

Haier

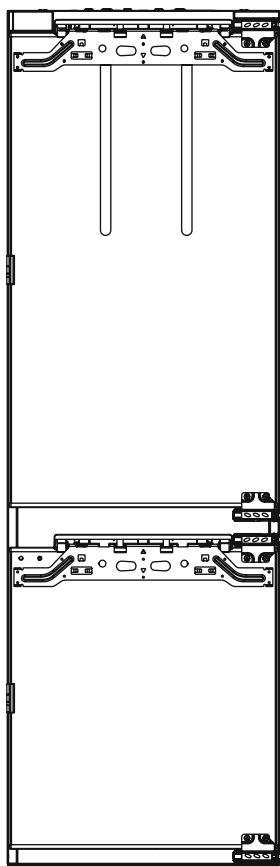

**ХОЛОДИЛЬНИК-
МОРОЗИЛЬНИК**
Руководство
по эксплуатации

**ТОҒАЗЫТҚЫШ-
МҰЗДАТҚЫШ**
Пайдалану
жөніндегі
нұсқаулық

BCF3261WRU
BCF5261WRU

- Перед использованием холодильника следует внимательно ознакомиться с настоящим руководством.
- Руководство следует сохранить для обращения к нему в дальнейшем.
- Тоңазытқышты пайдаланар алдында осы нұсқаулықты мұқият оқып шығу керек.
- Нұсқаулыққа одан әрі жүгіну жүгіну үшін оны сақтау керек.



Содержание

Информация по технике безопасности.....	4
Целевое назначение.....	9
Установка.....	10
Панель управления	30
Эксплуатация	34
Уход и очистка.....	37
Поиск и устранение неполадок.....	38
Технические данные	42
Подключение холодильника к Wi-Fi	44
Служба поддержки клиентов	45



Благодарим вас за выбор продукции Haier.

Перед использованием следует внимательно ознакомиться с настоящим руководством. В руководстве содержится важная информация, которая поможет получить максимальную пользу от использования изделия и обеспечить его безопасную и правильную установку, эксплуатацию и обслуживание.

Настоящее руководство следует хранить в удобном месте, чтобы им можно было всегда воспользоваться для безопасного и правильного использования устройства.

Если вы решите продать устройство, отдать его или оставить новым владельцам дома при переезде, следует вместе с ним также передать настоящее руководство, с тем чтобы новый владелец мог ознакомиться с устройством и предупреждениями по технике безопасности.



Внимание! Важная информация по технике безопасности



Общие сведения и рекомендации



Экологические сведения

Утилизация



Помогите защитить окружающую среду и здоровье людей. Поместите упаковку в соответствующие контейнеры для направления на переработку. Помогите в реализации переработки отходов электрических и электронных устройств. Не выбрасывайте изделия, обозначенные этим символом, вместе с бытовыми отходами. Передайте изделие местному предприятию по переработке или обратитесь в муниципальное учреждение.



ПРЕДУПРЕЖДЕНИЕ!

Опасность травмы или удушья!

Хладагенты и газы необходимо утилизировать профессиональным образом. Перед утилизацией убедитесь, что трубы контура хладагента не повреждены. Отключите устройство от сети. Отрежьте сетевой шнур питания и утилизируйте его. Снимите лотки и выдвижные ящики, а также защелку двери и уплотнения, чтобы дети и домашние животные не оказались закрыты внутри.



ВНИМАНИЕ! Опасность возгорания/легковоспламеняющиеся материалы. Символ указывает на опасность пожара из-за используемых легковоспламеняющихся материалов. При обращении с легковоспламеняющимся материалом будьте осторожны, чтобы не вызвать возгорание.

Перед первым включением устройства необходимо ознакомиться с рекомендациями по технике безопасности:



ПРЕДУПРЕЖДЕНИЕ!

Перед первым использованием

- ▶ Убедитесь в отсутствии повреждений, полученных при транспортировке.
- ▶ Снимите всю упаковку и храните ее в месте, не доступном для детей.
- ▶ Перед установкой выждите не менее двух часов, чтобы обеспечить максимальную эффективность контура хладагента.
- ▶ Ввиду большого веса устройства выполнять все манипуляции с ним должны как минимум два человека.

Установка

- ▶ Устройство следует разместить в хорошо проветриваемом месте. Над устройством и вокруг него должно оставаться не менее 10 см свободного пространства.
- ▶ Запрещено помещать устройство во влажных зонах или местах, где на него могут попадать брызги воды. Вытрите с устройства брызги воды и пятна мягкой чистой тканью.
- ▶ Не устанавливайте устройство в зоне попадания прямых солнечных лучей или вблизи источников тепла (например, плит, обогревателей).
- ▶ Устройство должно быть установлено в месте, соответствующем его размеру и целевому назначению, и выровнено по горизонтали.
- ▶ **ВНИМАНИЕ!** Не перекрывайте вентиляционные отверстия устройства.
- ▶ Убедитесь, что электрические характеристики, указанные на заводской табличке, соответствуют параметрам источника питания. В случае несоответствия вызовите электрика.
- ▶ Устройство работает от источника питания 220–240 В, 50 Гц переменного тока. Аномальные колебания напряжения могут привести к тому, что устройство не запустится, либо к повреждению регулятора температуры или компрессора, либо к появлению ненормальных шумов во время работы. В таком случае необходимо установить стабилизатор напряжения.
- ▶ Не используйте многоместные (имеющие два и более мест подключения) переходники и удлинители.
- ▶ Не размещайте сзади от устройства переносные розетки или портативные источники питания.
- ▶ Убедитесь, что шнур питания не попал под холодильник. Не наступайте на шнур питания.



ПРЕДУПРЕЖДЕНИЕ!

- ▶ Используйте отдельную легкодоступную заземленную розетку. Данное устройство обязательно должно быть заземлено.
- ▶ Необходимо следить за тем, чтобы не повредить контур хладагента.

Повседневная эксплуатация

- ▶ Это устройство может эксплуатироваться детьми в возрасте от 8 лет и старше и лицами с ограниченными физическими, сенсорными или умственными способностями либо с отсутствием опыта и знаний, если они делают это под надзором или если они были проинструктированы по безопасному использованию устройства и понимают возможные опасности.
- ▶ Детям в возрасте от 3 до 8 лет разрешается загружать и разгружать, но не разрешается чистить или устанавливать холодильную технику.
- ▶ Не подпускайте детей в возрасте до 3 лет близко к устройству, если они не находятся под постоянным контролем.
- ▶ Детям запрещается играть с устройством.
- ▶ Если вблизи устройства наблюдается протечка газообразного хладагента или другого легковоспламеняющегося газа, перекройте клапан трубы, с которой происходит утечка газа, откройте двери и окна и не вытаскивайте из розетки вилку шнура питания холодильника или другого устройства.
- ▶ Обратите внимание, что устройство настроено на работу при определенном диапазоне температур окружающего воздуха: от 10 до 43 °С. Нахождение в течение длительного времени при температуре выше или ниже указанного диапазона может привести к сбоям в работе.
- ▶ Не размещайте на холодильнике неустойчивые предметы (тяжелые предметы, емкости, наполненные водой), чтобы избежать травм, вызванных падением или поражением электрическим током вследствие контакта с водой.
- ▶ Не тяните за полки на двери. В этом случае дверь может наклониться, полка для бутылок — выдвинуться, а устройство — опрокинуться.
- ▶ Открывайте и закрывайте дверь только за ручки. Зазор между дверьми, а также между дверьми и шкафом очень узкий. Во избежание травм следите за тем, чтобы туда не попали пальцы. Прежде чем открывать или закрывать дверь холодильника, убедитесь, что не заденете ею детей.



ПРЕДУПРЕЖДЕНИЕ!

- ▶ Не храните и не используйте легковоспламеняющиеся, взрывоопасные или коррозионные материалы в устройстве или вблизи устройства.
- ▶ Не храните в устройстве лекарства, бактериологические или химические вещества. Это устройство является бытовым прибором. Не рекомендуется хранить материалы, для которых нужно строгое соблюдение температурного режима.
- ▶ Никогда не храните в морозильной камере бутылки или жестяным банки с жидкостями (кроме спиртных напитков с высоким процентным содержанием спирта), особенно с газированными напитками, поскольку они могут лопнуть при заморозке.
- ▶ Если в морозильной камере произошло повышение температуры, проверьте состояние продуктов.
- ▶ Не устанавливайте в холодильном отсеке излишне низкую температуру. При установке максимально низкой температуры может возникнуть минусовая температура. В результате этого бутылки могут лопнуть.
- ▶ Не прикасайтесь к замороженным продуктам влажными руками (надевайте перчатки). Не употребляйте в пищу фруктовый лед сразу после извлечения из морозильной камеры. Существует риск обморожения. ПЕРВАЯ ПОМОЩЬ: немедленно подержать под проточной холодной водой. Не пытайтесь оторвать!
- ▶ Не прикасайтесь к внутренней поверхности морозильной камеры во время работы, особенно мокрыми руками, так как руки могут примерзнуть к поверхности.
- ▶ В случае перерыва в подаче питания или перед мойкой необходимо отсоединить вилку питания от сети. Для повторного запуска устройства следует подождать не менее 7 минут, поскольку частый запуск может повредить компрессор.
- ▶ **ВНИМАНИЕ!** Не используйте электрические приборы внутри отделений для хранения продуктов, за исключением рекомендованных изготовителем.

Обслуживание/очистка

- ▶ Если очистку и обслуживание проводят дети, они должны находиться под присмотром.
- ▶ Перед началом любого текущего обслуживания отсоедините устройство от источника питания. Для повторного запуска устройства следует подождать не менее 5 минут, поскольку частый запуск может повредить компрессор.



ПРЕДУПРЕЖДЕНИЕ!

- ▶ При отключении устройства от розетки держитесь за вилку, а не за шнур питания.
- ▶ Не следует очищать устройство с помощью жестких щеток, проволочных губок, стирального порошка, бензина, амилацетата, ацетона и других подобных органических, кислотных или щелочных растворов. Во избежание повреждений используйте специальные средства для мытья холодильников.
- ▶ Не откалывайте лед острыми предметами. Во избежание повреждения пластиковых деталей не используйте распылители, электронагреватели и фены, паровые очистители или другие источники тепла.
- ▶ **ВНИМАНИЕ!** Не используйте механические устройства или другие средства для ускорения процесса размораживания, кроме рекомендованных производителем.
- ▶ Во избежание травм и поражения электрическим током замену поврежденного шнура питания должен осуществлять производитель, представитель сервисного центра производителя или специалист, имеющий аналогичную квалификацию.
- ▶ Не пытайтесь самостоятельно отремонтировать, разобрать или модифицировать устройство. В случае необходимости ремонта свяжитесь с нашей службой поддержки клиентов.
- ▶ Протирайте пыль на задней панели устройства по крайней мере один раз в год, чтобы исключить опасность возгорания, а также увеличение потребления энергии.
- ▶ Во время очистки не распыляйте воду на устройство и не поливайте его водой.
- ▶ Не используйте для очистки устройства распыленную воду или пар.
- ▶ Не следует мыть холодные стеклянные полки горячей водой. От резкого изменения температуры стекло может треснуть.

Информация о хладагенте



ВНИМАНИЕ!

Устройство содержит легковоспламеняющийся хладагент изобутан (R600a). Убедитесь, что контур хладагента не был поврежден во время транспортировки или установки. Утечка хладагента может привести к травмам глаз или возгоранию хладагента. Если произошло повреждение, не подносите источники огня к устройству, тщательно проветрите помещение, не подключайте и не отсоединяйте шнуры питания данного устройства или других приборов. Обратитесь в службу поддержки клиентов.

В случае попадания хладагента в глаза немедленно промойте их под проточной водой и немедленно обратитесь к окулисту.



Целевое назначение

Данное устройство предназначено для охлаждения и замораживания продуктов питания. Оно предназначено исключительно для использования в бытовых и аналогичных условиях, таких как кухни в магазинах, офисах и других рабочих помещениях, на фермах и в гостиницах, мотелях и других подобных заведениях, предлагающих ночлег и питание, а также в компаниях по организации общественного питания. Устройство не предназначено для коммерческого или промышленного использования.

Внесение изменений в конструкцию устройства или его модификация не допускаются. Использование не по назначению может привести к опасностям и аннулированию гарантии.

Перед первым использованием

1. Снимите все компоненты упаковки
2. Проверьте вложения и информацию.
3. Разместите холодильник в нужном месте
4. Очистите перед использованием.
5. Если корпус холодильника снаружи покрыт пленкой, полностью снимите пленку, чтобы она не нарушила нормальное рассеивание тепла холодильником и не вызвала увеличение энергопотребления.
6. После установки, выравнивания и очистки холодильника сразу не включайте питание. Для обеспечения нормальной работы холодильника, прежде чем включать холодильник в розетку, дайте ему постоять не менее 30 минут.

Операции при первом использовании данного изделия

1. Включите питание.

После того, как холодильник был впервые подключен к сети, ему потребуется несколько часов, чтобы охладиться. Температура холодильного отсека и морозильной камеры автоматически устанавливается по умолчанию на заводские настройки температуры: 5°C и -18°C.

2. Разместите продукты питания.

Продукты питания могут быть размещены в холодильнике не ранее чем через 2-3 часа после включения. Никогда не храните слишком много продуктов в морозильной камере. Общий вес продуктов, размещенных на каждой полке холодильного отсека, не должен превышать 24 кг.

3. Используйте холодильник

После размещения в холодильнике продуктов питания дайте ему поработать 24 часа, чтобы достичь равновесного состояния. После этого можно изменить температуру.



ПРЕДУПРЕЖДЕНИЕ!

Убедитесь, что ваше изделие не подвергается воздействию каких-либо тепло-выделяющих устройств, например, варочной панели, духовки или посудомоечной машины.

Во избежание неправильного электрического подключения устройство должно устанавливаться квалифицированным монтажником или обученным специалистом по техническому обслуживанию.

Все подключения к электросети и заземлению должны соответствовать местным нормам и правилам и, при необходимости, выполняться лицензированным персоналом.

Убедитесь, что устройство установлено правильно. Случаи выхода изделия из строя вследствие неправильной установки не охватываются гарантией на изделие.









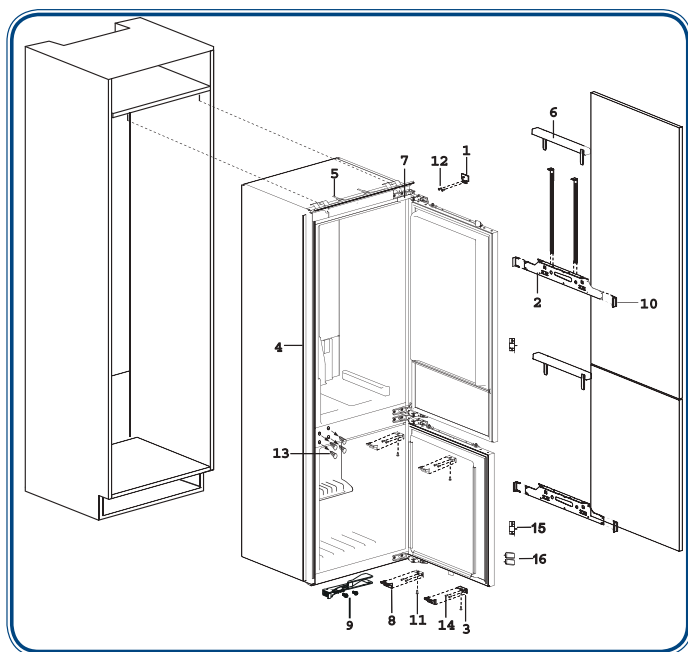



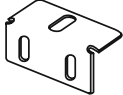

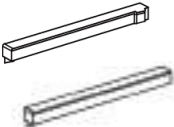
Проверьте размеры шкафа (ширина, глубина, высота, уровень над полом, размеры отведенной части помещения).

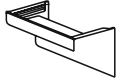
Убедитесь, что предусмотренные в шкафу вентиляционные отверстия не заблокированы.

Подключение электропитания Для изделия должна использоваться отдельная розетка.

Проверьте наличие компонентов и монтажных комплектов.



			
№ 1*4 шт.	№ 2*2 шт.	№ 3*4 шт.	№ 4*2 шт.
			
№ 5*1 шт.	№ 6*2 шт.	№ 7*4 шт.	№ 8*4 шт.
			
№ 9*1 шт.	№ 10*4 шт.	M5X16 № 11*4 шт.	ST3.9x16 № 12*8 шт.
			
№ 13*8 шт.	ST3.2X12 № 14*28 шт.	№ 15*2 шт.	№ 16*2 шт.

Описание:

1. Пластины для регулировки зазора
2. Верхняя подвесная скоба и верхняя крепежная рейка
3. Нижние крепежные скобы
4. Боковая отделка
5. Верхняя отделка
6. Накладка верхней подвесной скобы
7. Накладка петли
8. Накладки нижней крепежной скобы
9. Нижняя крепежная опора
10. Накладка верхнего крепления
11. Нижние крепежные винты
12. Винты для петель
13. Пластиковая заглушка для винтов
14. Шурупы
15. Дверная прокладка В
16. Заглушки для отверстий в петлях

Целевое назначение

Габаритные размеры (мм)

Габаритные размеры изделия (Ш*Г*В)/мм: 558*545*1772			
А. Ширина ниши	560–570	Д. Высота панели двери морозильной камеры	N+691 — N+712 (рекомендуется: N+701,5)
В. Глубина ниши	мин. 570	Е. Расстояние между дверными панелями	4 (рекомендуемая)
С. Высота ниши	1776–1782	Ф. Высота панели двери холодильного отсека	C+M+N-D-E
Н. Толщина дна шкафа	15–22	Г. Ширина дверной панели	В соответствии с X
О. Ширина шкафа	600	Т. Толщина дверной панели	15–22

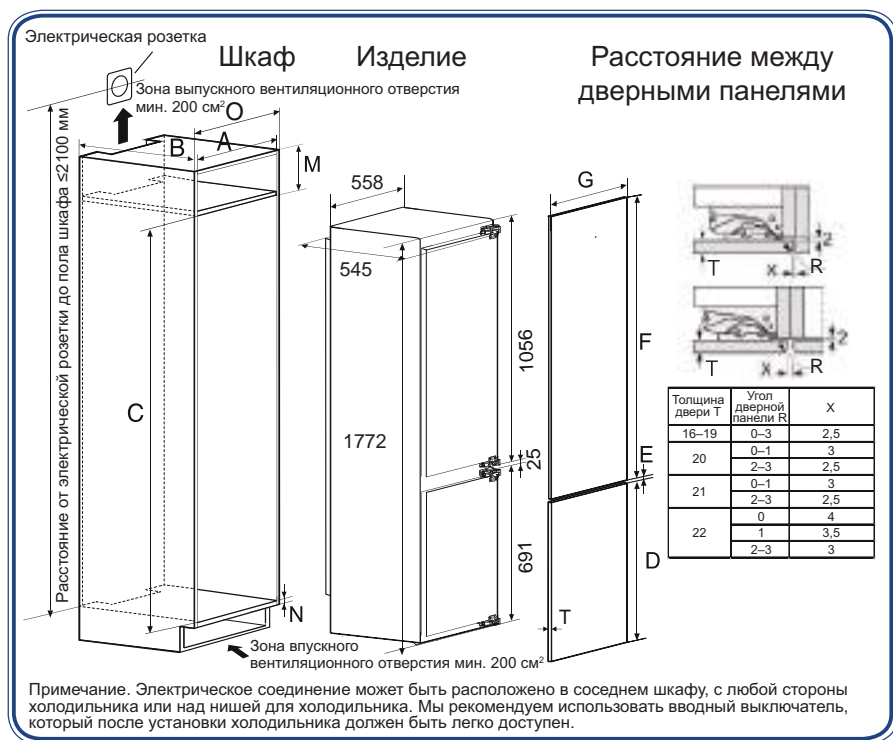



1. Перестановка дверных петель

Установленное на заводе направление открытия холодильника — слева. Если необходимо, чтобы дверь открывалась справа, переставьте верхнюю и нижнюю петли на левую сторону.

Схема перестановки указана стрелками на рисунке.

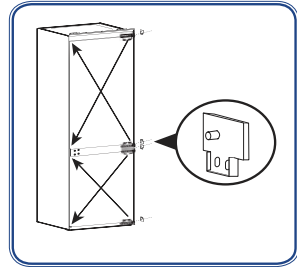

2. Установка пластины для регулировки зазора

Если используется шкаф Т18–Т22, устанавливать пластину для регулировки зазора не требуется.

Если используется шкаф Т15–Т17, необходимо установить пластину для регулировки зазора.



Примечание

Шкаф Т18–Т22 представляет собой шкаф с толщиной стенки 18–22 мм.

Шкаф Т15–Т17 представляет собой шкаф с толщиной стенки 15–17 мм.

3. Установка верхней прокладки

Установите верхнюю прокладку на холодильник в пазы так, чтобы два крепежа прокладки могли двигаться вместе вперед и назад. (Если верхняя прокладка имеет длину больше ниши, то необходимо отрезать лишнюю часть, чтобы получить ту же длину, что и ниша.)

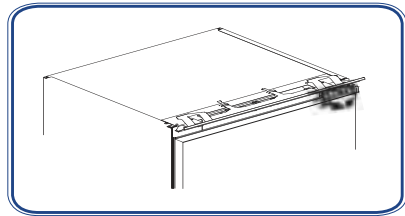

4. Установка нижнего крепежного узла.

Закрепите нижний крепежный узел на холодильнике с помощью винтов, продев их сквозь нижний крепежный узел.

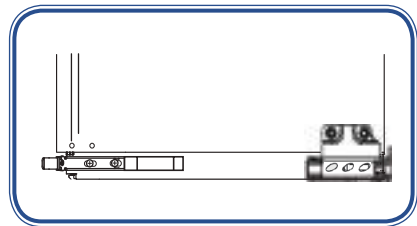

5. Установите нижние крепежные скобы

С помощью нижних крепежных винтов (№ 11) установите нижние крепежные скобы (№ 3).



6. Установка дверной прокладки В

Снимите дверную прокладку В с двери и установите ее на петлю.

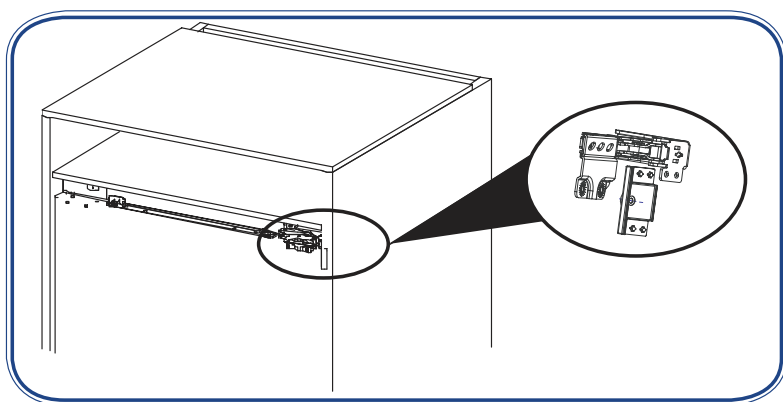

1. Пропустите шнур питания через отверстие с задней стороны шкафа. Если розетка находится в шкафу, вставьте вилку питания холодильника в розетку, а затем поместите холодильник в шкаф. Следите за тем, чтобы шнур питания не был раздавлен. В случае повреждения шнура питания может произойти возгорание. Вилка должна находиться в таком месте, чтобы ее можно было легко отсоединить и чтобы для этого не требовалось извлекать холодильник.

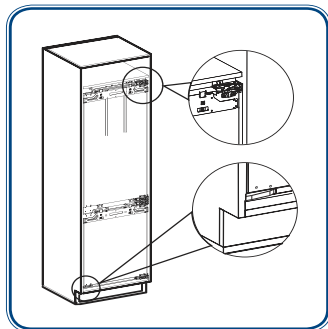

Примечание

Перед установкой холодильника в шкаф необходимо проверить, установлены ли петли шкафа. Если установлены, их следует предварительно снять. Это необходимо для предотвращения повреждения петель холодильника из-за различных траекторий движения между петлями шкафа и петлями холодильника.

2. Поместите холодильник в шкаф и отрегулируйте его положение таким образом, чтобы уплотнительная перегородка дверцы плотно прилегала к переднему торцу боковой панели шкафа (№15), а нижний крепежный узел (№9) был плотно прижат к торцевой поверхности боковой панели шкафа.

ПРЕДУПРЕЖДЕНИЕ!

Вокруг устройств и во встроенных конструкциях для поддержания вентиляции должно оставаться свободное пространство.

3. Отрегулируйте положение холодильника в горизонтальной плоскости таким образом, чтобы петли холодильника находились рядом со шкафом.
4. Возьмите дверную прокладку (№15) и закрепите сторону с петлями винтами (2 винта: 1-й винт используется для крепления 1-й петли, а 2-й винт - для крепления 4-й петли). При установке дверей шкафа вставьте остальные винты в отверстия в петле и плотно затяните их.

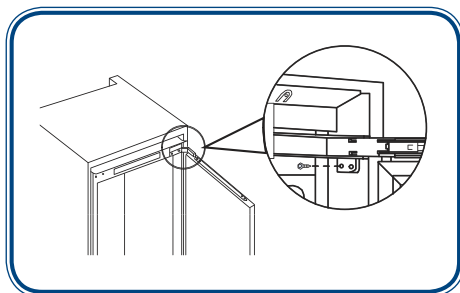

- Отрегулируйте нижний крепежный узел (№ 9) и сдвиньте его в положение, в котором фланец нижнего крепежного узла соприкоснется и выровняется с внутренней поверхностью шкафа, постукивая в направлении боковой панели шкафа. С помощью винтов, вставленных в нижний крепежный узел (№9), закрепите его на боковой панели шкафа, затяните винты, обрежьте фланец и закрепите крышку.

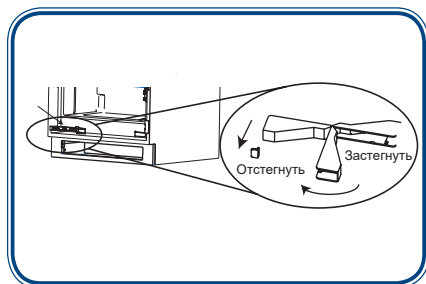

Установка верхней двери шкафа

- Снимите верхнюю накладку верхней крепежной пластины, отрегулируйте высоту гайки А, чтобы увеличить высоту на 5 мм, выньте рейку и измените направление, вставьте рейку в пазы с обеих сторон и перемещайте рейку вверх и вниз, чтобы выровнять верхний конец рейки с верхним торцом шкафа. См. рисунок ниже:

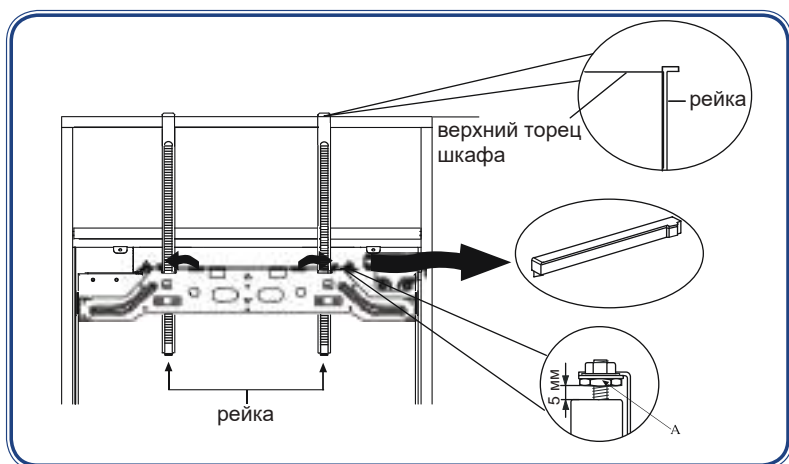

- Ослабьте шестигранные винты на верхней крепежной пластине и снимите вместе верхнюю крепежную пластину и рейку. См. рисунок ниже:

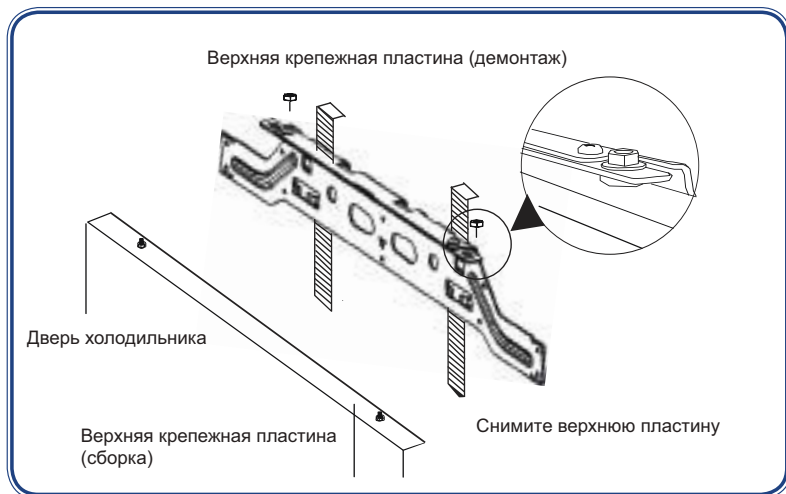

3. Переверните верхнюю дверь шкафа, поместите ее на чистый пол и плотно прижмите верхнюю крепежную пластину к верхней торцевой поверхности двери шкафа.
4. Отрегулируйте таким образом, чтобы ось верхней крепежной пластины совпадала с осью двери шкафа, а верхний конец рейки плотно прилегал к верхнему торцу двери шкафа. После выравнивания закрепите шурупом. См. рисунок ниже:

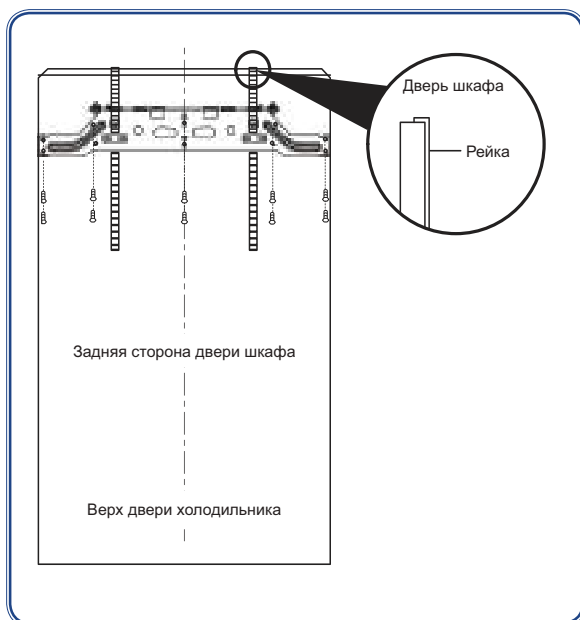

Размещение холодильника

5. Вытяните рейку на верхней крепежной пластине для регулировки нижней двери шкафа.
6. Откройте дверь холодильника, повесьте собранную верхнюю дверь шкафа на винт регулировки высоты в верхней части холодильника и закрепите шестигранными гайками (не нужно затягивать слишком туго, необходимо обеспечить свободное горизонтальное перемещение двери шкафа).



7. Отрегулируйте двери шкафа в соответствии с методом регулировки. После регулировки закрепите дверь холодильника и дверь шкафа.

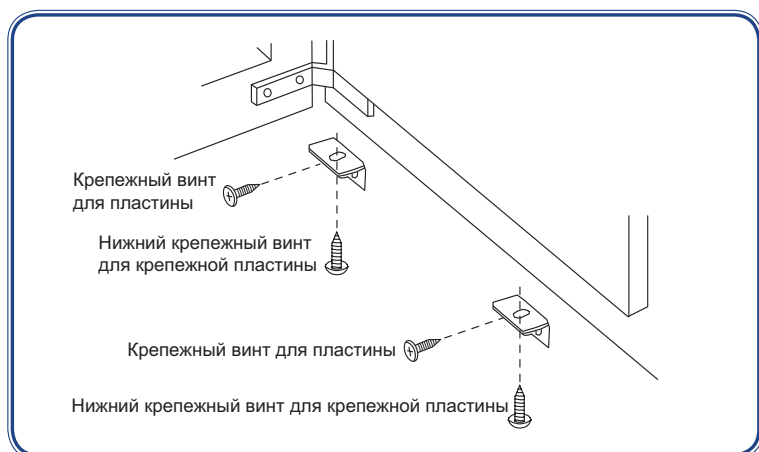

Установка нижней двери шкафа

1. Снимите верхнюю накладку верхней крепежной пластины (№ 2), отрегулируйте высоту гайки А, чтобы увеличить высоту на 5 мм, выньте рейку двери холодильника и измените направление, вставьте рейку в пазы с обеих сторон и перемещайте рейку вверх и вниз, чтобы выровнять верхний конец рейки с верхним торцом шкафа. См. рисунок ниже:

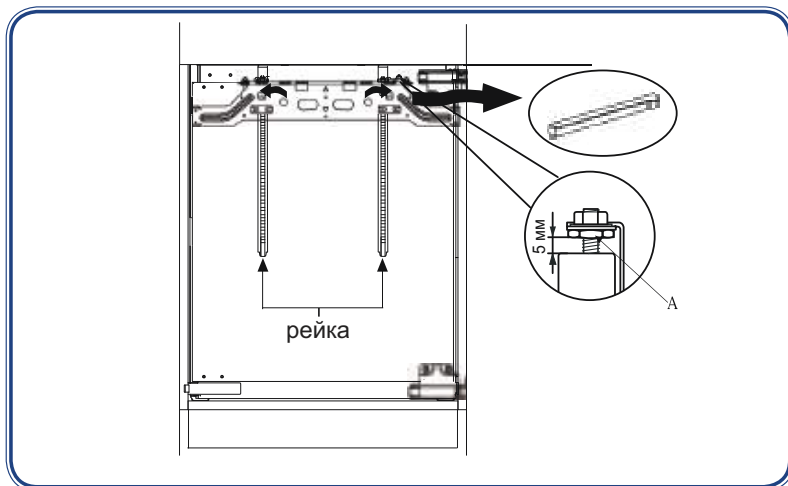

2. Ослабьте шестигранные винты на верхней крепежной пластине и снимите вместе верхнюю крепежную пластину и рейку. См. рисунок ниже:

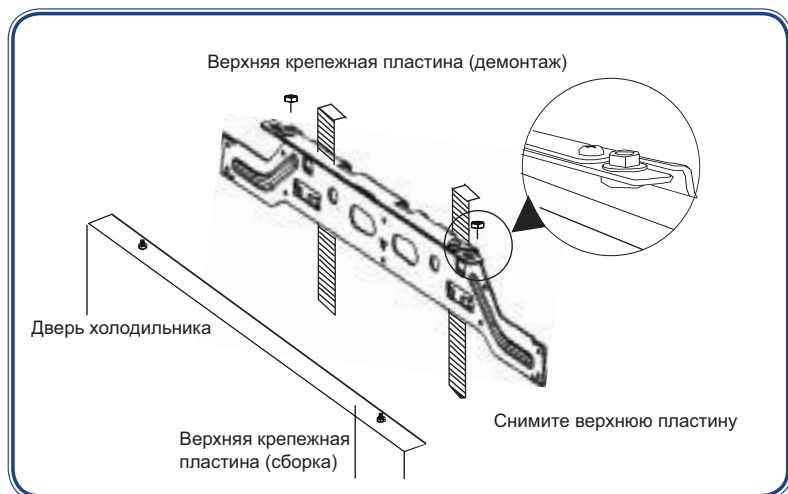

Размещение холодильника

3. Переверните нижнюю дверь шкафа, поместите ее на чистый пол и плотно прижмите верхнюю крепежную пластину к верхней торцевой поверхности двери шкафа.
4. Отрегулируйте таким образом, чтобы ось верхней крепежной пластины совпала с осью двери шкафа, а верхний конец рейки плотно прилегал к верхнему торцу двери шкафа. После выравнивания закрепите шурупом. См. рисунок ниже:

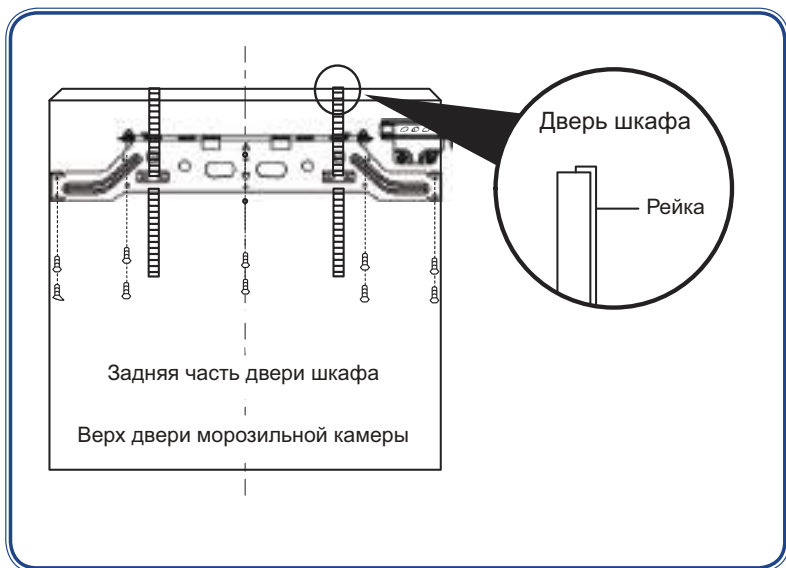

5. Вытяните рейку на верхней крепежной пластине.
6. Откройте дверь холодильника, повесьте собранную верхнюю дверь шкафа на винт регулировки высоты в верхней части холодильника и закрепите шестигранными гайками (не нужно затягивать слишком туго, необходимо обеспечить свободное горизонтальное перемещение двери шкафа).

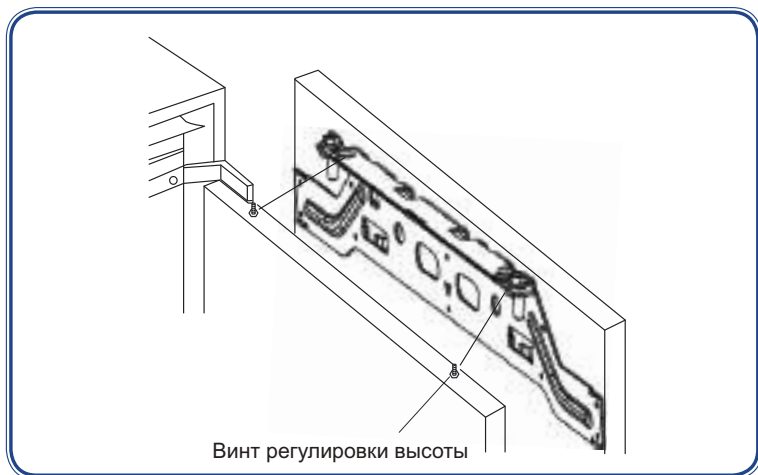

7. Отрегулируйте двери шкафа в соответствии с методом регулировки. После регулировки закрепите дверь холодильника и дверь шкафа.

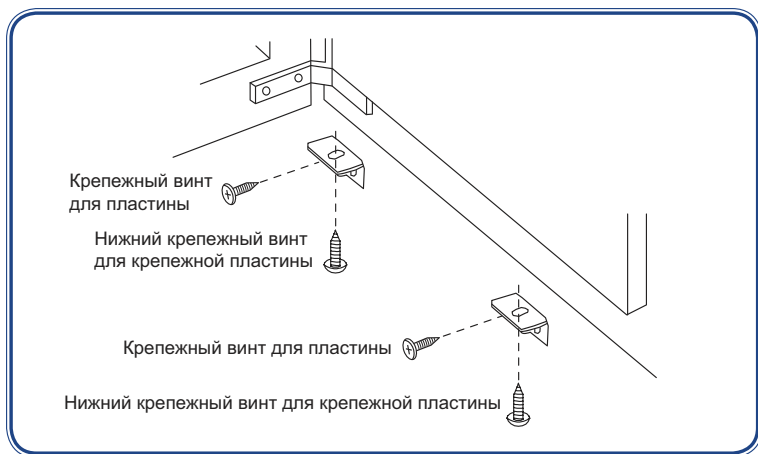

Регулировка двери шкафа

Инструкция по регулировке верхнего края дверцы шкафа

1. Для крепления подвесных кронштейнов на двери холодильника обратитесь к инструкции по установке двери шкафа.
2. Закрутите гайку (A) регулировки высоты (X) с помощью гаечного ключа (около 5 мм). Проверьте зазоры с обеих сторон верхней крепежной пластины и отрегулируйте положение, до тех пор, пока будет невозможно регулировать высоту.
3. Слегка ослабьте гайку регулировки горизонтального положения (B) и слегка переместите фасад холодильника, чтобы отрегулировать ее положение (Y) (около 5 мм). Проверьте зазоры с обеих сторон верхней крепежной пластины и отрегулируйте положение, если сложно регулировать высоту.
4. Слегка ослабьте гайку регулировки глубины (C), переместите дверцу шкафа для регулировки глубины (Z) и затяните гайку (около 5 мм). Проверьте зазоры внутри шкафа с обеих сторон и отрегулируйте положение, если трудно регулировать высоту.

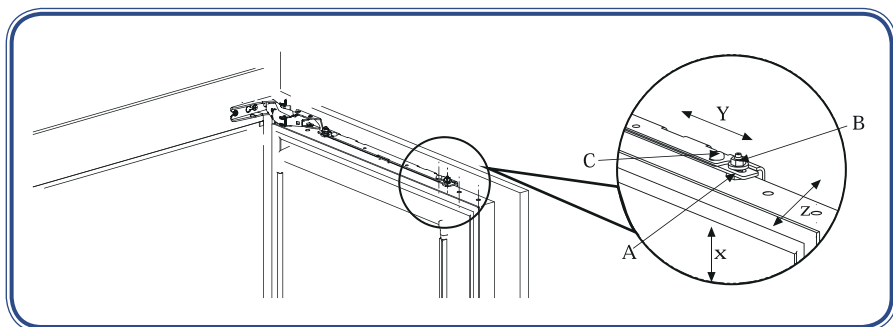

Инструкция по регулировке нижнего края дверцы шкафа

1. Слегка ослабьте винты, отрегулируйте глубину (Z), затем плотно затяните винты.
2. Вставьте шурупы в свободные отверстия под болты в нижней крепежной пластине и затяните их после регулировки горизонтального положения двери шкафа.

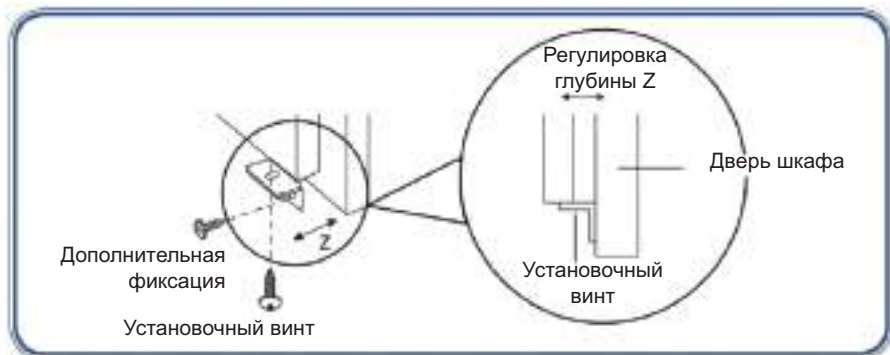

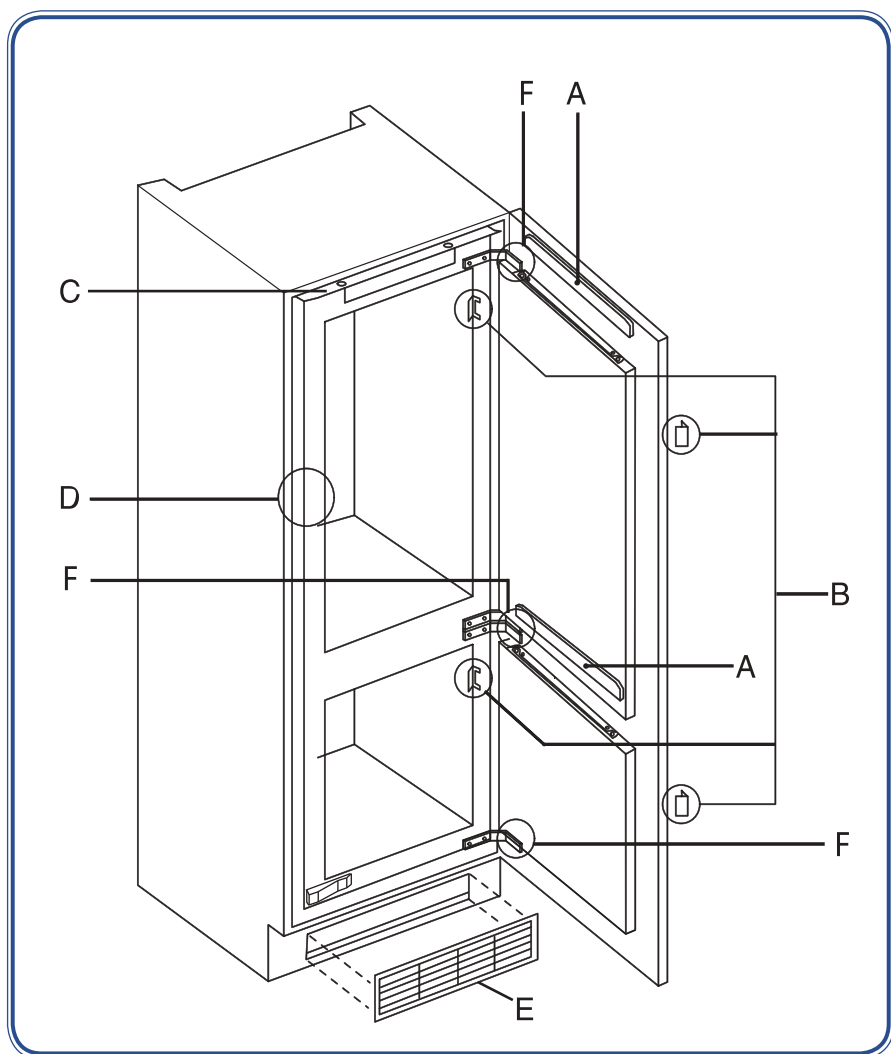

1. Установите рейку обратно в исходное положение для следующей установки и вставьте накладку верхней крепежной пластины (№ 6) в верхнюю крепежную пластину. Крепежная пластина (№ 2) (2 шт., см. Рисунок А).



2. Установите накладку верхней крепежной пластины (№ 10) (4 шт., см. Рисунок В)

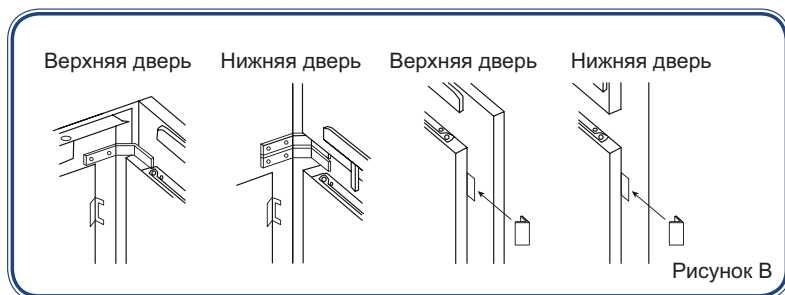

3. Вставьте верхнюю прокладку (№5) в зазор между холодильником и шкафом. (см. Рисунок С).

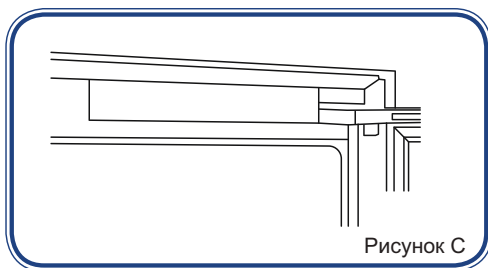

Заключительные работы

4. Вставьте два боковых уплотнителя в зазор между холодильником и шкафом (см. Рисунок D), а затем наклейте магнитные уплотнители на боковую панель холодильника.

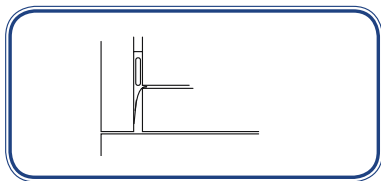

5. Установите вентиляционную решетку (поставляется отдельно) на противовытяжную пластину внутри шкафа (см. Рисунок G). Закрепите вентиляционную решетку фиксатором противовытяжной пластины.

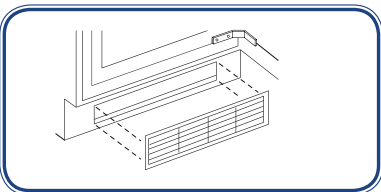

6. Вставьте анкерные болты в отверстия для крепления петель (см. Рисунок H).

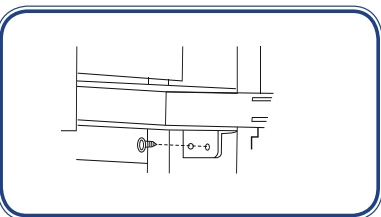

7. Подключите сетевой шнур холодильника в сеть, и убедитесь в его работоспособности.

Рекомендации по экономии электроэнергии

- ▶ Убедитесь, что обеспечена достаточная вентиляция устройства (см. раздел «УСТАНОВКА»).
- ▶ Не устанавливайте устройство в зоне попадания прямых солнечных лучей или вблизи источников тепла (например, плит, обогревателей).
- ▶ Избегайте излишне низкой температуры внутри устройства. Чем ниже установленная температура, тем выше расход энергии.
- ▶ Функции типа «БЫСТРОЙ РАЗМОРОЗКИ» приводят к большему потреблению энергии.
- ▶ Прежде чем помещать в устройство теплые продукты питания, дайте им остыть.
- ▶ Открывайте дверь устройства на максимально короткое время.
- ▶ Не следует переполнять камеры, чтобы не создавать препятствий потоку воздуха.
- ▶ Следите за тем, чтобы циркулирующий воздух не попадал внутрь упаковки пищевых продуктов.
- ▶ Чтобы дверь закрывалась правильно, ее уплотнение должно содержаться в чистоте.
- ▶ Размораживайте замороженные продукты в холодильном отсеке.
- ▶ В наиболее энергосберегающей конфигурации требуется, чтобы выдвижные ящики, ящик для продуктов и полки устройства находились в заводском состоянии, а продукты должны располагаться как можно дальше, не перекрывая выход воздуха из воздуховода.

BCF5261WRU

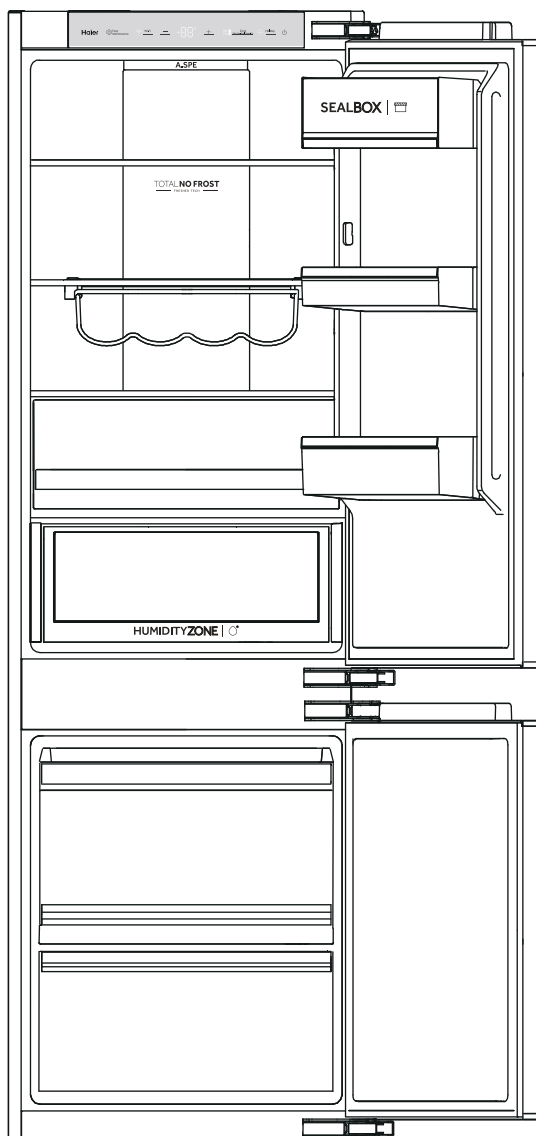

BCF3261WRU

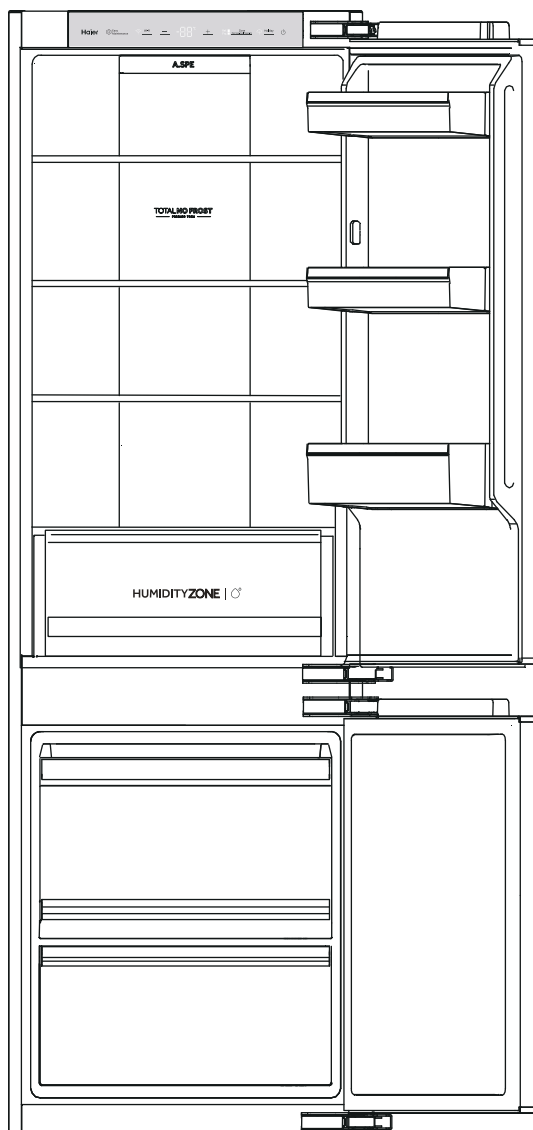

Панель управления

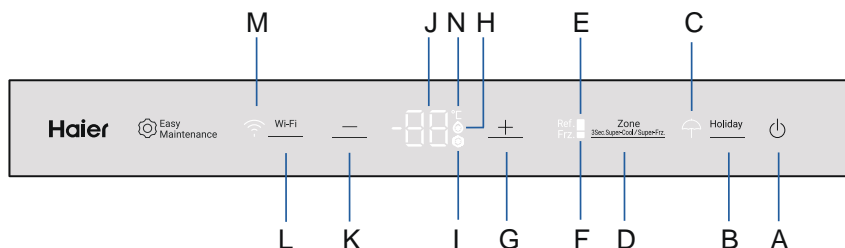

A Селекторный переключатель режима ожидания	H Функция суперохлаждения
B Селекторный переключатель режима отпуска	I Функция суперзаморозки
C Режим отпуска	J Отображение температуры
D Селекторный переключатель температурной зоны	K Контроль температуры «-»
E Холодильный отсек	L Селекторный переключатель режима Wi-Fi
F Морозильная камера	M Режим Wi-Fi
G Контроль температуры «+»	

1. Селекторный переключатель режима ожидания: нажмите, чтобы включить или выключить устройство.

Чтобы включить холодильник, нажмите и удерживайте кнопку в течение 3 секунд, панель управления будет работать в обычном режиме.

Чтобы выключить холодильник, нажмите и удерживайте кнопку в течение 3 секунд — панель управления не будет работать, поскольку она подключена к источнику питания.

2. Регулировка температуры в холодильном отсеке

Нажмите кнопку «Селекторный переключатель температурной зоны», так чтобы последовательно загорелась иконка холодильного отсека, при этом иконка отображения температуры будет показывать фактическую температуру холодильного отсека. При нажатии на «-» температура понизится, при нажатии на «+» температура повысится.

Если никаких манипуляций с кнопкой производиться не будет или не будет нажата другая кнопка в течение 5 секунд, будет подтверждено текущее значение настройки.

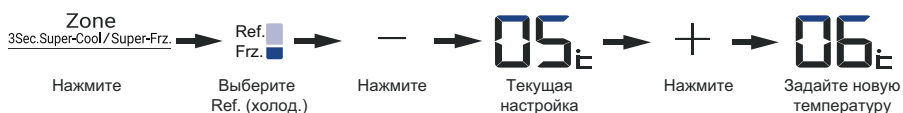



3. Регулировка температуры в морозильной камере

Нажмите кнопку «Селекторный переключатель температурной зоны», так чтобы последовательно загорелась иконка морозильной камеры, при этом иконка отображения температуры будет показывать фактическую температуру морозильной камеры. При нажатии на «-» температура понизится, при нажатии на «+» температура повысится.

Если никаких манипуляций с кнопкой производиться не будет или не будет нажата другая кнопка в течение 5 секунд, будет подтверждено текущее значение настройки.

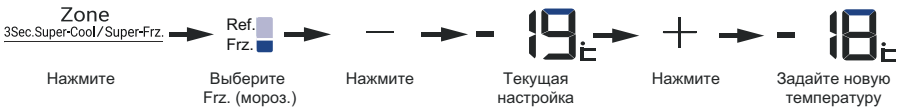

4. Функция суперохлаждения

Когда функция суперохлаждения выключена, то, чтобы включить ее, нажмите кнопку «Селекторный переключатель температурной зоны», так чтобы загорелась иконка функции суперохлаждения. Удерживайте нажатой кнопку «Селекторный переключатель температурной зоны» в течение 3 секунд — будет совершен вход в функцию суперохлаждения. В режиме суперохлаждения температуру в холодильном отсеке отрегулировать нельзя.

Функция быстрого суперохлаждения обычно используется в ситуациях, когда в холодильном отсеке за короткий период времени было размещено большое количество продуктов питания.

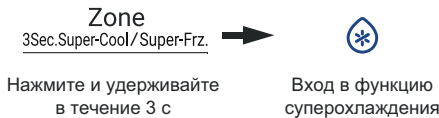

Когда функция суперохлаждения включена, нажмите кнопку «Селекторный переключатель температурной зоны», так чтобы загорелся индикатор холодильного отсека, удерживайте нажатой кнопку «Селекторный переключатель температурной зоны» в течение 3 секунд — будет совершен выход из режима суперохлаждения, температура в холодильном отсеке вернется к последней заданной температуре.

5. Функция суперзаморозки

Когда функция суперзаморозки выключена, то, чтобы включить ее, нажмите кнопку «Селекторный переключатель температурной зоны», так чтобы загорелась иконка функции суперзаморозки. Удерживайте нажатой кнопку «Селекторный переключатель температурной зоны» в течение 3 секунд — будет совершен вход в функцию суперзаморозки. В режиме суперзаморозки температуру в морозильной камере отрегулировать нельзя.

Функция суперзаморозки обычно используется в ситуациях, когда в морозильной камере за короткий период времени было размещено большое количество продуктов питания.

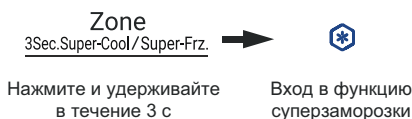

Когда функция суперзаморозки включена, нажмите кнопку «Селекторный переключатель температурной зоны», так чтобы загорелся индикатор морозильной камеры, удерживайте нажатой кнопку «Селекторный переключатель температурной зоны» в течение 3 секунд — будет совершен выход из режима суперзаморозки, температура в морозильной камере вернется к последней заданной температуре.



Примечание

Функция суперзаморозки предназначена для быстрого замораживания продуктов с целью сохранения пищевой ценности замороженных продуктов. Если одновременно требуется заморозить большое количество продуктов, следует установить функцию суперзаморозки заранее, за 24 часа, чтобы при размещении продуктов в морозильной камере была относительно низкая температура. С функцией суперзаморозки скорость замораживания в морозильной камере повышается, продукты можно быстро заморозить, при этом сохраняется их питательность, а хранение становится удобным.



6. Функция отпуска

Когда режим отпуска выключен, нажмите кнопку «Селекторный переключатель режима отпуска», так чтобы загорелась иконка режима отпуска, — функция отпуска будет включена.

Holiday

Нажмите



Загорится иконка
режима отпуска

Когда режим отпуска включен, нажмите кнопку «Селекторный переключатель режима отпуска» — функция отпуска будет выключена.



Примечание

Функция отпуска, в основном, используется при краткосрочных поездках и в других жизненных ситуациях. Режим отпуска можно включать только для пустого холодильника. В режиме отпуска температура в холодильном отсеке будет высокой (около 17 °C). Чтобы избежать порчи продуктов в холодильнике, их следует вынуть.

7. Функция Wi-Fi

Когда режим Wi-Fi выключен, нажмите кнопку «Селекторный переключатель режима Wi-Fi», так чтобы загорелась иконка режима Wi-Fi, — функция Wi-Fi будет включена.

Wi-Fi

Нажмите



Загорится иконка
режима Wi-Fi

Когда режим Wi-Fi включен, нажмите кнопку «Селекторный переключатель режима Wi-Fi» — функция Wi-Fi будет выключена.

8. Сигнал оповещения

Когда холодильный отсек открыт, загорается лампа холодильного отсека. Когда дверь открыта в течение длительного времени (около 3 минут), холодильник издает звуковой сигнал «пи-пи-пи-пи». Если дверь остается открытой в течение примерно 7 минут, холодильник выключает лампу и восстанавливает охлаждение для обеспечения свежести продуктов. Необходимо вовремя закрывать дверь холодильника;

Использование холодильного отсека

Холодильный отсек используется, в основном, для хранения продуктов кратковременного хранения или готовых к употреблению. Хотя средняя температура в большинстве зон холодильной камеры может поддерживаться в диапазоне от 0 °С до 10 °С путем регулировки температурного режима, она не способна сохранять свежесть продуктов в течение длительного времени, поэтому холодильную камеру можно использовать только в качестве кратковременного хранилища. Функция суперохлаждения обычно используется в ситуациях, когда в холодильном отсеке за короткий период времени было размещено большое количество продуктов питания.

Рекомендуемый диапазон хранения различных продуктов

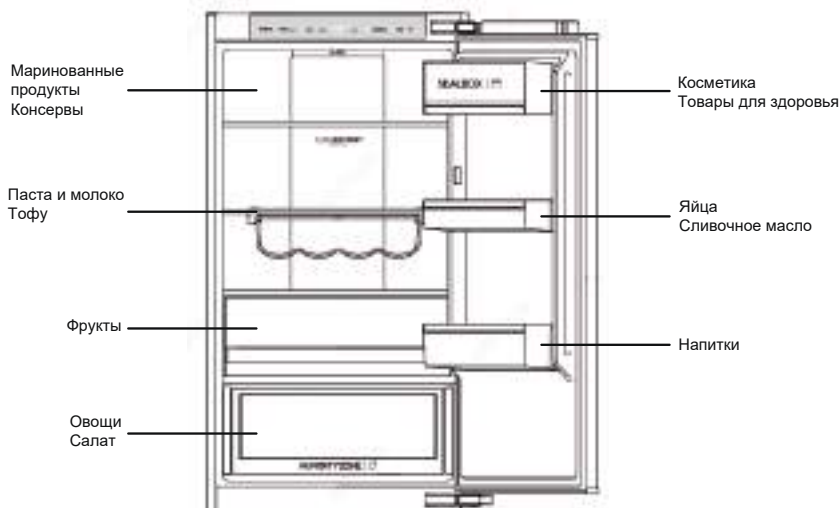

Регулируемые полки

1. Высота полок может быть скорректирована в соответствии с вашими потребностями в хранении.
2. Чтобы переместить полку, сперва достаньте ее, для чего приподнимите задний край полки (1) и вытяните ее наружу (2).
3. Чтобы установить полку обратно, поместите ее в держатели с обеих сторон и протолкните до упора до тех пор, пока задняя часть полки не будет зафиксирована внутри пазов в стенках камеры.

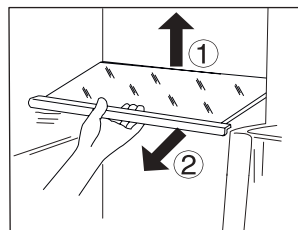

Съемные дверные полки

1. Дверные полки можно снять на время мойки:
2. Возьмите полку руками с обеих сторон, поднимите ее вверх (1) и вытяните ее (2).
3. Чтобы поставить полку на место, выполните указанные выше шаги в обратном порядке.

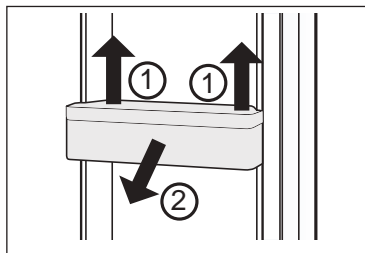

Замена светодиодной лампы



ПРЕДУПРЕЖДЕНИЕ!

Не заменяйте светодиодную лампу самостоятельно, она должна заменяться только производителем или уполномоченным представителем сервисного центра производителя.

Для освещения используется светодиодная лампа, которая характеризуется низким энергопотреблением и длительным сроком службы. В случае неисправности обратитесь в службу поддержки. См. раздел «СЛУЖБА ПОДДЕРЖКИ КЛИЕНТОВ».

Характеристики лампы:

Холодильный отсек: 12 В макс. 2 Вт



ПРЕДУПРЕЖДЕНИЕ!

Не поднимайте устройство за ручки.

Никогда не кладите устройство горизонтально на землю.

Использование морозильной камеры

Температура в морозильной камере очень низкая, что позволяет сохранять продукты свежими в течение длительного времени. Поэтому в ней должны храниться продукты, подлежащие длительному хранению, но при этом следует соблюдать срок хранения, указанный на упаковке продуктов.

Категория продуктов питания	Срок сохранения в свежем состоянии (месяцев)	Срок гарантированного сохранения качества (месяцев)
Курица, говядина, баранина, креветки	4	9
Пельмени, замороженная сдоба, свиные отбивные, мороженое	4	6
Торт, хлеб, мясо, нарезанные ломтиками овощи	2	6
Крабы, морепродукты, колбаса, мороженое	1	3

**ПРЕДУПРЕЖДЕНИЕ!**

- ▶ Перед очисткой необходимо отсоединить устройство от источника питания.

Очистка

Очистку устройства следует производить, когда в нем нет или почти нет продуктов. В целях обслуживания и предотвращения неприятного запаха пищи очистку устройства следует производить каждые четыре недели.

**ПРЕДУПРЕЖДЕНИЕ!**

- ▶ Не следует очищать устройство с помощью жестких щеток, проволочных губок, стирального порошка, бензина, амилацетата, ацетона и других подобных органических, кислотных или щелочных растворов. Во избежание повреждений используйте специальные средства для мытья холодильников.
 - ▶ Во время очистки не распыляйте воду на устройство и не поливайте его водой.
 - ▶ Не используйте для очистки устройства распыленную воду или пар.
 - ▶ Не следует мыть холодные стеклянные полки горячей водой. От резкого изменения температуры стекло может треснуть.
-
- ▶ Необходимо всегда поддерживать чистоту уплотнителей двери.
 - ▶ Промойте внутреннюю часть и корпус устройства губкой, смоченной в растворе нейтрального моющего средства в воде.
 - ▶ Протрите внутреннюю и внешнюю поверхность холодильника, включая уплотнение двери, дверные стеллажи, стеклянные полки, коробки и т. д., с помощью мягкого полотенца или губки, смоченной в теплой воде (можно добавить в теплую воду нейтральное моющее средство).
 - ▶ Если пролилась жидкость, удалите все загрязненные части, промойте проточной водой, высушите и поместите обратно в холодильник.
 - ▶ Если пролились густые молочные продукты (например, сливки, тающее мороженое), удалите все загрязненные части, положите в теплую воду с температурой около 40 °C на некоторое время, затем промойте проточной водой, высушите и поместите обратно в холодильник.
 - ▶ Если какая-то небольшая деталь или компонент застряли внутри холодильника (между полками или выдвигаемыми ящиками), используйте маленькую мягкую щетку, чтобы достать их. Если вы не смогли добраться до детали, пожалуйста, свяжитесь с сервисным центром Haier.
 - ▶ Смойте моющее средство и вытрите насухо мягкой тканью.
 - ▶ Запрещается мыть любые части устройства в посудомоечной машине.
 - ▶ Подождите не менее 5 минут перед повторным включением устройства, поскольку частые запуски могут привести к повреждению компрессора.

Размораживание

Размораживание холодильного отсека и морозильной камеры выполняется автоматически, ручное управление не требуется.

Многие возникающие проблемы могут быть решены самостоятельно без наличия специального опыта. В случае возникновения проблемы, прежде чем обращаться в службу послепродажного обслуживания, ознакомьтесь со всеми возможными вариантами и следуйте приведенным ниже инструкциям. См. раздел «СЛУЖБА ПОДДЕРЖКИ КЛИЕНТОВ».



ПРЕДУПРЕЖДЕНИЕ!

- ▶ Перед проведением технического обслуживания выключите устройство и отсоедините вилку шнура питания от розетки.
- ▶ Электрооборудование должно обслуживаться только квалифицированными электриками, поскольку неправильный ремонт может привести к значительным последующим повреждениям.
- ▶ Во избежание опасности поврежденное оборудование должно заменяться только производителем, представителем сервисного центра производителя или специалистом, имеющим аналогичную квалификацию.

Проблема	Возможная причина	Способ решения
Не работает компрессор.	<ul style="list-style-type: none"> • Вилка питания не подключена к электрической розетке. • Устройство находится в цикле разморозки 	<ul style="list-style-type: none"> • Подключите вилку питания к электрической розетке. • Это нормально для автоматического размораживания
Устройство часто включается или работает в течение слишком длительного периода времени.	<ul style="list-style-type: none"> • Внутри или снаружи слишком высокая температура. • Устройство было обесточено в течение некоторого периода времени. • Дверь устройства неплотно закрыта. • Дверь открывалась слишком часто или оставалась открытой в течение длительного времени. • Слишком низкая настройка температуры морозильной камеры. 	<ul style="list-style-type: none"> • В этом случае более длительная работа устройства считается нормой. • Как правило, для полного охлаждения устройства требуется от 8 до 12 часов. • Закройте дверь/выдвижной ящик и убедитесь, что устройство расположено на ровной поверхности, а также что продукты или контейнеры не создают помеху при закрытии двери. • Не открывайте дверь/выдвижной ящик слишком часто. • Установите температуру выше, пока не будет достигнута удовлетворительная температура в холодильнике. Чтобы температура холодильника стала стабильной, требуется 24 часа.

Проблема	Возможная причина	Способ решения
	<ul style="list-style-type: none"> • Дверной уплотнитель загрязнен, изношен, потрескался или неровно установлен. • Не обеспечивается необходимая циркуляция воздуха. 	<ul style="list-style-type: none"> • Очистите уплотнитель двери и выдвижного ящика или замените его при помощи службы поддержки клиентов. • Обеспечьте достаточную вентиляцию.
Внутренняя часть холодильника загрязнена и (или) имеет запах.	<ul style="list-style-type: none"> • Необходимо вымыть внутреннюю часть холодильника. • В холодильнике хранится продукт, имеющий сильный запах. 	<ul style="list-style-type: none"> • Вымойте внутреннюю часть холодильника. • Тщательно оберните продукт.
Внутри устройства недостаточно низкая температура.	<ul style="list-style-type: none"> • Установлена слишком высокая температура. • В холодильнике хранятся слишком теплые продукты. • Одновременно было заложено слишком много продуктов. • Продукты расположены слишком близко друг к другу. • Дверь/выдвижной ящик устройства неплотно закрыты. • Дверь/выдвижной ящик слишком часто открывались или были открыты в течение длительного времени. 	<ul style="list-style-type: none"> • Переустановите температуру. • Всегда остужайте продукты перед тем, как разместить их на хранение. • Размещайте продукты небольшими партиями. • Оставьте промежуток между продуктами, чтобы обеспечить циркуляцию воздуха. • Закройте дверь/выдвижной ящик. • Не открывайте дверь/выдвижной ящик слишком часто.
Внутри устройства чрезмерный холод.	<ul style="list-style-type: none"> • Установлена слишком низкая температура. • Функция суперзаморозки/суперохлаждения активирована или работает слишком долго. 	<ul style="list-style-type: none"> • Переустановите температуру. • Выключите функцию суперзаморозки/суперохлаждения.
Образование влаги внутри холодильного отсека.	<ul style="list-style-type: none"> • Слишком теплый и влажный климат. • Дверь/выдвижной ящик устройства неплотно закрыты. • Дверь/выдвижной ящик слишком часто открывались или были открыты в течение длительного времени. • Емкости с продуктами или жидкостями оставлены открытыми. 	<ul style="list-style-type: none"> • Увеличьте температуру. • Закройте дверь/выдвижной ящик. • Не открывайте дверь/выдвижной ящик слишком часто. • Остудите горячие продукты до комнатной температуры и накройте продукты и жидкости.

Проблема	Возможная причина	Способ решения
Влага накапливается на наружной поверхности холодильника или между дверьми либо дверью и выдвижным ящиком.	<ul style="list-style-type: none"> Слишком теплый и влажный климат. Дверь закрыта неплотно. Холодный воздух в устройстве и теплый воздух снаружи приводят к конденсации. 	<ul style="list-style-type: none"> Это нормальное явление во влажном климате, ситуация изменится, когда уменьшится влажность. Убедитесь, что дверь/выдвижной ящик плотно закрыты.
Много льда и инея в морозильной камере.	<ul style="list-style-type: none"> Продукты не были упакованы надлежащим образом. Дверь/выдвижной ящик устройства неплотно закрыты. Дверь/выдвижной ящик слишком часто открывались или были открыты в течение длительного времени. Прокладка двери/выдвижного ящика загрязнена, изношена, треснута или не соответствует назначению. Правильному закрытию двери/выдвижного ящика мешает что-то изнутри. 	<ul style="list-style-type: none"> Всегда тщательно упаковывайте продукты. Закройте дверь/выдвижной ящик. Не открывайте дверь/выдвижной ящик слишком часто. Вымойте уплотнитель двери/ящика или замените его. Переставьте полки, дверные стойки или внутренние контейнеры, чтобы закрыть дверь/выдвижной ящик.
Стенки корпуса и двери нагреваются.	<ul style="list-style-type: none"> — 	<ul style="list-style-type: none"> Это нормально.
При работе устройство издает нехарактерные звуки.	<ul style="list-style-type: none"> Устройство расположено на неровной поверхности. Устройство касается какого-то предмета, находящегося рядом. 	<ul style="list-style-type: none"> Отрегулируйте опоры, чтобы выровнять положение устройства. Отодвиньте от устройства находящиеся рядом предметы.
Слышен легкий звук, похожий на звук текущей воды.	<ul style="list-style-type: none"> — 	<ul style="list-style-type: none"> Это нормально.
Слышен звуковой сигнал.	<ul style="list-style-type: none"> Открыта дверь холодильного отсека. 	<ul style="list-style-type: none"> Закройте дверь.



Прекращение подачи энергии



В случае отключения электропитания продукты будут оставаться холодными и сохранять свои свойства в течение нескольких часов. При длительном отключении электропитания, особенно летом, следуйте рекомендациям ниже.

- ▶ Открывайте дверь или выдвижной ящик как можно реже.
- ▶ Если подача электроэнергии прекращена, не размещается в устройстве дополнительные продукты питания.
- ▶ Если было предварительное уведомление об отключении электроэнергии, а продолжительность прекращения подачи электроэнергии составляет более 5 часов, сделайте немного льда и положите его в контейнере в верхнюю часть холодильной камеры.
- ▶ Сразу после прекращения подачи электроэнергии необходимо проверить продукты.
- ▶ По мере того, как во время прекращения подачи электроэнергии или другого сбоя температура в холодильнике будет повышаться, срок хранения и пищевое качество продуктов будут снижаться. Для предотвращения рисков для здоровья продукты, которые разморозились, следует либо употребить в пищу, либо приготовить и, при необходимости, вскоре после этого повторно заморозить.

Функция памяти при прекращении подачи электроэнергии

После восстановления подачи электроэнергии устройство продолжит работу с теми же настройками, которые были установлены перед отключением питания.

Технические данные

Бренд	Haier	Haier
Наименование модели/ идентификатор	BCF3261WRU	BCF5261WRU
Класс энергоэффективности	A+	A+
Годовое потребление электроэнергии (кВтч/год) (1)	275	275
Общий объем (л)	261 л	261 л
Объем холодильного отсека (л)	185 л	185 л
Объем морозильной камеры (л)	76 л	76 л
Класс морозильной камеры		
Система размораживания	Y	Y
Мощность охлаждения (кг/24 ч)	24	24
Мощность замораживания (кг/24 ч)	8	8
Климатический класс (2)	SN-N-ST-T	SN-N-ST-T
Уровень шума (дБ(А))	35	35
Время повышения температуры (ч)	12	12
Номинальное напряжение	220 В	220 В
Номинальная мощность	50 Гц	50 Гц
Потребляемая мощность оттаивания	197 Вт	197 Вт
Потребляемая мощность нагревательных систем	197 Вт	197 Вт
Хладагент	R600a 61 г	R600a 61 г
Вес нетто	71 кг	72 кг
Размеры (глубина × ширина × высота)	545 × 558 × 1772	545 × 558 × 1772



Пояснения:

- (1) По результатам испытания на соответствие стандартам в течение 24 часов. Фактическое потребление зависит от использования и расположения устройства.
- (2) Климатический класс SN: Данное устройство предназначено для использования при температуре окружающей среды от +10 °C до +32 °C
Климатический класс N: Данное устройство предназначено для использования при температуре окружающей среды от +16 °C до +32 °C
Климатический класс ST: Данное устройство предназначено для использования при температуре окружающей среды от + 16 °C до +38 °C
Климатический класс T: Данное устройство предназначено для использования при температуре окружающей среды от +16 °C до +43 °C

Подключение холодильника к Wi-Fi

Подключите холодильник к Wi-Fi и вы сможете удаленно управлять вашим устройством.

Для этого:

1. Загрузите приложение evo.



Несколько важных советов:

- ▶ Убедитесь, что частота домашней сети Wi-Fi составляет 2,4 ГГц. Это можно проверить в настройках вашего роутера.
- ▶ Проверьте, включены ли Bluetooth и функция определения геолокации на вашем смартфоне.
- ▶ Убедитесь, что ваш холодильник находится в зоне покрытия вашей сети.
- ▶ Подойдите поближе к своему холодильнику.

2. Откройте приложение evo, создайте новую учетную запись или авторизуйтесь.

3. Перейдите в раздел «Дом», нажмите кнопку «Добавить устройство», либо кнопку «+» в верхнем правом углу.

4. Переведите холодильник в режим сопряжения, нажав кнопку Wi-Fi на панели управления холодильника, рядом с кнопкой должен замигать индикатор Wi-Fi . Далее приложение должно найти и определить ваше устройство.

5. Следуйте инструкциям в приложении, чтобы завершить настройку.



** Возможность подключения и использования функции Wi-Fi, а также мобильного приложения для вашего региона (страны) уточняйте у продавца (уполномоченной организации).*

Функционал, интерфейс приложения и доступ к подключению могут отличаться от приведенного описания в зависимости от региона (страны) использования, а также с последующими обновлениями приложения evo.



Мы рекомендуем обращаться в службу поддержки клиентов компании «Хайер», а также использовать оригинальные запасные части. Если у вас возникли проблемы с вашей бытовой техникой, пожалуйста, сначала изучите раздел «Устранение неисправностей».

Если вы не нашли решения проблемы, пожалуйста, обратитесь:

— к вашему официальному дилеру или

— в наш колл-центр:

8-800-250-43-05 (РФ),

8-10-800-2000-17-06 (РБ),

— на сайт www.haier-europe.com, где вы можете оставить заявку на обслуживание, а также найти ответы на часто задаваемые вопросы.

Обращаясь в наш сервисный центр, пожалуйста, подготовьте следующую информацию, которую вы можете найти на паспортной табличке и в чеке:

Модель _____

Серийный номер _____

Дата продажи _____



Также, пожалуйста, проверьте наличие гарантии и документов о продаже

Важно! Отсутствие на сушильной машине серийного номера делает невозможной для Производителя идентификацию сушильной машины и, как следствие, его гарантийное обслуживание. Запрещается удалять с сушильной машины заводские идентифицирующие таблички. Отсутствие заводских табличек может стать причиной отказа выполнения гарантийных обязательств.

В настоящий документ могут быть внесены изменения без предварительного уведомления. Производитель оставляет за собой право вносить изменения в конструкцию и комплектацию изделия без дополнительного уведомления.

Продукция соответствует требованиям технических регламентов Евразийского экономического (Таможенного) союза.

Сертификат соответствия № ЕАЭС RU С-СН.АЯ46.В.32110/23 от 22.11.2023 действует до 21.11.2028.

Декларация о соответствии № ЕАЭС N RU Д-СН.РА09.В.97714/23 от 23.11.2023 действует до 22.11.2028.

Более подробные сведения указаны в Едином реестре выданных сертификатов соответствия и зарегистрированных деклараций о соответствии Евразийского экономического союза.

ГАРАНТИЙНЫЕ УСЛОВИЯ

Уважаемый покупатель!

Корпорация Haier находящаяся по адресу: Room S401, Haier Brand building, Haier Industry park, Hi-tech Zone, Laoshan District, Qingdao, Китай, благодарит Вас за Ваш выбор, гарантирует высокое качество и безупречное функционирование данного изделия при соблюдении правил его эксплуатации. Официальный срок службы на бытовые холодильники, предназначенные для использования в быту — 7 лет со дня передачи изделия конечному потребителю. Учитывая высокое качество продукции, фактический срок эксплуатации может значительно превышать официальный. Рекомендуем по окончании срока службы обратиться в Авторизованный сервисный центр для проведения профилактических работ и получения рекомендаций. Вся продукция изготовлена с учетом условий эксплуатации и прошла соответствующую сертификацию на соответствие техническим требованиям.

Во избежание недоразумений, убедительно просим Вас при покупке внимательно изучить инструкцию по эксплуатации, условия гарантийных обязательств. Данное изделие представляет собой технически сложный товар бытового назначения. Если купленное Вами изделие требует специальной установки и подключения, настоятельно рекомендуем Вам обратиться к Авторизованному партнёру Haier.

Корпорация Haier подтверждает принятие на себя обязательств по удовлетворению требований потребителей, установленных действующим законодательством о защите прав потребителей, иными нормативными актами в случае обнаружения недостатков изделия. Однако Корпорация Haier оставляет за собой право отказать как в гарантийном, так и дополнительном сервисном обслуживании изделия в случае несоблюдения изложенных ниже условий.

Условия гарантийного и дополнительного сервисного обслуживания

Корпорация Haier устанавливает гарантийный срок 12 месяцев со дня передачи товара потребителю и производит дополнительное сервисное обслуживание в течение 36 месяцев со дня передачи товара потребителю. Гарантийный срок на компрессор холодильника — 12 лет с даты покупки изделия конечным пользователем. Во избежание возможных недоразумений, сохраняйте в течение срока службы документы, прилагаемые к изделию при его продаже (товарный чек, кассовый чек, инструкция по эксплуатации, гарантийный талон). Дополнительное сервисное обслуживание изделия — бесплатное для потребителя устранение недостатков изделия, возникших по вине Изготовителя. Данная услуга оказывается только при предъявлении владельцем изделия товарного и кассового чеков, иных документов, подтверждающих факт покупки изделия.

Гарантийное сервисное обслуживание производится исключительно Авторизованными партнёрами Haier. Полный список Авторизованных партнёров вы можете узнать в Информационном центре Haier по телефонам:

8-800-250-43-05 — для Потребителей из России (бесплатный звонок из регионов России)

8-10-800-2000-17-06 — для Потребителей из Беларуси (бесплатный звонок из регионов Беларуси)

или на сайте: www.haier-europe.com или сделав запрос по электронной почте: help@haieronline.ru.

Данные Авторизованных партнёров могут быть изменены, за справками обращайтесь в Информационный центр Haier.

Гарантийное и дополнительное сервисное обслуживание не распространяется на изделия, недостатки которых возникли вследствие:

- нарушения потребителем условий и правил эксплуатации, хранения и/или транспортировки товара;
- неправильной установки и/или подключения изделия;
- нарушения технологии работ с холодильным контуром и электрическими подключениями, как и привлечение к монтажу Изделия лиц, не имеющих соответствующей квалификации, подтвержденной документально;
- отсутствия своевременного технического обслуживания Изделия в том случае, если этого требует инструкция по эксплуатации.
- избыточного или недостаточного давления в водопроводной сети;
- применения моющих средств, несоответствующих данному типу изделия, а также превышения рекомендуемой дозировки моющих средств;
- использования изделия в целях, для которых оно не предназначено;
- действий третьих лиц: ремонт или внесение несанкционированных изготовителем конструктивных или схмотехнических изменений не уполномоченными лицами;
- отклонений от стандартов и норм питающих сетей;
- действия непреодолимой силы (стихия, пожар, молния т. п.);
- несчастных случаев, умышленных или неосторожных действий потребителя или третьих лиц;
- если обнаружены повреждения, вызванные попаданием внутрь изделия посторонних предметов, веществ, жидкостей, насекомых, продуктов жизнедеятельности насекомых.

Гарантийное и дополнительное сервисное обслуживание не распространяется на следующие виды работ:

- установка и подключение изделия на месте эксплуатации;
- инструктаж и консультирование потребителя по использованию изделия;
- очистка изделия снаружи либо изнутри.

Гарантийному и дополнительному сервисному обслуживанию не подлежат нижеперечисленные расходные материалы и аксессуары:

- фильтры, шланги для подвода/слива воды;
- фильтры, поглотители запахов, лампочки, полки, ящики, подставки и другие емкости для хранения продуктов в холодильниках;
- документация, прилагаемая к изделию.

Периодическое обслуживание изделия (замена фильтров и т. д.) производится по желанию потребителя за дополнительную плату.

Важно! Отсутствие на приборе серийного номера делает невозможной для Изготовителя идентификацию прибора и, как следствие, его гарантийное обслуживание. Запрещается удалять с прибора заводские идентифицирующие таблички. Повреждение или отсутствие заводских табличек может стать причиной отказа выполнения гарантийных обязательств.

Қауіпсіздік техникасы жөніндегі ақпарат	4
Нысаналы мақсаты	9
Орнату	10
Басқару панелі	30
Пайдалану	34
Күтім және тазалау	37
Ақаулықтарды іздеу және жою	38
Техникалық деректер	42
Тоңазытқышты Wi-Fi желісіне қосу	43
Клиенттерді қолдау қызметі	45



Haier өнімдерін таңдағаныңыз үшін алғысымызды білдіреміз.

Пайдаланар алдында осы нұсқаулықпен мұқият танысып шығу керек. Нұсқаулықта бұйымды барынша тиімді пайдалануға және оның қауіпсіз әрі дұрыс орнатылуын, пайдаланылуын және қызмет көрсетілуін қамтамасыз етуге көмектесетін маңызды ақпарат бар.

Бұл нұсқаулықты құрылғыны қауіпсіз және дұрыс пайдалану үшін әрқашан пайдалануға болатындай ыңғайлы жерде сақтау керек.

Егер сіз құрылғыны сатуды, оны беруді немесе жаңа үй иелеріне көшу кезінде қалдыруды шешсеңіз, жаңа иесі құрылғымен және қауіпсіздік техникасы жөніндегі ескертулермен танысуы үшін онымен бірге осы нұсқаулықты беруіңіз керек.



Назар аударыңыз! Қауіпсіздік техникасы бойынша маңызды ақпарат.



Жалпы мәліметтер мен ұсынымдар



Экологиялық мәліметтер



Көдеге жарату

Қоршаған ортаны және адамдардың денсаулығын қорғауға көмектесіңіз. Қайта өңдеуге бағыттау үшін қаптаманы тиісті контейнерлерге салыңыз. Электр және электрондық құрылғылардың қалдықтарын қайта өңдеуді іске асыруға көмектесіңіз. Осы символмен белгіленген бұйымдарды тұрмыстық қалдықтармен бірге тастамаңыз. Бұйымды жергілікті қайта өңдеу кәсіпорнына өткізіңіз немесе муниципалдық мекемеге жүгініңіз.



ЕСКЕРТУ!

Жарақат алу немесе тұншығу қаупі бар!

Тоңазытқыш агенттер мен газдарды кәсіби түрде көдеге жарату керек. Көдеге жаратпас бұрын, тоңазытқыш агент контуры құбырларының бүлінбегеніне көз жеткізіңіз. Құрылғыны желіден ажыратыңыз. Желілік қуат сымын кесіп, оны көдеге жаратыңыз. Балалар мен үй жануарлары ішінде жабылып қалмауы үшін науаларды және жылжымалы жәшіктерді, сондай-ақ есік ысырмасы мен тығыздағыштарды алып тастаңыз.



НАЗАР АУДАРЫҢЫЗ! Тұтану қаупі / тез тұтанатын материалдар. Символ пайдаланылатын тез тұтанатын материалдар себебінен өрт қаупін көрсетеді. Тез тұтанатын материалмен жұмыс істегенде, өрт тудырмау үшін абай болыңыз.

Құрылғыны алғаш рет қоспас бұрын қауіпсіздік техникасы нұсқауларымен танысу керек:



ЕСКЕРТУ!

Алғаш рет пайдалану алдында

- ▶ Тасымалдау кезінде бүлінген жерлері болмауына көз жеткізіңіз.
- ▶ Бүкіл қаптаманы алып тастаңыз және оны балалар қолы жетпейтін жерде сақтаңыз.
- ▶ Тоңазытқыш агент контурының максималды тиімділігін қамтамасыз ету үшін орнату алдында кем дегенде екі сағат күтіңіз.
- ▶ Құрылғының ауыр салмағына байланысты оны қозғалту әрекеттерін кемінде екі адам орындау керек.

Орнату

- ▶ Құрылғыны жақсылап желдетіліп тұратын жерге орналастыру керек. Құрылғы үстінде және оның айналасында кемінде 10 см бос кеңістік болу керек.
- ▶ Құрылғыны ылғалды аймақтарға немесе су шашырандылары түсуі мүмкін орындарға орналастыруға тыйым салынады. Құрылғыдан су шашырандыларын және дақтарды жұмсақ, таза шүберекпен сүртіп алыңыз.
- ▶ Құрылғыны тікелей күн сәулелеріне немесе жылу көздеріне (мысалы, пештер, жылытқыштар) жақын жерде орналастырмаңыз.
- ▶ Құрылғы оның өлшемі мен нысаналы мақсатына сәйкес келетін жерде орнатылып, көлденеңінен туралануы керек.
- ▶ **НАЗАР АУДАРЫҢЫЗ!** Құрылғыдағы желдету саңылауларын жаппаңыз.
- ▶ Зауыттық тақтайшасында көрсетілген электр қуаты сипаттамалары қуат көзі параметрлеріне сәйкес келетініне көз жеткізіңіз. Сәйкес келмеген жағдайда электрик маманды шақырыңыз.
- ▶ Құрылғы 220-240 В, 50 Гц айнымалы қуат көзінен жұмыс істейді. Кернеудің аномалды ауытқуы құрылғының іске қосылмауына немесе температура реттегішінің немесе компрессордың бүлінуіне немесе жұмыс кезінде қалыпты емес шулардың пайда болуына әкелуі мүмкін. Бұл жағдайда кернеу тұрақтандырғышын орнату қажет.
- ▶ Көп орынды (екі немесе одан да көп қосылу орындары бар) ұластырғылар мен ұзартқыштарды пайдаланбаңыз.
- ▶ Құрылғының артқы жағына тасымалды розеткаларды немесе портативті қуат көздерін қоймаңыз.
- ▶ Қуат сымы тоңазытқыштың астына түспегеніне көз жеткізіңіз. Қуат баусымын баспаңыз.



ЕСКЕРТУ!

- ▶ Жеке оңай қолжетімді жерге тұйықталған розетканы пайдаланыңыз. Бұл аспап міндетті түрде жерге тұйықталуы керек.
- ▶ Тоңазытқыш агенттің контурына зиян келтірмеу үшін қадағалап отыру керек.

Күнделікті пайдалану

- ▶ Бұл құрылғыны 8 жастан асқан балалар және физикалық, сенсорлық немесе ақыл-ой қабілеті төмен немесе тәжірибе мен білімі жетіспейтін адамдар, егер олар мұны қадағалаумен жүзеге асырса немесе олар құрылғыны қауіпсіз пайдалану бойынша нұсқаулықтан өткен және қауіптерді түсінетін болса, пайдалана алады.
- ▶ 3 пен 8 жас аралығындағы балаларға тоңазытқыш техниканы тиеуге және жүктен босатуға рұқсат етіледі, бірақ оны тазалауға немесе орнатуға рұқсат етілмейді.
- ▶ Олар тұрақты бақылауда болмаса, 3 жасқа дейінгі балаларды құрылғыға жақындатпаңыз.
- ▶ Балаларға құрылғымен ойнауға тыйым салынады.
- ▶ Егер құрылғының жанында газ тәрізді тоңазытқыш агент немесе басқа тез тұтанатын газ ағып кетуі байқалса, газ ағып жатқан құбырдың клапанын жауып, есіктер мен терезелерді ашыңыз, розеткадан тоңазытқыштың немесе басқа құрылғының қуат сымының ашасын шығармаңыз.
- ▶ Құрылғының белгілі бір қоршаған орта температурасы 10°C және 43°C аралығында жұмыс істеп тұрғанына назар аударыңыз. Белгіленген диапозоннан жоғары немесе төмен температурада ұзақ уақытқа орналастыру ақауларға әкелуі мүмкін.
- ▶ Құлаудан немесе сумен жанасу салдарынан электр тогының соғуынан туындаған жарақаттарды болдырмау үшін тоңазытқышқа тұрақсыз заттарды (ауыр заттар, су толтырылған ыдыстар) қоймаңыз.
- ▶ Есіктегі сөрелерден ұстап тартпаңыз. Бұл жағдайда есік еңкейіп, бөтелке сөресі сырғып, ал құрылғы аударылып кетуі мүмкін.
- ▶ Есіктерді тек қана тұтқасынан ұстап ашыңыз және жабыңыз. Есіктер арасындағы, сондай-ақ есіктер мен шкаф арасындағы саңылау өте тар. Жарақаттануды болдырмау үшін ол жерге саусақтарыңыздың түспеуін қадағалаңыз. Тоңазытқыштың есігін ашпас немесе жаппас бұрын, оның балаларға тиіп кетпеуіне көз жеткізіңіз.



ЕСКЕРТУ!

- ▶ Құрылғыда немесе жанында тұтанатын, жарылғыш немесе коррозияға қарсы материалдарды сақтамаңыз немесе пайдаланбаңыз.
- ▶ Құрылғының ішінде дәрілік, бактериологиялық немесе химиялық заттарды сақтаушы болмаңыз. Бұл құрылғы тұрмыстық аспап болып табылады. Температуралық режимнің қатаң сақталуын талап ететін материалдарды сақтау ұсынылмайды.
- ▶ Мұздатқыш камерада сұйықтықтар (спирттің пайыздық мөлшері жоғары спирт сусындарынан басқа), әсіресе газдалған сусындар бар бөтелкелерді немесе қаңылтыр құтыларды ешқашан сақтамаңыз, себебі олар мұздату кезінде жарылып кетуі мүмкін.
- ▶ Егер мұздатқыш камерада температура көтерілсе, тамақ өнімдерінің күйін тексеріңіз.
- ▶ Тоңазытқыш бөлімшеде тым төмен температураны орнатпаңыз. Ең төменгі температураны орнатқан кезде нөлден төмен температура пайда болуы мүмкін. Нәтижесінде бөтелкелер жарылып кетуі мүмкін.
- ▶ Мұздатылған тағамды ылғалды қолмен ұстамаңыз (қолғап киіңіз). Мұздатқыштан шығарғаннан кейін бірден жеміс мұзын қолданбаңыз. Үсіп қалу қатері бар. АЛҒАШҚЫ КӨМЕК: дереу салқын ағын суда ұстап тұрыңыз. Жұлып алуға тырыспаңыз!
- ▶ Мұздатқыш камераның ішкі бетіне жұмыс істеп тұрған кезде қолыңызды, әсіресе ылғал қолыңызды тигізбеңіз, себебі қолдарыңыздың беттеріне жабысып қалуы мүмкін.
- ▶ Қуат беруде үзіліс болған жағдайда немесе жуу алдында қуат ашасын желіден ажырату керек. Құрылғыны қайта іске қосу үшін кем дегенде 7 минут күту керек, себебі жиі іске қосу компрессорға зиян келтіруі мүмкін.
- ▶ **НАЗАР АУДАРЫҢЫЗ!** Өндіруші ұсынған өнімдерді қоспағанда, тамақ өнімдерін сақтауға арналған бөлімшелерінің ішінде электр аспаптарын пайдаланбаңыз.

Қызмет көрсету/тазалау

- ▶ Егер тазалау мен техникалық қызмет көрсетуді балалар жүргізсе, олар бақылауда болуы керек.
- ▶ Кез келген ағымдағы техникалық қызмет көрсетуді бастамас бұрын құрылғыны қуат көзінен ажыратыңыз. Құрылғыны қайта іске қосу үшін кем дегенде 5 минут күту керек, себебі жиі іске қосу компрессорға зиян келтіруі мүмкін.



ЕСКЕРТУ!

- ▶ Құрылғыны розеткадан ажыратқанда, қуат сымын емес, ашаны ұстап тұрыңыз.
- ▶ Құрылғыны қатты щеткалармен, сымды губкалармен, кір жуғыш ұнтақпен, бензинмен, амилцетатпен, ацетонмен және басқа да ұқсас органикалық, қышқылды немесе сілтілі ерітінділермен тазаламау керек. Бүлінулерді болдырмау үшін тоңазытқыштарды жууға арналған арнайы құралдарды пайдаланыңыз.
- ▶ Мұзды өткір заттармен шағып алмаңыз. Пластик бөлшектерге зақым келтірмеу үшін тозаңдатқыштарды, электр қыздырғыштар мен фендерді, бу тазартқыштарды немесе басқа жылу көздерін пайдаланбаңыз.
- ▶ **НАЗАР АУДАРЫҢЫЗ!** Мұзын еріту процесін жылдамдату үшін өндіруші ұсынғаннан басқа механикалық құрылғыларды немесе басқа құралдарды пайдаланбаңыз.
- ▶ Жарақаттар мен электр тоғынан зақымдануды болдырмау үшін бүлінген қуат сымын ауыстыруды өндіруші, өндірушінің қызмет көрсету орталығының өкілі немесе ұқсас біліктілігі бар маман жүзеге асыруы керек.
- ▶ Құрылғыны өзіңіз жөндеуге, бөлшектеуге немесе модификациясын өзгертуге тырыспаңыз. Жөндеу қажет болған жағдайда біздің клиенттерді қолдау қызметімізге хабарласыңыз.
- ▶ Тұтану қаупіне, сондай-ақ энергияның тұтынылуының арттырылуына жол бермеу үшін жылына кемінде бір рет құрылғының артқы жағындағы шаңды сүртіп тұрыңыз.
- ▶ Тазалау кезінде құрылғыға суды тозаңдатпаңыз немесе оған су сеппеңіз.
- ▶ Құрылғыны тазалау үшін тозаңдатылған суды немесе буды пайдаланбаңыз.
- ▶ Суық шыны сөрелерін ыстық сумен жумау керек. Температураның күрт өзгеруінен шыны жарылып кетуі мүмкін.

Тоңазытқыш агент туралы ақпарат



НАЗАР АУДАРЫҢЫЗ!

Құрылғы құрамында изобутан тез тұтанатын тоңазытқыш агент (R600a) бар. Та-сымалдау немесе орнату кезінде тоңазытқыш агент контурының бүлінбегеніне көз жеткізіңіз. Тоңазытқыш агенттің ағып кетуі көздің жарақаттануына немесе тоңазытқыш агенттің тұтануына әкелуі мүмкін. Егер бүліну орын алса, өрт көздерін құрылғыға жақындатпаңыз, бөлмені мұқият желдетіңіз, осы құрылғының немесе басқа аспаптардың қуат сымдарын қоспаңыз немесе ажыратпаңыз. Клиенттерге қолдау көрсету қызметіне жүгініңіз.

Тоңазытқыш агент көзге түскен жағдайда оны ағын судың астында дереу жуыңыз және дереу көз дәрігеріне қаралыңыз.

Нысаналы мақсаты

Осы құрылғы тамақ өнімдерін салқындатуға және мұздатуға арналған. Ол тек дүкендердегі, кеңселердегі және басқа да жұмыс орынжайларындағы, фермалар мен қонақүйлердегі, мотельдердегі және қонатын жер мен тамақтануды ұсынатын басқа да ұқсас мекемелердегі, сондай-ақ қоғамдық тамақтандыруды ұйымдастыру жөніндегі компанияларындағы асуїлер сияқты тұрмыстық және ұқсас жағдайларда пайдалануға арналған. Құрылғы коммерциялық немесе өнеркәсіптік мақсаттарға пайдалануға арналмаған.

Құрылғының конструкциясына өзгерістер енгізуге немесе оны түрлендіруге жол берілмейді. Дұрыс пайдаланбау қатердің пайда болуына және кепілдік күшін жоюға әкелуі мүмкін.

Алғаш рет пайдалану алдында

1. Қаптаманың барлық компоненттерін алып тастаңыз
2. Салымдар мен ақпаратты тексеріңіз.
3. Тоңазытқышты дұрыс жерге орналастырыңыз
4. Пайдаланар алдында тазалаңыз.
5. Егер тоңазытқыштың корпусы сыртынан үлдірмен жабылған болса, үлдірді толығымен алып тастаңыз, сонда ол тоңазытқыштың қалыпты жылу таратуын бұзбайды және қуат тұтынудың артуына әкелмейді.
6. Тоңазытқышты орнатқаннан, тегістегеннен және тазалағаннан кейін қуатты бірден қоспаңыз. Тоңазытқыштың қалыпты жұмысын қамтамасыз ету үшін тоңазытқышты розеткаға қоспас бұрын оны кем дегенде 30 минутқа қалдырыңыз.

Осы бұйымды алғаш рет пайдалану кезіндегі операциялар

1. Қуатты қосыңыз.
Тоңазытқыш алғаш рет желіге қосылғаннан кейін оны салқындату үшін бірнеше сағат қажет болады. Тоңазытқыш бөлімшенің және мұздатқыш камераның температурасы автоматты түрде зауыттық температура параметрлеріне орнатылады: 5°C және -18°C.
2. Азық-түлікті салыңыз.
Азық-түлік тоңазытқышта қосылғаннан кейін 2-3 сағаттан ерте емес орналастырылуы мүмкін. Мұздатқыш камераға тым көп өнімдерді ешқашан сақтамаңыз. Тоңазытқыш бөлімшенің әр сөресіне орналастырылған өнімдердің жалпы салмағы 24 кг-нан аспауы керек.
3. Тоңазытқышты пайдаланыңыз
Азық-түлікті тоңазытқышқа салғаннан кейін, тепе-теңдік күйіне жету үшін оны 24 сағатқа қалдырыңыз. Осыдан кейін температураны өзгертуге болады.



ЕСКЕРТУ!

Сіздің бұйымыңыз пісіру панелі, тұмшапеш немесе ыдыс жуғыш машина сияқты қандай да бір жылу шығаратын құрылғылардың әсеріне ұшырамайтынына көз жеткізіңіз.

Дұрыс емес электр қосылысын болдырмау үшін құрылғыны білікті монтаждаушы немесе үйретілген техникалық қызмет көрсету маманы орнатуы керек.

Электр желісіне және жерге тұйықталуға қосылыстардың барлығы жергілікті нормалар мен қағидаларға сәйкес келуі керек және қажет болған жағдайда оларды лицензиясы бар қызметкерлер орындауы керек.

Құрылғының дұрыс орнатылғанына көз жеткізіңіз. Дұрыс орнатылмау салдарынан бұйымның істен шығу жағдайлары бұйымға берілген кепілдікпен қамтылмайды.

Шкафтың өлшемдерін тексеріңіз (ені, тереңдігі, биіктігі, еденнен жоғары деңгейі, орынжайдың бөлінген бөлігінің өлшемдері).







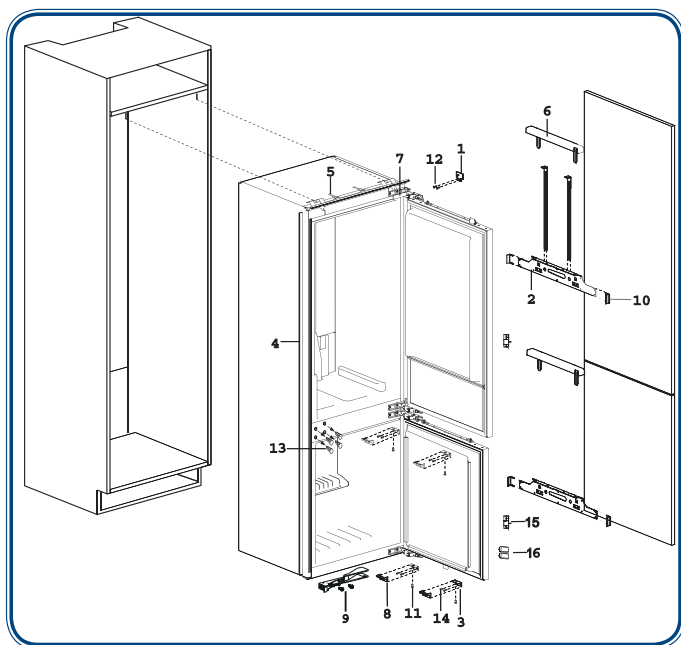



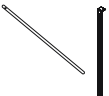
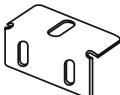

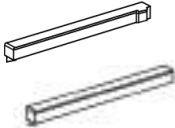
Шкафта қарастырылған желдеткіш саңылаулардың бітелмегеніне көз жеткізіңіз.

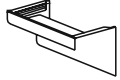
Электр қуатына қосу Бұйым үшін бөлек розетка пайдалануы керек.

Компоненттер мен монтаждау жиынтықтарының бар-жоғын тексеріңіз.





			
№ 1*4 дана	№ 2*2 дана	№ 3*4 дана	№ 4*2 дана
			
№ 5*1 дана	№ 6*2 дана	№ 7*4 дана	№ 8*4 дана
			
№ 9*1 дана	№ 10*4 дана	M5X16 № 11*4 дана	ST3.9x16 № 12*8 дана
			
№ 13*8 дана	ST3.2X12 № 14*28 дана	№ 15*2 дана	№ 16*2 дана

Сипаттамасы:

1. Саңылауды реттеуге арналған тілімдер
2. Жоғарғы аспалы қапсырма және жоғарғы бекіту төрткілдеші
3. Төменгі бекіткіш қапсырмалар
4. Бүйірлік әрлеу
5. Жоғарғы әрлеу
6. Жоғарғы аспалы қапсырманы салу
7. Ілмектің жапсырмасы
8. Төменгі бекіткіш қапсырманың жапсырмалары
9. Төменгі бекіту тірегі
10. Жоғарғы бекітпе жапсырмасы
11. Төменгі бекіту бұрамалары
12. Ілмектерге арналған бұрамалар
13. Бұрандалы пластик алық қыспа
14. Бұраншегелер
15. В есік тығыздағышы
16. Ілмектердегі тесіктерге арналған бітеуіштер

Габариттік өлшемдері (мм)

Өнімнің габариттік өлшемдері (Е*Т*Б)/мм: 558*545*1772			
A. Тауашаның ені	560–570	D. Мұздатқыш камераның есік панелінің биіктігі	N+691 — N+712 (ұсынылады: N+701,5)
B. Тауашаның тереңдігі	мин. 570	E. Есік панельдері арасындағы қашықтық	4 (ұсынылатын)
C. Тауашаның биіктігі	1776–1782	F. Тоңазытқыш бөлімшенің есік панелінің биіктігі	C+M+N-D-E
N. Шкаф түбінің қалыңдығы	15–22	G. Есік панелінің ені	X сәйкес
O. Шкафтың ені	600	T. Есік панелінің қалыңдығы	15–22

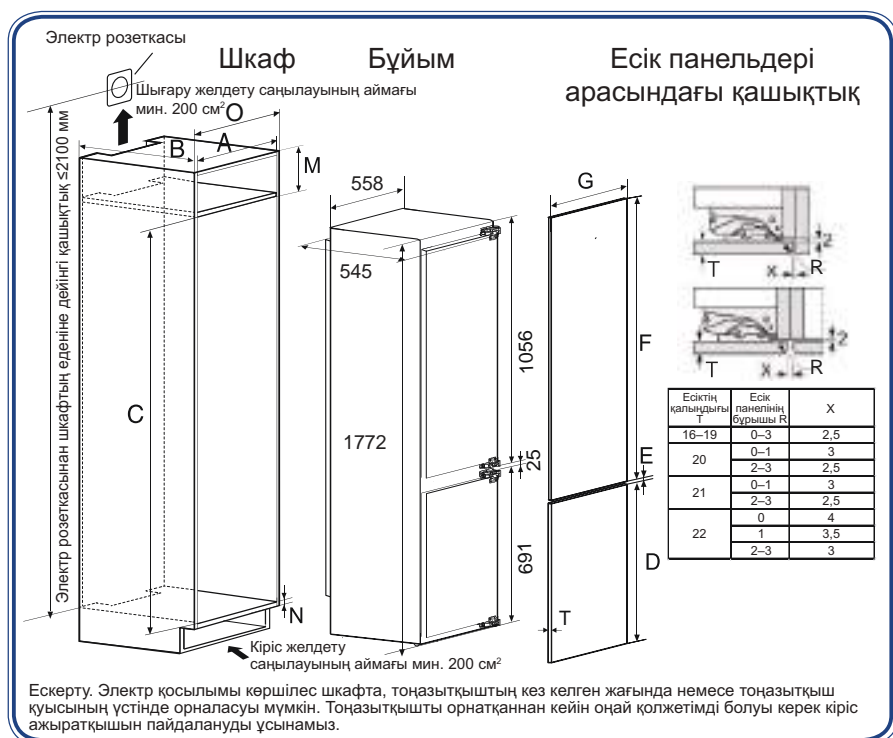

1. Есік ілмектерінің орнын ауыстыру

Зауытта орнатылған тоңазытқыштың ашылу бағыты — сол жағынан. Есіктің оң жағынан ашылуы қажет болса, үстіңгі және астыңғы ілмектерді сол жаққа ауыстырыңыз.

Орнын ауыстыру схемасы суреттегі көрсеткілермен көрсетілген.

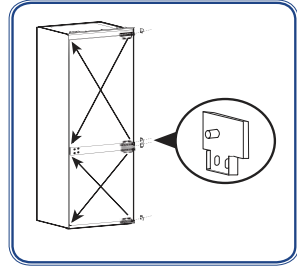

2. Саңылауды реттеу үшін тілімшені орнату

Егер T18–T22 шкафы қолданылса, саңылауды реттеу үшін тілімшені орнатудың қажеті жоқ.

Егер T15–T17 шкафы қолданылса, саңылауды реттеу үшін тілімшені орнату керек.

i Ескертпе

T18–T22 шкафы қабырға қалыңдығы 18–22 мм шкаф болып көрінеді.

T15–T17 шкафы қабырға қалыңдығы 15–17 мм шкаф болып көрінеді.

3. Жоғарғы тығыздағышты орнату

Үстіңгі тығыздағышты тоңазытқышқа ойықтарға орнатыңыз, сонда екі тығыздағыш бекіткіштер алға-артқа бірге жүре алады. (Егер үстіңгі тығыздағыштың ұзындығы тауашадан үлкен болса, онда тауашамен бірдей ұзындықты алу үшін артық бөлігін кесіп тастау керек).

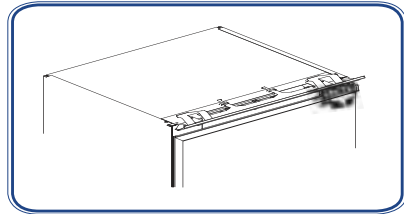

4. Төменгі бекіту торабын орнату.

Төменгі бекіту торабын тоңазытқышқа бұрандалардың көмегімен оларды төменгі бекіту торабы арқылы өткізіп бекітіңіз.

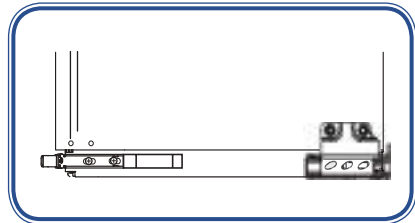

5. Төменгі бекіткіш қапсырмаларды орнатыңыз

Төменгі бекіту бұрандаларын (№11) пайдаланып, төменгі бекіту қапсырмаларын (№3) орнатыңыз.



6. В есік тығыздағышын орнату

В есік тығыздағышын есіктен алыңыз және оны ілмекке орнатыңыз.

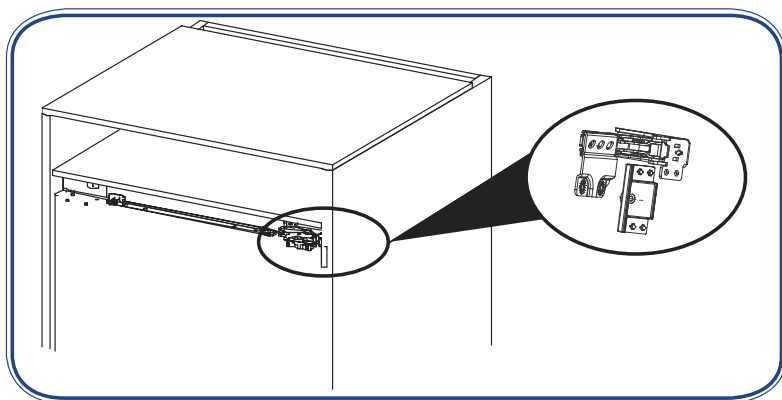

1. Қуат сымын шкафтың артқы жағындағы саңылау арқылы өткізіңіз. Егер розетка шкафта болса, тоңазытқыштың қуат ашасын розеткаға салыңыз, содан кейін тоңазытқышты шкафқа орналастырыңыз. Қуат сымының қысылып қалмауын қадағалаңыз. Қуат сымы зақымдалған жағдайда, өрт шығуы мүмкін. Аша оңай ажыратылатын және бұл тоңазытқышты алып тастауды қажет етпейтін жерде болуы керек.

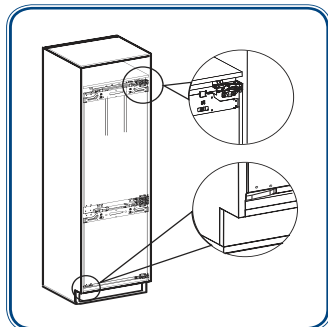

i Ескертпе

Тоңазытқышты шкафқа орнатпас бұрын, шкафтың ілмектері орнатылғанын тексеру керек. Егер орнатылған болса, оларды алдын-ала алып тастау керек. Бұл шкаф ілмектері мен тоңазытқыш ілмектері арасындағы әртүрлі қозғалыс траекторияларына байланысты тоңазытқыш ілмектерінің бүлінуін болдырмау үшін қажет.

2. Тоңазытқышты шкафқа орналастырыңыз және оның орнын есіктің тығыздағыш қалқасы шкафтың бүйірлік панелінің алдыңғы қапталына (№15), ал төменгі бекіту торабы (№9) шкафтың бүйірлік панелінің шетжақ бетіне мықтап қысылатындай етіп реттеңіз.

! ЕСКЕРТУ!

Желдетуді қолдау үшін құрылғылардың айналасында және кіріктірілген конструкцияларда бос орын қалуы керек.

3. Тоңазытқыштың көлденең жазықтықтағы орнын тоңазытқыштың топсалары шкафтың жанында болатындай етіп реттеңіз.
4. Есіктің тығыздағышын алыңыз (№15) және топсалы жағын бұрандалармен бекітіңіз (2 бұранда: 1-ші бұранда 1-ші топсаны бекіту үшін, ал 2-ші бұранда 4-ші топсаны бекіту үшін қолданылады). Шкаф есіктерін орнатқан кезде, қалған бұрандаларды топсадағы саңылауларға салыңыз және оларды мықтап бекітіңіз.

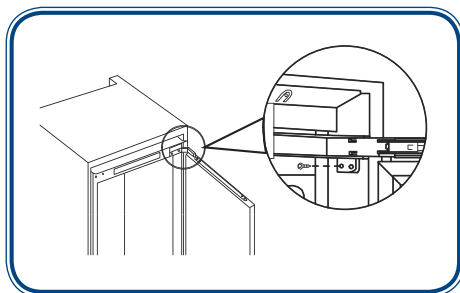

Тоңазытқышты орналастыру

5. Төменгі бекіткіш торапты реттеңіз (№ 9) және оны төменгі бекіткіш тораптың ернемегін шкафтың бүйірлік панелінің бағытын түрту арқылы шкафтың ішкі бетіне тиіп, тураланатын орынға сырғытыңыз. Төменгі бекіту торабына салынған бұрандалардың (№9) көмегімен, оны шкафтың бүйірлік панеліне бекітіңіз, бұрандаларды қатайтыңыз, ернеменкті кесіңіз және қақпақты бекітіңіз.

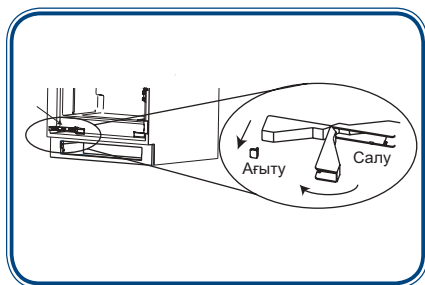

Шкафтың жоғарғы есігін орнату

1. Үстіңгі бекіткіш тілімшенің үстіңгі жапсырмасын алыңыз, биіктігін 5 мм арттыру үшін А сомынының биіктігін реттеңіз, төрткілдешті алыңыз және бағытын өзгертіңіз, төрткілдешті екі жағындағы ойықтарға салыңыз және төрткілдештің жоғарғы ұшын шкафтың жоғарғы шет-жағымен туралау үшін төрткілдешті жоғары және төмен жылжытыңыз. Төмендегі суретті қараңыз:

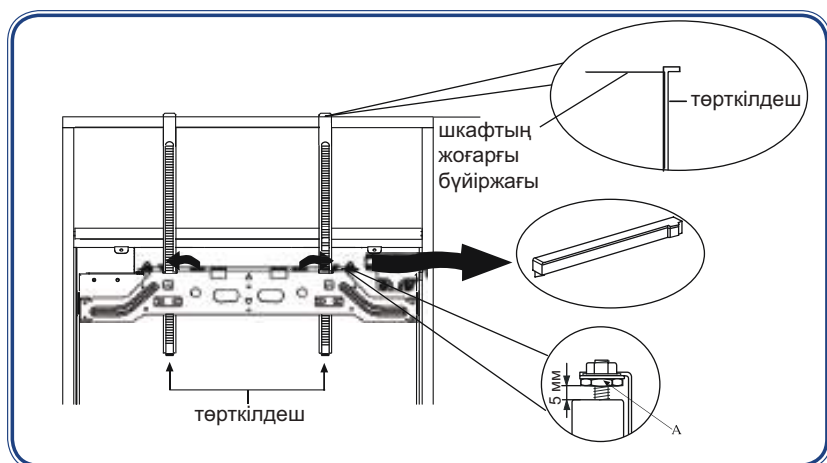

2. Жоғарғы бекіту тілімшесіндегі алтықырлы бұрандаларды босатыңыз және үстіңгі бекіту тілімшесі мен төрткілдешті бірге алыңыз. Төмендегі суретті қараңыз:

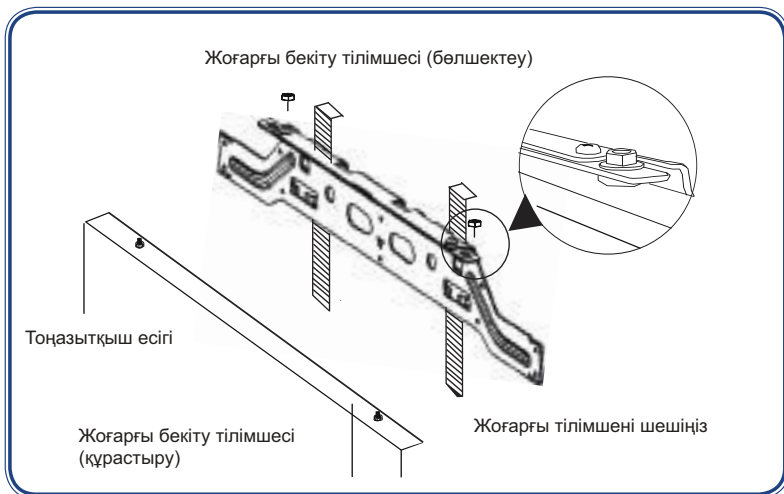

3. Шкафтың үстіңгі есігін аударыңыз, оны таза еденге қойыңыз және үстіңгі бекіту тілімшесін шкаф есігінің үстіңгі шетжақты бетіне мықтап басыңыз.
4. Үстіңгі бекіту тілімшесінің осі шкаф есігінің осіне сәйкес келетіндей етіп реттеңіз, ал төрткілдештің жоғарғы ұшы шкаф есігінің жоғарғы шетжағына мықтап сәйкес келуі керек. Туралағаннан кейін бұраншегемен бекітіңіз. Төмендегі суретті қараңыз:

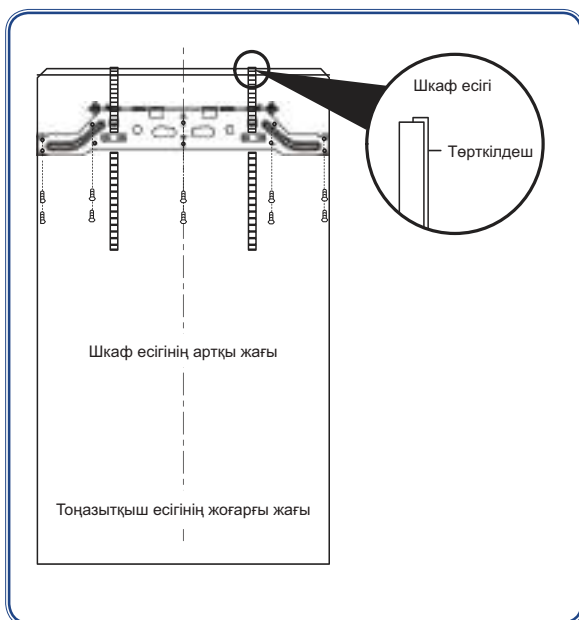

Тоңазытқышты орналастыру

5. Үстіңгі бекіту тілімшесіндегі төрткілдешті тартыңыз шкафтың төменгі есігін реттеу үшін.
6. Тоңазытқыштың есігін ашыңыз, шкафтың жиналған жоғарғы есігін тоңазытқыштың жоғарғы жағындағы биіктікті реттеу бұрандасына іліп қойыңыз және оны алты қырлы сомындармен бекітіңіз (тым қатты тартудың қажеті жоқ, шкаф есігінің еркін көлденең қозғалысын қамтамасыз ету қажет).



7. Шкафтың есіктерін реттеу әдісіне сәйкес реттеңіз. Реттеуден кейін тоңазытқыштың есігі мен шкафтың есігін бекітіңіз.

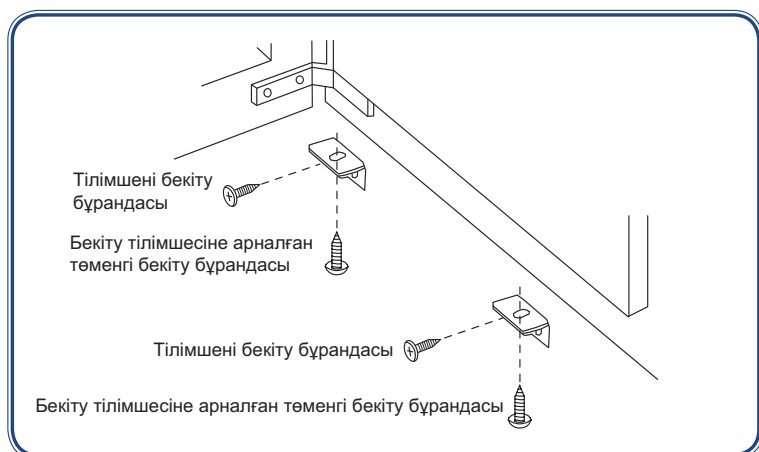

Төменгі шкаф есігін орнату

1. Үстіңгі бекіткіш тілімшенің үстіңгі жапсырмасын (№ 2) алыңыз, биіктігін 5 мм арттыру үшін А сомынының биіктігін реттеңіз, тоңазытқыш есігінің төрткілдешін алыңыз және бағытын өзгертіңіз, төрткілдешті екі жағындағы ойықтарға салыңыз және төрткілдештің жоғарғы ұшын шкафтың жоғарғы шетжағымен туралау үшін төрткілдешті жоғары және төмен жылжытыңыз. Төмендегі суретті қараңыз:

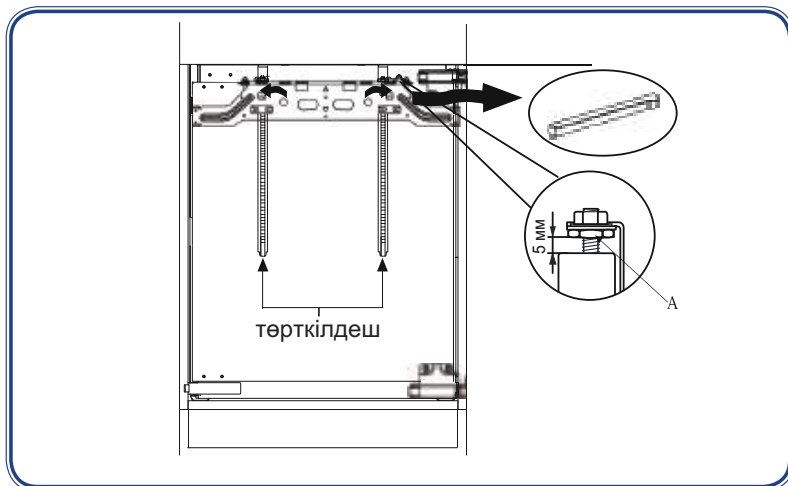

2. Жоғарғы бекіту тілімшесіндегі алтықырлы бұрандаларды босатыңыз және үстіңгі бекіту тілімшесі мен төрткілдешті бірге алыңыз. Төмендегі суретті қараңыз:

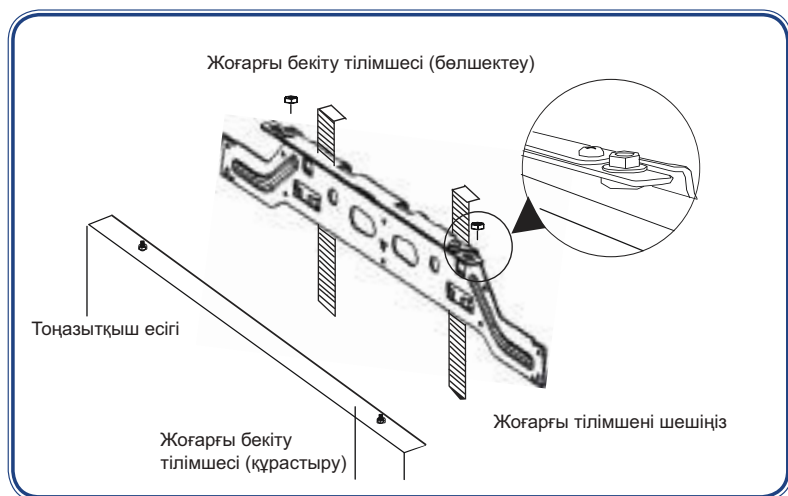

Тоңазытқышты орналастыру

3. Шкафтың астыңғы есігін аударыңыз, оны таза еденге қойыңыз және үстіңгі бекіту тілімшесін шкаф есігінің үстіңгі шетжақты бетіне мықтап басыңыз.
4. Үстіңгі бекіту тілімшесінің осі шкаф есігінің осіне сәйкес келетіндей етіп реттеңіз, ал төрткілдешті жоғарғы ұшы шкаф есігінің жоғарғы шетжағына мықтап сәйкес келуі керек. Туралағаннан кейін бұраншегемен бекітіңіз. Төмендегі суретті қараңыз:

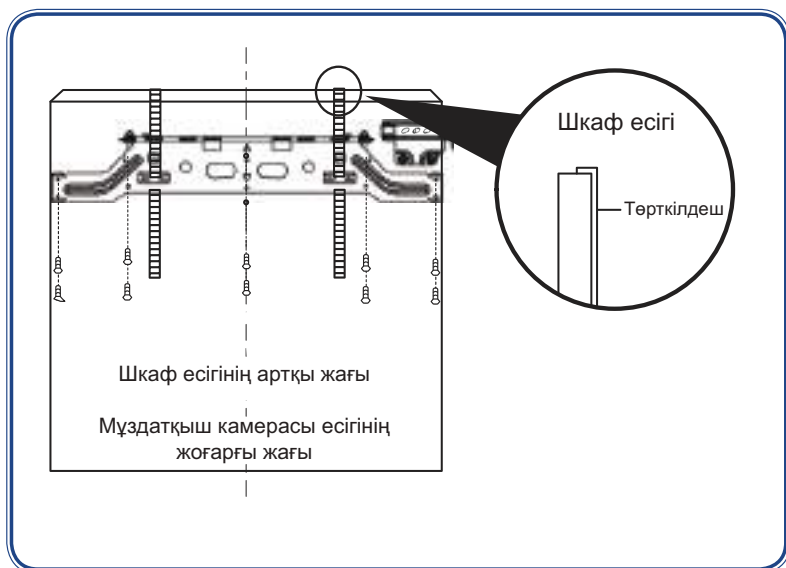

5. Үстіңгі бекіту тілімшесіндегі төрткілдекті тартыңыз.
6. Тоңазытқыштың есігін ашыңыз, шкафтың жиналған жоғарғы есігін тоңазытқыштың жоғарғы жағындағы биіктікті реттеу бұрандасына іліп қойыңыз және оны алты қырлы сомындармен бекітіңіз (тым қатты тартудың қажеті жоқ, шкаф есігінің еркін көлденең қозғалысын қамтамасыз ету қажет).

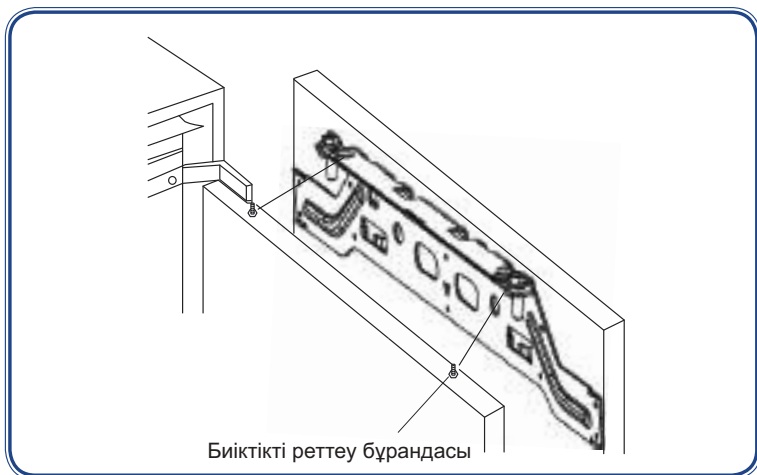

7. Шкафтың есіктерін реттеу әдісіне сәйкес реттеңіз. Реттеуден кейін тоңазытқыштың есігі мен шкафтың есігін бекітіңіз.

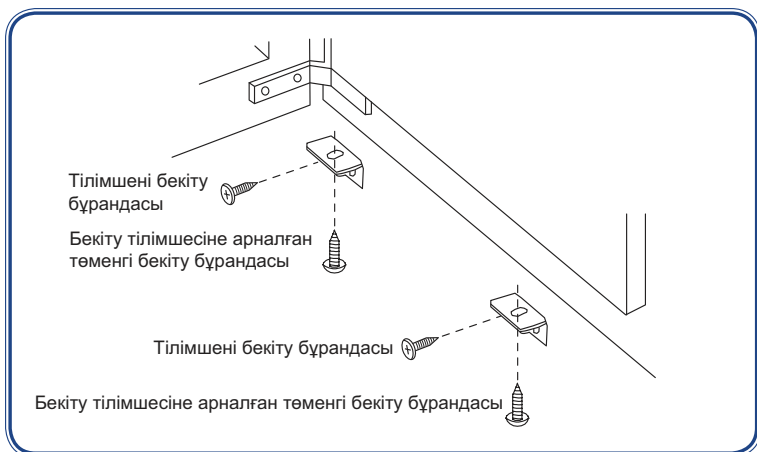

Шкаф есігін реттеу

Шкаф есігінің жоғарғы жиегін реттеу бойынша нұсқаулық

1. Тоңазытқыштың есігіне аспалы кронштейндерді бекіту үшін шкаф есігін орнату бойынша нұсқаулықты қараңыз.
2. Биіктікті реттеу (X) сомынын (A) сомын кілтімен (шамамен 5 мм) бұраңыз. Үстіңгі бекіту тілімшесінің екі жағындағы саңылауларды тексеріп, биіктікті одан әрі реттеу мүмкін болмайынша.
3. Көлденең жайғасымды реттеу сомынын (B) аздап босатыңыз да, оның жайғасымын (Y) (шамамен 5 мм) реттеу үшін тоңазытқыштың қасбетін аздап жылжытыңыз. Үстіңгі бекіту тілімшесінің екі жағындағы саңылауларды тексеріп, биіктікті одан әрі реттеу мүмкін болмайынша.
4. Тереңдікті реттеу сомынын (C) аздап босатыңыз, тереңдікті реттеу шкафының есігін (Z) жылжытыңыз және сомынды қатайтыңыз (шамамен 5 мм). Шкафтың ішіндегі саңылауларды екі жағынан тексеріп, биіктікті одан әрі реттеу мүмкін болмайынша.

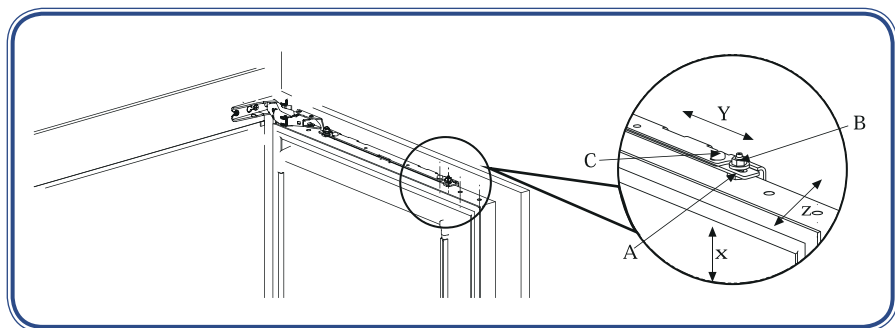

Шкаф есігінің төменгі жиегін реттеу бойынша нұсқаулық

1. Бұрандаларды аздап босатыңыз, тереңдікті реттеңіз (Z), содан кейін бұрандаларды мықтап қатайтыңыз.
2. Бұрандаларды төменгі бекіту тілімшесіндегі бұрандамалардың астындағы бос тесіктерге салыңыз және шкаф есігінің көлденең жайғасымын реттегеннен кейін, оларды қатайтыңыз.

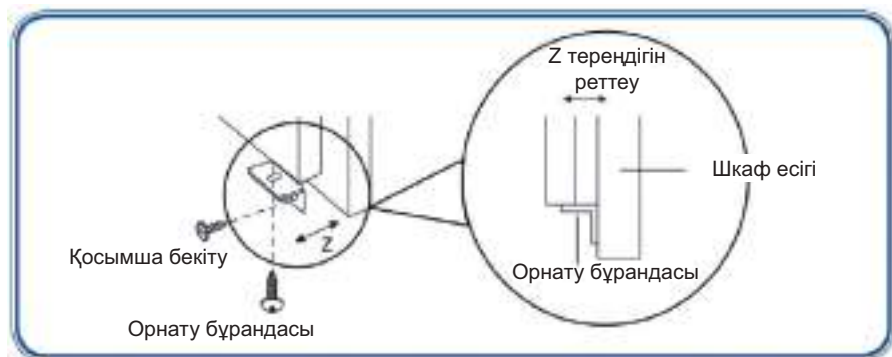

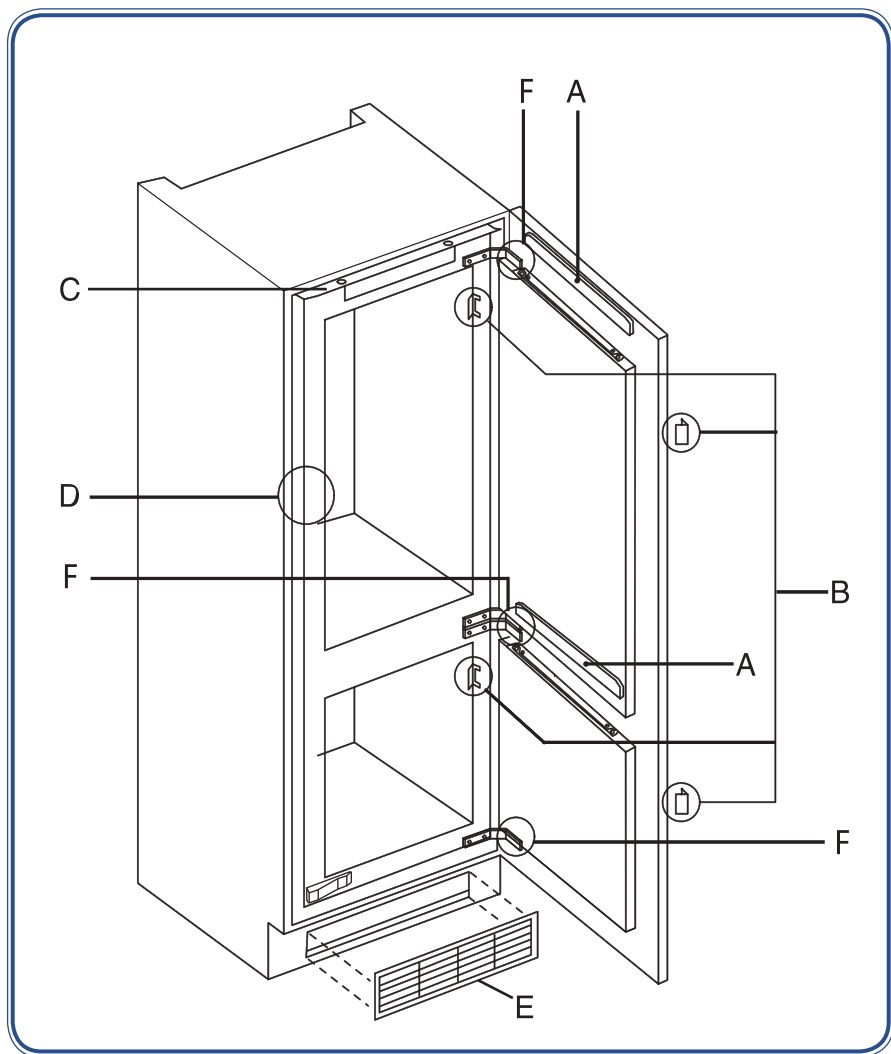

1. Төрткілдекті келесі орнату үшін бастапқы күйіне қайта орнатыңыз және үстіңгі бекіту тілімшесінің жапсырмасын (№ 6) үстіңгі бекіту тілімшесіне салыңыз. Бекіту тілімшесі (№ 2) (2 дана, А суретін қар.).

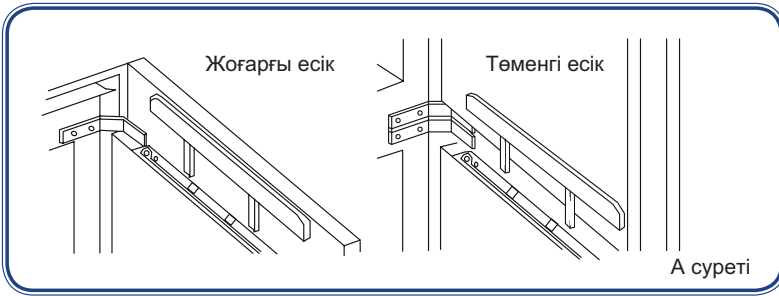

2. Үстіңгі бекіткіш тілімшенің жапсырмасын орнатыңыз (№10) (4 дана, В суретін қар.)

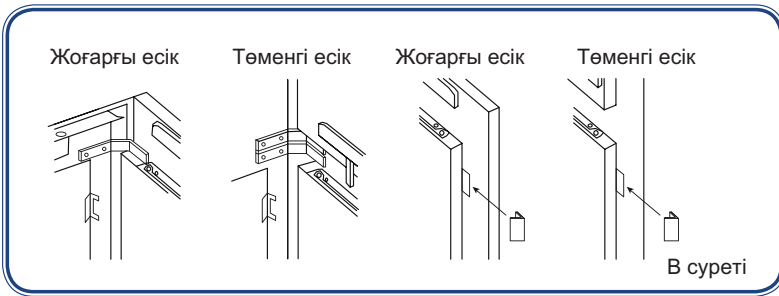

3. Жоғарғы тығыздағышты (№5) тоңазытқыш пен шкаф арасындағы саңылауға салыңыз. (С-суретті қараңыз).

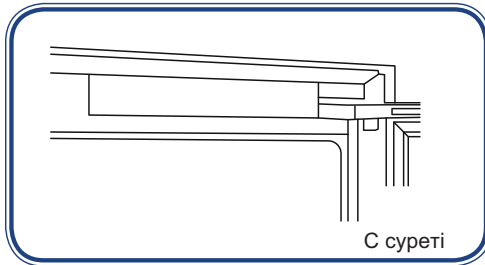

4. Тоңазытқыш пен шкаф арасындағы саңылауға екі бүйірлік тығыздағышты салыңыз (D-суретті қараңыз), содан кейін магниттік тығыздағыштарды тоңазытқыштың бүйірлік панеліне жабыстырыңыз.

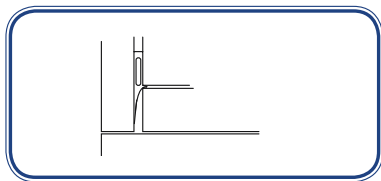

5. Желдеткіш торды (бөлек жеткізіледі) шкаф ішіндегі қарама-қарсы тартқыш тілімшеге орнатыңыз (G-суретті қараңыз). Желдеткіш торды қарама-қарсы тартқыш тілімшесімен бекітіңіз.

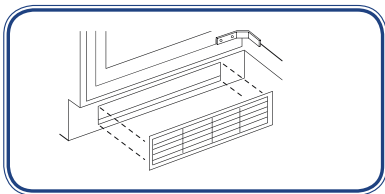

6. Анкерлік бұрандамаларды топсаларды бекітуге арналған саңылауларға салыңыз (H-суретті қараңыз).

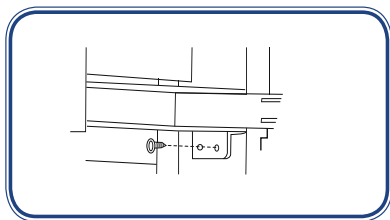

7. Тоңазытқыштың желілік сымын желіге қосыңыз және оның жұмыс істейтініне көз жеткізіңіз.

Электр энергиясын үнемдеу бойынша ұсынымдар

- ▶ Құрылғының жеткілікті желдетілуі қамтамасыз етілгеніне көз жеткізіңіз («ОРНАТУ» бөлімін қар.).
- ▶ Құрылғыны тікелей күн сәулелеріне немесе жылу көздеріне (мысалы, пештер, жылытқыштар) жақын жерде орналастырмаңыз.
- ▶ Құрылғы ішіндегі қажет емес төмен температурадан аулақ болыңыз. Белгіленген температура неғұрлым төмен болса, энергия шығыны соғұрлым жоғары болады.
- ▶ «ЖЫЛДАМ ЖІБІТУ» сияқты функциялар энергияны көп тұтынуға әкеледі.
- ▶ Құрылғыға жылы тамақ өнімдерін салмас бұрын, оларды суытыңыз.
- ▶ Құрылғының есігін мүмкіндігінше қысқа уақытқа ашыңыз.
- ▶ Ауа ағынына кедергі жасамау үшін камераны толтырмаңыз.
- ▶ Айналатын ауа азық-түліктер қаптамасының ішіне кірмейтініне көз жеткізіңіз.
- ▶ Есік дұрыс жабылуы үшін оның тығыздағышын таза ұстау керек.
- ▶ Мұздатылған тағамды тоңазытқыш бөлігінде жібітіңіз.
- ▶ Барынша энергияны үнемдейтін конфигурацияда жылжымалы жәшіктер, өнімдерге арналған жәшік және құрылғының сөрелері зауыттық күйде болуы керек, ал өнімдер ауа өткізгіштен ауа шығуын жаппайтындай етіп мүмкіндігінше алыс орналасуы керек.

BCF5261WRU

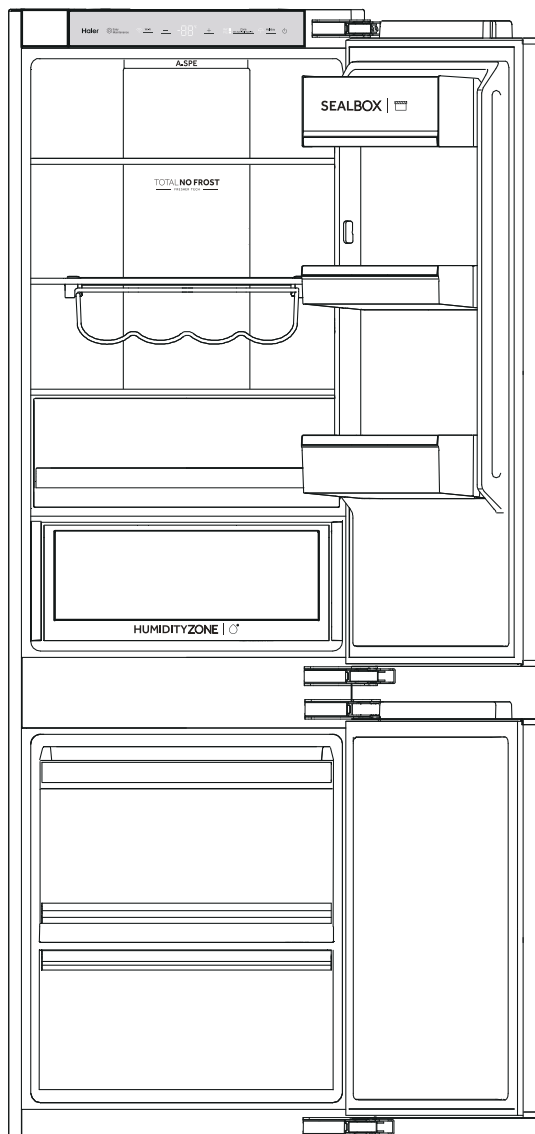

BCF3261WRU

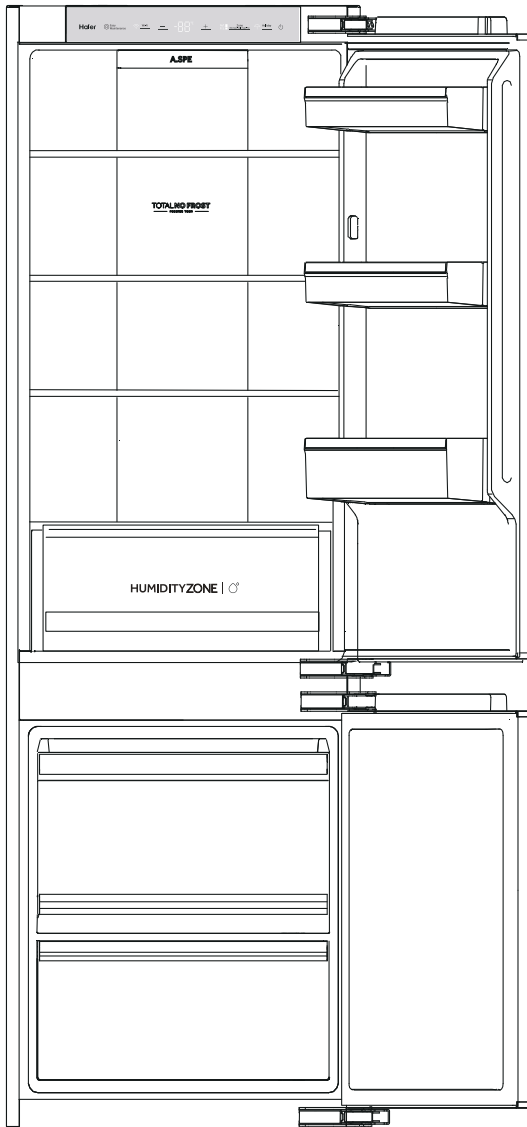

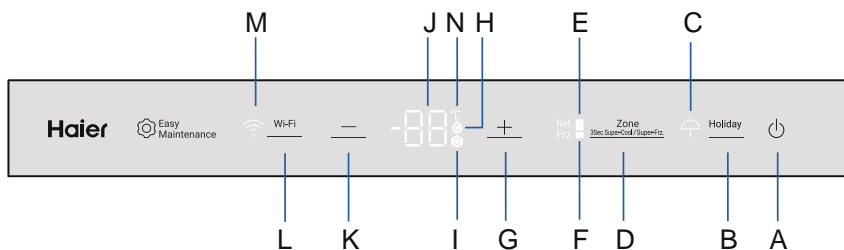

A Күту режимін селекторлық ауыстырып-қосқыш	H Супер салқындату функциясы
B Демалыс режимін селекторлық ауыстырып-қосқыш	I Супер мұздату функциясы
C Демалыс режимі	J Температураны көрсету
D Температура аймағының селекторлық ауыстырып-қосқышы	K Температураны бақылау «-»
E Тоңазытқыш бөлімше	L Wi-Fi режимін селекторлық ауыстырып-қосқыш
F Мұздатқыш камера	M Wi-Fi режимі
G Температураны бақылау «+»	

1. Күту режимін селекторлық ауыстырып-қосқыш: құрылғыны қосу немесе өшіру үшін басыңыз.

Тоңазытқышты қосу үшін түймені 3 секунд басып тұрыңыз, басқару панелі қалыпты режимде жұмыс істейтін болады.

Тоңазытқышты өшіру үшін түймені 3 секунд басып тұрыңыз — басқару панелі жұмыс істемейді, себебі ол қуат көзіне қосылған.

2. Тоңазытқыш бөлімшеде температураны реттеу

«Температура аймағының селекторлық ауыстырып-қосқышы» түймесін басыңыз, сонда тоңазытқыш бөлімшенің белгішесі дәйекті түрде жанады, бұл ретте температураны көрсету белгішесі тоңазытқыш бөлімшенің нақты температурасын көрсететін болады. «-» басқан кезде температура төмендейді, «+» басқан кезде температура көтеріледі.

Егер түймемен ешқандай әрекеттер жүргізілмесе немесе 5 секунд ішінде басқа түйме басылмаса, теңшелімнің ағымдағы мәні расталатын болады.

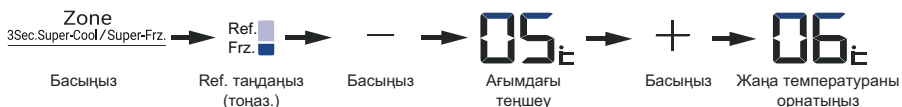

3. Мұздатқыш камерадағы температураны реттеу

«Температура аймағының селекторлық ауыстырып-қосқышы» түймесін басыңыз, сонда мұздатқыш камераның белгішесі дәйекті түрде жанады, бұл ретте температураны көрсету белгішесі мұздатқыш камераның нақты температура-сын көрсететін болады. «-» басқан кезде температура төмендейді, «+» басқан кезде температура көтеріледі.

Егер түймемен ешқандай әрекеттер жүргізілмесе немесе 5 секунд ішінде басқа түйме басылмаса, теңшелімнің ағымдағы мәні расталатын болады.



4. Супер салқындату функциясы

Супер салқындату функциясы өшірілген кезде, оны қосу үшін «Температура аймағының селекторлық ауыстырып-қосқышы» түймесін басыңыз, сонда супер салқындату функциясының белгішесі жанады. «Температура аймағының селекторлық ауыстырып-қосқышы» түймесін 3 секунд ішінде басып тұрыңыз — супер салқындату функциясына кіру жасалатын болады. Супер салқындату режимінде тоңазытқыш бөлімшедегі температураны реттеуге болмайды.

Жылдам супер салқындату функциясы әдетте тоңазытқыш бөлімшеде қысқа уақыт кезеңі ішінде тамақ өнімдерінің көп мөлшері орналастырылған жағдайларда қолданылады.

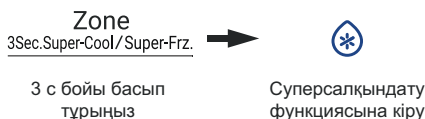

Супер салқындату функциясы қосылған кезде, «Температура аймағының селекторлық ауыстырып-қосқышы» түймесін басыңыз, сонда тоңазытқыш бөлімшенің индикаторы жанады, «Температура аймағының селекторлық ауыстырып-қосқышы» түймесін 3 секунд басып тұрыңыз — супер салқындату режимінен шығу жасалатын болады, тоңазытқыш бөлімшедегі температура соңғы белгіленген температураға оралады.

5. Супер мұздату функциясы

Супер мұздату функциясы өшірілген кезде, оны қосу үшін «Температура аймағының селекторлық ауыстырып-қосқышы» түймесін басыңыз, сонда супер мұздату функциясының белгішесі жанады. «Температура аймағының селекторлық ауыстырып-қосқышы» түймесін 3 секунд ішінде басып тұрыңыз — супер мұздату функциясына кіру жасалатын болады. Супер мұздату режимінде мұздатқыш камерадағы температураны реттеуге болмайды.

Супер мұздату функциясы әдетте мұздатқыш камерада қысқа уақыт кезеңі ішінде тамақ өнімдерінің көп мөлшері орналастырылған жағдайларда қолданылады.

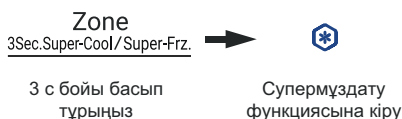

Супер мұздату функциясы қосылған кезде, «Температура аймағының селекторлық ауыстырып-қосқышы» түймесін басыңыз, сонда тоңазытқыш камераның индикаторы жанады, «Температура аймағының селекторлық ауыстырып-қосқышы» түймесін 3 секунд басып тұрыңыз — супер мұздату режимінен шығу жасалатын болады, мұздатқыш камерадағы температура соңғы белгіленген температураға оралады.



Ескертпе

Супер мұздату функциясы мұздатылған өнімдердің тағамдық құндылығын сақтау үшін өнімдерді тез мұздатуға арналған. Егер бір уақытта тамақ өнімдерінің көп мөлшерін мұздату қажет болса, мұздатқыш камераға тамақ өнімдерін орналастыру кезінде салыстырмалы түрде төмен температура болуы үшін супер мұздату функциясын алдын ала, 24 сағат бұрын орнату керек. Супер мұздату функциясымен мұздатқыш камерадағы мұздату жылдамдығы артады, тамақ өнімдерін тез мұздатуға болады, сонымен бірге олардың нәрлілігі сақталады, ал сақтау ыңғайлы болады.

6. Демалыс функциясы

Демалыс режимі өшірулі болғанда, «Демалыс режимін селекторлық ауыстырып-қосқыш» түймесін басыңыз, сонда демалыс режимі белгішесі жанады — демалыс функциясы қосылған.

Holiday

Басыңыз



Демалыс режимі
белгішесі жанады

Демалыс режимі қосулы кезде «Демалыс режимін селекторлық ауыстырып-қосқыш» түймесін басыңыз — демалыс функциясы өшірілетін болады.



Ескертпе

Демалыс функциясы негізінен қысқа мерзімді сапарлар кезінде және басқа өмірлік жағдайларда қолданылады. Демалыс режимін тек іші бос тоңазытқыш үшін қосуға болады. Демалыс режимінде тоңазытқыш бөлімдегі температура жоғары болады (шамамен 17 °C). Тоңазытқыштағы өнімдердің бүлінуіне жол бермеу үшін оларды шығарып тастау керек.

7. Wi-Fi функциясы

Wi-Fi режимі өшірулі болғанда, «Wi-Fi режимін селекторлық ауыстырып-қосқыш» түймесін басыңыз, сол кезде Wi-Fi режимінің белгішесі жанады — Wi-Fi функциясы қосылады.

Wi-Fi

Басыңыз



Wi-Fi режимі
белгішесі жанады

Wi-Fi режимі қосулы кезде «Wi-Fi режимін селекторлық ауыстырып-қосқыш» түймесін басыңыз — Wi-Fi функциясы өшірілетін болады.

8. Ескерту сигналы

Тоңазытқыш бөлімшесі ашық болғанда, тоңазытқыш бөлімшесінің шамы жанады. Есік ұзақ уақыт ішінде ашық болғанда (шамамен 3 минут), тоңазытқыш «пи-пи-пи» дыбыстық сигналын шығарады. Егер есік шамамен 7 минут ішінде ашық қалса, тоңазытқыш шамды өшіреді және тамақ өнімдерінің балғындығы үшін салқындатуды қалпына келтіреді. Тоңазытқыштың есігін уақытында жабу керек;

Тоңазытқыш бөлімін пайдалану

Тоңазытқыш бөлімше негізінен қысқа мерзімді немесе пайдалануға дайын өнімдерді сақтау үшін қолданылады. Тоңазытқыш камераның көптеген аймақтарындағы орташа температураны температура режимін реттеу арқылы 0 °C-тан 10 °C-қа дейін ұстауға болатынына қарамастан, ол тамақ өнімдерін ұзақ уақыт бойы балғын ұстай алмайды, сондықтан тоңазытқыш камераны тек қысқа мерзімді қойма ретінде пайдалануға болады. Супер салқындату функциясы әдетте тоңазытқыш бөлімшеде қысқа уақыт кезеңі ішінде тамақ өнімдерінің көп мөлшері орналастырылған жағдайларда қолданылады.

Әр түрлі өнімдерді сақтаудың ұсынылатын диапазоны

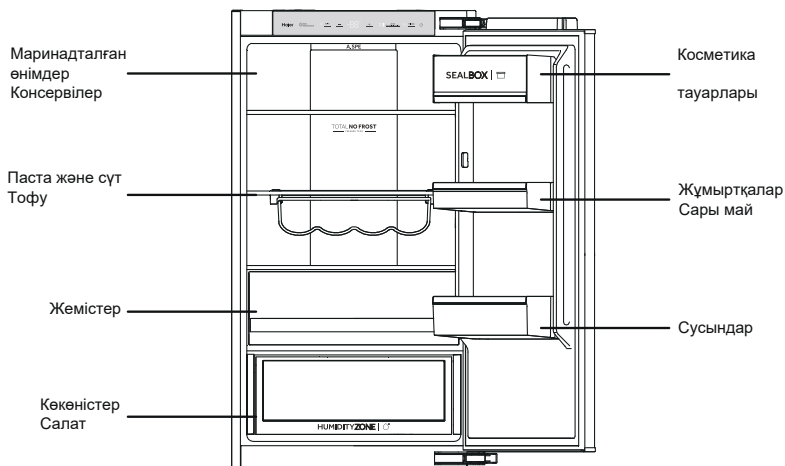

Реттелетін сөрелер

1. Сөрелің биіктігін сақтау қажеттіліктеріңізге сай реттеуге болады.
2. Сөрелі жылжыту үшін алдымен сөрелің артқы жиегін (1) көтеріп, сыртқа қарай тартып шығарыңыз (2).
3. Сөрелі кері орнату үшін, оны екі жағындағы ұстағыштарға орналастырыңыз, сөрелің артқы бөлігін камера қабырғаларына кіргізілмейінше артқа қарай итеріңіз.

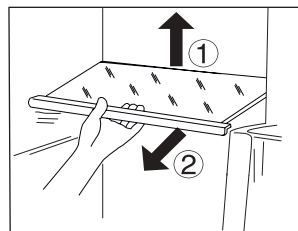

Есіктегі алмалы сөрелер

1. Есік сөрелерін жууға арналған уақытты алуға болады:
2. Сөрені екі жағынан қолыңызбен алыңыз, көтеріңіз (1) және тартып шығарыңыз (2).
3. Сөрені орнына қою үшін, жоғарыдағы қадамдарды кері ретпен орындаңыз.

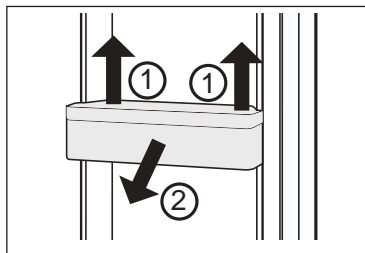

Жарықдиодты шамын ауыстыру



ЕСКЕРТУ!

Жарықдиодты шамды өз күшіңізбен ауыстырмаңыз, оны тек өндіруші немесе өндірушінің қызмет көрсету орталығының уәкілетті өкілі ауыстыруы керек.

Жарықтандыру үшін төмен қуат тұтынумен және ұзақ қызмет ету мерзімімен сипатталатын жарықдиодты шам қолданылады. Ақаулық туындаған жағдайда қолдау қызметіне хабарласыңыз. «КЛИЕНТТЕРДІ ҚОЛДАУ ҚЫЗМЕТІ» бөлімін қар.

Шамның сипаттамалары:

Тоңазытқыш бөлімше: 12 В макс. 2 Вт



ЕСКЕРТУ!

Құрылғыны тұтқаларынан ұстап көтермеңіз.

Құрылғыны ешқашан жерге көлденең қоймаңыз.

Мұздатқышты пайдалану

Мұздатқыш камерадағы температура өте төмен, бұл өнімдерді ұзақ уақыт бойы балғын ұстауға мүмкіндік береді. Сондықтан онда ұзақ уақыт сақталуға жататын өнімдер сақталуы керек, бірақ бұл ретте өнімдердің қаптамасында көрсетілген сақтау мерзімі сақталуы керек.

Тамақ өнімдерінің санаты	Балғын күйде сақтау мерзімі (ай)	Сапаны кепілдендірілген сақтау мерзімі (ай)
Тауық еті, сиыр еті, қой еті, асшаяндар	4	9
Тұшпара, мұздатылған майқоспа, туралған шошқа еті, балмұздақ	4	6
Торт, нан, ет, тілімдерге туралған көкөністер	2	6
Таңқы шаяндар, теңіз өнімдері, шұжық, балмұздақ	1	3

**ЕСКЕРТУ!**

- ▶ Тазалау алдында құрылғыны қуат көзінен ажырату керек.

Тазалау

Құрылғыны тазалау онда өнімдер болмаған жағдайда жүргізілуі керек.

Техникалық қызмет көрсету және тамақтың жағымсыз иісін болдырмау үшін құрылғыны әр төрт апта сайын жуып тұру қажет.

**ЕСКЕРТУ!**

- ▶ Құрылғыны қатты щеткалармен, сымды губкалармен, кір жуғыш ұнтақпен, бензинмен, амилацетатпен, ацетонмен және басқа да ұқсас органикалық, қышқылды немесе сілтілі ерітінділермен тазаламау керек. Бүлінулерді болдырмау үшін тоңазытқыштарды жууға арналған арнайы құралдарды пайдаланыңыз.
- ▶ Тазалау кезінде құрылғыға суды тозаңдатпаңыз немесе оған су сеппеңіз.
- ▶ Құрылғыны тазалау үшін тозаңдатылған суды немесе буды пайдаланбаңыз.
- ▶ Суық шыны сөрелерін ыстық сумен жумау керек. Температураның күрт өзгеруінен шыны жарылып кетуі мүмкін.
- ▶ Есіктің тығыздағыштарын әрдайым таза ұстау керек.
- ▶ Құрылғының іші мен корпусын суға бейтарап жуғыш зат ерітіндісіне малынған губкамен жуыңыз.
- ▶ Тоңазытқыштың ішкі және сыртқы бетін, оның ішінде есіктің тығыздағышын, есік стеллаждарын, шыны сөрелерді, қораптарды және т. б. қоса алғанда, жылы суға малынған (жылы суға бейтарап жуғыш құралды қосуға болады) жұмсақ сүлгімен немесе губкамен сүртіп алыңыз.
- ▶ Егер сұйықтық төгілген болса, барлық ластанған бөліктерді шығарыңыз, ағынды сумен жуыңыз, кептіріңіз және қайта тоңазытқышқа орналастырыңыз.
- ▶ Егер қою сүт өнімдері (мысалы еріген кілегейлі балмұздақ) төгілген болса, барлық ластанған бөліктерін шығарыңыз, 40 °C шамасындағы жылы суға біраз уақытқа салып қойңыз, ағынды сумен шайыңыз, кептіріңіз және қайта тоңазытқышқа орналастырыңыз.
- ▶ Егер қандай да бір кішкентай бөлшек немесе компонент тоңазытқыш ішінде (сөрелер немесе жылжымалы жәшіктер арасында) бітеліп қалса, оны шығарып алу үшін жұмсақ кішкентай щетканы пайдаланыңыз. Егер Сіз бөлшекке қол жеткізе алмасаңыз, Naïer сервистік орталығына хабарласыңыз.
- ▶ Жуғыш затты шайыңыз және жұмсақ матамен құрғатып сүртіп алыңыз.
- ▶ Құрылғының ешқандай бөлігін ыдыс жуғышта жууға болмайды.
- ▶ Құрылғыны қайта қосудан бұрын кем дегенде 5 минут күтіңіз, себебі жиі іске қосулар компрессордың бүлінуіне әкелуі мүмкін.

Мұздан еріту

Тоңазытқыш бөлімшені және мұздатқыш камераны мұздан еріту автоматты түрде орындалады; қолмен басқару талап етілмейді.

Көптеген туындайтын мәселелерді арнайы тәжірибесіз өз бетімен шешуге болады. Мәселе туындаған жағдайда, сатудан кейінгі қызмет көрсету қызметіне хабарласпас бұрын, барлық нұсқаларды қарап шығыңыз және төмендегі нұсқауларды орындаңыз. «КЛИЕНТТЕРДІ ҚОЛДАУ ҚЫЗМЕТІ» бөлімін қар.



ЕСКЕРТУ!

- ▶ Техникалық қызмет көрсетуді жүргізер алдында құрылғыны өшіріп, қуат сымының ашасын розеткадан ажыратыңыз.
- ▶ Электр жабдығына білікті электрик мамандар ғана қызмет көрсету керек, себебі дұрыс емес жөндеу жұмыстары кейіннен айтарлықтай бұзылыстарға әкелуі мүмкін.
- ▶ Қауіпті болдырмау үшін бүлінген жабдықты тек өндіруші, өндірушінің қызмет көрсету орталығының өкілі немесе ұқсас біліктілігі бар маман ауыстыруы керек.

Мәселе	Ықтимал себебі	Шешу тәсілі
Компрессор жұмыс істемейді.	<ul style="list-style-type: none"> • Қуат ашасы электр розеткасына қосылмаған. • Құрылғы жібіту циклында тұр 	<ul style="list-style-type: none"> • Ашаны электр розеткасына жалғаңыз. • Автоматты жібіту үшін бұл өте қалыпты жағдай
Құрылғы жиі қосылады немесе өте ұзақ уақыт бойына жұмыс істейді.	<ul style="list-style-type: none"> • Ішінде немесе сыртында тым жоғары температура. • Құрылғы біраз уақыт бойы қуатсыз болды. • Құрылғының есігі нық жабылмаған. • Есік тым жиі ашылып жүрді немесе ұзақ уақыт бойы ашық қалып отырды. • Мұздатқыш камера температурасының теңшелімі тым төмен. 	<ul style="list-style-type: none"> • Бұл жағдайда құрылғының ұзақ жұмыс істеуі қалыпты деп саналады. • Әдетте құрылғыны салқындату үшін 8-12 сағат жұмсалады. • Есікті/жылжымалы жәшікті жабыңыз және құрылғының тегіс бетте орналасқандығына, сондай-ақ өнімдер мен контейнерлердің есікті жабуға кедергі келтірмейтініне көз жеткізіңіз. • Есікті/жылжымалы жәшікті тым жиі аша бермеңіз. • Тоңазытқышта қанағаттанарлық температураға жеткенше температураны жоғары орнатыңыз. Тоңазытқыштың температурасы тұрақты болуы үшін 24 сағат қажет.

Мәселе	Ықтимал себебі	Шешу тәсілі
	<ul style="list-style-type: none"> • Есік тығыздағышы ластанған, тозған, жарылған немесе біркелкі орнатылмаған. • Қажетті ауа айналымы қамтамасыз етілмеген. 	<ul style="list-style-type: none"> • Есікті және жылжымалы жәшік тығыздағышын тазалаңыз немесе оны клиенттерге қолдау көрсету қызметі көмегімен ауыстырыңыз. • Жеткілікті желдетуді қамтамасыз етіңіз.
Тоңазытқыштың ішкі жағы ластанған және (немесе) иісі бар.	<ul style="list-style-type: none"> • Тоңазытқыштың ішкі жағын жуу керек. • Тоңазытқышта қатты иісі бар өнім сақталады. 	<ul style="list-style-type: none"> • Тоңазытқыштың ішкі жағын тазалаңыз. • Өнімді мықтап ораңыз.
Құрылғының ішінде жеткіліксіз төмен температура.	<ul style="list-style-type: none"> • Тым жоғары температура орнатылған. • Тым жылы тамақ тоңазытқышта сақталады. • Бір уақытта тым көп өнімдер салынған екен. • Өнімдер бір-біріне тым жақын орналастырылған. • Құрылғының есігі/жылжымалы жәшігі нық жабылмаған. • Есік/жылжымалы жәшік тым жиы ашылып жүрді немесе ұзақ уақыт ішінде жабық болды. 	<ul style="list-style-type: none"> • Температураны қайта орнатыңыз. • Тамақ өнімдерін сақтауға қоймас бұрын оларды әрқашан салқындатыңыз. • Өнімдерді шағын партиялармен орналастырыңыз. • Ауа айналымын қамтамасыз ету үшін бірнеше өнімдердің арасында бос орын қалдырыңыз. • Есікті/жылжымалы жәшікті жабыңыз. • Есікті/жылжымалы жәшікті тым жиі аша бермеңіз.
Құрылғының ішінде шамадан тыс суық.	<ul style="list-style-type: none"> • Тым төмен температура орнатылған. • Супер мұздату/супер салқындату функциясы іске қосылды немесе тым ұзақ жұмыс істейді. 	<ul style="list-style-type: none"> • Температураны қайта орнатыңыз. • Супер мұздату/супер салқындату функциясын өшіріңіз.
Тоңазытқыш бөлімшенің ішінде ылғалдың пайда болуы.	<ul style="list-style-type: none"> • Тым жылы және ылғалды климат. • Құрылғының есігі/жылжымалы жәшігі нық жабылмаған. • Есік/жылжымалы жәшік тым жиы ашылып жүрді немесе ұзақ уақыт ішінде жабық болды. • Азық-түлік немесе сұйықтық бар контейнерлер ашық қалдырылған. 	<ul style="list-style-type: none"> • Температураны көтеріңіз. • Есікті/жылжымалы жәшікті жабыңыз. • Есікті/жылжымалы жәшікті тым жиі аша бермеңіз. • Ыстық тағамдарды бөлме температурасына дейін салқындатып, тағамдар мен сұйықтықтарды жабыңыз.

Мәселе	Ықтимал себебі	Шешу тәсілі
Ылғал тоңазытқыштың сыртқы бетінде немесе есіктер мен есік пен жылжымалы жәшіктің арасында жиналады.	<ul style="list-style-type: none"> Тым жылы және ылғалды климат. Есік тығыз жабылмаған. Құрылғыдағы суық ауа және сырттағы жылы ауа конденсацияға әкеледі. 	<ul style="list-style-type: none"> Бұл ылғалды климаттағы қалыпты жағдай, ылғалдылық азайған кезде жағдай өзгереді. Есік/жылжымалы жәшік мықтап жабулы екеніне көз жеткізіп алыңыз.
Мұздатқыш камерада мұз бен қарау көп.	<ul style="list-style-type: none"> Өнімдер тиісті түрде қапталмаған. Құрылғының есігі/жылжымалы жәшігі нық жабылмаған. Есік/жылжымалы жәшік тым жиі ашылып жүрді немесе ұзақ уақыт ішінде жабық болды. Есіктің/жылжымалы жәшіктің тығыздағышы ластанған, тозған, жарылған немесе мақсатына сәйкес келмейді. Есіктің/жылжымалы жәшіктің дұрыс жабылуына ішінен бірдеңе кедергі жасайды. 	<ul style="list-style-type: none"> Үнемі өнімдерді мықтап мұқият қаптап отырыңыз. Есікті/жылжымалы жәшікті жабыңыз. Есікті/жылжымалы жәшікті тым жиі аша бермеңіз. Есік/жәшіктің тығыздағышын жуыңыз немесе ауыстырыңыз. Есікті/жылжымалы жәшікті жабу үшін сөрелерді, есік тіректерін немесе ішкі контейнерлердің орнын ауыстырыңыз.
Корпустың қабырғалары мен есіктері қызады.	<ul style="list-style-type: none"> — 	<ul style="list-style-type: none"> Бұл қалыпты жағдай.
Құрылғы жұмыс істеп тұрғанда қалыпсыз дыбыс шығарады.	<ul style="list-style-type: none"> Құрылғы тегіс емес бетте орналасқан. Құрылғы жақын орналасқан затқа тиіп тұр. 	<ul style="list-style-type: none"> Құрылғыны туралау үшін тіректерді реттеңіз. Жақын орналасқан заттарды құрылғыдан алыстатыңыз.
Ағып жатқан судың дыбысына ұқсас жеңіл дыбыс естіледі.	<ul style="list-style-type: none"> — 	<ul style="list-style-type: none"> Бұл қалыпты жағдай.
Дыбыстық сигнал естіледі.	<ul style="list-style-type: none"> Тоңазытқыш бөлімшенің есігі ашық. 	<ul style="list-style-type: none"> Есікті жабыңыз.



Энергия берілуін тоқтату

Электр қуат өшірілген жағдайда, өнімдер суық болып қалады және бірнеше сағат ішінде өз қасиеттерін сақтайды. Ұзақ уақыт бойы электр қуатын өшіру кезінде, әсіресе жазда, төмендегі ұсынымдарды орындаңыз.

- ▶ Есікті немесе жылжымалы жәшікті мейлінше сирек ашыңыз.
- ▶ Егер электр энергиясын беру тоқтатылса, құрылғыға қосымша тамақ өнімдері орналастырылмайды.
- ▶ Егер электр энергиясын өшіру туралы алдын-ала хабарлама болса, ал электр қуатын тоқтату ұзақтығы 5 сағаттан асса, онда кішкене мұз жасап, оны тоңазытқыш камераның жоғарғы бөлігіндегі контейнерге салыңыз.
- ▶ Энергиямен жабдықтауды тоқтатқаннан кейін бірден өнімдерді тексеру қажет.
- ▶ Электр қуатын тоқтату немесе басқа ақаулық кезінде тоңазытқыштағы температура жоғарылаған сайын, сақтау мерзімі мен өнімдердің тағамдық сапасы төмендейді. Денсаулыққа қауіп төндірмеу үшін еріген тағамдарды жеуге немесе пісіруге және қажет болған жағдайда көп ұзамай қайта мұздатуға болады.

Электр қуатын беруді тоқтатқан кездегі жад функциясы

Электр қуатын қалпына келтіргеннен кейін, құрылғы электр қуатын өшірмес бұрын орнатылған параметрлермен жұмысын жалғастырады.

Бренд	Haier	Haier
Модель атауы/сәйкестендіргіш	BCF3261WRU	BCF5261WRU
Энергиялық тиімділік класы	A+	A+
Жылдық электр энергиясын тұтыну (кВтсағ/жыл) (1)	275	275
Жалпы көлемі (л)	261 л	261 л
Тоңазытқыш бөлімшенің көлемі (л)	185 л	185 л
Мұздатқыш камераның көлемі (л)	76 л	76 л
Мұздатқыш камераның класы		
Мұздан еріту жүйесі	Y	Y
Салқындату қуаты (кг/24 сағ)	24	24
Мұздату қуаты (кг/24 сағ)	8	8
Климаттық класс (2)	SN-N-ST-T	SN-N-ST-T
Шу деңгейі (дБ(A))	35	35
Температураның көтерілу уақыты (сағ)	12	12
Номиналды кернеу	220 В	220 В
Номиналды қуат	50 Гц	50 Гц
Тұтынылатын еріту қуаты	197 Вт	197 Вт
Қыздыру жүйелерінің тұтынылатын қуаты	197 Вт	197 Вт
Тоңазытқыш агент	R600a 61 г	R600a 61 г
Нетто салмағы	71 кг	72 кг
Өлшемдері (тереңдігі × ені × биіктігі)	545 × 558 × 1772	545 × 558 × 1772



Түсініктемелер:

- (1) Стандарттарға сәйкестігін сынау нәтижелері бойынша 24 сағат ішінде. Нақты тұтыну құрылғының қолданылуы мен орналасуына байланысты.
- (2) SN Климаттық класы: Бұл құрылғы қоршаған орта температурасында +10 °C-тан +32 °C-қа дейін пайдалануға арналған
N климаттық класы: Бұл құрылғы қоршаған орта температурасында +16 °C-тан +32 °C-қа дейін пайдалануға арналған
ST климаттық класы: бұл құрылғы қоршаған орта температурасында + 16 °C-тан +38 °C-қа дейін пайдалануға арналған
T климаттық класы: бұл құрылғы қоршаған орта температурасында +16 °C-тан +43 °C-қа дейін пайдалануға арналған

Тоңазытқышты Wi-Fi желісіне қосу

Тоңазытқышты Wi-Fi желісіне қосыңыз, сонда сіз құрылғыны қашықтан басқара аласыз.

Бұл үшін:

1. EVO қолданбасын жүктеп алыңыз.



Бірнеше маңызды кеңестер:

- ▶ *Үйдегі Wi-Fi желісінің жиілігі 2,4 ГГц екеніне көз жеткізіңіз. Мұны маршрутизатордың теңшелімдерінде тексеруге болады.*
- ▶ *Смартфоныңыздағы Bluetooth және геолокацияны анықтау мүмкіндігі қосылғанын тексеріңіз.*
- ▶ *Сіздің тоңазытқышыңыз желінің қамту аймағында болғанына көз жеткізіңіз.*
- ▶ *Тоңазытқышқа жақындаңыз.*

2. Evo қолданбасын ашыңыз, жаңа есептік жазбаны жасаңыз немесе авторизациядан өтіңіз.

3. «Үй» бөліміне өтіп, «Құрылғы қосу» түймесін немесе жоғарғы оң жақ бұрыштағы «+» түймесін басыңыз.

4. Тоңазытқыштың басқару панеліндегі **Wi-Fi** түймесін басып тоңазытқышты жұптастыру режиміне ауыстырыңыз, түйменің жанында Wi-Fi индикаторы жыпылықтауы керек . Әрі қарай, қолданба сіздің құрылғыңызды тауып, анықтауы керек.

5. Орнатуды аяқтау үшін қолданбадағы нұсқауларды орындаңыз.



** Wi-Fi функциясын, сондай-ақ сіздің аймағыңызға (еліңізге) арналған мобильді қосымшаны қосу және пайдалану мүмкіндігін сатушыдан (уәкілетті ұйымнан) тексеріңіз. Функционалдылық, қолданба интерфейсі және қосылымға қол жетімділік келесіден өзгеше болуы мүмкін пайдалану аймағына (еліне) байланысты, сондай-ақ evo қосымшасының кейінгі жаңартулары.*



Біз «Хайер» компаниясының клиенттерге қолдау көрсету қызметіне хабарласуды, сондай-ақ түпнұсқа қосалқы бөлшектерді пайдалануды ұсынамыз. Егер сізде тұрмыстық техникаңызбен мәселелер туындаса, алдымен «Ақаулықтарды жою» бөлімін қарап шығыңыз.

Егер де сіз ақауыңыздың шешімін таба алмасаңыз, мынаған жүгініңіз:

— өзіңіздің ресми дилеріңізге немесе

— біздің колл-орталыққа:

8 (800) 070-01-29 (PK),

— <https://haieronline.kz/> сайтына, онда сіз қызмет көрсетуге өтініш қалдыра аласыз, сондай-ақ жиі қойылатын сұрақтарға жауап таба аласыз.

Сервистік орталығымызға жүгіне отырып, өтінеміз, паспорт тақтайшасынан және түбіртектен табуға болатын төмендегі ақпаратты дайындаңыз:

Үлгі _____

Сериялық нөмірі _____

Сатылған күні _____



Сондай-ақ, кепілдік пен сату құжаттарының болуын тексеріңіз

Маңызды! Кептіру машинасында сериялық нөмірдің болмауы Өндірушіге кептіру машинасын сәйкестендіруді және соның салдарынан оған кепілді қызмет көрсетуді мүмкін емес етеді. Кептіру машинасынан зауыттық сәйкестендіру тақтайшаларын алып тастауға тыйым салынады. Зауыттық тақтайшалардың болмауы кепілдік міндеттемелерді орындаудан бас тартуға себеп болуы мүмкін.

Осы құжатқа алдын ала ескертусіз өзгерістердің енгізілуі мүмкін. Өндіруші қосымша ескертусіз бұйым құрылымы мен жабдықтамасына өзгерістер енгізуге құқылы.

Өнім Еуразиялық экономикалық (Кеден) одағының техникалық регламенттері талаптарына сәйкес келеді.

Сәйкестік сертификат № ЕАЭС RU C-CN.AЯ46.B.32110/23 22.11.2023-дан 21.11.2028 дейін қолданылады.

Сәйкестік туралы декларация № ЕАЭС N RU Д-CN.РА09.B.97714/23 23.11.2023-дан 22.11.2028 дейін қолданылады.

Анағұрлым толық мәлімет берілген сәйкестік сертификаттарының бірыңғай тізілімінде және Еуразиялық экономикалық одаққа сәйкестігі туралы тіркелген декларацияда көрсетілген.

КЕПІЛДІК ШАРТТАРЫ

Құрметті сатып алушы!

Haier корпорациясы мына мекенжай бойынша орналасқан: Room S401, Haier Brand building, Haier Industry park, Hi-tech Zone, Laoshan District, Qingdao, Қытай, Сізге таңдауыңыз үшін алғыс айтады білдіреді және пайдалану ережелерін ұстанған кезде осы бұйымның жоғары сапасы мен мінсіз жұмыс атқаратындығына кепілдік береді. Тұрмыста пайдалануға арналған тұрмыстық тоңазытқыштардың ресми қызмет мерзімі бұйымды соңғы тұтынушыға берген күннен бастап 7 жыл құрайды. Өнімнің жоғары сапасын ескере отырып, нақты пайдалану мерзімі айтарлықтай ресми мерзімнен артық болуы мүмкін. Қызмет ету мерзімі аяқталғаннан кейін профилактикалық жұмыстарды жүргізу үшін және ұсынымдар алу үшін Авторландырылған сервистік орталыққа жүгінуіңізді сұраймыз. Барлық өнім пайдалану шарттарын ескере отырып өндірілген және техникалық талаптардың сәйкестілігіне арналған тиісті сертификаттауды өткен.

Түсінбестікке жол бермеу үшін Сізден сатып алған кезде пайдалану жөніндегі нұсқаулықты, кепілдікті міндеттемелердің шарттарын зейін қойып оқып шығуыңызды сұраймыз. Осы бұйым тұрмыстық мақсаттағы техникалық күрделі тауар болып табылады. Егер Сіз сатып алған бұйым арнайы орнатуды және іске қосуды талап еткен болса, Сізге Haier-дің Авторландырылған серіктесіне жүгінуді қадала ұсынамыз.

Haier Корпорациясы бұйымның кемшіліктері анықталған жағдайда тұтынушылар құқықтарын қорғау туралы қолданыстағы заңнамамен, басқа нормативтік актілермен бекітілген тұтынушылар талаптарын қанағаттандыру бойынша міндеттемелерді өзіне алғанын растайды. Алайда, Haier Корпорациясы төменде мазмұндалған шарттар сақталмаған жағдайда кепілдікті, сонымен қатар қосымша сервистік қызмет көрсетуден бас тарту құқығын өзіне қалдырады.

Кепілдікті және қосымша сервистік қызмет көрсетудің шарттары

Haier Корпорациясы тауар тұтынушыға табысталған күннен бастап 12 ай кепілдік мерзім белгілейді және тауар тұтынушыға табысталған күннен бастап 36 ай бойы қосымша сервистік қызмет көрсетуді жүргізеді. Тоңазытқыштың компрессорына кепілді мерзім - бұйымды соңғы тұтынушы сатып алған күннен бастап 12 жыл. Ықтимал жаңсақтықтарға жол бермеу үшін қызмет ету мерзімі ішінде бұйымға сатылған кезде қоса тіркелетін құжаттарды (тауарық чек, кассалық чек, пайдалану жөніндегі нұсқаулық) сақтап қойыңыз. Бұйымға қосымша сервистік қызмет көрсету — Өндірушінің кінәсінен бұйымда пайда болған ақауларды тұтынушы үшін тегін жою. Бұндай қызмет тек қана бұйым иесі тауарлық және кассалық чектерді, бұйымды сатып алу дерегін растайтын басқа құжаттарды көрсеткенде ғана көрсетіледі.

Кепілдікті қызмет көрсетуді тек қана Haier Авторландырылған серіктестері жүргізеді. Авторландырылған серіктестердің толық тізімін сіз келесі телефондар арқылы Haier Ақпараттық орталығында біле аласыз:

8 (800) 070-01-29 — Қазақстаннан келген тұтынушылар үшін (Қазақстан өңірлерінен тегін қоңырау шалу)

немесе сайтта: <https://haieronline.kz/> немесе келесі электрондық пошта арқылы сұрату жасап біле аласыз: support-kz@haieronline.kz.

Авторландырылған серіктестердің деректері өзгеріп кетуі мүмкін, анықтамалар үшін Haier Ақпараттық орталығына жүгініңіз.



Кепілдікті және қосымша сервистік қызмет ақаулықтары келесілердің салдарынан пайда болған бұйымдарға көрсетілмейді:

- тұтынушының тауарды пайдалану, сақтау және/немесе тасымалдау жағдайлары мен ережелерін бұзуы;
- бұйымды қате орнату, баптау және/немесе іске қосу;
- тоңазытқыш сұлбамен жұмыстар технологияларын және электрлік қосылуларды бұзу, сонымен қатар бұйымды монтаждауға құжатпен расталған тиісті біліктілігі жоқ тұлғаларды тарту;
- пайдалану бойынша нұсқаулық талап еткен жағдайда бұйымға уақтылы техникалық қызмет көрсетілмегенде.
- су құбырларының желісіндегі артық немесе жеткіліксіз қысымнан;
- бұйымның осы түріне сәйкес келмейтін жуғыш құралдарды пайдалану, сонымен қатар жуғыш құралдардың ұсынылған мөлшерлемесінен асып кеткенде;
- бұйымды ол арналмаған мақсаттарда пайдаланғанда;
- үшінші тұлғалардың әрекеттерінен: уәкілеттері жоқ тұлғалардың жөндеуі немесе өндіруші рұқсат етпеген құрылымдық немесе сызбалы техникалық өзгерістерді енгізуі;
- Стандарттардан және қуат беру желілердің нормаларынан ауытқу;
- еңсерілмейтін күш әрекеттерінен (апат, өрт, найзағай және т. б.);
- жазатайым оқиғалардан, тұтынушының немесе үшінші тұлғалардың қасқана немесе абайсыз әрекеттерінен
- бұйымның ішіне бөгде заттардың, заттектердің, сұйықтықтардың, жәндіктердің, жәндіктердің тіршілік әрекеттерінің өнімдерінің түсуінен пайда болған бұзылулар анықталса.

Кепілдікті және қосымша қызмет көрсету жұмыстардың келесі түрлеріне қатысты болмайды:

- бұйымды пайдаланатын жерде орнату іске қосуға;
- тұтынушыға бұйымды пайдалану жөнінде нұсқау және кеңес беруге;
- бұйымды сыртынан немесе ішінен тазартуға.

Кепілдікті және қосымша қызмет көрсетуге төменде аталған шығыс материалдар мен керек-жарақтар жатпайды:

- сүзгілер, суды жеткізу/ағызуға арналған құбыршектер;
- сүзгілер, иісті жұтқыштар, шамдар, сөрелер, жәшіктер, қойғыштар және тоңазытқышта азық-түлікті сақтауға арналған басқа ыдыстар;
- бұйымға қосымша тіркелетін құжаттама.

Бұйымға мерзімдік қызмет (сүзгілерді ауыстыру және т. б.) тұтынушының қалауы бойынша қосымша ақыға жүргізіледі.

Маңызды! Аспапта сериялық нөмірдің болмауы Өндірушіге аспапты сәйкестендіруге, және де, нәтиже ретінде, оған кепілдікті қызмет көрсетуге мүмкіндік бермейді. Аспаптан зауыттық сәйкестендіруші тақтайшаларды алып тастауға тыйым салынады. Зауыттық тақтайшалардың болмауы кепілдікті міндеттемелерді орындаудан бас тартудың себебіне айналуы мүмкін.

Haier

Изготовитель: «Haier Overseas Electric Appliances Corp. Ltd.»,
Room S401, Haier Brand building, Haier Industry park Hi-tech Zone,
Laoshan District, Qingdao, China

Өндіруші: «Haier Overseas Electric Appliances Corp. Ltd.»,
Рум S401, Хайер бренд билдинг, Хайер индастри парк Хай-тек зон,
Лаошан дистрикт, Циндао, Қытай

Уполномоченная организация/ импортер:
ООО «ХАР», 121099, город Москва, Новинский бульвар,
дом 8, этаж 16, офис 1601.
Тел.: 8-800-250-43-05, адрес эл. почты: info@haierrussia.ru

Қазақстан Республикасындағы уәкілетті ұйым/ импорттаушы:
«Хайер Мидл Эйжа» ЖШС, 050000, Алматы қаласы,
Медеу ауданы, Достық даңғылы, 210 ғимарат.
Тел.: 8-800-070-01-29,
эл.поштаның мекенжайы: support-kz@haieronline.kz

Уполномоченная организация в Республике Казахстан:
ТОО «Хайер Мидл Эйжа», 050000, город Алматы,
Медеуский район, Проспект Достык, дом 210.
Тел.: 8-800-070-01-29,
адрес эл. почты: support-kz@haieronline.kz

Сделано в Китае
Қытайда жасалған

Дата изготовления
и гарантийный срок
указаны на этикетке
устройства

Дайындалған
күні және кепілдік
мерзімі құрылғының
заттаңбасында
көрсетілген

EAC