

TOP
Magic



TOP
Magic

XXXL

MAGIC BOX

OHJEET
INSTRUKTIONER
INSTRUKSJONER
INSTRUKTIONER
INSTRUKCJE
ИНСТРУКЦИЯ

Opettele ensin yksinkertaisia temppuja, jotka kiehtovat sinua.

Kun esiintymisvarmuutesi kasvaa, voit opetella pidempiä, vaativampia temppuja.

Käyttäydy aina itsevarmasti yleisön edessä.

Vaikuta innostuneelta esittämistäsi taikatempuista.

Puhu niin selkeästi kuin vain pystyt – jos mumiset, yleisö ei pysty seuraamaan esitystäsi, ja saattaa olla että heiltä jää joku tärkeä tiedonjyvänen kuulematta.

Päästä aina yleisö osallistumaan taikatemppeuihin pyytämällä heidän joukostaan vapaaehtoisia, äläkä huoli jos jokin menee vikaan.

Voit joko toistaa tempun, jos tilanne niin sallii, tai aloittaa seuraavan tempun tekemisen.

Tässä muutamia vinkkejä, jotka on hyvä muistaa taikatemppeja esittäessä:

- Varmista, että kaikki tarvikkeesi ovat valmiina ennen kuin aloitat taikatempun esittämisen.
- Harjoittele jokaista temppua niin usein, että pystyt tekemään ne sujuvasti ulkomuistista, ja harjoittele peilin edessä jotta näet miltä temppu näyttää yleisön edessä.
- Harjoittele temppusi ohessa kertomasi tarina sujuvaksi ja hauskaksi – näin erotut muista taikureista, jotka esittävät samaa temppua!
- Pyydä yleisöä istuutumaan suoraan eteesi. Älä anna ihmisten istua vieressäsi tai takanasi.
- Kerro yleisölle vitsejä ja tarinoita, jotka vievät heidän huomionsa muualle ja lisäävät heidän mielenkiintoaan esitystäsi kohtaan.
- Älä koskaan selitä yleisölle koko temppua etukäteen, vaan kerro heille tempun edetessä mitä kulloinkin teet.
- Onnistuakseen taikuus tarvitsee yllätyksiä
- Jos esität saman tempun yleisölle monta kertaa, katsojat saattavat arvata miten temppu tehdään. Pyri siis esittämään jokainen temppu vain kerran kullekin yleisöllesi.
- Muista vielä taikureiden kultainen sääntö: ÄLÄ KOSKAAN PALJASTA SALAISUUKSIASI!

Börja med att lära dig enkla trick som intresserar dig.

När du blir mer säker kan du lära dig längre och lite svårare trick.

När du står framför publiken ska du agera självsäkert.

Se entusiastisk ut när du troller!

Tala tydligt – om du mumlar kanske din publik inte uppfattar viktiga saker i din presentation.

Låt alltid din publik vara med genom att fråga efter frivilliga medhjälpare. Oroa dig inte om något råkar bli fel, antingen

upprepar du tricket eller så börjar du med nästa trick.

Här är några tips att komma ihåg när du ska göra tricken:

- Se till att alla saker finns på plats innan du börjar med ett trick.
- Träna på varje trick så ofta att du kan göra dem nästan utan att tänka, och öva framför en spegel så att du kan se hur publiken kommer att uppfatta dem.
- Träna på vad du ska säga och gör det gärna personligt varje gång – det är det som gör dig annorlunda från andra som gör samma trick.
- Publiken måste sitta rakt framför dig. Se till att ingen sitter vid sidan om eller bakom dig.
- Dra roliga skämt och berätta små historier så att publiken blir både vilseledd och mer intresserad.
- Tala aldrig om för publiken vad du ska göra innan du gör det. Bra trolleri bygger på överraskningar.
- Upprepa aldrig ett trick inför samma publik. Om du gör det är risken stor att de kommer på hur du gör eftersom de vet vad de ska titta efter.
- Kom ihåg: EN TROLLKARL AVSLÖJAR ALDRIG SINA TRICK!

Begynn med å lære enkle tryllekunstner som interesserer deg.

Etter hvert som du blir tryggere, kan du lære lengre og vanskeligere tryllekunstner.

Når du er foran et publikum, oppfør deg deretter.

Se entusiastisk ut for tryllekunstene du utfører.

Snakk så tydelig du kan – hvis du mumler vil ikke publikum klare å få med seg hva du sier og kanskje gå glipp av viktig informasjon.

Involver alltid publikummet ditt ved å be om frivillige og vær ikke bekymret for om noe går galt.

Gjenta trikset, hvis mulig, eller begynn det neste trikset.

Her er noen tips å huske når du opptrer som tryllekunstner:

- Vær sikker på at alt utstyr er klart til bruk før du utfører tryllekunstner.
- Øv på hver tryllekunst så ofte at du kan utføre det omtrent uten å tenke, og øv gjerne foran et speil så du kan se hvordan fremføringen vil se ut for et publikum.
- Øv og perfeksjoner historien eller trylleformlene du vil bruke mens du fremfører hver tryllekunst – det er det som skiller deg fra alle de andre som utfører det samme trikset.
- Hold publikum direkte foran deg. La ikke noen sitte på siden av eller bak deg.
- Fortell publikum vitser og historier for å distrahere dem og øke deres interesse.
- Fortell aldri publikum hva du skal gjøre før du gjør det. God tryllekunst bygger på overraskelse.
- Gjenta ikke en tryllekunst for det samme publikummet. Hvis du gjør det, er det stor sannsynlighet for at noen vil finne ut av trikset siden de vet hva de skal se etter.
- Husk tryllekunstnerens kodeks: GI ALDRI FRA DEG DINE HEMMELIGHETER!

Begynd med at øve dig på de nemme tricks, som virker sjove.

Når du bliver lidt bedre, kan du lære de større og sværere tricks.

Optræd roligt og selvsikkert, når du viser dine tricks for publikum.

Udfør trickene med entusiasme og engagement. Tal højt og tydeligt – hvis du mumler eller taler for lavt, kan dit publikum ikke følge med.

Involver altid publikum ved at bede frivillige om at assistere dig, og tag det ikke så tungt, hvis noget går galt.

Gå bare videre til næste trick.

Hermed nogle tips ved præsentation af tryllekunstner:

- Sørg for at du har alt, hvad du behøver, inden du udfører tricket.
- Øv dig grundigt på hvert eneste trick, så du kan udføre det næsten uden at tænke. Øv dig foran et spejl, så du ser, hvordan publikum opfatter det.
- Øv dig i at snakke eller fortælle en historie for hvert trick, som du udfører – dette gør forskellen på en god og dårlig tryllekunstner.
- Søg for at publikum sidder direkte foran dig. Lad dem ikke sidde ved siderne eller bag dig.
- Fortæl vittigheder og historier for at distrahere tilskuerne og for at fange deres interesse.
- Fortæl aldrig hvad du vil gøre, inden du gør det. God magi hænger sammen med overraskelser.
- Gentag ikke et trick for samme publikum. Hvis du gør dette, er der en stor risiko for, at de kan afsløre det, da de ved, hvad de skal se efter.
- Husk den magiske kode: AFSLØR ALDRIG DINE HEMMELIGHEDER!

Что нужно знать для успешного выступления перед зрителями:

Научитесь делать сначала простые фокусы, которые понравились вам. После того, как мастерство исполнения будет отточено, можно приниматься за более сложные трюки.

Ведите себя уверенно перед зрителями. Покажите зрителям, что исполнение номеров доставляет вам истинное удовольствие.

Говорите громко и четко. Если будете говорить невнятно, зрители не смогут уследить за представлением, и возможно пропустят всю прелесть фокуса.

Всегда нужно задействовать в ваших номерах зрителей. Выбирайте из публики добровольных помощников. При неудаче не теряйтесь. Если вы не в состоянии тут же незаметно исправить неудавшийся фокус, то смейтесь вместе со зрителями, а потом, как ни в чём не бывало, смело переходите к следующему номеру.

Запомните несколько правил, которые необходимо знать каждому фокуснику:

- Проверьте ещё раз весь реквизит, перед тем как начать представление.
- Репетируйте каждый фокус перед зеркалом до тех пор, пока он не будет отточен во всех деталях и запомнится наизусть.
- Хорошо продумайте, что будете говорить с первых до последних слов. Именно в интересной и весёлой беседе и будет ваше отличие от другого фокусника, исполняющего тот же номер.
- Попросите зрителей сесть прямо перед вами. Не позволяйте никому сидеть рядом или сзади вас.
- Шутите, развлекайте публику. С помощью жестов, взглядов и историй заставляйте зрителей отвлекаться, тем самым повышая интерес к вашему выступлению.
- Никогда заранее не предупреждайте зрителей о том, что вы хотите показать, а комментируйте свои действия по ходу представления. Зрителя должен ждать сюрприз в конце каждого трюка!
- Никогда не показывайте фокус тут же во второй раз. При его повторении зрители будут внимательнее следить за техникой, искать секрет фокуса, и эффект снизится.
- Помните золотое правило фокусников: НИКОГДА НЕ РАСКРЫВАЙТЕ СЕКРЕТА ФОКУСА!

Podstawowe zasady:

- Zaczynij od nauki sztuczek łatwiejszych do wykonania.
- Gdy nabierzesz wprawę, próbuj swoich sił w coraz trudniejszych i dłuższych trikach.
- Gdy występujesz przed publicznością zachowaj pewność siebie.
- Prezentuj sztuczki z entuzjazmem.
- Mów najwyraźniej jak potrafisz – jeśli będziesz mówić niewyraźnie, widownia może przeoczyć kluczowe informacje, które będziesz chciał jej przekazać.
- Zawsze staraj się zaangażować do pomocy osoby z widowni i nie przejmuj się, jeśli nie wszystko pójdzie po twojej myśli. Po prostu powtórz sztuczkę lub przejdź do następnej.

Wskazówki warte zapamiętania przed wyjściem na scenę:

- Miej pewność, że wszystkie rekwizyty są gotowe.
- Doskonaj każdą sztuczkę tak długo, aż będziesz w stanie wykonać ją niemal bez zastanowienia. Trenuj przed lustrem, będziesz wiedział, co widzi widz.
- Pracuj także nad historiami i dowcipami, które będziesz opowiadał w trakcie wykonywania poszczególnych trików. To te elementy czynią cię jedynym i niepowtarzalnym wśród wszystkich wykonujących tę samą sztuczkę.
- Pilnuj, aby widownia znajdowała się przed tobą. Nie pozwól by ludzie siadali z boku lub za tobą.
- Opowiadaj widzom dowcipy i różne historie, aby rozprasać ich uwagę a jednocześnie zwiększać ich zainteresowanie przedstawieniem.
- Nigdy nie mów publiczności, co zamierzasz zrobić. Dobry magik działa z zaskoczenia.
- Staraj się nie powtarzać sztuczki przed tą samą publicznością. Istnieje ryzyko, że wiedząc, na co zwraca uwagę, odkryją twój sekret.
- Pamiętaj o złotej zasadzie iluzjonistów: NIGDY NIE ZDRADZAJ SWOICH SEKRETÓW!

56 TAIKATEMPPUA

1. Taikatunneli	6
2. Kupit ja pallot	6
3. Hankalat kupit	6
4. Katoava kuppi	6
Peukalotempputta	7
5. Nauha tyhjästä ilmasta!	7
6. Katoava nauha	7
7. Peukalonveto	7
8. Sokeritaika	7
9. Sokeripala	7
10. Itsestään korjautuva kumilenkki	7
11. Rahaa tyhjästä	8
12. Mailaliike	8
13. Näetkö eron?	8
14. Katoava täplä	8
15. Kolikon lävistävät naulat	8
16. Pullon kummitus	8
Velhonpakka	8
17. Kortin löytäminen	8
18. Kaksoisnosto-tekniikka	8
19. Maaginen korttivaihto	8
20. Neljä ässää	8
21. Pariton kortti	9
22. Punaiset ja mustat	9
23. Katsojan valinta	9
24. Kuuden katsojan valinta	9
25. Kääntyvä kortti	9
26. Kortti ja nenäliina	9
27. Putoavat kortit	9
28. Täydellinen jako	10
29. Nouseva kortti	10
30. Velhopuolitus	10
31. Kaukotaika	10
32. Abrakadabra!	10
Kaniinimagiaa!	10
33. Katoavainen kaniini	10
34. Taskukaniini	11
35. Kumpi käsi?	11
36. Vikkelät vanhemmat	11
37. Näkymätön kaniini	11
38. Kaniiniperhe	11
Taikasauvatempputta	12
39. Leijailava lyijykynä	12
40. Leijailava taikasauva	12
41. Kohoava sormus	12
42. Pysähtynyt taikasauva	12
43. Tasapainoileva pallo	12
44. Kuminen taikasauva	12
Köysitemputta	12
45. Köysitrio	12
46. Mysteerisolmu	12
47. Katoava solmu	13
48. Mahdoton solmu	13
49. Pidennetty köysi	13
50. Yhden käden solmu	13
Korttinäppäryyttä	13
51. Kortin taikominen tyhjästä	13
52. Vaihtuva kortti	13
Kadotustempputta	13
53. Sormi-kämmen kadotustempputta	13
54. Klassinen kämmenkätkö	13
55. Peukalokämmen-kadotus	13
56. Ranskalainen pudotus	13

1. Tärningstunnel	13
2. Koppar och bollar	14
3. Utmanande koppar	14
4. Koppen som försvinner	14
Tummen	14
5. Bandet från ingenstans	14
6. Bandet försvinner	14
7. Förlängd tumme	14
8. Förtrollat socker	15
9. Sockerbit	15
10. Gummibandet – klippt och fixat	15
11. Mer pengar	15
12. Paddelrörelsen	15
13. Magiska paddeln	15
14. Med eller utan?	15
15. Spikar genom myntet	15
16. Anden i flaskan	15
Trollkarlens kortlek	16
17. Hitta kortet	16
18. Teknik att lyfta dubbelt	16
19. Byt kort magiskt	16
20. Fyra ess	16
21. Udda ut	16
22. Röda och svarta	16
23. Åskådarens val	16
24. 6 åskådare	16
25. Rätt kort vänds upp	17
26. Kortet och näsduken	17
27. Fallande kort	17
28. Delad kortlek	17
29. Ett kort vaknar	17
30. Hur många kort i varje hög?	17
31. Längdistans	17
32. Abrakadabra	18
Kanintröleri	18
33. Kaninen kommer och går	18
34. Flykten till fickan	18
35. Gissa vilken hand	18
36. Åskådarens dubbling	18
37. Förflyttning i din hand	19
38. Kaninungarna kommer	19
Trollstavens trick	19
39. Den svävande pennan	19
40. Den svävande trollstaven	19
41. Den magiska ringen	19
42. Den hängande trollstaven	19
43. Den balanserande bollen	19
44. Gummitrollstaven	20
Reptrick	20
45. Tre rep	20
46. Den mystiska knuten	20
47. Knuten försvinner	20
48. Den omöjliga knuten	20
49. Repet blir längre	20
50. Enhandsknut	20
Handknep - kort	20
51. Trolla fram ett kort	20
52. Byt kort	20
Handknep - mynt	20
53. Ett mynt försvinner - hand- och fingertrick	20
54. Ett mynt försvinner - klassiskt handtrick	21
55. Ett mynt försvinner - tumtrick	21
56. Ett mynt försvinner - franskt fall	21

1. Tärningstunnel	21
2. Kopper og Baller	21
3. Utdfordrende Kopper	21
4. Forsvinnende Kopp	21
Tommelstupp	21
5. Bånd Fra Løse Luften	22
6. Forsvinnende Bånd	22
7. Tommelstrekking	22
8. Sukkertrøldom	22
9. Sukkerbit	22
10. Klipp og Sett Sammen en Strikk	22
11. Oppblåste Penger	22
12. Arebevegelsen	22
13. Oppdag forskjellen	23
14. Med eller uten?	23
15. Spiker Gjennom Mynten	23
16. Anden i flasken	23
Tryllekunstnerens Bunke	23
17. Finne kortet	23
18. Dobbel Løfteteknikk	23
19. Magisk Bytte av Kort	23
20. De Fire Essene	23
21. Kortet som Skiller Seg Ut	23
22. De Røde og De Svarte	23
23. Tilskuerens Valg	24
24. Seks-tilskuers-effekten	24
25. Snu Opp	24
26. Kortet og Lommetørkleet	24
27. Fallende Kort	24
28. Den Perfekte Avtagningen	24
29. Stigende Kort	24
30. Antallet i Hver Bunke	25
31. Land Distanse	25
32. Abrakadabra	25
Kaninforvirring!	25
33. Den Forsvinnende og Tilsynekomende Kaninen	25
34. Flukten til Lommen	25
35. Gjøtt Hvilken Hånd	25
36. Overføring i Hånden	26
37. Overføring mellom hendene	26
38. Babykaninene Kommer til Syne	26
Tryllestavtriks	26
39. Den Fritthengende Pennen	26
40. Den Fritthengende Tryllestaven	26
41. Den Bevegelige Ringen	27
42. Den forbedrede Fritthengende Tryllestaven	27
43. Den Balanserende Ballen	27
44. Gummitryllestaven	27
Tautriks	27
45. Tautrioen	27
46. Mystisk knute	27
47. Forsvinnende knute	27
48. Umulig knute	27
49. Tauforlengelse	27
50. Enhandsknute	28
Fingerferdighet – Kort	28
51. Tryll frem	28
52. Dytt Opp Kortbytte	28
Fingerferdighet – Mynt	28
53. Neveforsvinning	28
54. Klassisk Neve	28
55. Tommelneve	28
56. Fransk Slipp	28

1. Terningtunnel	28
2. Bægre og bolde	28
3. Åbningen opad	28
4. Det forsvindende bæger	29
Tommeltricks	29
5. Fremtryllet bånd	29
6. Forsvundet bånd	29
7. Tommelforlænger	29
8. Magisk sukker	29
9. Sukkerknald	29
10. Klip og tryl med elastikker	29
11. Mønter i en pengeseddel	30
12. Drejemetode	30
13. Er der forskel?	30
14. Med eller uden?	30
15. Søm gennem mønt	30
16. Spøgelset i flasken	30
Trylekort	30
17. Find kortet	30
18. Dobbelt løfteteknik	30
19. Magisk forvandling af kort	30
20. De fire esser	30
21. Valgt kort vender opad	31
22. De røde og de sorte	31
23. Tilskuerens valg	31
24. Seks tilskuerkort	31
25. Vendt kort	31
26. Kortet og lommetørklædet	31
27. Faldende kort	31
28. Perfekt kupering	31
29. Stigende kort	32
30. Antallet i hver bunke	32
31. På distance	32
32. Abrakadabra	32
Kanintryllerier	32
33. Kaninen dukker op og forsvinder	32
34. Kaninen i lommen	33
35. Gæt hvilken hånd	33
36. Tilskuerens kaniner	33
37. Fra hånd til hånd	33
38. Kaninunger	33
Tricks med tryllestav	34
39. Den hængende blyant	34
40. Den svævende tryllestav	34
41. Den stigende ring	34
42. Den hængende tryllestav	34
43. Balancebolden	34
44. Den gummiagtige tryllestav	34
Rebtricks	34
45. Rebtrio	34
46. Mystisk knude	34
47. Forsvundet knude	34
48. Umulig knude	34
49. Forlænget reb	35
50. Enhåndsknude	35
Kunstgreb - kort	35
51. Tryl et kort frem	35
52. Skift kort	35
Kunstgreb - mønt	35
53. Fingertrick	35
54. Klassisk håndtrick	35
55. Tommeltricket	35
56. Fransk drop	35

1. Magiczny tunel	35
2. Kubki i kulki	35
3. Niesforne kubki	36
4. Znikający kubek	36
Sztuczny Kciuk	36
5. Wstążka z powietrza	36
6. Znikająca wstążka	36
7. Rozciągnięty kciuk	36
8. Czary z cukrem	36
9. Kostka cukru	37
10. Przetnij i złącz gumkę - recepturkę	37
11. Wysypywane monety	37
12. Kręcąca się łopatka	37
13. Znikające punkty	37
14. Z czy bez?	37
15. Moneta przebita gwoździami	37
16. Duch w butelce	37
Magiczna talia	38
17. Znajdowanie karty	38
18. Technika „double lift”	38
19. Magiczna zmiana karty	38
20. Cztery asy	38
21. Jedyna odwrócona	38
22. Czerwone i czarne	38
23. Wybór widza	38
24. Karty sześciu widzów	38
25. Obrót	39
26. Karta i chustka	39
27. Spadające karty	39
28. Dokładny podział	39
29. Powstająca karta	39
30. Ilość w każdym stosie	39
31. Na odległość	39
32. Abrakadabra	40
Magiczne króliki	40
33. Pojawiający się i znikający królik	40
34. Lot do kieszeni	40
35. W której ręce	40
36. Podwojenie w dłoni widza	40
37. Teleportacja pomiędzy dłońmi	40
38. Pojawienie się króliczych dzieci	41
Sztuczki z magiczną różdżką	41
39. Ołówek w powietrzu	41
40. Lewitująca różdżka	41
41. Latający pierścień	41
42. Magiczna różdżka w powietrzu	41
43. Balansująca piłeczka	41
44. Gumowa różdżka	42
Sztuczki ze sznurkiem	42
45. Trzy sznurki	42
46. Magiczny węzeł	42
47. Znikający węzeł	42
48. Niewykonalny węzeł	42
49. Wydłużanie sznurka	42
50. Węzeł jedną ręką	42
Sztuczki z kartami	42
51. Wyczarowanie karty	42
52. Zamiana przedniej karty	42
Podstawowe techniki z monetą	42
53. Moneta znikająca w dłoni	43
54. Classic Palm	43
55. Schowanie za kciukiem	43
56. Francuskie przełożenie	43

1. Туннель для кубика	43
2. Стаканчики и шарик	43
3. Упрямые стаканчики	43
4. Исчезающий стаканчик	43
Фокусы с накладным пальцем	44
5. Появление ленточки из воздуха	44
6. Исчезающая ленточка	44
7. Удлиняющийся палец	44
8. Сахарная магия	44
9. Кусочек сахара	44
10. Самовосстановление резинки	44
11. Денежки из ниоткуда	45
12. Движение лопаткой	45
13. Точка отличия	45
14. Есть или нет?	45
15. Гвозди сквозь монету	45
16. Джинн в бутылке	45
Волшебная колода	45
17. Отыскивание карты	45
18. Техника подъёма двойной карты	45
19. Магическая подмена карты	45
20. Четыре туза	46
21. Перевернутая карта	46
22. Красные и чёрные	46
23. Зритель загадывает число	46
24. Шестикратный эффект зрителя	46
25. Переворот карты	46
26. Карта под носовым платком	46
27. Падающие карты	47
28. Одним снятием	47
29. Поднимающаяся карта	47
30. Точное число карт	47
31. Вышел – зашел – нашел!	47
Волшебные кролики	47
32. Абракадабра	47
33. Исчезающий кролик	48
34. Кролик убегает в карман	48
35. В какой руке?	48
36. Шустрая пара	48
37. Кролик перемещается в другую руку	48
38. Семейство кроликов	49
Фокусы с волшебной палочкой	49
39. Прилипший к руке карандаш	49
40. Полёт волшебной палочки	49
41. Кольцо и волшебная палочка	49
42. Повисшая волшебная палочка	49
43. Балансирующий шарик	50
44. Резиновая волшебная палочка	50
Фокусы с верёвкой	50
45. Три верёвки	50
46. Мистический узел	50
47. Исчезающий узел	50
48. Невозможный узел	50
49. Удлиненная верёвка	50
50. Узел одной рукой	50
Ловкость рук – Карты	50
51. Появление карты в руке	50
52. Подмена карты	51
53. Исчезновение в позиции "ладонь-пальцы"	51
Исчезновения в руке – Монеты	51
54. Классическая ладонь	51
55. Удержание монеты большим пальцем	51
56. Французский сброс	51

1. Taikatunneli

Vaikutelma: Muuta arpakuution silmäluvu lii'uttaessasi se "taikatunnelin" läpi!

Tarvikkeet: Pahvitunneli, arpakuutio ja taikasauva.

Esittäminen:

- Näytä yleisölle litteäksi painettua pahvitunneliä, ja muista aina peittää siinä oleva aukko peukalollasi (Kuva).
- Aseta arpakuutio tunnelin päähän siten, että sen päällä näkyy luku kuusi.
- Nyt voit työntää sen tunnelin läpi taikasauvasi avulla (Kuva). Kun arpakuutio kulkee tunnelin läpi, se putoaa tunnelissa olevaan aukkoon ja kääntyy – näin muuttaen arpakuution päällä näkyvän luvun.

Muista, että mikä tahansa luku näkyi arpakuution päällä, päättyy osoittamaan eteenpäin liikuttuaan tunnelin läpi.

Tulet huomaamaan, että tämä yksinkertainen mutta viihdyttävä temppu vangitsee yleisön kuin yleisön.

2. Kupit ja pallot

Vaikutelma: Aseta yksi pehmapallo päällimmäisen kupin päälle ja peitä se kahdella kupilla. Taputa päällimmäistä kuppia ja pehmapallo putoaa kuppien läpi pöydälle! Voit tehdä tempun niin, että myös kaikki jäljelle jääneet pallot putoavat kuppien läpi, ja tempun lopussa pöydällä onkin kolme pehmapalloa!

Tarvikkeet: Kolme eriväristä kuppia ja neljä keltaista pehmapalloa.

Valmistelut: Ennen kuin aloitat tempun esittämisen, muodosta kolmesta kupista torni, jonka keskimmäiseen kuppiin kätket yhden pehmapallon. Aseta kolme pehmapalloa päällimmäiseen kuppiin.

Esittäminen:

- Nosta kupit vasemmalla kädelläsi ja tyhjennä kuppien sisältö (eli pallot) pöydälle.
- Aseta kupit pöydälle yksi kerrallaan oikealla kädelläsi. (Huomio! Yritä olla paljastamatta keskikuppiin kätettyä palloa katsojille. Tämän tempun tärkein ja samalla vaativin taito onkin kupin pöydälle asettaminen niin, ettei pallo

paljastu yleisölle!) (Kuva 1)

- Aseta yksi pehmapallo keskimmäisen kupin huipulle. (Kuva 2)
- Peitä keskimmäinen kuppi (jonka päälle juuri asetit pehmapallon) kahdella jäljellä olevalla kupilla. (Kuva 3)
- Taputa päällimmäistä kuppia sormenpäälläsi ja nosta kaikki kolme kuppia yhtä aikaa – pallo on pudonnut kupin läpi pöydälle! (Kuva 4)
- Aseta nyt kaikki kolme kuppia takaisin pöydälle vierekkäin, ja peitä keskimmäinen pehmapallo (joka siis äsken "putosi muiden kuppien läpi") keskikupilla. (Huomio! Keskikupin alla on nyt kaksi palloa, ei yhtä, niinkuin yleisö luulee) (Kuva 5)
- Toista kohdat 3-6 ja näytä yleisölle, että myös toinen ja kolmaskin pehmapallo pystyvät lävistämään kupit! (Kuva 6)

3. Hankalat kupit

Vaikutelma: Haasta ystäväsi toistamaan helppoa kuppien kääntösarjaa. Sinä tietenkin onnistut, mutta ystäväsi mielestä temppu on mahdoton!

Välineet: Kolme eriväristä kuppia.

Esittäminen:

Aloita kuvan osoittamalla muodostelmalla.

- Käännä kaksi kuppia aina samaan aikaan seuraavan järjestyksen mukaisesti: A + B, A + C, A + B. Pyydä yleisöäsi muistamaan tämä järjestys. Kaikki kupit ovat nyt reuna ylöspäin.
- Kun seuraavaksi aloitat kuppien kääntelyn, käännä keskimmäinen kuppi alaspäin. Pyydä yleisön joukosta vapaaehtoinen, ja neuvo häntä noudattamaan järjestystä ja jatkamaan kääntelyä niin, että kaikki kupit päättyisivät reuna YLÖSPÄIN.
- Katsojien riemuksi kaikki kupit päättyvätkin reuna alaspäin (päinvastaisen alkuasetelman takia). Kyseessä on erinomainen juhlatemppu, ja harva yleisön jäsen huomaa erilaisen aloitusasetelman!

4. Katoava kuppi

Vaikutelma: Kuppi häviää kun se kiedotaan paperikääreeseen!

Salaisuus: Paperikääre, johon kuppi kiedotaan, säilyttää muotonsa – myös sen jälkeen kun taikuri on salaa pudottanut kupin syliinsä!

Välineet: Kuppi, sekä lisäksi myttyyn taiteltu seteli ja paperikääre, jolla voit reilusti peittää kupin (ei sisälly pakkaukseen).

Esittäminen:

Istu pöydän ääressä koko tempun esittämisen ajan. Aseta kuppi myttyyn taitellun setelin päälle ja kiedo paperikääre kupin päälle (Kuva 1). Kerro yleisölle, että aiot taikoa setelin kadoksiin (jotta saat petkutettua yleisöäsi). Nosta sitten kääritty kuppi ylös näyttääksesi, että seteli on vielä pöydällä, ja liikuta samalla käärittyä kuppia hieman itseesi päin. Tyhjennä pöytä, ja hellitä otettasi kääritystä kupista niin, että kuppi voi tippua rauhallisesti syliisi yleisön näkemättä (Kuva 2). Kun asetat paperin uudelleen pöydälle, sinun tulee ylläpitää illuusiota että asetat sekä kupin että paperin pöydälle. Heilauta kättäsi mystisesti ”kupin” päällä ja väitä, että saat esineen katoamaan! Lyö sitten kätesi paperin päälle niin, että paperi litistyy ja ”kuppi” tippuu pöydän lävitse (Kuva 3). Nosta nyt kuppi pöydän alta ja sano ”anteeksi, väärä esine”. Koko tempun ajan yleisön huomio on kiinnittynyt toisaalle kuin kuppiin.

Peukalotempputa

Perustekniikka, jolla näytät käsiesi olevan tyhjä:

Käytä tätä tekniikkaa näyttääksesi yleisölle, että kätesi ovat tyhjä. Tee tämä aina tempun alussa ja lopussa. Aseta muovipeukalo sormeesi – nyt voit aloittaa tekniikan harjoittelun!

1. Näytä, että kätesi ovat tyhjä niin, että piilotat oikean peukalosi vasemman kämmenesi taakse kuten kuvassa. (Kuva 1)
2. Seuraavaa tekniikkaa käytetään esityksen aikana. Pidä kätesi liikkeessä koko ajan.
3. Näytä kätesi yleisölle niin, että sormenpäisi osoittavat yleisöä kohti. Liikuta käsiäsi koko ajan niin, ettei yleisö näe muovipeukaloa. (Kuva 2)

5. Nauha tyhjästä ilmasta!

Valmistelut: Aseta nauha muovipeukalon sisään piiloon, ja aseta peukalonpää oikean peukalosi päälle.

Välineet: Muovinen peukalonpää ja nauha.

Esittäminen:

1. Näytä että molemmat kätesi ovat tyhjä edellä kuvatulla tekniikalla. Jatka asettamalla sitten kätesi niin, että sormenpäisi osoittavat yleisöä kohti, kuten perustekniikan kakkoskohdassa neuvotaan. Kun olet näyttänyt yleisölle kätesi,

asetta vasen kätesi oikean päälle, ja sujauta muovipeukalo vasempaan kämmeneesi (Kuvat 3, 4, ja 5).

2. Kätke muovipeukalo vasempaan nyrkkiisi ja leiki ripottavasi taikapulveria oikealla kädellä nyrkkiisi päälle (Kuva 6).
3. Käytä sitten oikeaa peukaloasi ja etusormeesi vetämään piilotettu nauha vasemmasta nyrkistäsi (pidä huoli, että muovipeukalo pysyy visusti piilossa kun vedät nauhaa). (Kuva 6)
4. Kun olet vetänyt nauhan kokonaan esiin, aseta oikea peukalosi vasempaan nyrkkiisi niin, että sujautat muovipeukalon nopeasti takaisin sormeesi. (Kuvat 8 ja 9)
5. Ota sitten kiinni nauhasta oikean käden sormillasi. Pidä huoli, etteivät katsojat näe peukaloasi (Kuva 10).
6. Pidä nauhasta kiinni molemmilla käsilläsi ja näytä sitä yleisölle! (Kuva 11)

6. Katoava nauha

Esittäminen:

Noudata edellisen (Nauha tyhjästä ilmasta!) tempun ohjeita, ja jatka tempputa seuraavan ohjeen mukaan:

7. Vapauta vasen kätesi, aseta se oikean kätesi päälle ja liu'uta nauha vasemman kätesi läpi. Toista tämä liike muutaman kerran. Poista muovipeukalo sormestasi ja kätke se vasempaan nyrkkiisi yleisön huomaamatta. (Kuvat 12, 13, 14, ja 15)
 8. Pidä muovipeukalo vasempaan nyrkkiisi kätkeytyneenä ja työnnä nauha muovipeukalon sisään. Käytä eri sormia, kun työnnät nauhaa muovipeukaloon johdattaaksesi yleisöä harhaan.
 9. Kun nauha on kokonaan muovipeukalon sisällä, aseta oikea peukalosi vasempaan nyrkkiisi niin, että voit nopeasti sujauttaa muovipeukalon oikean peukalosi päälle (Kuva 16). Nosta oikea kätesi ylös ja näytä yleisölle perustekniikkaa käyttäen, että oikea kätesi on tyhjä.
 10. Pidä vasen nyrkkiisi kiinni ja kiinnitä yleisön huomio siihen. Sano, että tarvitset vähän taikapulveria. Leiki ottavasi sitä taskustasi oikealla kädelläsi (kun kätesi on taskussa, poista muovipeukalo sormestasi). (Kuvat 17 ja 18)
 11. Leiki sirottelevasi taikapulveria vasemman nyrkkiisi päälle. Pyydä sitten jotakuta vapaaehtoisista puhaltamaan nyrkkiisi. Avaa lopuksi kätesi, ja paljasta yleisölle, kuinka nauha on kadonnut! (Kuvat 19 ja 20)
- HUOMIO!** Harjoittele tätä tempputa peilin edessä niin, että näet mitä voit tekniikassasi parantaa. Muista käyttää perustekniikkaa, ja esitä tempputa

sellaisesta paikasta, ettei yleisö näe sen vaiheita.

7. Peukalonveto

Vaikutelma: Peukalo venyy kaksi kertaa pidemmäksi kuin normaalisti.

Välineet: Muovipeukalo.

Esittäminen:

1. Sujauta vasen peukalosi muovipeukalon sisään.
2. Kiedo oikean käden sormet peukalosi päälle, ja taivuta sormiasi niin, että oikean käden pikkusormesi kannattelee kumipeukaloa.
3. Liikuta hiljalleen vasen peukalosi pois kumipeukalon sisältä. Oikean käden pikkusormesi kannattelee nyt yksin kumipeukaloa.
4. Kun kumipeukalo on oikean nyrkkiisi sisällä, teeskentele ponnistelevasi kun venytät peukaloasi. (Kuvat 1 ja 2)

8. Sokeritaika

Vaikutelma: Nenäliinan sisään kaadettu sokeri häviää mystisesti!

Välineet: Muovipeukalo. Lisäksi tarvitset nenäliinan ja muutaman hyppysellisen sokeria (eivät sisälly pakkaukseen).

Salaisuus: Muovipeukalon avulla voit taikoa esiin tai hävittää esineitä, vaikka molemmat kätesi näyttävät tyhjiltä!

Esittäminen:

1. Aseta muovipeukalo oikeaan peukaloosi, ja pidä nenäliinaa peukalosi ja sormiesi välissä niin, että muovipeukalo on piilossa nenäliinan takana. (Kuva 1)
2. Muodosta vasemmalla kädellä nyrkki, ja aseta nenäliina nyrkin päälle. Muodosta oikealla peukalollasi kolo nenäliinaan niin, että työnnät peukalosi nyrkin sisälle. Samalla kun teet näin, jätä muovipeukalo nyrkin sisälle piiloon. (Kuva 2)
3. Kaada sokeria nyrkkiisi sisällä olevaan muovipeukaloon (täytä noin yksi neljäsosa peukalosta). Käytä oikeaa peukaloasi työntämään sokeria alaspäin. Samalla kun teet näin, sujauta muovipeukalo jälleen sormeesi, ja sokeri kätkeytyy muovipeukalon sisälle! (Kuva 3)
4. Ota kiinni nenäliinan kulumasta oikealla kädelläsi, ja nosta nenäliina ylös näyttääksesi, että sokeri on kadonnut! Tällä tekniikalla muovipeukalo

kätkeytyy jälleen nenäliinan taakse. (Kuva 4) Tätä tempputa kannattaa harjoitella paljon, sillä onnistuessaan se on todella näyttävä!

9. Sokeripala

Vaikutelma: Hienosokeri muuttuu sokeripalaksi, kun sitä kaadetaan taikuriin nyrkkiin.

Välineet: Muovipeukalo, sokeripala ja hienosokeria (eivät sisälly pakkaukseen)

Esittäminen:

1. Aseta sokeripala ja muovipeukalo piiloon vasempaan käteesi. Kaada oikealla kädelläsi hienosokeria muovipeukalon sisälle. (Kuva 1)
2. Kerro yleisölle, että sinun täytyy luoda painetta sokeriin saadaksesi se kovettumaan. Työnnä peukalosi nyrkkiisi sisälle, ja sujauta muovipeukalo peukalosi päälle. (Kuva 2)
3. Nosta oikea peukalosi ylös, pitäen samalla huolen siitä että muut sormesi kätkevät sen yleisöltä, ja osoita huomio toiseen käteesi, jolla esittelet ”taikomaasi” sokeripalaa. (Kuva 3)

10. Itsestään korjautuva kumilenkki

Valmistelut:

Ota esiin kaksi kumilenkkiä, ja aseta toinen niistä muovipeukalon sisään (kutsutaan tätä kumilenkkiä salalenkiksi). Aseta muovipeukalo oikeaan peukaloosi ennen esitystä. Käytä toista kumilenkkiä esiintyessäsi yleisölle.

Välineet: Muovipeukalo. Lisäksi tarvitset kaksi kumilenkkiä ja sakset (eivät sisälly pakkaukseen).

Esittäminen:

1. Näytä yleisölle kumilenkki ja osoita venyttämällä, ettei se ole rikki. (Kuva 1)
2. Siirrä kumilenkki oikeasta kädestäsi vasemmalle kämmenellesi, ja poista samalla muovipeukalo sormestasi. (Kuva 2)
3. Vedä salalenkki osittain esiin oikealla kädelläsi. (Kuva 3)
4. Leikkaa salalenkki poikki. (Kuva 4)
5. Aseta rikkinäinen salalenkki takaisin muovipeukalon sisälle ja sujauta muovipeukalo jälleen oikean peukalosi päälle. Nyt voit helposti käyttää oikean käden etusormea nostamaan alkuperäisen ehjän kumilenkin kämmeneltäsi. (Kuva 5)

6. Näytä yleisölle, että kumilenkki on ehjä!

11. Rahaa tyhjästä

Vaikutelma: Käärittyäsi setelin kiinni, sen sisältä ilmestyy kolikoita!

Välineet: Muovipeukalo sekä 3-4 pientä kolikkoa (eivät sisälly pakkaukseen).

Salaisuus: Pienet kolikot on kätkeyty muovipeukalon sisälle.

Valmistelut ja esittäminen:

1. Aseta muutama pikkukolikko muovipeukalon sisälle ja sujauta oikea peukalosi muovipeukalon sisään.
2. Lainaa seteli joltakin yleisön jäseneltä ja kääri se rullalle.
3. Paina muovipeukalo setelirullan sisään ja jätä se sinne yleisöltä piiloon.
4. Kallista setelirullaa ja kaada kolikot esiin!
5. Työnnä oikea peukalosi taas setelirullan sisälle ja sano yleisölle, että tunnustelet löytyykö sieltä vielä kolikoita. Sujauta muovipeukalo taas sormeesi ja vedä sormesi ulos setelirullan sisältä.

12. Mailaliike

Tämä liike on erittäin hyödyllinen, ja voit esittää sen avulla runsaasti erilaisia temppeuja. Se on yksinkertainen, mutta vaatii harjoittelua sulavan toteutuksen saavuttamiseksi.

Pidä mailaa peukalosi ja etusormesi välissä (Kuva). Liikuta käsiäsi nyt niin, että maila osoittaa alaspäin (Kuva). Toista liike muutamia kertoja saadaksesi siihen tuntumaa, ja tee se sitten samalla kääntäen mailaa puoli kierrosta sormiesi välissä. Yleisö uskoo, nähneensä mailan molemmat puolet, vaikka oikeasti on nähnyt vain toisen. Piirrä mailan toiselle puolelle rasti, ja näytä yleisöllesi tyhjä maila. Nyt voit yllättää heidät taikomalla siihen rastin 'Mailaliikkeen' avulla!

Jos harjoittelet tätä liikettä peilin edessä, voit nähdä mitä yleisösi näkee ja varmistaa, että onnistut luomaan illusion oikein!

13. Näetkö eron?

Vaikutelma: Taio mailan kaksi täplää kadoksiin!

Välineet: Kaksi mailaa (yhdessä yksi täplä, toisessa kaksi täplää).

Esittäminen:

1. Pitele mailaa etusormesi ja peukalosi välissä, ja näytä yleisölle kaksi siinä olevaa täplää. Käytä 'Liikkuva maila' -tekniikkaa vakuuttaaksesi yleisösi siitä, että mailan molemmilla puolilla on kaksi täplää.
2. Käännä mailaa seuraavaksi ja katso, kun yleisösi hämmästy! Yksi täplästä on yhtäkkiä kadonnut. (Kuva)
3. Nosta toinen maila ja näytä siinä olevaa yhtä täplää yleisölle. Käyttämällä taas 'Liikkuva maila' -tekniikkaa voit esittää yleisöllesi, että mailan molemmilla puolilla on yksi täplä.
4. Käännä nyt mailaa taas... Viimeinenkin täplä on kadonnut!

14. Katoava täplä

Vaikutelma: Taio mailassa oleva täplä kadoksiin, ja taas esiin!

Välineet: Yksi maila.

Esittäminen:

1. Pitäen mailaa kädessäsi, esitä 'Liikkuva maila' tekniikka.
2. Kääntämällä mailaa puoli kierrosta näytät yleisölle ensin mailassa olevan täplän, mutta käännettyäsi myös rannettasi puoli kierrosta, he näkevätkin täplällisen uudestaan!

15. Kolikon lävistävät naulat

Vaikutelma: Työnnä nauloja muovirasian läpi. Kun vedät ne pois, kolikko on säilynyt ehjänä!

Välineet: Muovirasia, jossa on viisi reikää, muovikolikko ja viisi muovipiikkiä.

Huomio: Voit korvata muovikolikon oikealla kolikolla, joka mahtuu rasiaan sisälle.

Esittäminen:

1. Aseta kolikko rasiaan ja sulje rasia kannella. (Kuva 1)
2. Paina yksi nauloista yhteen kannen ulkorei'istä. Huomio! Älä kallista rasiaa! (Kuva 2)
3. Naula nostaa kolikon pystyyn, mutta yleisö ei huomaa mitään! (Kuva 3)

4. Paina jäljellä olevat viisi naulaa rasiaan (Huomio! Näyttele, että painat naulat oikeasti muovikolikon läpi). Pidä nauloin lävistettyä rasiaa ylhäällä niin, että kaikki katsojat näkevät ihmeen! (Kuva 4)
5. Vedä naulat ulos yksi kerrallaan. (Kuva 5)
6. Kun olet poistanut kaikki naulat, avaa rasia kansi ja ojenna muovikolikko yleisölle tarkistettavaksi. (Kuva 6)

16. Pullon kummitus

Vaikutelma: Pullo roikkuu ilmassa irtonaisen köyden varassa.

Välineet: Muovipullo, köydenpätkä ja pieni kumipallo.

Esittäminen:

1. Ennen kuin aloitat, laita pulloon pieni kumipallo antamatta yleisösi nähdä tätä.
2. Liu'uta sitten hiukan köyttä pullon sisään, ja käännä se ylösalaisin.
3. Kiskaise köydestä kevyesti – kumipallo jää nyt pullonkaulan ja köyden väliin.
4. Nyt voit irrottaa pullosta ja hämmästyttää yleisösi näyttämällä heille irtonaisesta köydestä ilmassa roikkuva pullo!

Velhonpakka

Velhokorttien salaisuus ja perustekniikka:

Velhonpakan kortit ovat aavistuksen verran kapenevia. Ota yksi kortti pakasta, pyörytä se ympäri niin, että pidät kuvapuolen koko ajan piilossa, ja palauta pakkaan. Kun tunnustelet sormillasi pakan sivuja, valittu kortti erottuu muiden joukosta vähän ulkonevana. Harjoittele kuitenkin kortin erottamista kunnolla ennen kuin etenet temppeujen esittämiseen.

17. Kortin löytäminen

Vaikutelma: Vapaaehtoinen valitsee kortin, painaa mieleensä mikä se on, ja palauttaa sen korttipakkaan. Taikuri sekoittaa pakan, jonka seurauksena kortti hyppääkin pakan päällimmäiseksi!

Välineet: Velhokorttipakka.

Valmistelut: Varmista, että kaikki kortit osoittavat samaan suuntaan. Pidä aloittaessasi pakkaa niin, että kapeammat päädyt ovat itseesi päin.

Esittäminen:

1. Pyydä yleisöstä vapaaehtoinen. Pyydä häntä valitsemaan kortti ja painamaan mieleensä, mikä se on. (Kuva 1)
2. Käännä yleisön huomaamatta kortti toisin päin ja palauta se pakkaan kuten kuvassa. (Kuva 2)
3. Sekoita pakkaa muutaman kerran. Tunnustelee ennen viimeistä liikettäsi pakan sivustaa, ja tuo valittu kortti pakan päällimmäiseksi. (Kuva 3)
4. Tee taika-ele, ja näytä päällimmäinen kortti yleisölle. (Kuva 4)

18. Kaksoisnosto-tekniikka

Käännä kaksi korttia samansuuntaisesti niin, että korttien kavennetut päät ovat kohdakkain. Pidä kortteja peukalon ja keskisormen välissä, ja paina sormiasi niin, että kortit taipuvat kuvan esittämällä tavalla. Nyt näyttää siltä, että liikutat vain yhtä korttia! (Kuva 5)

19. Maaginen korttivaihto

Voit käyttää kaksoisnosto-tekniikkaa parantamaan temppeua 16.

Esittäminen:

1. Toista tempun 17 vaiheet 1-3.
2. Pidä korttipakkaa vasemmassa kädessäsi. Käännä kaksi päällimmäistä korttia oikealla kädelläsi, käyttämällä kaksoisnostotekniikkaa. Vapaaehtoisen valitsema kortti on nyt päällimmäisen kortin alla.
3. Näytä päällimmäistä korttia yleisölle, ja kysy, onko kyseessä oikea kortti. Kun kortin valitsija vastaa kieltävästi, vaikuta siltä kuin olisit ymmälläsi, ja palauta kortit pakkaan kuvapuoli alaspäin. Nyt valittu kortti on pakan päällimmäisenä – siirrä se kuvapuoli alaspäin pöydälle (yleisö luulee, että nostat äsken näyttämäsi väärän kortin pöydälle). Kerro yleisölle, että kokeilet uudelleen! Tarjoa pakasta jotakin toista korttia, ja tietysti vastaus on sama – väärä kortti.
4. Kysy lopulta yleisöltä, mikä kortti oli kyseessä.
5. Nosta sitten pöydälle asetettu kortti ja näytä yleisölle, että väärä kortti on muuttunut oikeaksi! (Kuva 6)

20. Neljä ässää

Vaikutelma: Kaikki neljä ässää poistetaan pakasta, palautetaan sinne ja kortit sekoitetaan.

Taian seurauksena kaikki neljä ässää ilmestyvät järjestyksessä pakan päällimmäisiksi korteiksi. (Kuva 7)

Esittäminen:

(Huomio: Katso oikea sekoitustekniikka kuvasta 10)

1. Näytä korttipakka kuvapuoli ylöspäin yleisölle, etsi ja poista neljä ässää pakasta niin, että yleisö näkee kun teet sen. (Kuva 7)
2. Käännä nämä neljä korttia yleisön huomaamatta toisin päin ja sujauta ne takaisin pakkaan eri paikkoihin. (Kuva 9)
3. Sekoita kortteja muutaman kerran. Kun sekoitat niitä viimeistä kertaa, tunnustele korttipakan reunoja ja tuo ässät sekoituksen avulla pakan päällimmäisiksi. (Kuva 10)
4. Käännä pakan neljä päällimmäistä korttia pöydälle yksitellen näyttääksesi, että ässät ovat hypänneet pakan päällimmäisiksi! (Kuva 11)

21. Pariton kortti

Vaikutelma: Vapaaehtoinen valitsee kortin, painaa mieleensä mikä se on, ja palauttaa sen pakkaan. Taikuri sekoittaa pakan. Kun kortit levitetään pöydälle, valittu kortti on ainoa joka on kuvapuoli ylöspäin! (Kuva 12)

Esittäminen:

1. Ennen kuin aloitat tempun, aseta kortit niin, että korttien kapea puoli on itseesi päin.
2. Pyydä yleisön joukosta vapaaehtoinen, joka valitsee korttien joukosta yhden ja painaa sen mieleensä. (Kuva 13)
3. Taikuri palauttaa kortin pakkaan kääntämällä sen toisin päin niin, että kortin leveä puoli osoittaa taikuria kohti. HUOMIO! Palauta kortti kuvanmukaisesti pakan vasemmalle puolelle! (Kuva 14)
4. Aseta pakka kuvapuoli alaspäin pöydälle ja jaa se kahtia niin, että käännät osan kortteja kuvien mukaisesti pakan viereen kuvapuoli ylöspäin. (Kuvat 15 ja 16)
5. Sekoita pakat keskenään niin, että osa korteista on kuvapuoli ylöspäin, osa kuvapuoli alaspäin. (Kuva 17)
6. Tunnustele pakan reunoja, vedä muutama kortti pois kerrallaan ja aseta ne pakan päälle kuvapuoli alaspäin. Jatka tätä kunnes kaikki kortit ovat kuvapuoli alaspäin. HUOMIO! Käännä vain kortit, jotka ovat vastakkaissuuntaisesti, jotta et vahingossa käännä valittua korttia! (Kuva 18)
7. Aseta kortit kuvapuoli alaspäin ja levitä ne viuhkaksi. Ainoa kortti, joka on kuvapuoli

ylöspäin, on vapaaehtoisen valitsema kortti! (Kuva 19)

22. Punaiset ja mustat

Vaikutelma: Yleisölle näyttää siltä, että korttipakka sekoitetaan kunnolla. Esiintyjä sekoittaa pakan uudelleen ja puolittaa sen kahteen yhtä suureen pakkaan. Sitten hän kääntää pakat kuvapuoli ylöspäin ja levittää ne viuhkoiksi kuvapuoli ylöspäin pöydälle. Yleisön yllätykseksi kaikki punaiset kortit ovat yhdessä viuhkassa ja kaikki mustat toisessa!

Valmistelut: Erottele kaikki punaiset ja mustat kortit toisistaan erillisiksi pakoiksi. Yhdistä ne sitten vastakkain niin, että punaisten korttien kapea pääty osoittaa yhteen suuntaan ja mustien korttien kapeneva pääty osoittaa vastakkaiseen suuntaan.

Esittäminen:

1. Sekoita kortit hyvin ja näytä yleisölle, että kortit ovat kunnolla sekaisin.
2. Käännä pakka kuvapuoli alaspäin.
3. Käytä peukaloasi ja etusormeasi tunnustelemaan pakan sivuja. Tartu ulkoneviin kortteihin ja vedä ne pakan päälle, aivan kuin puolittaisit pakkaa.
4. Jatka tätä kunnes olet erottanut kaikki punaiset ja mustat kortit toisistaan. Lopeta pakan puolitus kuitenkin vasta sitten, kun olet täysin varma että kortit ovat toisistaan erillään!
5. Korttien pitäisi olla pakassa niin, että yhden värin kortit ovat pakan päällä ja toisen värin kortit pakan pohjalla.
6. Puolita pakka kahdeksi yhtä suureksi pakaksi pöydällä.
7. Käännä kumpikin pakka ympäri, ja levitä ne pöydälle kahdeksi viuhkaksi kuvapuoli ylöspäin. Kaikki punaiset kortit ovat vierekkäin ja niin myös kaikki mustat kortit!

23. Katsojan valinta

Vaikutelma: Vapaaehtoinen valitsee kortin pakasta ja palauttaa sen pakkaan. Taikuri kysyy sitten, kuinka lähelle pakan pohjaa vapaaehtoinen haluaa kortin ilmestyvän. Ja simsalabim – siellähän se on!

Esittäminen:

1. Pyydä vapaaehtoista valitsemaan kortti.
2. Käännä pakka yleisön huomaamatta vastakkaissuuntaisesti ja pyydä vapaaehtoista palauttamaan kortti pakkaan.
3. Sekoita kortit.
4. Vie pakka selkäsi taakse ja tunnustelemalla pakan

- sivuja, erota valittu kortti pakasta ja vie se pakan pohjalle.
5. Tuo pakka eteesi ja pidä sitä kädessäsi kuvapuoli alaspäin.
6. Keskustele vapaaehtoisen kanssa ja vedä hänen huomaamatta vasemman käden keskisormeaa käyttäen alimmaista korttia noin senttimetri itseesi päin.
7. Kysy nyt monentena hän toivoo korttinsa ilmestyvän.
8. Vedä niin monta korttia kuin vapaaehtoinen on nimennyt pakan pohjalta esiin. Älä kuitenkaan vedä katsojan valitsemaa korttia esiin ennenkuin olet paljastanut hänen nimeämänsä määrän kortteja. Vedä sitten valittu kortti esiin ja yllätä yleisösi!

24. Kuuden katsojan valinta

Vaikutelma: Viisi tai kuusi katsojaa valitsee kukin oman kortin ja palauttaa sen pakkaan. Pakka sekoitetaan, jonka jälkeen taikuri peittää pakan nenäliinalla ja nostaa valitut kortit yksitellen pakasta!

Esittäminen:

1. Pyydä joko viittä tai kuutta katsojaa valitsemaan kukin yksi kortti.
2. Käännä pakka niin, että katsojat palauttavat korttinsa pakkaan toisin päin.
3. Sekoita kortit huolellisesti.
4. Pidä pakkaa vasemmassa kädessäsi, ja peitä kätesi (ja pakka) kokonaan nenäliinalla.
5. Vie oikea kätesi nenäliinan alle ja vedä pakan sivuja tunnustelemalla yksi valittu kortti kerrallaan katsojien nähtäväksi.
6. Toista edellinen kohta kunnes olet paljastanut kaikki valitut kortit!

25. Kääntyvä kortti

Vaikutelma: Valittu kortti palautetaan pakkaan, joka sekoitetaan. Pakka tiputetaan pöydälle, ja valittu kortti kääntyy ympäri laskeutuen pakan päälle kuvapuoli ylöspäin!

Esittäminen:

1. Pyydä vapaaehtoista valitsemaan kortti.
2. Käännä pakka salaa ympäri ja pyydä vapaaehtoista palauttamaan kortti pakkaan.
3. Sekoita pakka huolellisesti.
4. Erotta valittu kortti tunnustelemalla pakan sivuja ja aseta se pakan päällimmäiseksi.
5. Pidä pakkaa vasemmalla kämmenelläsi.
6. Vie oikea kätesi pakan päälle "tasataksesi pakan

- sivut".
7. Kun oikea kätesi on pakan päällä, työnnä päällimmäistä korttia noin senttimetrin verran sivuun.
8. Nosta pakka ylös pitämällä kiinni sen päädyistä niin, että peukalosi tukee toista päätyä ja loput sormesi toista päätyä. Tämän ansiosta kätket sivuun sijoitetun päällimmäisen kortin katsojien näköpiiristä.
9. Pidä pakkaa noin 40cm korkeudella pöydästä ja tiputa se kuvapuoli alaspäin.
10. Pudotuksen seurauksena päällimmäinen kortti kääntyy kokonaan ympäri ja laskeutuu pakan päälle!

26. Kortti ja nenäliina

Vaikutelma: Vapaaehtoisen valitsema kortti palautetaan pakkaan, joka sekoitetaan huolellisesti. Taikuri asettaa pakan lainatun nenäliinan päälle ja käskee valittua korttia kulkeutumaan nenäliinan alle. Nosta nenäliina ja paljasta valittu kortti!

Esittäminen:

1. Pyydä vapaaehtoista valitsemaan kortti ja palauttamaan se pakkaan. Ennen kuin hän palauttaa sen, käännä pakka salaa ympäri.
2. Sekoita kortit ja erota valittu kortti pakan alimmaiseksi.
3. Pidä pakkaa kuvapuoli alaspäin molemmin käsin niin, että peukalosi pitelevät toista päätyä ja muut sormesi pitelevät toista. Pidä pakkaa hiukan ilmassa mutta kuitenkin lähellä pöydän pintaa.
4. Pyydä katsojaa asettamaan nenäliina pakan päälle.
5. Samalla hetkellä kun hän laittaa nenäliinan pakan päälle, sano "ehkä on parempi pitää pakka näkyvissä koko tempun ajan".
6. Samalla kun sanot näin, vedä pakka pois nenäliinan alta yhdellä kädellä, ja tiputa yleisöltä piilossa toisella kädelläsi valittu kortti pakasta nenäliinan alle.
7. Aseta pakka nenäliinan päälle valitun kortin päälle.
8. Kerro, että taioit valitun kortin nenäliinan läpi pöydälle.
9. Vedä nenäliina pois ja paljasta valittu kortti!

27. Putoavat kortit

Vaikutelma: Vapaaehtoinen katsoja valitsee kortin ja palauttaa sen pakkaan. Taikuri sekoittaa pakan ja pitää sitä oikeassa kädessään viuhkana kuvapuoli itseensä päin. Hän pyytää katsojaa nimeämään valitun kortin. Sillä hetkellä, kun katsoja nimeää kortin, kaikki kortit tippuvat taikurin kädestä – paitsi valittu kortti.

Esittäminen:

1. Pyydä vapaaehtoista valitsemaan kortti.
2. Käännä pakka salaa ympäri.
3. Pyydä vapaaehtoista palauttamaan kortti pakkaan.
4. Sekoita pakka huolellisesti ja etsi valittu kortti. Levitä kortit viuhkaksi niin, että yleisö näkee korttien selkäpuolen.
5. Pyydä vapaaehtoista nimeämään kortti.
6. Kun vapaaehtoinen nimeää kortin, anna muiden korttien pudota, mutta pidä valittu kortti kädessäsi. Näytä, että kädessäsi oleva kortti on valittu kortti.

28. Täydellinen jako

Vaikutelma: Taikuri puolittaa pakan kerran ja löytää vapaaehtoisen valitseman kortin!

Valmistelut: Käännä pakan kortit samansuuntaisesti, ja pitele pakkaa kapea puoli itseäsi kohti.

Esittäminen:

1. Levitä kortit pöydälle tasaisesti ennen kuin pyydät vapaaehtoista valitsemaan kortin osoittamalla. Vedä kortti erilleen muista korteista.
2. Kerää kortit pakaksi (lukuun ottamatta valittua korttia) ja siisti pakka huolellisesti niin, että kaikki kortit ovat samansuuntaisesti.
3. Nosta valittu kortti ja näytä se vapaaehtoiselle.
4. Pyydä vapaaehtoista keskittymään ja painamaan mieleensä kortti, ja palauta se sitten pakkaan vastakkaisuuntaisesti muihin kortteihin nähden.
5. Sekoita kortteja (niin monta kertaa kuin haluat) ja siisti pakka. Tunnustelemalla pakan sivuja voit tuntea valitun kortin.
6. Nyt voit pidentää temppua esimerkiksi kuuntelemalla pakkaa tai sanomalla ”kortit puhuvat minulle. Ne kertovat minulle valitun kortin”, tms.
7. Kun olet valmis, heilauta sormiasi, hiero käsiäsi (puhalla niihin jos haluat) ja puolita pakka hiljalleen valitun kortin kohdalta. Muista tarttua pakkaan sen päädyistä, jotta tunnet varmasti käännetyt kortit pakasta.
8. Nosta puolitetty pakka pois ja näytä valittu kortti

yleisöllesi!

29. Nouseva kortti

Vaikutelma: Valittu kortti nousee ylös pakasta.

Esittäminen:

1. Pyydä yleisön joukosta vapaaehtoinen ja pyydä häntä sekoittamaan pakka.
2. Kun saat pakan takaisin, suorista se, ja paina mieleesi mikä kortti on pakan päällimmäisenä. Sanotaan, että kortti on Ruutu 10.
3. Pidä pakkaa pystypäin kädessäsi (vasemmassa jos olet oikeakätinen tai oikeassa jos olet vasenkätinen) niin, että korttien kuvapuoli on yleisöä kohti. (Kuva 1)
4. Aseta toinen kätesi pakan taakse ja paina etusormesi pakan päälle. Kurkota nyt pikkusormellasi (tai nimettömälläsi, mikäli se on sinulle helpompaa) korttia kohti kunnes se koskettaa taaimmisen kortin selkää (tässä tapauksessa Ruutu 10-korttia). (Kuva 2)
5. Lopuksi sinun tarvitsee vain nimetä kortti ja pyytää sitä nousemaan pakasta! Voit sanoa esim. ”Ruutu 10... Nouse pakasta!” Kun sanot näin, paina pikkusormellasi/nimettömälläsi takakorttia ylöspäin, mutta tee se hiljalleen ja niin, että etusormesi nousee samanaikaisesti. Yleisö näkee tempun niin, että etusormesi pakottaa kortin nousemaan, ja että se nousee pakan keskeltä. Kyseessä on helppo mutta tehokas temppu! (Kuva 3)

30. Velhopolitus

Vaikutelma: Taikuri puolittaa pakan ja tietää heti, kuinka monta korttia kummassakin pakassa on.

Valmistelut: Oletamme että haluat 20 korttia toiseen pakkapuoliskoon. Käännä pakan 20. kortti vastakkaisuuntaisesti muihin pakan kortteihin nähden.

Esittäminen:

1. Näytä pakka yleisölle ja kerro, että sinusta on tullut niin hyvä korttitemppuiliija että pystyt jakamaan pakan haluamastasi kohdasta.
2. Kerro yleisölle, että jaat pakan 20. kortin kohdalta.
3. Tunnustele pakan sivuja peukalollasi kunnes tunnet ylimenevän kortin ja jaa pakka tästä kohdasta kahtia.
4. Ojenna erottamasi pakkapuolikas yleisön jäsenelle laskettavaksi ja tarkastettavaksi, että

olet jakanut pakan oikeasta kohdasta.

31. Kaukotaika

Vaikutelma: Taikuri ojentaa pakan katsojalle ja pyytää tätä sekoittamaan sen. Hän lähtee huoneesta ja antaa ohjeet että, kun hän on poissa, joku yleisöstä valitsee kortin ja palauttaa sen pakkaan, jonka jälkeen pakka sekoitetaan uudelleen. Palattuaan huoneeseen taikuri nostaa heti valitun kortin pakasta!

Valmistelut: Jotta voit suorittaa tämän ihmetempun, tarvitset avustajan joka tietää korttien salaisuuden. Ennen tempun aloitusta sinun tulisi asettaa kortit samansuuntaisesti.

Esittäminen:

1. Sekoita kortit huolellisesti.
2. Ojenna pakka avustajallesi.
3. Kerro yleisölle, että sillä aikaa kun olet poissa, kortteja pitävä katsoja pyytää jotakuta muuta valitsemaan kortin ja palauttamaan sen pakkaan, jonka jälkeen sinä yrität löytää valitun kortin.
4. Lähde huoneesta.
5. Kun olet poissa avustajasi ohjaa kortin valintaa.
6. Ennen kuin kortin valinnut katsoja palauttaa kortin pakkaan avustaja kääntää pakan ympäri hänen huomaamattaan.
7. Avustajasi sekoittaa kortit ja pyytää sinua palaamaan huoneeseen.
8. Kun palaat, muistutat yleisöä että koko kortin valinta tehtiin niin, ettet ollut läsnä.
9. Kerro, että löydät valitun kortin heti.
10. Vedä valittu kortti esiin pakasta ja ällistytä yleisösi!

32. Abrakadabra!

Vaikutelma: Taikuri sekoittaa pakan ja ojentaa sen katsojalle, jota hän pyytää laskemaan 11 korttia pöydälle. Tämän jälkeen katsoja sekoittaa nämä 11 korttia huolellisesti ja jakaa ne kahteen pinoon, joista toiseen tulee 5 korttia ja toiseen 6. Taikuri pyytää vapaaehtoista katsojaa painamaan mieleensä kuuden kortin pinon päällimmäisen kortin, jonka jälkeen katsoja asettaa viiden kortin pinon kuuden kortin pinon päälle. Tämän jälkeen taikuri kysyy, mikä valittu kortti oli, ja jatkaa temppua nimeämällä sen ihmeellisellä tavalla!

Tärkeää: Temppu toimii 11-kirjaimisella sanalla. Tässä ohjeessa on käytetty sanaa ”Abrakadabra”!

Esittäminen:

1. Kerro yleisölle, että esität heille ihmeellisen tempun, jota myös kuuluisa taikuri Harry Blackstone esitti aikoinaan.
2. Kun kerrot tätä, sekoita kortit huolellisesti.
3. Ojenna pakka vapaaehtoiselle, ja pyydä häntä laskemaan yksitoista korttia pakan päältä pöydälle.
4. Pyydä vapaaehtoista sekoittamaan nämä 11 korttia huolella.
5. Pyydä vapaaehtoista jakamaan kortit yhteen 6 kortin ja yhteen 5 kortin pinoon.
6. Pyydä häntä painamaan mieleensä kuuden kortin pinon päällimmäinen kortti.
7. Pyydä häntä nostamaan viiden kortin pino kuuden kortin pinon päälle, jolloin valittu kortti jää pakan keskelle.
8. Nosta kortit ja kerro, että aiot nimetä kortit ihmeellisellä tavalla.
9. Nosta ensimmäinen kortti pakan päältä pöydälle ja sano ”A”.
10. Nosta seuraava kortti ja laita se pakan alimmaiseksi.
11. Nosta taas seuraava kortti pöydälle ja sano ”B”.
12. Nosta jälleen päällimmäinen kortti ja aseta se pakan alimmaiseksi. Nosta seuraava kortti ja sano kirjain ”R”, jonka jälkeen samaa kaavaa noudattaen sano kirjaimet ”A, K, A, D, A, B, R, A”.
13. Usko tai älä! Viimeinen kortti, joka jää käteesi, on katsojan valitsema kortti. Kun käännät sen kuvapuoli ylöspäin, yleisö ällistyy takuuvarmasti!

Kaniinimagiaa!

Huomio: Kaniinitempuissa käytetään erityisesti temppua numero 53, eli sormikämmenkadotusta. Suosittelemme, että opettelet tekniikan hyvin ennen kuin alat esittää kaniinitemppuja!

Yleisvaikutelma: Taikuri taikoo kaniinin esiin, jakautumaan tai katoamaan viihdyttävällä ja hausalla tavalla. Kaniinit jakautuvat jopa katsojankin kädessä!

Välineet: 4 pientä vaahtopupua sekä 2 suurta vaahtopupua.

Salaisuus ja valmistelut: Aseta neljä pientä vaahtopupua oikeaan taskuusi ja kaksi suurta vaahtopupua vasempaan taskuusi ennen kuin aloitat esityksen.

33. Katoavainen kaniini

Esittäminen:

1. Vie kätesi vasempaan taskuusi (jonne olet asettanut kaksi suurta vaahtopupua kuten edellä on neuvottu). Kätke pupu käteesi sormi-kämmentotteella (pikkusormesi, nimettömäsi ja keskisormesi pitelevät pupua kämmenstäsi vasten) ja nosta kätesi ulos taskusta. Kurkota ilmaan ja "taio" pupu esiin käyttämällä sormenpäitäsä. Voit myös "taikoa" pupun esiin katsojan takin kauluksesta, korvan takaa, tms. (Kuva 1)
2. Kun näytät yleisölle ensimmäisen pupun olevan oikeassa kädessäsi, asemoi se valmiiksi katoamistempua varten niin, että pupu on avoimella kämmenelläsi keskisormen ja nimettömän välissä. Vasen kätesi lepää rennosti pöydällä kämmenpuoli alapäin. (Kuva 2)
3. Tuo molemmat kädet sulavaliiikkeisesti yhteen kääntämällä ne samalla toisinpäin. Näyttele, että tiputat oikeassa kädessäsi olevan pupun vasempaan käteesi, vaikka oikeasti kätket sen oikean käden sormiesi taakse samalla sormi-kämmen tekniikalla, jota käytit aiemmin. (Kuva 3)
4. Sulje vasen kätesi (jossa yleisö olettaa pupun olevan) löysäksi nyrkkiksi ja siirrä oikea kätesi pois. Osoita oikealla etusormellasi vasenta nyrkkiäsi.
5. Pysähdy hetkeksi ja purista vasenta nyrkkiäsi hiljalleen, jotta pupu "katoaisi" kädestäsi. Avaa sitten kätesi ja näytä, että pupu todellakin on kadonnut! (Kuva 5)

34. Taskukaniini

Esittäminen:

1. Kerro yleisölle, että usein pupun kadotessa se onnistuu siirtymään taskuusi aivan huomaamatta. Kurota vasempaan housuntaskuusi (ja varo, ettet näytä yleisölle "kadonnutta" pupua, jota pitelet oikeassa kädessäsi) ja ota käteesi toinen taskuusi piilotettu suuri vaahtopupu.
2. Vedä pupu taskustasi ja näytä se yleisölle sormenpäilläsi samalla kun pidät "kadonneen" pupun edelleen kätkeytyä kämmenesi sisällä. Varo, ettet näytä kämmeneksi kätkeytyä pupua kun esittelet toista. (Kuva 1)

35. Kumpi käsi?

Esittäminen:

1. Edellinen "Taskukaniini"-tempu päättyi niin, että pidät yhtä pupua oikean käden sormenpäissäsä ja toinen pupu on piilotettu saman käden nyrkkiin. Aseta sormenpäissäsä oleva pupu vasemman

- käden kämmenellesi, kuten kuvassa. (Kuva 1)
2. Sulje vasen kätesi nyrkkiin kämmenpuoli ylöspäin, kuten kuvassa. Purista myös oikea kätesi nyrkkiin ja vie se vasemman kätesi viereen kämmenpuoli alapäin. Yleisö uskoo vieläkin, että käytät tempuun vain vasemmassa kädessäsi olevaa pupua. (Kuva 2)
3. Lyö nyrkkisi yhteen muutaman kerran, ja vie kätesi ristiin kuten kuvassa näytetään. (Kuva 3)
4. Kysy katsojalta "kumpi käsi?". Vastaus on todennäköisesti "vasen", mutta tällä ei oikeastaan ole tempun kannalta merkitystä. Vedä kätesi suoraksi, avaa vasen nyrkkisi ja paljasta, että pupu on vieläkin siellä. (Kuva 4)
5. Kerro katsojalle, ettei oikeastaan ole mitään väliä, kumman käden hän valitsee. Hän olisi ollut joka tapauksessa oikeassa. Kun sanot näin, käännä oikea nyrkkisi ylöspäin ja avaa nyrkkisi paljastaaksesi toinenkin pupu! Katsojalle näyttää nyt siltä, että pupujen taika on saanut pupun jakautumaan kahtia! (Kuva 5)

36. Vikkelät vanhemmat

Esittäminen:

1. Näytä yleisölle kahta suurta pupua. Kerro yleisölle, että toinen on Äiti-pupu ja toinen on Isä-pupu. Aseta sitten vasemmanpuoleinen pupu pöydälle ja pidä oikeanpuoleista pupua kämmenelläsi. (Kuva 1)
2. Teeskentele asettavasi pupu vasempaan käteesi, mutta kätke se oikeasti oikeaan kämmeneksi. Muista, että aina kun esität tätä katoamistempua, vasemman kätesi pitäisi olla puristettuna löysään nyrkkiin aivan kuin pupu olisi nyrkkisi sisällä. (Kuva 2)
3. Siirrä oikea kätesi pöydällä olevaa pupua kohti. Varo, ettet paljasta oikeaan nyrkkiäsi piilotettua pupua yleisölle. (Kuva 3)
4. Kun oikea kätesi on pöydällä olevan pupun päällä, aseta salaa kämmeneksi piilotettu pupu pöydällä olevan pupun päälle. (Kuva 4)
5. Vedä oikeaa kättäsi pöytää pitkin, niin että puput rullautuvat sormenpäidesi luokse. Nosta puput yhdessä niin, että näyttää kuin liikuttaisit vain yhtä pupua. Pehmeän vaahtoaineen ansiosta voit työntää puput yhteen niin, että näyttää kuin liikuttaisit vain yhtä pupua. (Kuva 5)
6. Samalla, kun näytät sormenpäilläsi kahta pupua (yhtenä), pyydä vapaaehtoista katsojaa ojentamaan sinulle oikea kätensä kämmenpuoli ylöspäin. (Kuva 6)
7. Aseta puput vapaaehtoisen kädelle. Sano hänelle, että "nyt pitelet Isä-pupua kädessäsi,

- ja minulla on Äiti-pupu." Katsojat luulevat, että Äiti-pupu on vasemmassa nyrkissäsi, ja että annat vapaaehtoiselle vain Isä-pupun, vaikka oikeasti annat hänelle molemmat puput. (Kuva 7)
8. Pyydä vapaaehtoistasi nyt sulkemaan pupu tiiviisti nyrkkiin ja puristamaan sitä voimakkaasti niin että sen on mahdotonta livistää hänen tietämättään. Huolehdi, että pidät molempia pupuja kädessäsi tiukasti niin kauan, kunnes vapaaehtoinen sulkee ne täysin nyrkkiinsä. Vedä nyt kätesi pois. (Kuva 8)
9. Kerro vapaaehtoiselle, että yrität nyt saada vasemmassa nyrkissäsi olevan Äiti-pupun matkustamaan Isä-pupun luokse (vapaaehtoisen nyrkkiin) näkymättömästi.
10. Purista vasen nyrkkisi tiukasti kiinni ja avaa se sitten näyttääksesi, että kätesi on tyhjä. Kysy vapaaehtoiselta tunsiko hän, että jotakin olisi tapahtunut hänen kädessänsä. Pyydä häntä avaamaan nyrkkiänsä ja ta-daa, siellä molemmat pupuvanhemmat ovatkin. (Kuva 10)

37. Näkymätön kaniini

1. Ota molemmat puput vapaaehtoiselta, ja aseta ne pöydälle eteesi noin 30cm etäisyydelle toisistaan. Avaa sitten kätös kämmenpuoli ylöspäin ja aseta molemmat kämmenelläsi pupun päälle. (Kuva 1)
Tämä on aloitusasento seuraavalle liikesarjalle.
SEURAAVA TEMPPU (Kohdat 2-13) ON SUUNNITELTU NIIN, ETTÄ SE HÄMMENTÄÄ JA ÄLLISTYTTÄÄ KATSOJIA.
2. Nosta oikea kätesi, käännä se ympäri ja nosta oikean käden alla ollut pupu sormenpäilläsi ilmaan. (Kuva 2)
3. Nostamatta vasenta kättä pöydältä, aseta pupu vasemman käden kämmenelle. Sulje sitten vasen kätesi nyrkkiin ja sano: "Äiti-pupu menee vasempaan käteen". (Kuva 3)
4. Nosta vasen nyrkkisi ylös ja nosta nyrkin alla ollut pupu oikean käden sormenpäillä ja sulje pupu nyrkkiäsi sanomalla "Isä-pupu menee oikeaan käteen". (Kuva 4)
5. Sinulla on nyt yksi pupu kummassakin nyrkissäsi. (Kuva 5)
6. Avaa molemmat kätesi yhtä aikaa ja paljasta yleisölle, että kummassakin kädessä on yksi pupu. Kerro yleisölle, että "Äiti-pupu on nyt oikeassa kädessäni ja Isä-pupu vasemmassa". Yleisön tietämättä tämä ensimmäinen huiputus on hyvin tärkeä osa lopputempun kannalta. Kun et tee taikoja aluksi, yleisö hämmentyy, ja yllätty

- enemmän, kun lopulta taitoi! (Kuva 6)
7. Aseta puput taas pöydälle alkuasetelmaan ja kämmenelläsi pupujen päälle. (Kuva 7)
8. Nosta jälleen oikea kätesi, käännä se ympäri ja nosta sormenpäilläsi käden alla ollut pupu. (Kuva 8)
9. Aseta pupu vasemmalle kämmenellesi ja sano taas "Äiti-pupu menee vasempaan käteen". Kätke kuitenkin tällä kertaa pupu oikean kätesi sormien väliin. Pidä huoli, että sormesi ovat tiiviisti suljettu, ettei pupu paljastu yleisölle! (Kuva 9)
10. Siirrä oikea kätesi heti pois suljetun vasemman käden vierestä (Äiti-pupu on tietenkin oikean nyrkkiäsi sisällä). Ohjaa yleisön huomio vasempaan käteesi aivan niin kuin pupu olisi oikeasti siellä. Siirrä oikealla peukalollasi pupu syvemmälle nyrkkiäsi, ettei se vain näy katsojille. (Kuva 10)
11. Nosta nyt vasen nyrkkisi ja ota oikean käden sormenpäilläsi Isä-pupu nyrkin alta hyppysiäsi. (Kuva 11)
12. Aseta Isä-pupu oikeaan nyrkkiäsi, mutta varo ettet näytä pupuja yleisölle! Sulje puput nyrkkiäsi, ja vie molemmat nyrkkisi vierekkäin (Kuva 12). Yleisölle näyttää siltä, että toistit vaan askeleet 2-6, ja he luulevat, että kummassakin nyrkissäsi sinulla on yksi pupu.
13. Purista vasen nyrkkisi tiukasti kiinni ja avaa se – pupu on kadonnut! Avaa sitten rauhallisesti oikea nyrkkisi ja näytä, että molemmat puput ovat siellä! Toinen pupuista on näkymättömästi hypännyt toiseen nyrkkiäsi. (Kuva 13)

38. Kaniiniperhe

14. Kun olet suorittanut edellisen tempun, voit jatkaa sitä "Kaniiniperhe"-tempulla. Esitele Äiti- ja Isä-pupu katsojille sanomalla "tämä on Äiti-pupu" (osoita Äiti-pupua) ja "Tämä on Isä-pupu" (osoita Isä-pupua), ja jatka; "he haluavat olla yhdessä". Aseta pupu-vanhemmat pöydälle.
15. Kurkota yleisön huomaamatta oikeaan taskuusi, ja kätke oikean peukalon ja etusormen väliin sinne piilottamasi neljä pikkupupua.
16. Nosta Isä-pupu pöydältä oikealla kädelläsi ja tee sillä "sormi-kämmenkadotus", eli ole asettavinasia Isä-pupu vasempaan käteesi vaikka pidätkin sen oikeassa nyrkissäsi sormiesi välissä piilossa. Samalla kun nappaat Isä-pupun, siirrä salaa myös pikkupuput oikeaan nyrkkiäsi.
17. Kerro yleisölle, että pidät itse Isä-pupua kädessäsi. Poimi Äiti-pupu oikeilla etusormillasi nyrkkiäsi muiden pupujen seuraan. Pyydä yleisöstä vapaaehtoinen ja pyydä häntä

ojentamaan kätensä. ”Pidä sinä Äiti-pupua kädessäsi”.

18. Vie oikea kätesi vapaaehtoisen käden päälle.
19. Aseta kaikki oikeaan käteesi piiloutuneet puput vapaaehtoisen kädelle. Pyydä katsojaa sulkemaan kätensä nyrkkiin ja puristamaan tiukasti, ettei vain pupu karkaa. Odota jälleen kunnes katsojan käsi on kunnolla kiinni ennen kuin irrotat otteesi pupuista.
20. Pudota oikea kätesi pöydälle, ja siirrä suljettu vasen nyrkki katsojan käden viereen.
21. Purista vasenta nyrkkiäsi ja avaa kätesi näyttääksesi, että se on tyhjä. Kun pyydät vapaaehtoista avaamaan kätensä ja sieltä paljastuukin koko pupuperhe – Isä, Äiti ja neljä pikkupupua!

Taikasauvatempuja

39. Leijaileva lyijykynä

Vaikutelma: Taio lyijykynä pysymään paikallaan ilmassa!

Välineet: Taikasauva ja lyijykynä (ei sisälly pakkaukseen).

Huomio: Pukeudu pitkähihaiseen paitaan tai pidä rannekelloa.

Esittäminen:

Paina katsojien näkemättä taikasauva hihasi sisään tai rannekellosi hihnan alle. Pidä lyijykynää tiukasti kädessäsi ja vie taikasauva kätesi taakse. Aseta kynä taikasauvan ja kämmenselkäsi väliin, ja irrota hiljalleen otteesi siitä niin, että näyttää siltä kuin kynä leijailee ilmassa!

40. Leijaileva taikasauva

Vaikutelma: Taikasauva leijuu yksin ilmassa katsojien silmien edessä.

Välineet: Taikasauva ja noin metri näkymätöntä lankaa/siimaa (ei sisälly pakkaukseen).

Huomio: Pukeudu pitkähihaiseen paitaan.

Valmistelut:

1. Irrota taikasauvan päiden tupit ja pujota lanka taikasauvan läpi. Kiinnitä taikasauvan päät.
2. Vedä taikasauvasta lähtevät langat paidannappisi

ympärille ja sido ne kiinni. Muodostat siis ison silmukan, jonka toisessa pisteessä on taikasauva ja toisessa paidannappi.

Esittäminen:

1. Pidä sauvaa tiukasti kämmeniäsi vasten niin, että lanka kulkee peukaloideisi välissä.
2. Vedä kätesi eroon toisistaan rauhallisesti. Pidä kuitenkin lanka tiukkana niin, että sauva näyttää leijailevan ilmassa!

41. Kohoava sormus

Vaikutelma: Sormus seuraa maagisesti taikasauvaasi!

Välineet: Taikasauva, näkymätöntä lankaa (kolme kertaa taikasauvan pituinen pätkä) sekä sormus (eivät sisälly pakkaukseen).

Huomio: Pukeudu napilliseen takkiin, jossa on povitasku.

Valmistelut: Poista sauvan toinen pää ja kiedo langan toinen pää sen ympäri silmukaksi. Kierrä sauvan pää takaisin kiinni ja vedä langan toinen pää kiinni takinnappiisi. Aseta taikasauva povitaskuusi.

Esittäminen:

1. Vedä taikasauva ulos povitaskustasi ja pidä sitä pituussuunnassa niin, että pää josta lanka lähtee, on ylöspäin.
2. Sujauta sormus taikasauvan päälle sauvan yläpuolelta.
3. Nyt jos liikutat sauvaa eteenpäin ja nojaat taaksepäin, sormus siirtyy ylös ja alas. Yleisö luulee, että sormus liikkuu itsestään – vain sinä tiedät, että sormusta vetää näkymätön lanka! Kun päätät tämän tempun, katkaise lanka yleisön näkemättä, ja anna sauva ja sormus yleisön tarkistettavaksi.

42. Pysähtynyt taikasauva

Vaikutelma: Taikasauvasi pysyy paikallaan ilmassa.

Välineet: Taikasauva sekä kumilenkki (ei sisälly pakkaukseen).

Valmistelut ja esittäminen:

1. Aseta kumilenkki oikean kätesi peukalon ja keskisormen väliin. (Kuva 1)
2. Pidä taikasauvaa peukalosi ja keskisormesi välissä (Kuva 2a). Kumilenkki kulkee sauvan alitse (Kuvat

2b ja 2c). Vie peukalosi etusormesi yli ja koukkaa etusormellasi peukalon päällä oleva lenkki etusormesi päälle. Peukalosi on nyt vapaa ja taikasauva nojaa etusormeasi vasten. (Kuvat 2d ja 2e).

3. Ojenna etusormesi ja levitä sormesi – sauva leijailee nyt ilmassa!
4. Pidä kätesi koko ajan liikkeessä, ettei yleisö huomaa sauvaa kannattelevaa kumilenkkiä.

43. Tasapainoileva pallo

Vaikutelma: Pallo tasapainoilee taikasauvan päällä ja kulkee sen päällä.

Välineet: Taikasauva, pallo (esimerkiksi pingispallo) sekä näkymätöntä lankaa (eivät sisälly pakkaukseen).

Valmistelut ja esittäminen:

1. Kierrä taikasauvan molemmat päät auki ja sido langan päät niiden ympäri lenkiksi. Kierrä sauva kiinni.
2. Kannattele sauvaa kuvan osoittamalla tavalla (Kuva 1). Levennä peukaloillasi langan silmukkaa niin, että pallo pystyy kulkemaan langan ja taikasauvan tukemana. (Kuva 1)
3. Käännä sauvaa puolelta toiselle ja pallo liikkuu sauvan mukana! (Kuva 2)

44. Kuminen taikasauva

Vaikutelma: Taikasauva heiluu ja taipuu!

Välineet: Taikasauva

Esittäminen: Tämä on klassinen silmänkääntötempu, jota taikurit ovat esittäneet vuosia, ja se on kaiken lisäksi helppo tehdä. Pidä taikasauvasta kiinni noin kaksi senttimetriä keksikohdan alta ja heiluta sauvaa ylhäältä alas sormillasi. Näyttää siltä kuin sauva olisi tehty kumista! Sano sitten taikasanat, ja heilauta kättäsi maagisesti sauvan yllä muuttaaksesi se takaisin kiinteään muotoon.

Köysitemppuja

45. Köysitrio

Vaikutelma: Taio kolme eripituista köydenpätkää samanpituiseksi.

Valmistelut: Leikkaa köysi kolmeksi eripituiseksi pätkäksi. (Esimerkiksi: 60cm, 40cm ja 20cm)

Esittäminen:

1. Näytä eripituiset köydenpätkät yleisölle. (Kuva 1)
2. Pidä köydenpätkiä vasemmassa kädessäsi pituusjärjestyksessä. (Kuva 2)
3. Ota kiinni lyhyimmän köydenpätkän alapäästä ja muodosta köydenpätkästä lenkki viemällä tämä roikkuva pää ensin pisimmän köyden ympäri ja sitten sen viereen sisäpuolelle. (Kuva 3) Tuo myös keskিপিতuisen ja pitkän köydenpätkän roikkuvat päät käteesi, mutta täällä kertaa neljän köydenpään ulkopuolelle. (Kuva 4)
4. Ota kolme oikeanpuoleista köydenpäätä käteesi kuvan 5 osoittamalla tavalla. Nyt näyttää siltä kuin kädessäsi olisi kolme eripituista köydenpätkää. (Kuva 5)
5. Kun vedät kätesi napakasti erilleen, köydet venyvät samanpituiseksi! (Kuva 6)
6. Lyhyimmän ja pisimmän köydenpätkän muodostama lenkki on piilossa vasemman kämmenesi sisällä. (Kuvat 7 ja 8)
7. Pudota oikeassa kädessäsi olevat köydenpäät kädestäsi. Pidä ”silmutta” vasemmassa kädessäsi, ja vedä varovasti oikean käden peukalolla ja etusormella keskipitkä köysi pois nyrkistäsi. Laske ääneen ”yksi”. (Kuvat 9 ja 10)
8. Vie keskipitkä köysi takaisin nyrkkiisi ja vaihda se yleisön näkemättä kahteen silmukalla yhdistettyyn köyteen. Laske ”kaksi”. (Kuvat 11, 12 ja 13)
9. Vie keskipitkä köysi vasemmasta kädestäsi jälleen kahden köyden kanssa yhteen ja laske ”kolme”. Nyt näyttää siltä, että olet näyttänyt jokaista köyttä erikseen katsojille. (Kuvat 14 ja 15)
10. Laita kaikki köydet nyrkkiisi. (Kuva 16)
11. Vedä köydenpätkät ulos yksi kerrallaan ja näytä yleisölle, että ne ovat palanneet ennalleen! (Kuva 17)

46. Mysteerisolmu

Välineet: Köysi.

Esittäminen: Tee köyteen kuvien 1, 2, ja 3 mukainen huijaussolmu. Harjoittele solmuntekoa monta kertaa, jotta osaat tehdä sen sujuvasti. Kun vedät köyttä molemmista päistä, solmu aukeaa. Laita solmun päälle vaikkapa nenäliina ja vedä muutaman kerran nenäliinan alla olevan köyden päistä. Ota nenäliina pois, jotta yleisö näkee että solmu on kadonnut!

47. Katoava solmu

Välineet: Köydenpätäkä ja valkoista lankaa (ei sisälly pakkaukseen).

Valmistelut: Taita köydenpätäkä keskeltä kahtia ja sido valkoista lankaa köyden ympärille niin, että köyden keskivaiheille muodostuu silmukka (Kuva 1). Peitä tämä lankakohta sormillasi (Kuva 2). Vie köyden toinen pää ensin silmukan alta ja sitten sen päältä niin, että näyttää siltä, kuin olisit solminut solmun. (Kuva 3)

Esittäminen: Vedä köyden molemmista päistä samanaikaisesti. Lanka katkeaa ja solmu katoaa! (Kuvat 4 ja 5)

Huomio: Huolehdi, että sormesi peittävät valkoisen langan kun nostat köyden sitoaksesi solmun.

48. Mahdoton solmu

Välineet: Köydenpätäkä.

Esittäminen: Pystytkö sitomaan solmun päästämättä irti köydenpäistä? Yleisön mielestä kyseessä on mahdoton temppu, mutta katsokaapa vain! Risti kätesi niin, että oikea kätesi osoittaa ylöspäin ja vasen kätesi alaspäin. Aseta köydenpätäkä eteesi pöydälle. Ota vasempaan käteesi köyden oikea pää ja vasempaan köyden oikea pää. Avaa kätesi niin, että vedät ensin oikean kätesi pois. Köysi tekee silmukan vasemman ranteesi ympärille. Vedä nyt vasen kätesi tämän silmukan läpi. Olet muodostanut solmun!

49. Pidennetty köysi

Välineet: Kaksi köydenpätäkää, joista toinen on noin 10–15cm lyhyempi kuin toinen.

Valmistelut: Sido lyhyempi köydenpätäkä löysästi pidemmän köydenpätäkän keskikohdan ympärille niin, että köysi näyttää solmulta. (Kuva 1) Sido tämän jälkeä pidemmän köyden päät yhteen jotta näyttää siltä, että olet sitonut kaksi köyttä päistään yhteen. (Kuva 2)

Esittäminen: Näytä yleisölle ”solmutetut köydet” ja kerro, että on kaksi tapaa taikoa nämä kaksi lyhyttä köyttä yhdeksi pidemmäksi köydeksi. Kerro, että ensimmäinen tapa on avata toinen solmuista (avaa pidemmän köyden yhteen solmittu pää) ja lisää; ”mutta nyt keskelle jää solmu”.

Kerro yleisölle, että toinen tapa on taikominen! Samalla kun puhut, ala kiertämään köyttä kätesi ympärille, ja kun saat huijaussolmun käsiisi, piilota se yleisöltä kätesi taakse ja vedä pois toisella kädellä (Kuva 3). Kätke huijaussolmu (eli lyhyempi köysi) oikean kämmenesi sisälle ja näytä yleisölle yhtä pitkää köydenpätäkää! (Kuva 4)

50. Yhden käden solmu

Välineet: Pitkä köysi.

Esittäminen: Tee köyteen solmu yhdellä kädellä! Aseta köysi peukalosi ja etusormesi väliin. Anna köyden tippua nimettömän ja pikkurillisi välistä (Kuva 1). Käännä kättäsi ja ota kiinni köyden päästä keski- ja etusormellasi. Pidä kiinni tästä päästä ja anna köyden liukua kädestäsi. Köyteen on ilmestynyt solmu!

Korttinäppäryyttä

51. Kortin taikominen tyhjästä

Esittäminen:

1. Pidä korttia kämmenselkäsi päällä niin, että kämmenesi osoittaa yleisöä kohti (pitele korttia etusormesi ja pikkurillisi välissä). Taivuta sormiasi sisäänpäin, kuten kuvassa 1. Tartu korttiin etusormellasi ja peukalollasi. (Kuva 2)
2. Irrota pikkusormesi ote kortin alakulmasta ja anna kortin suoristautua itseksensä! Aseta etusormesi kortin taakse kuten kuvassa 3.

52. Vaihtuva kortti

Esittäminen:

1. Pidä kortteja käsissäsi, kuten kuvassa. Näytä yleisölle päällimmäinen kortti. Paina vasemmalla etusormellasi takimmaista korttia ylöspäin pakasta. (Kuva 1)
2. Työnnä oikean kätesi ja vasemman etusormesi avulla pakan taaimmainen kortti oikean kämmenesi sisälle piiloon. (Kuva 2)
3. Tuo oikea kätesi jälleen pakan päälle, ja aseta kämmeneesi piilotettu kortti pakan päällimmäiseksi. Vedä kätesi pois ja näytä yleisölle, että päällimmäinen kortti on vaihtunut. (Kuva 3)

Kadotustemppuja

Ennen kuin aloitat seuraavien temppujen tekemisen suosittelemme, että opettelet muutaman perustekniikan. Voit esittää temppuja käyttämättä näitä tekniikoita, mutta suosittelemme että opettelet niin **klassisen kämmenkätön** kuin **sormikämmenkadotus**-tekniikankin.

53. Sormi-kämmen kadotustemppu

Välineet: Kolikko tai mikä tahansa muu pieni esine (ei sisälly pakkaukseen).

Esittäminen:

1. Näytä yleisölle oikealla kämmenelläsi olevaa kolikkoa. (Kuva 1)
2. Tuo vasen kätesi kuvanmukaisesti oikean käden alle. Kolikko on vieläkin oikeassa kädessäsi. (Kuvat 2 & 3)
3. Käännä oikea kätesi vasemman päälle ja kierrä oikean käden sormesi löysästi kolikon ympärille. Sulje vasen kätesi nyrkkiin. Yleisö luulee, että kolikko on nyt vasemmassa kädessäsi. (Kuva 4)
4. Osoita oikean käden etusormellasi vasenta nyrkkiäsi. Yleisön huomio kiinnittyy nyt vasempaan käteesi. (Kuva 5)
5. Purista vasenta nyrkkiäsi ja teeskentele murskaavasi kolikon. Jatka oikealla etusormella nyrkkiäsi osoittamista, ja avaa vasen nyrkkiäsi paljastaaksesi, että kolikko on kadonnut! Kolikko on vieläkin piilossa oikeassa kädessäsi. (Kuva 6)

Huomio: Harjoittele tätä temppua niin kauan, että tempun tekeminen sujuu sulavasti. Kun temppu tehdään oikein, katsojat uskovat, että kolikko on vasemmassa kädessäsi!

54. Klassinen kämmenkätö

Kämmeneen kätkeminen tarkoittaa sitä, että pidät yleisön tietämättä kämmenessäsi jotain pientä esinettä.

Välineet: Kolikko tai mikä tahansa muu pieni esine (ei sisälly pakkaukseen).

Esittäminen:

1. Aseta kolikko kämmenesi keskelle. Käännä sormiasi aavistuksen verran sisäänpäin niin, että muodostat pienen kupin kädelläsi. Tämän ansiosta kolikon ympärille muodostuu painetta, joka pitää kolikon paikoillaan samalla kun siirtelet kättäsi. (Kuva 1)
2. Jos tämä tuntuu vaikealta kannattaa sinun

kokeilla erikokoisia kolikoita, kunnes löydät kätesi kokoon sopivan kolikon. Kuvasta 2 näet miltä kätesi tulisi näyttää yleisön näkökulmasta. Koita välttää sitä, että sormesi näyttäisivät luonnottomilta – koko tempun idea on se, että kätesi näyttää rennolta ja luonnolliselta. (Kuva 2)

55. Peukalokämmen-kadotus

Esittäminen: Aseta kolikko etu- ja keskisormesi väliin.

Kierrä sormiasi sisäänpäin niin, että kolikko painautuu peukalosi ja etusormesi väliseen kuoppaan kämmenellesi.

Purista peukalosi tyveä sisäänpäin niin, että kolikko pysyy paikallaan ja suorista sormesi näyttääksesi, että kolikko on kadonnut.

56. Ranskalainen pudotus

Esittäminen: Pidä kadotettavaa esinettä vasemman käden peukalosi ja muiden sormiesi välissä. Kurota oikea kätesi vasemman käden päälle aivan kuin olisit nappaamassa esineen oikeaan käteesi. Sujauta oikea peukalosi esineen taakse samalla, kun kierrät saman kätesi sormia esineen ympärille. Heti, kun oikea kätesi peittää esineen näköpiiristä, anna sen tippua vasempaan käteesi. Sulje oikea kätesi löysälle nurkille ja nosta se ylös samalla, kun tiputat vasemman kätesi (joka pitelee esinettä) rennosti alas. On ensiarvoisen tärkeää, että yleisön huomio kiinnittyy oikeaan käteesi aivan kuin esine olisi siellä! Avaa nyt rauhallisesti oikea nyrkkiäsi ja näytä yleisölle, että esine on kadonnut! Samalla, kun avaat oikean nyrkkiäsi, voit sujauttaa vasemman kätesi housuntaskuusi ja tiputtaa esineen sinne. Harjoittele tätäkin temppua paljon ennen kuin esität sen!

SE

1. Tärningstunnel

Effekt: Ändra numret på tärningen när den går genom en tunnel!

Du behöver: Tunneln i papp, tärningen och trollstaven.

Utförande:

Täck över hålet på ena sidan av tunneln när du lägger den i din hand för att visa publiken. Publiken får inte se hålet (se bild). Ta tärningen med t ex 5 uppåt, som du visar för publiken (Fig. 1), och, med

hjälp av trollstaven och några magiska ord, trycker du tärningen genom tunneln med trollstaven (Fig. 2). När tärningen går genom tunneln faller den ner i hålet, kantrar (Fig. 3) och femman som var uppåt kommer nu att ändras (Fig. 4). Visa publiken att femman inte längre är uppåt. Kom ihåg att vilket nummer du än valde att ha uppåt utan framåt (Fig. 5), kommer att vara framåt när den har gått igenom tunneln. Detta trick är effektivt och underhållande som slår alla med häpnad!

2. Koppar och bollar

Effekt: Lagg en boll uppe på en kopp och täck den med de två andra kopparna. Knacka på översta koppen och du får då bollen att gå igenom koppen och hamna på bordet under den första koppen! De övriga bollarna kan du också få att gå igenom kopparna så att vid trickets slut är alla tre bollarna på bordet!

Du behöver: De tre kopparna och de fyra bollarna.

Hemlighet: Du har i hemlighet lagt en boll i den mellersta koppen som visas i bilden.

Utförande:

1. Lyft upp alla kopparna med din vänstra hand och lägg de tre bollarna på bordet.
2. Ställ kopparna på bordet en åt gången med din högra hand (Obs! Se till att den gömda bollen under den mellersta koppen inte trillar ut. Förmågan att ställa koppen uppochned, utan att avslöja den gömda bollen, är det viktigaste i tricket, så detta måste du träna på). (Fig. 1)
3. Lägg en boll uppe på koppen i mitten. (Fig. 2)
4. Täck koppen i mitten (med bollen fortfarande ovanpå) med de två övriga kopparna. (Fig. 3)
5. Knacka på den översta koppen och lyft upp alla tre kopparna ihop samtidigt så att du visar att bollen har lyckats tränga sig igenom koppen. (Fig. 4)
6. Sätt tillbaka de tre kopparna på bordet och täck den boll som tog sig igenom koppen med koppen i mitten. (Obs! Nu finns det två bollar gömda under koppen i mitten istället för en som publiken tror.) (Fig. 5)
7. Upprepa vad du gjorde från 3 till 6 för att visa att den andra och tredje bollen också kan ta sig igenom kopparna! (Fig. 6)

3. Utmanande koppar

Effekt: Utmana dina kompisar med att följa en enkel ordningsföljd och få tre koppar med kanten uppåt. Du kommer naturligtvis att lyckas men för alla andra är det omöjligt!

Du behöver: De tre kopparna.

Utförande:

Börja med att ställa kopparna så som bilden visar. Vänd 2 koppar åt gången i följande ordning: **A + B; A + C; A + B**, be alla att komma ihåg ordningen. Alla koppar står nu med kanten uppåt. Nu låter du de två yttre kopparna ha kanten uppåt och den i mitten vänder du så kanten kommer nedåt. Be en frivillig att göra samma sak som du gjorde i samma ordningsföljd och få samma slutresultat: att alla koppar ska stå med kanten uppåt. Till allas förvåning och förnöjelse hamnar alla hans koppar med kanten nedåt (på grund av att startpositionen var annorlunda). Det här är ett fantastiskt partytrick. Att startpositionen är annorlunda märker ingen!

4. Koppen som försvinner

Effekt: En kopp försvinner när den är inlindad i en bit papper.

Hemlighet: En bit papper runt koppen behåller sin form – även efter det att du i hemlighet har låtit koppen glida ner i knäet.

Du behöver: 1 kopp samt en hopknycklad sedel och ett pappersark som kan täcka koppen helt och hållet (medföljer inte).

Utförande:

Ställ koppen över den hopknycklade sedeln och slå in koppen i papperet (Fig. 1). Berätta för publiken att du ska få sedeln att försvinna (det säger du för att vilseleda publiken). Lyft den inslagna koppen igen för att visa att den hopknycklade sedeln fortfarande är på bordet medan du flyttar den inslagna koppen mot dig. Precis vid bordskanten lättar du lite på ditt grepp så att koppen kan tyst falla ner i ditt knä utan att publiken ser det (Fig. 2). När du återigen ställer papperet över sedeln måste du bevara illusionen att koppen finns kvar under papperet. Rör din hand mystiskt över "koppen" och övertyga att du troller bort sedeln. Därefter slår du handen på papperet, som då blir platt, och ger intrycket att koppen har borrar sig igenom bordet (Fig. 3). Ta fram koppen

under bordet och säg: "Hoppsan, fel grej." Publiken har helt koncentrerat sig på koppens försvinnande genom bordet.

Tummen

Grundtekniken hur du visar att dina händer är tomma:

Denna metod används när du ska visa att dina händer är tomma och används alltid när du börjar och slutar ett trick med den konstgjorda tummen.

Förberedelser: Stoppa bandet i den konstgjorda tummen och sätt den på din högra tumme.

Effekt: Du visar att din hand är tom och plockar lite magiskt pulver från luften och strör det över din näve. Ett band dyker magiskt upp och försvinner igen.

Du behöver: Tummen, bandet och att ha på dig ett klädesplagg som har fickor.

1. Visa att dina händer är tomma genom att gömma din högra tumme bakom din vänstra handflata som du har vänt mot publiken, se Fig. 1. Denna metod används under föreställningen. Rör dina händer hela tiden.
2. Visa dina händer med fingertopparna och tummen pekandes mot publiken som visas i Fig. 2. Rör händerna så att publiken inte ser den konstgjorda tummen. (Fig. 2)

5. Bandet från ingenstans

Utförande:

1. Visa att båda dina händer är tomma genom att använda Grundteknik 1 (Fig. 1). Rör sedan båda händerna med fingertopparna och tummen pekandes mot publiken (Grundteknik 2, Fig. 2) och lägg snabbt din vänstra hand över din högra hand och låt den konstgjorda tummen ommärkbart slinka in i din vänstra handflata. (Fig. 3, 4 & 5)
2. Håll den konstgjorda tummen i din vänstra näve, låtsas att plocka lite magiskt pulver från luften med den andra handen och strör det över din vänstra näve. (Fig. 6)
3. Dra sedan upp bandet med den högra tummen och pekfinger ur din vänstra näve. (Obs! Håll hårt om den konstgjorda tummen medan du drar upp bandet). (Fig. 7)
4. När du har tagit fram hela bandet lägger du din högra tumme snabbt i din vänstra näve, så att publiken inte ser att du sätter den konstgjorda

tummen på din högra tumme. (Fig. 8 & 9)

5. Håll sedan bandet med dina högra fingrar och tumme och var säker på att ingen upptäcker din konstgjorda tumme (Fig. 10)
6. Håll upp bandet framför publiken! (Fig. 11) Tricket fortsätter i trick nr 6.

6. Bandet försvinner

Utförande:

7. Släpp bandet med vänsterhanden och lägg din vänstra hand över din högra och dra bandet genom din vänstra hand. Upprepa denna rörelse ett par gånger. Ta sedan bort den konstgjorda tummen från högertummen – utan att publiken ser det – och håll den gömd i din vänstra hand. Under tiden drar du upp bandet med högerhanden. (Fig. 12, 13, 14 & 15)
8. Håll den konstgjorda tummen i din vänstra näve och stoppa ner bandet i den. Använd olika fingrar när du stoppar ner bandet för att vilseleda publiken (Obs! I själva verket stoppar du bandet i den konstgjorda tummen).
9. När bandet är helt nedstoppat i den konstgjorda tummen stoppar du kvickt ner din högra tumme i den konstgjorda. (Fig. 16) Ta bort din högra hand och visa att den är tom. (Obs! Kom ihåg Grundtekniken.)
10. Behåll din vänsterhand stängd och dra uppmärksamheten mot den. Sägg: "Jag behöver lite magiskt pulver." Låtsas sedan att du tar pulvret från din ficka med din högra hand. (Obs! Ta av dig den konstgjorda tummen i fickan.) (Fig. 17 & 18)
11. Låtsas att strö lite magiskt pulver över din vänstra näve. Be en frivillig att blåsa på den. Till slut öppna näven för att visa att bandet har försvunnit. (Fig. 19 & 20)

Observera: Öva detta trick framför en spegel så att du kan se vad du kan förbättra. Kom ihåg grundtekniken hur du ska visa dina händer, och placera dig alltid så att du döljer tricket för publiken när du uppträder.

7. Förlängd tumme

Effekt: Din tumme blir dubbelt så lång.

Du behöver: Tummen.

Utförande:

1. Sätt den konstgjorda tummen på din vänstra tumme utan att publiken ser det.

- Håll om den med dina högra fingrar och böj högerhandens fingrar så att den konstgjorda tummen till slut bara hålls fast med lillfingret.
- Dra bort din vänstertumme sakta och låt den konstgjorda tummen ligga i den högra handen.
- När tummen sträcks ut och blir längre ska du göra grimaser och se ut som om du känner hur tummen blir längre. Toppen på den konstgjorda tummen syns nu i högerhanden och det ser därför ut som om du har förlängt den (Fig. 1 & 2)

8. Förtrollat socker

Effekt: Sockret som hållts i näsduken försvinner mystiskt!

Du behöver: Tummen samt en näsduk och strösocker (medföljer ej).

Hemlighet: Med hjälp av den konstgjorda tummen kan du få små saker att dyka upp eller försvinna medan båda händerna tycks tomma.

Utförande:

- Sätt i smyg den konstgjorda tummen på din högra tumme. Håll näsduken mellan höger tumme och fingrar med den konstgjorda tummen gömd bakom näsduken (Fig. 1).
- Knyt din vänsterhand och lägg näsduken över den. Gör en fördjupning i näsduken med högertummen och samtidigt låt den konstgjorda tummen glida ner i hålet i vänsterhanden. (Fig. 2)
- Strö lite socker i den gömda tummen (fyll den till en fjärdedel). Använd din högra tumme till att synligt trycka ner sockret. När du gör detta lyfter du samtidigt upp den konstgjorda tummen med sockret på din högra tumme. (Fig. 3)
- Ta tag i näsdukens hörn med din högra hand och dra bort den från din vänsterhand och visa att sockret har försvunnit. Nu döljer näsduken återigen den konstgjorda tummen. (Fig. 4) Öva detta imponerande trick tills det sitter perfekt!

9. Sockerbit

Effekt: Håll strösocker i din näve och förvandla det till en sockerbit.

Du behöver: Tummen samt en sockerbit och lite strösocker (medföljer ej).

Utförande:

- Lägg sockerbiten och den konstgjorda tummen

– var för sig – i din vänstra näve. Håll strösocker i den konstgjorda tummen. (Fig.1)

- Tryck ner sockret med din högra tumme och förklara att så måste du göra för att det ska bli en sockerbit av det. (Fig. 2)
- Dra upp den högra tummen och se till att den konstgjorda tummen följer med utan att publiken lägger märke till det (göm den bakom dina fingrar). Visa nu sockerbiten i din vänstra hand! (Fig.3)

10. Gummibandet – klippt och fixat

Förberedelser:

Lägg ett gummiband i den konstgjorda tummen (låt oss kalla det för hemliga bandet). Den konstgjorda tummen ska vara på den högra tummen innan du börjar. Ta fram ett annat gummiband som du visar för publiken.

Du behöver: Tummen samt två gummiband och en sax (medföljer ej).

Utförande:

- Visa gummibandet och dra i det några gånger för att visa att det är helt. (Fig. 1)
- Förflytta gummibandet från din högra hand till din vänstra handflata och ta samtidigt i hemlighet bort den konstgjorda tummen så att den hamnar i vänsterhanden. (Fig. 2)
- Knyt din vänsterhand runt den konstgjorda tummen och dra ut det hemliga gummibandet från den konstgjorda tummen med din högra hand. (Fig. 3)
- Klipp det hemliga gummibandet mitt itu. (Fig. 4)
- Stoppa tillbaka det avklippta gummibandet i den konstgjorda tummen samtidigt som du trär på den på din högra tumme. Nu är det lätt att med ditt högra pekfinger ta fram det första gummibandet. (Fig. 5)
- Visa det hela gummibandet!

11. Mer pengar

Effekt: Efter att du har rullat upp en sedel dyker ett mynt upp från ingenstans.

Du behöver: Tummen samt 3-4 små mynt (medföljer ej).

Hemlighet: De små mynten är gömda i den konstgjorda tummen på din högra hand.

Förberedelser:

- Lägg några små mynt i den konstgjorda tummen och sätt den på din högra tumme.
- Låna en sedel från en frivillig och rulla den till en tub.
- Tryck den konstgjorda tummen in i sedeltuben och dra bort den i hemlighet från din tumme.
- Tippa sedeltuben och håll ut mynten.
- Låtsas att du känner inuti tuben om där finns fler mynt men i själva verket så sätter du på den konstgjorda tummen på din högertumme igen.

12. Paddelrörelsen

Denna rörelse är mycket användbar för flera paddeltrick. Paddelrörelsen är enkel men kräver att man har tränat på den för att det ska se helt perfekt ut.

Håll paddeln utan prickar i skaftet mellan ditt pekfinger och din tumme (bild). Flytta därefter handen så paddeln pekar rakt nedåt (bild). Upprepa rörelsen några gånger för att få den rätta känslan, och gör det därefter samtidigt som du vänder paddeln ett halvt varv med fingrarna. Publiken tror att de har sett båda sidor av paddeln, men i själva verket har de bara sett den ena sidan.

Skriv ett X på den ena sidan av paddeln med en vattenlöslig tuschpenna. Först visar du åskådarna den blanka sidan, och därefter med paddelrörelsen trolldar du fram ett X på paddeln! Öva dig framför en spegel så kan du se hur publiken upplever det, och dessutom vara säker på att du gör det rätt.

13. Magiska paddeln

Effekt: Få prickarna på paddeln att försvinna – helt magiskt!

Du behöver: Två paddlar (en med en prick och en med två prickar).

Utförande:

Håll i paddelns handtag mellan tumme och pekfinger och visa de två prickarna för publiken. Använd paddelrörelsen så att dina åskådare tror att det är två prickar på båda sidor av paddeln. Vänd därefter paddeln kvickt, och se hur överraskad publiken blir när en av prickarna på paddeln har försvunnit på ett helt magiskt vis (bild). Ta nu den andra paddeln och visa åskådarna att där finns en prick. Använd paddelrörelsen igen så att publiken tror att det är en prick på båda sidor av paddeln.

Vänd paddeln igen och visa att pricken har försvunnit!

14. Med eller utan?

Effekt: Få en prick på paddeln att försvinna och komma tillbaka igen!

Du behöver: En paddel med en prick.

Utförande:

Med paddeln i din högra hand ska du använda paddelrörelsen så att publiken tror att paddeln är blank på båda sidor. Först vänder du paddeln ett halvt varv och visar publiken den blanka sidan, men så vänder du den igen ett halvt varv med handleden och visar sidan med pricken!

15. Spikar genom myntet

Effekt: Spikar trycks genom burken. När de tas bort är myntet ändå oskadat.

Du behöver: Burken och burklocket med fem hål, myntet och de fem spikarna.

Observera: Du kan ersätta myntet med ett riktigt mynt som passar i burken.

Utförande:

- Lägg myntet i burken och sätt på locket. Vrid locket tills det klickar i skåorna. (Fig. 1) (Detta gör att hålen i locket och botten linjerar med varandra.)
- Tryck i en spik i vilket hål som helst i locket. (Fig. 2) (Obs! Luta inte burken.)
- Utän att publiken vet om det så knuffar den här spiken till myntet så att det ställer sig på högkant, som visas i bilden. (Fig. 3)
- Tryck ner de återstående sju spikarna i burken. (Obs! Låtsas att du verkligen trycker ner spikarna genom myntet.) Håll upp burken och spikarna så att alla kan se den. (Fig. 4)
- Ta bort spikarna en åt gången. (Fig. 5)
- När du har tagit bort alla spikarna lyfter du av locket och skickar runt myntet så att alla kan se att det är oskadat. (Fig. 6)

16. Anden i flaskan

Effekt: Urnan (flaskan) hänger helt magiskt i luften i ett rep.

Du behöver: Plasturnan, rep och den lilla gummibollen.

Utförande:

Innan du börjar ska du lägga den lilla gummibollen i flaskan, utan att publiken ser det. Stick därefter ena änden av repet i flaskan och vänd upp och ner på den med repet i. Dra försiktigt i repet så att bollen lägger sig mellan repet och flaskhalsen. Nu kan du släppa flaskan, hålla i repet, och till publikens stora förvåning kommer flaskan att sväva i luften vid repet!

Trollkarlens kortlek

Hemligheten med de avsmalnade korten och grundteknik:

Korten är något avsmalnade. Du tar ett kort från kortleken och vänder det med den andra änden nedåt och lägger in det i leken igen. När du drar dina fingrar utmed lekens sidor kommer du med lätthet känna var kortet finns. Öva denna teknik innan du går vidare med de olika tricken.

17. Hitta kortet

Effekt: En frivillig från publiken väljer ett kort och kommer ihåg vilket det var. Du lägger tillbaka det i kortleken som blandas. Det valda kortet dyker sedan mirakulöst upp överst i kortleken!

Du behöver: Trollkarlens kortlek med 52 avsmalnade kort.

Förberedelser: Försäkra dig om att de avsmalnade korten ligger i samma riktning. Börja tricket med den smalaste änden av kortleken mot dig.

Utförande:

1. Be en från publiken att välja ett kort och komma ihåg vilket det var. (Fig. 1)
2. Vänd kortet i hemlighet med den andra änden nedåt och lägg tillbaka det i kortleken som visas i bilden. (Fig. 2)
3. Blanda korten några gånger och vid sista blandningen drar du dina fingrar utmed långsidorna på kortleken och tar ut det valda kortet och lägger det överst. (Fig. 3)
4. Gör en magisk gest. Visa det översta kortet för publiken. (Fig. 4)

18. Teknik att lyfta dubbelt

Håll två kort i båda ändar med tummen och

fingrarna. Tryck tummen och ditt böjda pekfinger så att korten böjer sig något som visas i bilden. (Fig. 5)

19. Byt kort magiskt

Du kan använda tekniken med att lyfta dubbelt i föregående trick.

Utförande:

1. Upprepa steg 1-3 i trick nr 17.
2. Håll kortleken i din vänstra hand och bläddra igenom korten med högra tummen och fingrarna medan du i hemlighet håller de två översta korten med hjälp av tekniken att lyfta dubbelt.
3. Visa understa kortet i din högra hand för publiken och fråga om detta är samma kort som den frivillige valde. När han säger "Nej!" låtsas du se förvirrad ut och lägger tillbaka kortet i kortleken. Det valda kortet är ju överst. Säg: "Låt mig försöka igen!" Visa ett nytt kort för publiken. Resultatet är naturligtvis detsamma.
4. Till slut ber du publiken att berätta vilket kort som valdes.
5. Plocka då upp det översta kortet på bordet och avslöja att det kortet är det valda kortet. (Fig. 6)

20. Fyra ess

Effekt: 4 ess tas ut från kortleken, läggs tillbaka, kortleken blandas. På trollkarlens begäran kommer de fyra essen att finnas tillsammans överst i leken. (Fig. 7)

Utförande:

(Obs! Se Fig. 10 vilken teknik du ska använda när du blandar.)

1. Visa kortleken med framsidan upp och ta bort de 4 essen. (Fig. 8)
2. Vänd dessa 4 ess i hemlighet med andra änden nedåt och lägg tillbaka dem i leken på olika ställen. (Fig. 9)
3. Blanda korten några gånger och vid sista blandningen drar du fingrarna utmed kortlekens långsidor för att få fram de 4 essen överst. (Fig. 10)
4. Vänd de fyra översta korten, ett i taget, för att visa att nu har alla 4 essen hamnat tillsammans överst i leken. (Fig. 11)

21. Udda ut

Effekt: En frivillig från publiken väljer ett kort och

kommer ihåg det. Kortet läggs tillbaka. Trollkarlen blandar leken. När korten sprids ut som en solfjäder på bordet är det valda kortet det enda kort som har framsidan upp. (Fig. 12)

Utförande:

1. Börja tricket med att ha den smalaste delen av kortleken mot dig.
2. En frivillig från publiken väljer ett kort och kommer ihåg det. (Fig. 13)
3. Lägg tillbaka kortet i leken med andra änden nedåt. Obs! Lägg tillbaka kortet i kortlekens vänstra del som visas i bilden. (Fig. 14)
4. Dela kortleken i två halvor som visas i bilden. (Fig. 15 & 16). Lägg ena halvan med framsidan uppåt och andra halvan med framsidan nedåt.
5. Blanda ihop båda högarna, vilket resulterar i att hälften av korten ligger med framsidan upp och hälften med framsidan ned. (Fig. 17)
6. Känn efter på kortlekens sidor var det valda kortet ligger och håll kvar din tumme där så du hela tiden vet var det är. Dra ut några kort i taget och lägg dem ovanpå kortleken med framsidan ned. När du kommer till det valda kortet måste du i smyg se till att det ligger med framsidan uppåt. Fortsätt dra ut några kort i taget tills alla har baksidan upp. (Fig. 18)
7. Lägg korten på bordet med framsidan ned och sprid ut dem som en solfjäder. Avslöja att det enda kort som har framsidan upp är det valda kortet. (Fig. 19)

22. Röda och svarta

Effekt: Visa att du blandar kortleken noga. Blanda igen och dela leken i två lika delar. Vänd varje hög med framsidan upp och sprid sedan ut korten på bordet med framsidan upp. Till allas förvåning har alla röda kort samlats i en hög och alla svarta i en annan hög.

Förberedelser: Sortera ut alla röda kort från de svarta och lägg ihop dem så att den smala änden av de röda korten är vänd åt ett håll och den smala änden av de svarta korten är vänd åt det andra hållet.

Utförande:

1. Blanda korten i din hand och visa att korten är helt blandade.
2. Vänd kortleken med framsidan nedåt.
3. Greppa kortleken i sidorna med båda händerna och dra isär dem på samma sätt som om du kuperade leken.

4. Genom att fortsätta att kuperas på det här sättet kan du sortera ut de röda korten från de svarta. Fortsätt på samma sätt tills du är säker på att alla kort med de kanter som stack ut är överst i högen.
5. De kort överst i högen är nu i en färg och längst ner i högen i en annan färg.
6. Dela upp kortleken i två lika delar.
7. Vänd varje del och sprid ut den med framsidan upp och visa att alla röda kort är tillsammans och alla svarta kort är tillsammans.

23. Åskådarens val

Effekt: Ett kort väljs av en åskådare och läggs tillbaka. Trollkarlen frågar hur många kort han ska ta från underst i högen tills det valda kortet dyker upp. Fantastiskt! Här är kortet!

Utförande:

1. Be en åskådare att välja ett kort.
2. Vänd i hemlighet på kortleken och be åskådaren att lägga tillbaka kortet i leken.
3. Blanda korten i din hand.
4. Håll kortleken bakom ryggen och genom att dra fingrarna utmed långsidan på leken kan du få fram det valda kortet som du lägger i underst i leken.
5. Ta fram kortleken och håll den med baksidan uppåt. Gör den jämn och fin i din vänstra hand.
6. Medan du pratar med åskådaren trycker du ut det understa kortet en centimeter mot dig själv.
7. Fråga nu hur många kort du ska ta fram från underst i högen innan det valda kortet ska dyka upp.
8. Oavsett vilken siffra han säger kan du plocka fram ett kort i taget underifrån utan att röra det valda kortet tills du kommer till den siffra åskådaren har sagt. Då tar du fram det valda kortet!

24. 6 åskådare

Effekt: Fem eller sex åskådare väljer kort och lägger dem i kortleken. Kortleken blandas sedan noga. Trollkarlen slänger sedan en näsduk över kortleken och plockar ut alla de valda korten, ett åt gången.

Du behöver: Trollkarlens kortlek samt en näsduk (medföljer ej).

Utförande:

1. Fem eller sex personer ur publiken väljer varsitt kort.
2. Vänd på kortleken och be åskådarna att lägga

- tillbaka korten på olika ställen. Dessa kort har alltså nu den avsmalnande delen åt motsatt håll än resten av korten i kortleken.
3. Blanda noga korten i din hand.
 4. Håll kortleken i din vänstra hand med baksidan upp och släng en näsduk över kortleken så att den täcker leken helt i din hand.
 5. Stick in din högra hand under näsduken och dra ut ett av de valda korten.
 6. Fortsätt så tills du har plockat fram alla de valda korten.

25. Rätt kort vänds upp

Effekt: Ett valt kort läggs tillbaka i kortleken och leken blandas. Kortleken slängs på bordet och det valda kortet vänds helt och landar med framsidan uppåt överst i högen.

Utförande:

1. En åskådare väljer ett kort.
2. Vänd i hemlighet på kortleken och be åskådaren lägga tillbaka kortet.
3. Blanda noga korten i din hand.
4. Dra ut det valda kortet och lägg det i hemlighet överst i leken.
5. Håll kortleken med baksidan upp i din vänstra hand.
6. Ordna till högen uppifrån med din högra hand.
7. Medan den högra handen är över kortleken trycker du det översta kortet åt sidan så att det ligger en centimeter utanför resten av kortleken.
8. Flytta över kortleken till din högra hand och ta tag i kortleken i ändarna med tummen och fingrarna. Detta gör att man inte ser att ett kort sticker ut från kortleken.
9. Håll kortleken ca 3 dm från bordet och släpp den rakt ner med framsidan nedåt.
10. Detta kommer att få översta kortet att vända sig helt och landa överst på högen.

26. Kortet och näsduken

Effekt: Ett valt kort läggs tillbaka i kortleken som blandas noga. När kortleken läggs ovanpå en näsduk säger trollkarlen att det valda kortet ska lämna kortleken och dyka upp under näsduken. Lyft näsduken för att avslöja att det valda kortet ligger där.

Du behöver: Trollkarlens kortlek samt en näsduk (medföljer ej).

Utförande:

1. En åskådare väljer ett kort.
2. Vänd i hemlighet på kortleken och be åskådaren lägga tillbaka kortet.
3. Blanda korten noga i din hand.
4. Håll kortleken med baksidan uppåt med båda händerna. Båda händernas fingrar ska vara på en sida och tummarna på den andra.
5. Be en åskådare att lägga näsduken över kortleken.
6. I samma stund som han gör det säger du: "Kanske det vore bättre att man ser kortleken trots allt."
7. När du säger detta drar du ut kortleken med en hand och med den andra drar du ut det valda kortet och låter det ligga på bordet under näsduken.
8. Lägg kortleken på näsduken precis ovanpå det valda kortet.
9. Säg att du nu kommer att göra så att det valda kortet går igenom näsduken och lägger sig på bordet.
10. Ta bort näsduken och visa det valda kortet.

27. Fallande kort

Effekt: Ett kort väljs och läggs tillbaka i kortleken. Trollkarlen blandar leken och håller den i sin högra hand med baksidan mot publiken. Han ber åskådaren att tala om vilket kort han valde. I samma stund han gör det faller alla kort ner från trollkarlens hand utom det valda kortet.

Utförande:

1. Be en åskådare att välja ett kort.
2. Vänd i hemlighet på kortleken.
3. Be åskådaren lägga tillbaka kortet i kortleken.
4. Blanda kortleken noga i din hand och känn efter var det valda kortet är. Sprid korten i din hand.
5. Be åskådaren tala om vilket kort han valde.
6. När han gör det låter du korten falla mot bordet utom det valda kortet som du kan hålla fast i. Visa att kortet i din hand är det valda kortet.

28. Delad kortlek

Effekt: Kupera kortleken en gång och hitta kortet som en frivillig valde.

Förberedelser: Se till att alla korten är vända åt samma håll med den smala änden mot dig.

Utförande:

1. Sprid ut korten på bordet framför dig och be en

frivillig att peka på ett kort. Dra ut det kortet mot den frivillige.

2. Samla ihop korten och ordna dem i en fin hög.
3. Plocka upp det valda kortet och visa framsidan för publiken, men du får inte se det själv.
4. Be den frivillige att komma ihåg kortet, vänd på det så att den breda sidan av kortet är mot dig, och lägg in det i kortleken. Det valda kortet är alltså vänt åt motsatt håll mot resten av korten i leken.
5. Blanda korten och ordna till kortleken så att den är jämn. Genom att dra fingrarna utmed kortleken sidor känner du var det valda kortet är.
6. Här kan du dra ut på tricket lite genom att titta väldigt noga på översta kortet – till och med lyssna på det – och säga t ex "Korten talar till mig. De gör verkligen det."
7. Vrid dina fingrar, gnugga dina händer (blås på dem om du vill) och kupera därefter leken (dela den) vid det utstickande kortet (det valda) så att det är underst i den halvan.
8. Vänd på den högen och visa det valda kortet för publiken.

29. Ett kort vaknar

Effekt: Låt kortet du väljer dyka upp ur kortleken.

Utförande:

1. Be en frivillig att blanda kortleken.
2. När kortleken ges tillbaka till dig ordnar du till den och kikar i hemlighet vilket kort som ligger överst med baksidan upp. Låt oss säga att det är ruter tio.
3. Håll kortleken upprätt i en hand (vänstra om du är högerhänt och höger om du är vänsterhänt) så att kortens framsida är mot publiken. (Fig. 1)
4. Lägg din andra hand bakom kortleken och vila ditt pekfinger ovanpå den. Dra ut ditt lillfinger eller ringfinger tills det rör baksidan av det översta kortet (ruter tio). (Fig. 2)
5. Nu säger du: "Ruter tio, vakna!" När du säger detta trycker du upp översta kortet med ditt lill- eller ringfinger, gör det långsamt så det ser ut som om det är ditt pekfinger som lyfts medan du pratar. Från publikens håll ser det ut som om ditt pekfinger gör så att kortet kommer fram, och det ser också ut som om kortet kommer från mitten av kortleken. (Fig. 3)

30. Hur många kort i varje hög?

Effekt: Trollkarlen delar kortleken och kan genast säga hur många kort det finns i varje hög.

Förberedelser: Vi antar att du önskar ha 20 kort i en av den delade kortlekens högar. Du vänder det tjugonde kortet med dess breda sida åt samma håll som de övriga kortens smala sida.

Utförande:

1. Visa kortleken och säg att du har blivit så skicklig med kort att du kan dela leken så exakt att du vet hur många kort det är i en hög.
2. Du fortsätter med att säga: "Jag väljer att dela kortleken vid 20 kort."
3. Känn med tummen mot kortlekens långsidor tills du stöter på det utskjutande kortet och dela kortleken där.
4. Ge den halvan till en åskådare som får räkna korten och bevisa att du faktiskt har lyckats dela kortleken vid kort nummer 20.

31. Långdistans

Effekt: Trollkarlen ger kortleken till en åskådare och ber honom blanda den. Han säger att när han går ut ur rummet ska någon välja ett kort och lägga tillbaka det i kortleken, och sedan ska leken blandas av en åskådare. Han går ut ur rummet och när han kommer tillbaka kan han ta fram det valda kortet.

Förberedelser: För att kunna utföra detta mirakel måste du ha en kompanjon (en "medbrottsling") som förstär kortens mekanik. Ha alla kort vända åt samma håll.

Utförande:

1. Blanda alla korten i din hand.
2. Lämna över kortleken till din kompanjon.
3. Förklara för publiken att när du går ut ur rummet så ska någon annan ur publiken välja ett kort från kortleken och lägga tillbaka det i leken. Du kommer sedan att kunna hitta vilket kort som valdes.
4. Gå ut ur rummet.
5. När du är borta väljs ett kort av en annan åskådare.
6. Din kompanjon vänder sedan kortleken i smyg och ber åskådaren att lägga tillbaka kortet i kortleken.
7. Din kompanjon blandar nu kortleken i sin hand och ropar på dig att komma in.

- När du är tillbaka påminner du publiken om att kortet valdes när du var ute ur rummet.
- Gör klart för publiken att du nu genast kommer att kunna plocka fram det valda kortet.
- Känn snabbt på kortlekens sidor och dra ut det utskjutande kortet och visa för publiken att det är det valda kortet.

32. Abrakadabra

Effekt: Trollkarlen blandar kortleken, lämnar över den till en åskådare och ber honom bläddra fram 11 kort och lägga på bordet. Åskådaren blandar dessa 11 kort ordentligt. Sedan delar han upp de 11 korten i två högar, en med 5 kort och en med 6 kort. Trollkarlen ber honom att titta på översta kortet i högen med 6 kort och att komma ihåg kortet. Han ska sedan lägga den andra högen med 5 kort ovanpå högen med 6. Åskådaren ska nu tala om vilket kort han valde. Trollkarlen säger att nu ska han stava till ABRAKADABRA och när han är klar kommer han att vända upp det valda kortet.

Hemlighet: Tricket fungerar enbart med att stava ett ord med elva bokstäver. Som i ABRAKADABRA!

Presentation:

- Berätta att du nu ska presentera ett mirakel som har sitt ursprung hos världens mest framstående trollkarl: Mr Blackstone.
- Blanda korten i din hand.
- Lämna över kortleken till en åskådare och be honom ta fram 11 kort ur kortleken.
- Be åskådaren att blanda de 11 korten noga.
- Be honom att dela upp de 11 korten i en hög med 5 kort och en hög med 6 kort.
- Be honom titta efter vilket kort som ligger överst i högen med 6 kort och att komma ihåg det.
- Be honom nu att lägga högen med 5 kort ovanpå högen med 6, vilket gör att det valda kortet hamnar i mitten på högen.
- Be åskådaren att tala om vilket kort han valde.
- Nu plockar du upp korten och säger att du kommer att stava ABRAKADABRA medan du bläddrar igenom korten, och det kort du vänder upp kommer att vara åskådarens valda kort.
- Ta översta kortet från högen och lägg det på bordet med baksidan upp och säg "A".
- Ta nu nästa kort och lägg det underst i högen i din hand utan att säga något. Baksidan av korten ska alltid vara uppåt.
- Ta sedan nästa kort och lägg det på bordet och säg "B".
- Nästa kort lägger du underst i högen. Fortsätt så

- med vartannat kort på bordet då du säger nästa bokstav i ordet ABRAKADABRA, vartannat kort underst i högen då du inte säger någon bokstav.
- Vänd upp sista kortet i din hand – tro det eller ej men det kortet är samma kort som åskådaren valde!

Kanintroneri

Obs! För att du ska kunna utföra följande kaninrick rekommenderas att du har tränat på hand- och fingertricket i trick nummer 53.

Effekter: Trollkarlen använder sin magi att få kaninen att dyka upp, bli fler och försvinna på ett underhållande och roligt sätt. Det ser till och med ut som om det blir fler i åskådarens hand.

Du behöver: De 4 små kaninerna och de 2 stora kaninerna samt byxor med fickor.

Hemlighet och föreberedelser: Innan föreställningen börjar ska du lägga de fyra små kaninerna i din högra byxficka och de två stora kaninerna i din vänstra byxficka. Trick 33-35 ska göras i ordningsföljd.

33. Kaninen kommer och går

Utförande:

- Med kaninerna i dina fickor ska du stoppa din hand i din vänstra byxficka. Ta en av de stora kaninerna och lägg i din handflata vid fingrarna och böj dem så att kaninen stannar kvar delvis med hjälp av tummen. Ta upp din hand ur byxfickan medan du håller kaninen gömd i den böjda handen. "Plocka" i luften och få fram kaninen mellan tummen och pekfingeret på din högra hand. Du "rullar" alltså upp kaninen som låg i handflatan vid fingrarna så att du kan ta tag i den med tummen och pekfingeret. Du kan också få fram kaninen bakom en åskådares kavajslag, bakom hans öra eller något annat bra ställe. (Fig. 1)
- Då du visar den första kaninen i din högra hand ska du förbereda dig för kaninens försvinnande i handflatan genom att lägga den i din öppna hand där långfingeret och ringfingeret slutar. Den vänstra handen ligger avslappnad med handflatan nedåt på bordet. (Fig. 2)
- Nu, i en enda smidig, flyktig rörelse, ska du föra ihop båda händerna. Låtsas att försiktigt kasta kaninen från din högra till din vänstra hand. Men i själva verket är kaninen kvar i din högra

- hand i böjen vid fingrarna och med lite hjälp av tummen men får inte synas för åskådarna. (Fig. 3)
- Flytta din högra hand och knyt din vänstra hand löst. Ditt högra pekfinger ska nu lite nonchalant peka mot din vänstra näve som visas i bilden för att markera att där är kaninen. (Fig. 4)
- Pausa ett ögonblick och gör en kramande rörelse med dina vänsterfingrar som om du får kaninen att upplösas i din hand. Öppna nu din vänsterhand och – hokus pokus – kaninen har försvunnit! (Fig. 5)

34. Flykten till fickan

Effekt: Du lyckades få en kanin att försvinna från din vänstra hand och återuppstå i din ficka!

Utförande:

- Förklara för publiken att det händer ofta när en kanin försvinner att den sedan återuppstår i din ficka. Stoppa ner handen i din vänstra byxficka (var försiktig så du inte råkar visa den försvunna kaninen som nu är gömd i din högra hand) och ta den andra stora kaninen som är kvar i den fickan.
- Visa den nya kaninen för publiken genom att hålla upp den mellan höger tumme och pekfinger medan den första kaninen fortfarande är gömd i din handflata. Se till att du inte visar den första kaninen. (Fig. 1)

35. Gissa vilken hand

Utförande:

- För att slutföra "Flykten till fickan" ska du nu hålla en kanin mellan höger tumme och pekfinger och en kanin gömd i samma hand. Lägg helt öppet kaninen från ditt tumgrepp till vänstra handflatan som visas i bilden. (Fig. 1)
- Knyt din vänstra hand och håll den med handflatan uppåt som visas i bilden. Knyt sedan din högra hand och håll den med handflatan nedåt bredvid den vänstra näven. Publiken tror fortfarande att det bara finns en kanin och att den är i din vänstra hand. (Fig. 2)
- Gnid nu båda nävarna mot varandra flera gånger och håll dina händer korsade vid handlederna som visas i bilden. (Fig. 3)
- Fråga en åskådare i vilken hand kaninen finns och svaret blir troligen "i vänsterhanden". Oavsett vad åskådaren säger flyttar du händerna ifrån varandra och öppnar din vänsterhand och avslöjar att kaninen fortfarande är där. (Fig. 4)
- Säg till publiken att det spelar ingen roll vilken hand de väljer. Det skulle bli rätt vilken som.

Nu vänder du din högra hand, öppnar den och avslöjar den andra kaninen. Du säger att rörelsen du gjorde med knytnävarna mot varandra har alltså gjort att en kanin blev två kaniner! (Fig. 5)

36. Åskådarens dubblering

Utförande:

- Visa två stora kaniner i varsin hand. Berätta för publiken att en är Mamma Kanin och en är Pappa Kanin. Lägg den vänstra handen på bordet och lägg den andra kaninen i din högra handflata med något böjda fingrar. (Fig. 1)
- Låtsas nu att du lägger kaninen i din vänstra hand. I själva verket ska du göra tricket med kaninen som försvinner, genom att i hemlighet låta kaninen vara kvar i din högra hand. Kom ihåg att varje gång du ska utföra det här tricket med kaninen som försvinner måste din vänstra hand vara löst knuten som om den innehåller kaninen. (Fig. 2)
- Utän att tveka flyttar du din högra hand mot kaninen som ligger på bordet. Se till att inte visa kaninen som du har i din högra hand. (Fig. 3)
- Låt din hand gå över kaninen på bordet och lägg kaninen som du har i högra handen ovanpå kaninen på bordet utan att det syns. (Fig. 4)
- Dra nu din högra hand utmed bordet och plocka upp båda kaninerna som om det var en kanin. Skumgummimaterialet gör kaninerna följsamma och det är lätt att vilseleda någon att tro att det bara är en kanin när två kaniner sitter ihop. (Fig. 5)
- När du visar kaninen (som är två men som ser ut som en) mellan tummen och pekfingeret ber du en åskådare att öppna sin högra hand och hålla den med handflatan upp. (Fig. 6)
- Lägg nu kaninerna i åskådarens hand och säg: "Här håller du Pappa Kanin i din hand medan jag håller Mamma Kanin." Då tror åskådaren att du fortfarande håller Mamma Kanin i din vänsterhand och att du enbart har gett honom Pappa Kanin, när du i själva verket har gett honom båda kaninerna. (Fig. 7)
- Hjälp åskådaren att sluta sina fingrar runt kaninen och krama den hårt så att det blir omöjligt för dig att ta den utan att han skulle märka det. Håll greppet tills du ser att åskådarens fingrar har helt slutit sig. Ta då bort dina fingrar från hans näve. (Fig. 8)
- Säg till åskådaren att du nu tänker låta Mamma Kanin flytta sig osynligt från din hand till hans stängda hand. (Fig. 9)
- Gör en kramande rörelse med dina

vänsterfingrar, öppna din hand och visa att den är tom. Fråga åskådaren om han kände att något hände i hans hand. Be honom öppna handen och avslöja de två kaninerna! (Fig. 10)

37. Förflyttning i din hand

1. Ta båda kaninerna från åskådaren och lägg dem på bordet cirka 3 dm framför dig. Lägg dina händer ovanpå kaninerna med handflatorna upp. (Fig. 1)

Det här är startpositionen för nästa steg-för-steg-instruktioner.

FÖLJANDE STEG (2 TILL 13) ÄR EN KLURIG FÖLJD AV RÖRELSER SOM ÄR GJORD FÖR ATT FÖRVIRRA OCH ÖVERRASKA ÅSKÅDARNA.

2. Lyft din högra hand, vänd den och plocka upp kaninen som var under den. (Fig. 2)
3. Lägg sedan kaninen i den vänstra handflatan utan att lyfta den vänstra handen från bordet. Knyt handen och säg "Mamma Kanin går till den vänstra handen". (Fig. 3)
4. Lyft din vänstra näve från bordet och plocka upp kaninen som var under den med den högra handen. Knyt också den handen. Håll din högra näve bredvid den vänstra och säg "... och Pappa Kanin går till den högra handen". (Fig. 4)
5. Du har nu en kanin i varje hand. (Fig. 5)
6. Öppna båda händerna och visa de två kaninerna. Säg till åskådarna att Mamma Kanin nu är i din högra hand och Pappa Kanin nu är i din vänstra hand. Utan att publiken vet om det är denna "testkörning" en mycket viktig del i det mysterium som nu kommer att inträffa. Genom att först framföra en serie rörelser utan någon magi tränar du åskådarna till att förvänta sig samma resultat nästa gång. (Fig. 6)
7. Lägg återigen båda händerna ovanpå de två kaninerna som är startpositionen för samma rörelser. (Fig. 7)
8. Lyft återigen din högra hand, vänd den och plocka upp kaninen under den och håll den med den högra handen. (Fig. 8)
9. Lägg kaninen i vänstra handens handflata och stäng handen. Säg återigen: "Den högra Mamma Kanin går till den vänstra handen". Men den här gången drar du tillbaka din högra hand och låter kaninen i hemlighet stanna mellan din högra tumme och fingrarna istället för att lägga kaninen i den vänstra handen. Var noga med att hålla ihop dina högra fingrar så att publiken inte kan se att kaninen är mellan dem. (Fig. 9)
10. Flytta genast bort din högra hand från den vänstra då du i hemlighet håller Mamma Kanin.

Se till att få uppmärksamheten riktad mot din vänstra hand som om den redan innehöll kaninen. Flytta kaninen med hjälp av din högra tumme något djupare ner i handen så att den inte syns. (Fig. 10)

11. Lyft din vänstra hand och plocka upp Pappa Kanin som ligger under med din högra hand. (Fig. 11)
12. Knyt din högra hand runt de två kaninerna. Håll din högra näve nära din vänstra näve. (Fig. 12). Inför publiken har du nu upprepat steg 2 till 6, och de tror att du nu håller en kanin i varje hand.
13. Krama hårt dina vänstra fingrar, öppna den vänstra handen och visa att kaninen har försvunnit. Öppna sedan sakta den högra handen och avslöja båda kaninerna. Det ser ut som om en kanin har hoppat osynligt från den vänstra handen till den högra! (Fig. 13)

38. Kaninungarna kommer

14. Efter steg 13 i föregående trick pekar du på en av kaninerna och säger "Mamma Kanin" och pekar på den andra kaninen och säger "Pappa Kanin", och låter dem ligga på bordet.
15. Utan att publiken märker det stoppar du ner handen i din vänstra ficka och tar fram de 4 kaninungarna. När du gör det måste du krama dem och hålla dem mellan tummen och pekfingeret.
16. Plocka upp Pappa Kanin från bordet med höger hand, gör tricket med kaninen som försvinner i handflatan och låtsas att du lägger Pappa Kanin i din vänstra hand när du i själva verket har kvar den i den högra handflatan med böjda fingrar. Samtidigt flyttar du i smyg kaninungarna till den högra handen och håller dem med böjda fingrar i handflatan utan att publiken ser dem.
17. Säg till publiken att du håller i Pappa Kanin i vänstra handen och plocka upp Mamma Kanin från bordet med höger tumme samtidigt som du säger "Nu ska du få hålla Mamma Kanin".
18. Flytta din högra hand (som håller kaninungarna och Pappa Kanin i smyg) mot åskådaren och be honom att öppna sin hand så att han kan få kaninerna.
19. "Rulla ner" Mamma Kanin från ditt grepp ner i din handflata utan att kaninerna syns och lägg alla kaninerna i åskådarens hand. Hjälpe honom att stänga handen med fingrarna runt kaninen (Obs! åskådaren tror att det bara är Mamma Kanin) säg till honom att krama sin näve ordentligt så att det blir omöjligt för dig att ta kaninen. Vänta tills åskådarens hand är helt stängd innan du släpper

ditt grepp.

20. Lägg din högra hand nonchalant på bordet och flytta din stängda vänstra näve mot åskådarens hand. Åskådaren tror ju att Pappa Kanin är kvar i din vänstra hand.
21. Gör en kramande rörelse med dina vänstra fingrar och öppna handen som nu är tom. Be åskådaren att öppna sin hand och avslöja att där finns hela familjen Kanin: Mamma, Pappa och fyra ungar.

Trollstavens trick

39. Den svävande pennan

Effekt: Du får pennan att se ut som om den svävar i luften.

Du behöver: Trollstaven samt en blyertspenna (medföljer ej).

Obs! Du måste ha en armbandsklocka eller en långärmad skjorta på dig.

Utförande:

Skjut upp trollstaven i smyg i skjortärmen eller bakom ditt klockarmband så att det är tillräckligt mycket kvar av trollstaven att snärja pennan mot handflatan med. Håll pennan i din hand med dina fingrar stadigt runt den och lösgör sakta fingrarna ett efter ett tills pennan sitter fast som på bilden.

40. Den svävande trollstaven

Effekt: Trollstaven svävar alldeles själv i luften framför dina ögon.

Du behöver: Trollstaven samt knappt en meter osynlig tråd (medföljer ej). Du måste också ha på dig en skjorta eller jacka med knappar.

Förberedelser:

1. Trä tråden genom trollstaven genom att ta bort de löstagbara ändarna och sätt tillbaka dem igen.
2. Vira trådens två ändrar runt en av dina knappar.

Utförande:

1. Håll trollstaven hårt mellan dina handflator med tråden över tummarna.
2. Ta sakta bort dina händer och håll tråden stadigt med tummarna. Nu ser det ut som om trollstaven svävar.

41. Den magiska ringen

Effekt: Få en ring att magiskt röra sig utmed trollstaven.

Du behöver: Trollstaven samt en osynlig tråd tre gånger så lång som trollstaven och en ring (medföljer ej). Du måste också ha på dig jacka med knappar och innerficka.

Förberedelser: Ta bort en av ändarna på trollstaven och fäst ena änden av tråden. Sätt tillbaka trollstavens ände och knyt den andra änden av tråden runt en knapp i din skjorta. Lägg trollstaven i innerfickan. Ta fram ringen.

Utförande:

1. Ta fram trollstaven från din ficka och håll den lodrätt med änden med tråden nedåt.
2. Trä på ringen på trollstaven från toppen till botten.
3. Om du rör trollstaven framåt och lutar dig bakåt kommer ringen att röra sig upp och ner. Publiken tror att ringen rör sig av sig själv, bara du vet att den dras av den osynliga tråden. Knipsa i smyg av tråden från trollstaven när du gjort tricket och låt publiken inspektera ringen och trollstaven.

42. Den hängande trollstaven

Effekt: Din trollstav hänger av sig själv i luften.

Du behöver: Trollstaven samt ett gummiband (medföljer ej).

Utförande:

1. Håll gummibandet mellan tummen och långfingeret på din högra hand. (Fig. 1)
2. Lägg ditt långfinger på trollstaven (Fig. 2a) med gummibandet under och låt trollstaven vila på din tumme (Fig. 2b, 2c). Därefter sträcker du långsamt ditt långfinger för att befria din tumme. När tummen är helt fri hålls trollstaven mot långfingeret med hjälp av gummibandet (Fig. 2d, 2e).
3. Sträck ut ditt långfinger helt och håll din hand öppen: Trollstaven svävar fritt i luften.
4. Flytta runt trollstaven så att ingen ser gummibandet.

43. Den balanserande bollen

Effekt: Bollen förflyttar sig från ena änden till den andra utmed trollstaven.

Du behöver: Trollstaven samt en pingisboll och osynlig tråd (medföljer ej).

Utförande:

1. Knyt fast båda ändarna på tråden under de lösa ändarna på trollstaven så att det formas en ögla.
2. Håll trollstaven med dina tummar mellan den och tråden så att tråden är ca 2 cm från trollstaven och formar ett dolt spår för bollen. (Fig. 1)
3. Luta trollstaven från sida till sida så att bollen förflyttar sig från ena änden till den andra. (Fig. 2)

44. Gummitrollstaven

Effekt: Du får trollstaven att kränga och böja sig.

Du behöver: Trollstaven.

Utförande: Det här är enbart en synvilla. Håll din trollstav ca 2 cm från mitten och rör den upp och ner snabbt. Trollstaven kommer att se ut som om den är gjord av gummi. Säg "Hokus pokus"; sväng din hand över trollstaven och låtsas att du trollar tillbaka den till sin ursprungliga fasta form.

Reptrick

45. Tre rep

Effekt: Tre rep i olika längder trollas till tre rep i samma längd.

Förberedelser: Klipp repet i olika längder (t ex 60, 40 och 20 cm).

Utförande:

1. Visa publiken tre rep i olika längder. (Fig. 1)
2. Håll dem i din vänstra hand, först det korta repet, sedan mellanrepet och sedan det långa som visas i bilden. (Fig. 2)
3. Ta den nedre änden på det korta repet och lägg den mellan den övre änden på det långa repet och mellanrepet som visas i Fig. 3. Kors i smyg den övre änden på det långa repet över den ände på det korta repet som tidigare var den nedre änden. Ta de nedre ändarna på de två kvarvarande repen. (Fig. 4)
4. Med din högra hand tar du de tre ändarna till höger som visas i bilden. Det kommer att se ut som om varje hand håller i en ände av alla de tre repen. (Fig. 5)

5. Ryck hårt i repen så att de blir lika långa. (Fig. 6)
6. En ögla mellan det korta och långa repet ligger gömd i din vänstra hand. (Fig. 7 & 8)
7. Släpp repen från din högra hand. Håll fast hårt i öglan med din vänstra hand och ta bort mellanrepet med höger tumme och pekfinger. Räkna det som "ett". (Fig. 9 & 10)
8. Lägg tillbaka repet i den vänstra handen och byt det i hemlighet mot de två "öglade" repen och räkna dem som "två". (Fig. 11, 12 & 13)
9. Ta mellanrepet från din vänstra hand och lägg det tillsammans med de två andra repen. Räkna det som "tre". Det ser ut som om varje rep har visats separat. (Fig. 14 & 15)
10. Lägg alla repen i en hand. (Fig. 16)
11. Dra nu ut dem ett efter ett för att visa publiken att du har trollat tillbaka dem till sina ursprungliga längder. (Fig. 17)

46. Den mystiska knuten

Du behöver: Ett rep.

Utförande: Knyt en falsk knut av ett rep som visas i Fig. 1, 2 och 3. Du ska öva dig på denna knut flera gånger så du kan knyta den utan att titta. Därefter sträcker du repet. Låt en åskådare lägga en näsduk över repet och knuten. Dra sedan hårt flera gånger i repet. Lyft näsduken och visa publiken att knuten har försvunnit.

47. Knuten försvinner

Du behöver: Ett rep samt vit tråd (medföljer ej).

Förberedelser: Innan du visar detta trick ska du knyta en vit tråd om repet så att det formas en liten ögla mitt på repet (Fig. 1). Täck över denna tråd med dina fingrar (Fig. 2). Stick den ena änden av repet under öglan och därefter tillbaka igen så att det ser ut som om du har knutit en knut (Fig. 3).

Utförande: Dra i båda ändarna av repet samtidigt så att tråden går sönder och knuten försvinner. (Fig. 4 & 5).

Obs! Var säker på att dina fingrar täcker den vita tråden när du lyfter repet för att knyta knuten.

48. Den omöjliga knuten

Du behöver: Ett rep.

Utförande:

Hur gör man en knut utan att släppa repets ändarna? Publiken kommer att säga att det är omöjligt, men vänta och se! Lägg dina armar i kors så att din högra hand pekar uppåt och din vänstra hand pekar mot golvet. Lägg repet framför dig på bordet. Plocka upp repets högra ände med din vänstra hand. Plocka upp den vänstra änden med din högra hand (Fig. 1). Öppna dina armar så att du först drar ut din högra arm. Repet lägger sig runt din vänstra handled. Då drar du ut din vänstra hand över repet som ligger på handleden och genom den ögla som har format sig runt den (Fig. 2). Nu har du en knut!

49. Repet blir längre

Du behöver: Två repbitar. Klipp det ena ca 10-15 cm kortare än det andra.

Förberedelser: Innan du uppträder ska du knyta den lilla repbiten runt om mitten på det långa repet (inte för hårt) (Fig. 1). Därefter knyter du ihop ändarna på det långa repet så att det ser ut som om två repbitar är ihopknutna i ändarna (Fig. 2).

Utförande: Visa de "ihopknutna repen" och förklara att du kommer att förvandla dem till ett enda långt rep. Förklara att du först knyter upp den ena änden (nu knyter du upp knuten av det långa repets ändar), men att det fortfarande är en knut på mitten så du blir tvungen att använda magi. Medan du pratar virar du repet om handen och när du kommer till den falska knuten fortsätter du med att vira repet runt men gömmer knuten och låter den glida av repet och in i handen (Fig. 3). Gör några magiska rörelser över repet, rulla av det långsamt från handen och visa ett långt rep för publiken (Fig. 4).

50. Enhandsknut

Du behöver: Ett långt rep.

Utförande: Knyt en knut med en hand! Lägg repet över din hand mellan tummen och pekfinger. Låt den andra änden hänga mellan ditt ring- och lillfinger (Fig. 1). Vänd handen och fånga änden av repet mellan ditt pek- och långfinger (Fig. 2 & 3). Håll fast med pek- och långfinger och låt repet glida av handen och en knut blir till! (Fig. 4 & 5).

Handknepp - kort

51. Trolla fram ett kort

Du behöver: Ett kort.

Utförande:

1. Håll ett kort ovanpå fingrarna med handflatan mot publiken så att det inte syns. Böj fingrarna inåt som i Fig. 1. Ta kortet mellan pekfingeret och tummen (Fig. 2).
2. Släpp det nedre hörnet av kortet med ditt lillfinger så att kortet reser sig. Lägg pekfingeret bakom kortet som visas i Fig. 3.

52. Byt kort

Utförande:

1. Håll korten med framsidan mot publiken som visas i Fig. 1. Tryck upp det bakersta kortet uppåt med vänster pekfinger. Håll både korten och handen lodrätt (Fig. 1).
2. Med hjälp av högra handen och vänstra pekfingeret trycker du upp kortet i den högra handens handflata där det ligger gömt (Fig. 2).
3. Flytta tillbaka den högra handen över kortleken och lägg kortet längst fram. Ta bort den högra handen och visa publiken att kortet är utbytt. (Fig. 3)

Handknepp - mynt

Innan du visar dessa trick är det viktigt att du behärskar grundtekniken. Det verkar mer professionellt om du har övat dig i förväg. Den första tekniken kallas "hand- och fingertrick" och den nästa "klassiskt handtrick". Öva dig på dessa trick innan du fortsätter.

53. Ett mynt försvinner - hand- och fingertrick

Du behöver: Myntet i asken eller ett riktigt mynt.

Utförande:

1. Lägg myntet i din högra hand och visa det för publiken (Fig. 1).
2. För händerna mot varandra medan du fortsätter att hålla myntet i höger hand medan vänster hand kommer närmare (Fig. 2 och 3).
3. Böj den vänstra handens fingrar så att det ser ut som om du förbereder dig för att ta emot myntet

från höger hand. Samtidigt vänder du höger handflata nedåt och kramar löst fingrarna om myntet. Stäng vänster hand helt. Publiken tror nu att du har lagt över myntet från höger till vänster hand. (Fig. 4)

4. Peka med högra handens pekfinger mot den stängda vänstra handen för att visa att nu finns myntet där. (Fig. 5)
5. Gör en kramande rörelse med den vänstra handen som om du förvandlar myntet till stoft. Fortsätt att peka när du öppnar vänster hand för att visa att myntet helt har försvunnit. Myntet är fortfarande gömt i den högra handen. (Fig. 6)

Obs! Öva tills tricket verkar lätt och övertygande. När du behärskar detta kommer åskådarna inte att misstänka att du i verkligheten har gömt myntet i din högra hand.

54. Ett mynt försvinner - klassiskt handtrick

Att följa ett mynt eller något annat i sin hand så att publiken inte kan se det är ett klassiskt trolleritrick.

Du behöver: Myntet i asken eller ett riktigt mynt eller någon annan småsak.

Utförande:

1. Håll myntet mitt i din handflata med tummen och lillfingret tryckta lätt mot varandra. Detta gör att huden i handflatan håller myntet på plats och får det att stanna där när du rör handen. (Fig. 1)
2. Det kan verka svårt i början och du kan prova med mynt i olika storlekar för att testa vad som passar bäst i din hand. Titta på bilden hur din hand ska se ut sett från åskådarna. Du får inte ha stela fingrar eller krama handen eller fingrarna för hårt. Det viktigaste är att den hand som du gömmer myntet i ser avslappnad och naturlig ut. (Fig. 2)

55. Ett mynt försvinner - tumtrick

Du behöver: Myntet i asken eller ett riktigt mynt.

Utförande: Håll myntet mellan pekfingeret och långfingeret (Fig. 1). Böj fingrarna inåt så att kanten på myntet kan vila i "fickan" mellan tummen och pekfingeret (Fig. 2).

Tryck till myntet för att hålla det på plats och sträck ut dina fingrar för att visa att myntet har försvunnit (Fig. 3).

56. Ett mynt försvinner - franskt fall

Du behöver: Myntet i asken eller ett riktigt mynt eller någon annan småsak.

Utförande: Håll något, t ex ett mynt, som du vill trola bort mellan din vänstra hands fingrar (Fig. 1). Sträck ut höger hand som om du ska ta saken med denna hand. Håll din högra tumme bakom myntet när högra handens fingrar sluter sig runt det (Fig. 2). Så fort myntet är dolt låter du i smyg myntet falla ner i din vänstra hand (Fig. 3). Stäng höger hand lite löst och håll upp den medan din vänstra hand (med myntet gömt i den) hänger ned vid din vänstra sida. Det är mycket viktigt att få all uppmärksamhet på din högra hand som om myntet är gömt i den (Fig. 4). Nu kan du långsamt öppna handen för att visa att myntet har försvunnit (Fig. 5). Under tiden smyger du ner vänster hand i byxfickan där du lägger myntet. Öva dig ordentligt på detta trick innan du visar det.

NO

1. Terningtunnel

Virkning: Endre tallet på terningen mens den går gjennom en tunnel!

Rekvisitter: En papptunnel, en terning og en tryllestav.

Gjennomføring:

Vis frem den flate tunnelen i hånden din til publikum, og være nøye med dekke til hullet i siden av den med tommelen (Bilde). Ta terningen med 6'eren opp (Bilde) og, ved hjelp av din magiske tryllestav, dytter du den gjennom tunnelen (Bilde). Etersom terningen passerer gjennom tunnelen faller den ned i hullet, velter og tallet endres. Husk at hva du hadde på toppen av terningen når du startet vil ende opp med å vises fremover når den flyttes gjennom tunnelen.

Du vil oppdage at dette er et virkningsfullt og underholdende triks som vil forundre ethvert publikum!

2. Kopper og Baller

Virkning: Plasser en ball oppå en kopp og dekk til med de to andre kopperne. Bank på toppen og

ballen vil gå igjennom koppen til bordet under. De resterende ballene kan også passere gjennom kopperne slik at ved triksets slutt er alle de tre ballene på bordet.

Rekvisitter: Tre kopper og fire baller

Hemmelighet: Før du begynner, plasseres en ball i hemmelighet under koppen i midten som illustrert.

Gjennomføring:

1. Løft opp kopperne med din venstre hånd og tøm ballene ut på bordet.
2. Plasser kopperne på bordet en av gangen med din høyre hånd. (Bemerk: Unngå at den skjulte ballen under den midtre koppen faller ut. Evnen til å plassere koppen oppned uten å vise den skjulte ballen er hovedpoenget i dette trikset) (Fig. 1)
3. Plasser en ball oppå den midtre koppen. (Fig. 2)
4. Dekk til den midtre koppen (med ballen oppå), med de andre to kopperne. (Fig. 3)
5. Bank på toppen og løft opp de tre kopperne samlet for å vise at ballen har gått gjennom koppen. (Fig. 4)
6. Plasser de tre kopperne tilbake på bordet, og dekk til ballen som gikk gjennom med den midtre koppen. (BEMERK: Nå er det to baller i skjul under den midtre koppen, istedenfor en som publikum tror.) (Fig. 5)
7. Gjenta det ovenstående fra nummer 3 til 5 for å vise at den andre og tredje ballen kan gå gjennom kopperne! (Fig. 6)

3. Utdfordrende Kopper

Virkning: Utdordre dine venner til å følge en enkel sekvens når du vender tre kopper opp riktig. Du klarer det selvfølgelig, men andre mener det umulig!

Rekvisitter: 3 kopper

Hemmelighet: Start med kopperne som illustrert. Vri opp to kopper om gangen, ved å følge denne sekvensen:

A + B; A + C; A + B, Be hvem som helst om å følge sekvensen. Alle kopperne ender med riktig side OPP. Denne gangen starter du med kopperne på ytterkantene riktig og den i midten opp ned. Be en frivillig om å gjenta sekvensen og få alle kopperne til å ende RIKTIG VEI. Til alles fornøyelse, ender ALLE hans/hennes kopper opp ned (grunnet den forandrede startposisjonen). Dette er et genialt partytriks. De forskjellige utgangspunktene blir

nesten aldri oppdaget!

4. Forsvinnende Kopp

Virkning: En kopp forsvinner når den pakkes inn i et ark.

Hemmelighet:

Et ark pakket rundt koppen vil beholde fasongen – selv etter at tryllekunstneren i skjul har sluppet koppen ned i sitt fang.

Rekvisitter: 1 kopp, en sammekrøllet seddel og et ark (eller tørkle) som kan dekke koppen fullstendig med litt til overs. (Ikke inkludert).

Gjennomføring:

Plasser koppen over den sammekrøllede seddelen og pakk arket over den. Fortell publikum at du vil få seddelen til å forsvinne (Dette sies for å avlede publikum)(Fig. 1). Så løfter du papiret og koppen igjen for å vise at den sammenkrøllede seddelen fremdeles ligger på bordet mens du beveger den innpakke koppen forsiktig mot deg. Akkurat klar av bordet, løsne grepet ditt så koppen uten en lyd etter ned i fanget ditt, ute av syne for publikum (Fig. 2). Når du igjen plasserer arket over gjenstanden, må du fortsette illusjonen om at du fremdeles plasserer både koppen og arket. Beveg hånden din i magiske sirkler over "koppen" og erklær at gjenstanden er borte. Du slår deretter hånden din ned over arket, som blir flatt, og gir uttrykk for å ha blitt slått gjennom bordet (Fig. 3). Hent frem koppen fra undersiden av bordet og si "oooppss... feil gjenstand". Hele tiden vil publikums oppmerksomhet være distraheret vekk fra koppen.

Tommeltupp

Grunnleggende teknikk for å vise at hendene dine er tomme:

Denne teknikken brukes til å vise at hendene er tomme. Bruk den alltid når du starter og avslutter en tryllekunst.

Forberedelser:

Dytt båndet inn i løstommelen og putt den på din høyre tommel.

Virkning: En Tryllekunstner viser hånden sin og plukker opp noe magisk pulver fra løse luften og strør det over knyttneven sin. Et bånd blir på magisk vis skapt for så å forsvinne.

Rekvisitter: Løstommel, regnbuebåndet.

1. Vis at hendene dine er tomme ved å skjule din høyre tommel bak din venstre håndflate med håndflatene mot publikum, som vist. (Fig. 1)
Denne metoden brukes under fremføringen. Hold hendene i bevegelse hele tiden.
2. Vis hånden din med fingertuppene og tommelen pekende mot publikum, som vist. Beveg hendene, slik at publikum ikke ser løstommelen. (Fig. 2)

5. Bånd Fra Løse Luften

Gjennomføring:

1. Vis at begge hendene er tomme ved å benytte Den Grunnleggende Teknikk 1. (Fig.1). Beveg så begge hendene dine med fingertuppene mot publikum (Grunnleggende Teknikk 2. Fig.2) og plasser fort din venstre hånd over din høyre uten at publikum ser at du tar løstommelen i din venstre håndflate. (Fig.3, 4 & 5)
2. Hold løstommelen i din venstre knyttneve, og lat som du plukker litt magisk støv fra den løse luften og strø det over din venstre hånd. (Fig. 6)
3. Bruk så tommelen og pekefingeren på din høyre hånd til å trekke båndet ut av din venstre knyttneve (Bemerk: Vær sikker på at du holder løstommelen skikkelig i din venstre knyttneve mens du tekker ut båndet.) (Fig. 7)
4. Når båndet er trukket ut, plasser fort din høyre tommel i din venstre knyttneve. Pass på at publikum ikke ser at du trer på løstommelen (Fig. 8 & 9)
5. Fang så båndet med din høyre hånd, mens du passer på å holde tommelen ute av syne. (Fig. 10)
6. Hold båndet i de øvre hjørnene med begge hender, og vis det til publikum. (Fig. 11)

6. Forsvinnende Bånd

Gjennomføring:

7. Slipp taket med din venstre hånd, og plasser den over din høyre og trekk båndet gjennom din venstre hånd. Gjenta dette et par ganger. Så fjerner du forsiktig og i skjul, løstommelen og holder den i din venstre hånd. I mellomtiden trekker du båndet frem med din høyre hånd. (Fig. 12, 13, 14 & 15)
8. Hold løstommelen i din venstre knyttneve og dytt båndet inn i din venstre knyttneve. Bruk forskjellige fingre til å dytte inn båndet for å avlede publikummet ditt. (Bemerk: Faktisk så dytter du båndet inn igjen i løstommelen.)
9. Når båndet igjen er dyttet skikkelig inn i

løstommelen, plasser din høyre tommel raskt i din venstre hånd for å tre på løstommelen. (Fig. 16) Fjern så din høyre hånd for å vise at den er tom. (Bemerk: Sjekk Den Grunnleggende Teknikken)

10. Hold din venstre hånd knyttet og trekk oppmerksomheten til den. Mens du gjør dette sier du "Jeg trenger litt magisk støv". Lat som du må ta det fra lommen med din høyre hånd (Bemerk: Ta av løstommelen mens hånden er i lommen.) (Fig. 17 & 18)
11. Lat som du strør det magiske støvet over din venstre knyttneve. Be så en frivillig å blåse på den. Så avslutter du ved å åpne hånden og vise at båndet er borte. Fig. 19 & 20)

Bemerkninger: Øv på denne tryllekunsten foran et speil, så du kan se hva du trenger å forbedre. Husk den Grunnleggende Teknikken for å vise frem hendene og posisjoner deg alltid så trikset foregår skjult mens du fremfører.

7. Tommelstrekking

Virkning: En tommel strekkes dobbelt som sin normale lengde.

Rekvisitter: Løstommel

Gjennomføring:

1. Ha løstommelen på din venstre tommel.
2. Grip rundt den med fingrene på din høyre hånd, og når det skjer; klem med fingrene på din høyre hånd slik at løstommelen holdes fast med lillefingeren på din høyre hånd.
3. Trekk så rolig din venstre tommel ut igjen. La løstommelen bli i din høyre hånd.
4. (See Fig. 1 & 2) Med tuppen av løstommelen synlig fra din høyre hånd, og med mange grimaser, trekker du den venstre tommelen rolig ut, som om du strekker den.

8. Sukkertrolldom

Virkning: Sukkeret som helles på et lommeterkle forsvinner på magisk vis!

Rekvisitter: løstommel, et lommeterkle og litt sukker (Ikke inkludert)

Hemmelighet:

Med løstommelen kan du få små ting til å forsvinne og komme til syne igjen mens begge hendene virker tomme.

Gjennomføring:

1. Hold lommeterkleet mellom tommelen og fingrene, med Løstommelen gjemt bak lommeterkleet. (Fig. 1).
2. Knytt din venstre hånd til en knyttneve og plasser håndkleet over den. Med din høyre tommel lager du en grop i lommeterkleet, mens du gjør dette lar du løstommelen bli i gropen. (Fig. 2)
3. Hell litt sukker i Løstommelen (omtrent ¼ full). Lat som du stapper sukkeret skikkelig med din høyre tommel. Det du egentlig gjør nå er å tre på Løstommelen igjen og løfter den ut med sukkeret inni. (Fig. 3)
4. Ta tak i hjørnet av lommeterkleet med din høyre hånd og dra det bort fra din venstre hånd, og på den måten vise at sukkeret er borte. På denne måten skjuler igjen lommeterkleet Løstommelen. (Fig. 4) Det er vel verdt å øve på denne imponerende tryllekunsten inntil du har perfektjonert den.

9. Sukkerbit

Virkning: Løst sukker helles i Tryllekunstnerens knyttneve og endrer seg til en sukkerbit.

Rekvisitter: Løstommel, en sukkerbit og litt løssukker (Ikke inkludert)

Gjennomføring:

1. Hold en sukkerbit og Løstommelen inni din venstre hånd og hell litt løst sukker ned i den falske tommelen. (Fig.1)
2. Stapp det ned med din høyre tommel og forklar at må bruke litt kraft for å lage en sukkerbit. (Fig.2)
3. Trekk tilbake din høyre tommel med Løstommelen på, mens du passer på at den er i skjul bak dine fingre og vis frem sukkerbiten i din venstre hånd. (Fig.3)

10. Klipp og Sett Sammen en Strikk

Forberedelser: Forbered de to gummistrikkene, en i Løstommelen (la oss kalle den den skjulte strikken), som du har på din høyre tommel før du fremfører. Bruk en annen strikk til å vise frem til publikum.

Rekvisitter: Løstommel, to gummistrikker og en saks (Ikke inkludert)

Gjennomføring:

1. Vis frem strikken og strekk den noen ganger for å vise at den er hel. (Fig. 1)
2. Overfør strikken fra din høyre hånd til din venstre, og fjern samtidig Løstommelen med din venstre hånd. (Fig. 2)
3. Trekk frem den andre strikken fra Løstommelen med din høyre hånd. (Fig. 3)
4. Klipp over strikken. (Fig. 4)
5. Plasser den klippede strikken tilbake i Løstommelen og tre den tilbake på din høyre tommel. Samtidig er det enkelt å bruke din høyre pekefinger til å ha den originale strikken. (Fig. 5)

11. Oppblåste Penger

Virkning: Etter å ha rullet en pengeseddel, kommer det mynter ut av den fra ingensteds.

Rekvisitter: Løstommel og 3-4 små mynter (Ikke inkludert)

Hemmelighet: Myntene er skjult i Løstommelen på din høyre tommel.

Forberedelser:

1. Legg noen små mynter i Løstommelen på din høyre tommel.
2. Lån en pengeseddel fra en frivillig og rull den sammen til et rør.
3. Dytt Løstommelen ned i røret og fjern den fra tommelen.
4. Snu opp seddelrøret og hell ut myntene.
5. Lat som du kjenner etter inni røret for flere mynter med tommelen, mens du egentlig trer på Løstommelen igjen.

12. Årebevegelsen

Denne teknikken er veldig anvendelig for en mengde åretriks. Det er enkelt, men krever litt øving for å kunne gjennomføres mer flytende. Hold åren ved å holde håndtaket mellom din tommel og pekefinger (Bilde). Beveg så hånden slik at åren peker nedover (Bilde). Gjenta bevegelsen noen ganger så du lærer deg den. Gjør den mens du samtidig vrir åren en halv omgang med fingrene. Publikum tror de ser begge sidene av åren, mens de egentlig kun ser én. Tegn så en X på den ene siden av åren med en tusj. Vis først publikum den tomme åren, og så ved hjelp av den nye årebevegelsen, får du X'en til å komme tilsyne på den! Du kan øve på dette trikset foran et speil for å se hva publikum ser, og bli sikker på at du gjennomfører

illusjonen riktig.

13. Oppdag forskjellen

Virkning: Få prikker på åren til å på magisk vis komme til syne!

Rekvisitter: To årer (en med én prikk og en annen med to prikker).

Gjennomføring:

Hold opp åren ved å holde håndtaket mellom din pekefinger og tommel, og vis frem de to prikkene på den til publikum. Bruk "årebevegelsesteknikken", og publikummet ditt vil tro at det faktisk er to prikker på begge sider av åren.

Så snur du åren igjen og se at publikummet ditt er forundret, ettersom en av prikkene har blitt borte (BILDE)! Så plukker du opp den andre åren, og viser frem den ene prikken på den til publikum. Igjen bruker du årebevegelsen kan du få publikum til å tro at det er én på begge sider av åren. Så snur du åren igjen, og prikken har blitt bort!

14. Med eller uten?

Virkning: Få en prikk på åren til å bli borte og komme tilbake igjen!

Rekvisitter: En åre.

Gjennomføring:

Med åren i din høyre hånd gjør du "årebevegelsen". Ved å gjøre en halv omgang med åren, vil du først vise publikum en tom flate, men med en annen halv omgang med håndleddet, vil de få se overflaten med prikken igjen.

15. Spiker Gjennom Mynten

Virkning: Spikere presses gjennom boksen. Når de fjernes viser det seg at mynten er uskadd.

Rekvisitter: En boks som har fem hull, en plate og fem spikere.

Bemerk: Du kan erstatte platen med en mynt som passer i boksen.

Gjennomføring:

1. Legg mynten i boksen og sett på lokket. Vri lokket til det klikker på plass i sporet på siden av boksen. (Fig. 1) (Dette vil gjøre at hullene i

1. bunn og toppen er overfor hverandre.)
2. Dytt en spiker gjennom ett av de ytre hullene. (Fig. 2) (Bemerk: Hold ikke boksen på skrå.)
3. Uten at publikum vet det, dytter spikeren mynten opp på siden, som i figuren nedenfor. (Fig. 3)
4. Dytt de gjenværende syv spikerne gjennom boksen. (Bemerk: Lat som om du virkelig presser spikeren gjennom boksen.). Hold opp boksen med spikerne så alle kan se den. (Fig. 4)
5. Fjern en og en spiker. (Fig. 5)
6. Etter at alle spikerne er fjernet, tas lokket av og mynten vises frem for inspeksjon. (Fig. 6)

16. Ånden i flasken

Virkning: Flasken henger i luften etter et tynt tau.

Rekvisitter: Plastflaske, tau og en liten gummiball.

Gjennomføring:

Før du begynner, dytter du den lille gummiballen ned i flasken uten at publikum ser at du gjør det. Så dytter du noe av tauet inn i flasken og snur flasken opp ned. Trekk løst i tauet for å feste ballen mellom tauet og flaskehalsen. Nå kan du slippe flasken, og til ditt publikums overraskelse vil det se ut som flasken flyter i løse luften!

Tryllekunstnerens Bunke

Hemmeligheten bak den Smalende Stokken og Den Grunnleggende Teknikken:

Kortene smalner. Du tar et kort fra bunken, snur den motsatt vei, og dytter kortet inn igjen. Når du sklir fingrene dine opp langs siden av bunken, vil kortet skyves ut ganske lett. Øv på denne teknikken før du går videre til trikset.

17. Finne kortet

Virkning: En frivillig velger fritt ett kort og husker på det, for så å legge det inn i stokken igjen, som så stokkes av Tryllekunstneren. Kortet kommer så til syne igjen på magisk vis på toppen av stokken.

Rekvisitter: En stokk med 52 smalnende kort.

Forberedelser: Vær sikker på at kortene smalner i samme retning. Start trikset med den smale enden av stokken nærmest deg.

Gjennomføring:

1. Be en tilskuer å velge et kort og huske det. (Fig. 1)

2. Snu i skjul kortet slik at det er motsatt vei av stokken og dytt det inn i stokken igjen, som vist. (Fig. 2)
3. Stokk kortene noen ganger, og mens du stokker siste gang, la fingrene dine gli langs siden av bunken for så å bringe det valgte kortet til toppen av bunken. (Fig. 3)
4. Lag en tryllebevegelse. Vis opp toppkortet til publikum. (Fig. 4)

18. Dobbel Løfteteknikk

Hold to kort i begge ender med din tommel og finger. Press fingrene forsiktig mot tommelen, slik at kortene bøyer seg litt, som vist. (Fig. 5)

19. Magisk Bytte av Kort

Du kan bruke den Doble Løfteteknikken til å forbedre det forrige trikset.

Gjennomføring:

1. Gjenta steg 1 til 3.
2. Hold stokken i din venstre hånd og løft opp kortene med din høyre tommel og fingre. Mens du i hemmelighet holder de to kortene på toppen ved å benytte den Doble Løfteteknikken.
3. Vis frem det nederste kortet i din høyre hånd til publikum og spør om det er det valgte kortet. Når svaret blir "NEI!" spiller du overrasket og legger kortene tilbake på stokken. Det valgte kortet ligger nå på toppen. Legg dette på bordet. Si "Hold an litt, la meg prøve en gang til". Vis så frem et annet kort til publikum... selvfølgelig er svaret det samme.
4. Til slutt ber du publikum å gi deg verdien og fargen på det riktige kortet.
5. Plukk så tilfeldigvis opp kortet på bordet og vis at det har blitt det valgte kortet. (Fig. 6)

20. De Fire Essene

Virkning: De fire essene tas fra stokken, legges tilbake og bunken stokkes. På Tryllekunstnerens kommando kommer de fire essene tilsyne igjen på toppen av stokken. (Fig. 7)

Gjennomføring:

(Bemerk: Se Fig. 10 for stokketeknikken.)

1. Vis frem stokken med billedsiden opp og fjern de fire essene. (Fig. 8)
2. I skjul snur du disse fire kortene motsatt vei og plasserer dem tilbake i stokken på forskjellige

steder. (Fig. 9)

3. Stokk kortene noen ganger og når du stokker siste gangen lar du fingrene gli langs siden av stokken og legger de fire essene på toppen. (Fig. 10)
4. Snu så ett og ett av kortene på toppen opp, for å vise at de fire essene er samlet på toppen av stokken. (Fig. 11)

21. Kortet som Skiller Seg Ut

Virkning: En frivillig velger fritt et kort og husker på det, for så å legge det tilbake i bunken. Tryllekunstneren stokker bunken. Når kortene spres i vifteform utover bordet er det valgte kortet det eneste med billedsiden opp. (Fig. 12)

Gjennomføring:

1. Ved starten av trikset holder du den smale enden av bunken nærmest deg.
2. En frivillig velger fritt ett kort og husker på det. (Fig. 13)
3. Tryllekunstneren legger kortet tilbake i bunken, og snur det samtidig motsatt vei av bunken. Merk: Legg kortet tilbake til den venstre siden av bunken som i bildet! (Fig. 14)
4. Del så stokken i to halvparter (Fig. 15 & 16). Plasser den ene halvdel med billedsiden ned og den andre med billedsiden opp.
5. Stokk begge halvdelene sammen slik at noen av kortene er med billedsiden ned og noen med billedsiden opp. (Fig. 17)
6. Tryllekunstneren kjenner så langs siden av bunken og trekker ut noen få kort av gangen som legges på toppen av bunken med billedsiden ned. Fortsett til alle kortene ligger med billedsiden ned. Merk: Vær forsiktig når du snur kortene så det kun er kortene som ligger motsatt vei du snur, og ikke det valgte kortet! (Fig. 18)
7. Plasser kortene på bordet med billedsiden ned og spre dem ut i vifteform. På den måten viser du at det eneste kortet med billedsiden opp er det valgte kortet. (Fig. 19)

22. De Røde og De Svarte

Virkning: Stokken vises å være skikkelig stokket. Utføreren stokker bunken skikkelig igjen og deler den i to like store deler. Hver bunke legges med billedsiden opp og spres utover på bordet. Til alles overraskelse har alle de røde kortene skilt seg ut i en bunke mens de svarte er i den andre.

Forberedelser: Skill alle de røde kortene fra de svarte, og saml dem i en bunke hvor de rødes smale side og de svartes smale side er i hver sin retning.

Gjennomføring:

1. Kortene stokkes skikkelig og vises frem for å vise at kortene er godt blandet.
2. Legg bunken med billedsiden ned.
3. Med tommel og fingre på hver hånd, ta tak i kantene på bunken og trek dem fra hverandre, som om du skal dele den.
4. Fortsettelse av denne handlingen vil gradvis hjelpe deg med å dele de røde og de svarte kortene. Fortsett med dette til du er sikker på at alle kortene med utvidet ende ligger på toppen av bunken.
5. Dette vil, selvfølgelig, være alle kortene i en av fargene og den andre fargen vil være på bunnen.
6. Del stokken i to deler.
7. Snu hver bunke med billedsiden opp, og spre dem utover, så du viser at alle de røde kortene er samlet og alle de svarte.

23. Tilskuerens Valg

Virkning: Et kort velges og returneres til stokken av en tilskuer. Tryllekunstneren spør så om hvor mange kort fra bunnen han/hun ønsker at det skal være fra bunnen, og Voila der er det!

Gjennomføring:

1. Få et kort valgt.
2. I skjul snur du stokken og ber så tilskueren å legge kortet tilbake i stokken.
3. Stokk så bunken.
4. Hold stokken bak ryggen, og ved å gli fingrene langs kanten, finn tilskuerens kort og plasser det på bunnen.
5. Ta frem stokken og hold den med billedsiden ned.
6. Mens du snakker med tilskueren skyver du bunnkortet et par centimeter mot deg selv.
7. Be så tilskueren si hvor mange kort fra bunnen han/hun ønsker at kortet skal være fra bunnen.
8. Uansett hvilket tall han/hun sier, er alt du trenger å gjøre å trekke ett kort av gangen fra bunnen av stokken inntil du kommer til tallet som ble ønsket. På det tidspunktet trekker du frem bunnkortet, som er det valgte.

24. Seks-tilskuers-effekten

Virkning: Fem eller seks tilskuere velger kort og

legger dem inn i stokken. Bunken stokkes skikkelig. Tryllekunstneren holder et lommeterkle over stokken og fjerner hvert av de valgte kortene, ett av gangen.

Gjennomføring:

1. Be fem eller seks tilskuere velge ett kort hver.
2. Snu bunken og be hver tilskuer legge kortet tilbake i bunken.
3. Stokk kortene skikkelig i fullt påsyn.
4. Hold stokken i din venstre hånd med billedsiden ned og legg et lommeterkle over den og hånden din.
5. Stikk den høyre hånden under lommeterkleet og trekk frem et av kortene, som viser seg å være et av de valgte.
6. Gjenta den forrige handlingen inntil du har vist frem alle de valgte kortene.

25. Snu Opp

Virkning: Et valgt kort legges tilbake i bunken, som så stokkes. Stokken slippes ned på bordet og det valgte kortet snur opp og lander med billedsiden opp på toppen av bunken.

Gjennomføring:

1. Be en tilskuer velge et kort.
2. Snu bunken og be han/henne legge kortet tilbake.
3. Stokk kortene.
4. Føl deg i skjul frem til det valgte kortet og legg det på toppen av bunken.
5. Hold bunken med billedsiden ned i din venstre hånd.
6. Med den høyre hånd viser du tydelig at du samler bunken fra toppen.
7. Mens den høyre hånden er over bunken dytter du toppkortet omtrent 1-2 cm over mot den ene siden.
8. Overfør bunken til din høyre hånd og hold den langs endene med tommelen på den ene og fingrene på den andre. Dette vil skjule at kortet ligger litt skjevt.
9. Løft bunken til den er omtrent 25 cm over bordet og slipp den med billedsiden ned.
10. Denne handlingen vil føre til at toppkortet snus opp ned og lander oppå resten av bunken.

26. Kortet og Lommeterkleet

Virkning: Et valgt kort legges tilbake i bunken, og kortene stokkes. Plasser stokken oppå et lånt lommeterkle.

Tryllekunstneren kommanderer det valgte kortet til å gå ut av bunken og legge seg nederst.

Gjennomføring:

1. Be en tilskuer å velge et kort og legge det tilbake i bunken.
2. Stokk kortene godt.
3. Hold stokken med billedsiden ned med begge hender. Fingrene på begge hendene skal være på den ene siden og tomlene på den andre.
4. Be en tilskuer om å legge et lommeterkle over bunken.
5. Samtidig som han/hun gjør dette, sier du "Kanskje det er bedre at bunken er synlig hele tiden."
6. Mens du sier dette, trekker du bunken bort med en hånd og i skjul finner du det valgte kortet med den andre, og slipp det ned på bordet under lommeterkleet.
7. Plasser bunken på lommeterkleet, rett over det valgte kortet.
8. Si at du vil få det valgte kortet til å gå gjennom lommeterkleet på bordet.
9. Fjern lommeterkleet og vis frem det valgte kortet.

27. Fallende Kort

Virkning: Et kort velges og legges tilbake i stokken. Tryllekunstneren stokker kortene og holder den i sin høyre hånd med baksiden mot publikum. Tryllekunstneren ber en tilskuer å si hva kortet var, og idet han/hun sier det, faller alle kortene fra Tryllekunstnerens hånd, unntatt det valgte.

Gjennomføring:

1. Be en tilskuer å velge et kort.
2. I skjul snur du bunken.
3. Legg det valgte kortet tilbake i bunken.
4. Stokk kortene, og i skjul føl deg frem til hvilket som ligger gal vei.
5. Be tilskueren fortelle hvilket kort det var.
6. Når han/hun gjør det, slipp taket på kortene slik at alle faller til bordet, unntatt det valgte kortet. Kortet holdes med mellom tommelen og fingrene. Vis at kortet du har igjen på hånden er det valgte.

28. Den Perfekte Avtagningen

Virkning: Tryllekunstneren tar av bunken én gang og finner den frivilliges valgte kort.

Rekvisitt: Den smalende kortstokken.

Forberedelser: Vær sikker på at alle kortene ligger samme vei, og at den smale enden er mot tryllekunstneren.

Gjennomføring:

1. Spre kortene utover bordet og be en tilskuer peke ut et kort. Dytt kortet mot den frivillige.
2. Saml sammen resten av kortene til en bunke, forsiktig så alle kortene fremdeles er samme vei.
3. Plukk opp det valgte kortet og vis det til den frivillige.
4. Be han/henne konsentrere seg om og huske kortet, legg det så tilbake i bunken med den brede enden mot deg og den smale mot publikum.
5. Stokk kortene (så mange ganger du ønsker) og samle bunken. Ved å la fingrene dine gli ned langs siden av bunken kan du kjenne det valgte kortet.
6. Nå kan du utvide trikset ved å late som om du ser veldig hardt på toppkortet eller lytter etter det. Du kan for eksempel si "Kortene snakker virkelig til meg. Det gjør de virkelig."
7. Når du er klar gnir du fingrene eller hendene (eller blås på dem om du vil), før du sakte tar av bunken ved det utstikkende kortet. Husk å ta tak i enden av bunken som er nærmest deg, ellers vil du ikke klare å kjenne det utstikkende kortet.
8. Løft opp dette kortet, sammen med alle kortene oppå, og vis det valgte kortet.

29. Stigende Kort

Virkning: Få det kortet du nevner til å stige opp fra bunken.

Rekvisitter: Kortstokk.

Gjennomføring:

1. Be en tilskuer stokke bunken.
2. Når bunken gis tilbake til deg, saml den og legg merke til hvilket kort som ligger med billedsiden ned på toppen. Kanskje det er Kløvertieren.
3. Hold bunken vertikalt i en hånd (venstre om du er høyrehendt og høyre om du er venstrehendt) slik at kortenes billedside vises mot publikum. (Fig. 1)
4. Plassér den andre hånden din bak bunken og legg pekefingeren på toppen av bunken. Strekk så lillefingeren (eller ringfingeren om det er enklere) inntil den berører baksiden av toppkortet (Kløvertieren). (Fig. 2)
5. Nå er alt du trenger å gjøre å nevne kortet og be

om at det stiger for deg! "Kløverti... stig fra din søvn!" Mens du sier dette, dytt oppover med din lillefinger (eller ringfinger). Gjør det sakte, og vær sikker på at peke- eller langfingeren hever seg mens du snakker. For publikum vil det se ut som om du lokker kortet opp med din pekefinger, og dessuten som om det kommer fra midten av bunken. Enkelt, men virkningsfullt! (Fig. 3)

30. Antallet i Hver Bunke

Virkning: Tryllekunstneren tar av bunken og vet umiddelbart hvor mange kort det er i hver bunke.

Forberedelser: Vi antar du vil ha tyve kort i den ene bunken når du tar av. Du snur det tyvende kortet fra toppen av bunken, så det er motsatt vei av resten av kortene.

Gjennomføring:

1. Vis frem stokken og forklar at du har blitt så flink til å behandle kort at du kan ta av et hvert antall kort du ønsker.
2. Mens du sier dette, fortsett med "Eksempelvis kan jeg ta av 20 kort."
3. La tommelen gli langs siden av bunken inntil du kjenner det utstikkende kortet og ta av bunken der.
4. Gi denne kortbunken til en tilskuer og be denne telle og bekrefte at de har tatt av akkurat det antallet du sa du skulle.

31. Land Distanse

Virkning: Tryllekunstneren gir bunken til en tilskuer og ber denne stokke den. Så forlater han/hun rommet med instruksjoner om at mens han/hun er ute skal en eller annen velge et kort og at bunken skal stokkes av tilskueren. Når Tryllekunstneren kommer tilbake trekker han/hun umiddelbart frem det riktige kortet fra bunken.

Forberedelser: For å gjennomføre dette mirakelet er det nødvendig å ha en medsammevoren som forstår hvordan kortene fungerer. Ha alle kortene i riktig orden, med de smale endene pekende samme vei.

Gjennomføring:

1. Stokk kortene.
2. Gi bunken til din medsammevoren.
3. Forklar publikum at mens du er borte, vil den valgte tilskueren som holder kortene be en annen velge et kort og legge det tilbake i

bunken, som du etterpå vil prøve å finne.

4. Forlat rommet.
5. Mens du er borte, har din medsammevoren fått en annen til å velge et kort.
6. Han/hun snur så bunken og ber den som trakk kortet legge det tilbake i bunken.
7. Din medsammevoren stokker kortene og roper deg tilbake til rommet.
8. Når du kommer tilbake, minner du publikum om at hele prosessen med kortvalget ble gjort mens du var ute av rommet.
9. Erklær at du umiddelbart vil finne det valgte kortet.
10. Finn fort kortet ved å gli fingrene langs sidene av bunken til du finner kortet og tar av bunken her. Kortet du viser er det valgte!

32. Abrakadabra

Virkning: Tryllekunstneren stokker kortene og gir den til en tilskuer og ber han/henne plukke ut 11 kort som legges på bordet. Tilskueren stokker disse kortene. Så deles disse kortene i en bunke á 5 kort og en á 6. Tryllekunstneren ber så tilskueren se på det øverste kortet på bunken med 6 kort, og huske det. Tilskueren legger så kortet tilbake på bunken og legger den andre bunken med 5 kort oppå. Nå ber Tryllekunstneren tilskueren å røpe hvilket kort det var. Deretter sier Tryllekunstneren at han skal stave ABRAKADABRA, og deretter vende opp det valgte kortet.

Hemmelighet: Trikset fungerer kun med å stave ord med elleve bokstaver, som i ABRAKADABRA!

Gjennomføring:

1. Fortell at du skal presentere et mirakel som har sitt utgangspunkt hos verdens mest anerkjente tryllekunstner; Hr. Blackstone
2. Stokk kortene.
3. Gi stokken til en tilskuer og be han/henne plukke 11 kort fra den.
4. Be så tilskueren stokke de 11 kortene godt.
5. Be han/henne så dele de 11 kortene i en bunke med 5 og en med 6 kort.
6. Deretter ber du han/henne se på det øverste av kortene i bunken med 6 kort, og huske det.
7. Så ber du han/henne legge kortet tilbake på bunken og den andre bunken med 5 kort oppå. På denne måten havner det valgte kortet i midten.
8. Be nå tilskueren fortelle hvilket kort det var.
9. Du plukker nå opp kortene og sier at du vil stave ABRAKADABRA mens du blar deg gjennom

kortene, og at kortet du vender opp vil være det som ble valgt.

10. Ta det øverste kortet på bunken og legg det på bordet med billedsiden opp, samtidig som du sier A.
11. Det neste kortet legger du underst i bunken du holder i hånden, og husk at baksiden alltid skal vende opp.
12. Det neste kortet legger du på bordet og sier B
13. Neste kortet legger du underst i bunken. Fortsett så med å legge annet hvert kort på bordet og si neste bokstav i ABRAKADABRA, og det neste underst i bunken uten å nevne en bokstav.
14. Vend til slutt opp det siste kortet i hånden – og tro det eller ei; det er kortet tilskueren valgte!

Kaninforvirring!

Virkning: Tryllekunstneren får på magisk vis en Kanin til å komme til syne, bli flere og forsvinne på en underholdende og artig måte. De ser til og med ut til å bli flere i hånden på en tilskuer.

Rekvisitter: 4 små kaniner og 2 store kaniner, laget av skumgummi.

Hemmelighet og Forberedelser: Før opptredenen, plasseres de fire små kaninene i din høyre bukselomme og de to store i din venstre.

Grunnleggende teknikk:

Neveforsvinningsteknikken – Hold kaninen med tommelen mot håndflaten.

33. Den Forsvinnende og Tilsynekommende Kaninen

Gjennomføring:

1. Med kaninene i lommene dine, som beskrevet, putter du henslengt hånden din ned i din venstre lomme, uten at det legges merke til. Grip en av de store kaninene med Finger-Håndflate teknikken og ta ut hånden, som nå i skjul, holder kaninen. Så griper du ut i den løse luften og "fanger" den med tuppen av fingrene dine. Du kan også fange kaninen fra en tilskuers skjortekrage, bak et øre eller et annet passende sted. (Fig. 1)
2. Mens du viser frem den første kaninen i din høyre hånd, gjør den klar for Finger-Håndflate forsvinningen ved å plassere den åpent i hånden nederst mellom peke- og ringfingeren. Den venstre hånden ligger henslengt med håndflaten

ned på bordet. (Fig. 2)

3. Nå, i en glidende, myk bevegelse, før hendene sammen, mens du vrir dem opp. Dette gjøres for at det skal se ut som om du forsiktig legger kaninen fra din høyre til din venstre hånd. Men, istedenfor å legge kaninen til din venstre hånd, forblir den skjult holdt mellom din peke- og ringfinger i din høyre hånd – i Finger-Håndflate posisjonen. (Fig. 3)
4. Flytt høyrehånden din vekk (med kaninen) mens du knytter venstrehånden til en løs knyttneve. Din høyre pekefinger peker henslengt mot din venstre hånd, som vist. (Fig. 4)
5. Hold venstrehånden stille noen øyeblikk, lag så en smuldrende bevegelse med dine venstre fingre, som om du "oppløser" kaninen i hånden. Så åpner du din venstre hånd for å vise at kaninen har forsvunnet. (Fig. 5)

34. Flukten til Lommen

Gjennomføring:

1. Forklar publikum at ofte, når kaniner forsvinner, klarer de å komme til rette igjen i lommen din. Stikk hånden i din venstre lomme (vær forsiktig så du ikke viser den "forsvunne" kaninen som nå er skjult i din høyre hånd) og grip den andre store kaninen som er igjen i den venstre lommen.
2. Åpenlyst drar du hånden opp av lommen og viser frem kaninen mellom fingertuppene. Hold fremdeles den første kaninen med Finger-Håndflate teknikken. Vær igjen forsiktig så publikum ikke ser kaninen i din høyre hånd mens du viser frem den andre kaninen. (Fig. 1)

35. Gjett Hvilken Hånd

Gjennomføring:

1. Mens du fullfører "Flukten til Lommen" holder du nå en av kaninene med dine høyre fingertupper og en i skjul ved å bruke Finger-Håndflate teknikken med samme hånd. Plasser kaninen fra fingertuppene dine åpenlyst inn i neven på din venstre hånd, som vist. (Fig. 1)
2. Knyt venstrehånden og hold den med håndflaten opp. Lukk så din høyre hånd og hold den med håndflaten ned ved siden av din venstre knyttneve. Publikum tror fremdeles du kun har en kanin og at den er i din venstre hånd. (Fig. 2)
3. Nå, slår du begge knyttnevener mot hverandre noen ganger og holder hendene "krysset" ved håndleddene som vist. (Fig. 3)
4. Spør en tilskuer hvilken hånd kaninen er i, og svaret vil trolig være "I din venstre hånd". Uansett

hva tilskueren svarer, flytt hendene fra hverandre og åpne din venstre hånd – og viser frem kaninen som er der. (Fig. 4)

- Fortell tilskueren at det egentlig ikke betydde noe hvilken hånd han/hun valgte. Han/hun ville hatt rett uansett. Samtidig snur du høyrehånden med håndflaten opp og åpner knyttneven slik at kaninen kommer til syne. Det ser ut som den merkelige effekten du nevnte tidligere har ført til at kaninen er blitt til to! (Fig. 5) Effekten er at du fikk kaninen til å forsvinne fra din venstre hånd og fikk den til å komme til rette i din høyre bukselomme.

36. Overføring i Hånden

Gjennomføring:

- Vis frem de to store kaninene. Forklar at den ene er kaninmamma og den andre er kaninpappa. Plasser kaninen i venstre hånd på bordet, og hold den i høyre med Finger-Håndflate teknikken. (Fig. 1)
- Så later du som om du legger kaninen i din venstre hånd. Egentlig gjennomfører du Finger-Håndflate forsvinningen, og beholder altså kaninen i din høyre hånd. Husk at hver gang du gjennomfører denne forsvinningen skal din venstre hånd holdes knyttet, slik at det faktisk ser ut som om den holder kaninen. (Fig. 2)
- Uten å nøle flytter du høyrehånden din mot kaninen som ligger på bordet. Vær forsiktig så du ikke viser frem kaninen som holdes med Finger-Håndflate teknikken i din høyre hånd. (Fig. 3)
- Idet høyrehånden din når kaninen på bordet, plasser i skjul kaninen du har i hånden akkurat oppå kaninen som ligger på bordet. (Fig. 4)
- Så, ved å dra din høyre hånd langs bordet, vil kaninene rulle mot fingertuppene på din høyre hånd, hvor de kan plukkes opp sammen som en kanin. Grunnet mykheten i gummien, vil de se ut som kun en kanin når de presses sammen. (Fig. 5)
- Mens du viser de to kaninene (som en) mellom fingertuppene på høyrehånden, ber du en tilskuer å åpne sin høyre hånd og legge den på bordet med håndflaten opp. (Fig. 6)
- Mens du plasserer kaninene i tilskuerens hånd sier du "Nå holder du kaninpappa, mens jeg holder kaninmamma". Ved dette tidspunktet tror tilskueren at du fremdeles har kaninmamma i din venstre hånd, og at han/hun kun har fått kaninpappa å holde, mens du faktisk leverer ham/henne begge. (Fig. 7)
- Be tilskueren nå å lukke sine fingre rundt kaninen og holde den så hardt at det ikke vil være mulig

for deg og fjerne den uten at han/hun vil kjenne det. Vær sikker på at du holder godt på de to skumgummifigurene inntil tilskuerens fingre er fullstendig lukket. Så fjerner du fingrene fra hans/hennes knyttneve. (Fig. 8)

- Fortell tilskueren at du nå har tenkt til å få kaninmamma til å forflytte seg usynlig fra din hånd til hans/hennes knyttneve. (Fig. 9)
- Igjen gjennomfører du smuldrebevegelser med dine venstre fingre og åpner den for å vise at den er tom. Spør om tilskueren merket at noe skjedde i hånden han/hennes. Uansett hva han/hun svarer, be han/hun åpne hånden så begge kaninene kommer tilsyne. (Fig. 10)

37. Overføring mellom hendene

- Ta begge kaninene fra tilskueren og plasser dem på bordet foran deg omtrent 30 cm fra hverandre. Så snur du hendene med håndflatene opp og plasser tydelig hendene oppå kaninene. (Fig. 1)
Dette er utgangsposisjonen for de neste stegene.
DE FØLGENDE STEGENE (2 til 13) ER EN LUR REKKEFØLGE AV BEVEGELSER FOR Å FORVIRRE OG FORUNDRE TILSKUERNE.
- Start med å heve høyrehånden din, snu den og plukk opp kaninen som var under den med tommelen og pekefingeren. (Fig. 2)
- Deretter, uten å løfte hånden fra bordet, legg kaninen i håndflaten på din venstre hånd. Knyt så venstrehanden til en knyttneve. Mens du gjør dette, si "kaninmamma går til venstre hånd". (Fig. 3)
- Løft så den venstre hånden opp fra bordet og plukk opp kaninen som ligger under den med fingrene på din høyre hånd. Lukk fingrene dine rundt den og dann en knyttneve. Hold din høyre knyttneve ved siden av din venstre og si "... og kaninpappa går til den høyre hånden". (Fig. 4)
- Du holder nå en kanin i hver hånd. (Fig. 5)
- Åpne så begge hender for å vise frem de to kaninene, en i hver hånd. Fortell nå at kaninmamma er i din høyre hånd og kaninpappa er i din venstre. Uten at publikum vet det, er denne "prøveturen" en viktig del av mysteriet som nå skal skje. Ved først å utføre disse stegene uten noe trylling, setter du publikum opp til å forvente det samme neste gang. (Fig. 6)
- Plasser igjen begge hendene oppå kaninene som ved starten, for å gjenta stegene. (Fig. 7)
- Igjen løfter du din høyre hånd, snur den og

plukker opp kaninen under med fingrene. (Fig. 8)

- Legg kaninen i håndflaten på din venstre hånd og lukk fingrene på din venstre hånd. Igjen sier du "Den høyre kaninmammaen går til den venstre knyttneven..." Men denne gangen holder du istedenfor kaninen i skjul mellom tommelen og håndflaten i høyre hånd. Pass på å holde fingrene tett sammen, slik at publikum ikke kan se kaninen mellom dem. (Fig. 9)
- Flytt umiddelbart din høyre hånd vekk fra din knyttede venstre hånd, mens du i skjul holder kaninmamma i din høyre hånd. Henled oppmerksomheten mot din venstre hånd som om den faktisk holder kaninen. Med tommelen på høyre hånd flytter du kaninen lenger inn i din hånd hvor den ikke vil synes. (Fig. 10)
- Nå hever du din venstre hånd og plukker opp kaninpappa under den med fingrene på din høyre hånd (Fig. 11)
- Nå lukker du høyre hånden i en knyttneve om de to kaninene. Hold din høyre neve ved siden av den venstre (Fig. 12). For publikum har du tilsynelatende kun gjentatt steg 2 til 6, og de vil tro at du har en kanin i hver hånd.
- Lag en smuldrebevegelse med fingrene på venstre hånd – åpn den opp og vis at kaninen har forsvunnet. Så åpner du sakte høyrehånden og viser frem begge kaninene! Det virker som om en kanin har "usynlig" hoppet fra din venstre til din høyre hånd! (Fig. 13)

38. Babykaninene Kommer til Syne

Merk: For å gjennomføre den følgende tryllekunsten er det sterkt anbefalt at du mestrer forsvinningsteknikken i triks 52 (**Neveforsvinningen**)

- Etter dette peker du på den ene kaninen og sier at "det er kaninmamma" og deretter peker du på den andre og sier "det er kaninpappa, og de ønsker å være sammen". La dem så ligge på bordet.
- Uten at publikum merker det, stikker du din venstre hånd i lommen og tar de 4 babykaninene. Når du gjør dette, må du klype dem hardt mellom tommelen og pekefingeren.
- Plukk kaninpappa opp fra bordet med din høyre tommel og pekefinger, og utfør Neveforsvinningen; lat som du plasserer kaninpappa i din venstre hånd, mens du egentlig holder den med Neveforsvinningsteknikken i din høyre hånd. Mens du holder kaninpappa plukker

du opp kaninbabyene fra din venstre hånd samtidig.

- Fortell så publikum at du vil holde kaninpappa og plukke opp kaninmamma fra bordet ved å bruke din høyre tommel og pekefinger. Legg kaninmamma til resten av kaninene i håndflaten i høyre hånd med Klassisk neve-teknikken. Si så til en publikummer "Jeg vil at du skal holde kaninmamma".
- Flytt din høyre hånd (som holder kaninene) mot en tilskuer og be denne åpne en hånd så han/hun kan ta imot kaninene.
- Plasser alle kaninene i tilskuerens hånd, og be han/henne lukke hånden rundt dem og holde hardt, så du ikke kan ta fjerne dem. Igjen må du vente til tilskuerens hånd er knyttet om dem før du fjerner hånden din.
- Legg høyrehånden din avlappet ned på bordet og flytt din venstre knyttneve inntil tilskuerens hånd.
- Lag en smuldrebevegelse med fingrene på venstre hånd og åpne den for å vise at den er tom. Be tilskueren åpne sin hånd og hele kaninfamilien kommer til syne – kaninmamma, kaninpappa og de fire kaninbabyene!

Tryllestavtriks

39. Den Fritthengende Pennen

Virking: Du får det til å se ut som om pennen henger i løse luften.

Rekvisitter: En tryllestav og en penn (Ikke inkludert).

Merk: Du må også ha på en klokke eller langermet skjorte.

Gjennomføring:

I hemmelighet dytter du tryllestaven opp i skjorteermet eller under klokkereimen slik at nok av den stikker ut til å fange pennen mellom den og håndflaten din. Hold pennen i hånden din med fingrene godt knyttet rundt den. Slipp så opp fingrene sakte en etter en, til det ser ut som figuren nedenfor.

40. Den Fritthengende Tryllestaven

Virkning: Den magiske tryllestaven henger alene i luften rett foran øynene dine.

Rekvisitter: Tryllestav og et stykke tråd (Ikke inkludert).

Forberedelser:

1. Knyt en knute med tråden til hver av endene på tryllestaven, som kan tas av.
2. Fest så tråden til en knapp i skjorten, ved å vri den en gang rundt knappen. Du har nå egentlig en stor løkke fra knappen til tryllestaven og tilbake.

Gjennomføring:

1. Hold tryllestaven hardt mot håndflatene dine, med tråden over tomlene.
2. Sakte flytter du hendene fra hverandre slik at tråden holdes stram og tryllestaven vil se ut som om den på magisk vis henger i løse luften.

41. Den Bevegelige Ringen

Virkning: La en ring på magisk vis bevege seg langs tryllestaven.

Rekvisitter: Tryllestav med avtagbare ender, en tråd (tre ganger lengden på tryllestaven) og en ring. (Tråd og ring er ikke inkludert).

Forberedelser: Ta av en ende på tryllestaven og knyt enden av tråden til den. Sett på tryllestavenden igjen og knyt den andre trådden til en knapp i jakken din. Plasser tryllestaven i innerlommen. Ta ringen fra esken og du er klar til å opptre!

Gjennomføring:

1. Hent frem tryllestaven fra innerlommen din og hold den vertikalt med enden uten tråd nedover.
2. Gli ringen nedover tryllestaven fra toppen og nedover.
3. Hvis du beveger tryllestaven fremover og du selv lener deg bakover, vil ringen bevege seg opp og ned. Publikum vil tro ringen beveger seg på egen hånd, det er bare du som vet at den blir trukket av den usynlige tråden.

Når du fullfører trikset, ryker du tråden til tryllestaven og viser frem tryllestaven og ringen til publikum så de kan sjekke dem.

42. Den forbedrede Fritthengende Tryllestaven

Virkning: Den magiske tryllestaven forblir hengende i luften.

Rekvisitter: Tryllestav og en gummistrikk (ikke inkludert).

Gjennomføring:

1. Tre gummistrikk over tommelen og langfingeren på din høyre hånd. (Fig. 1)
2. Grip tryllestaven mellom tommelen og fingrene, slik at strikken ligger under den og la den hvile mot tommelen (Fig. 2b, 2c). Når det er gjort trer du langfingeren inn i strikken som er rundt tommelen og trekker tommelen forsiktig tilbake. Med en gang tommelen er fullstendig fri blir tryllestaven holdt mot din langfinger, takket være strikken (Fig 2d, 2e.)
3. Rett langfingeren din helt ut og hold hånden din åpen: Tryllestaven flyter i løse luften!
4. Beveg tryllestaven rundt så gummistrikket ikke blir oppdaget.

43. Den Balanserende Ballen

Virkning: Ballen triller langs tryllestaven fra den ene enden til den andre.

Rekvisitter: Tryllestav med avtagbare ender, en ball (for eksempel bordtennisball) og en tråd (litt lenger enn tryllestaven).

Forberedelser:

1. Ta av endene på tryllestaven og knyt fast tråden til dem og tre dem på igjen, så den danner en løkke.
2. Hold tryllestaven mellom hendene dine, med tomlene mellom staven og tråden, slik at tråden er omtrent to cm fra staven. På den måten danner tråden en skjult bane for ballen (Fig. 1).
3. Legg ballen på "banen" og beveg tryllestaven opp og ned sideveis slik at ballen triller fra den ene til den andre enden (Fig. 2).

44. Gummitryllestaven

Virkning: Du får tryllestaven til å se ut som den er laget av gummi og bøyelig.

Rekvisitter: Tryllestav.

Gjennomføring: Dette er en enkel optisk illusjon. Hold tryllestaven omtrent 2 cm over midten og rist den raskt opp og ned med hånden åpen. Tryllestaven vil se ut som om den er laget av gummi.

Så sier du de magiske ordene og holder hånden din over tryllestaven – og later som du får den tilbake til sin opprinnelige stive form.

Tautriks

45. Tautrioen

Forberedelser: Klipp tauet i forskjellige lengder (For eksempel: 50 cm, 40 cm og 20 cm).

Gjennomføring:

1. Vis frem de tre forskjellige taulengdene. (Fig. 1)
2. Hold dem i din venstre hånd. Først det korteste, så det mellomste og til slutt den lengste, som vist. (Fig. 2)
3. Ta enden av det korteste tauet som henger ned, og plasser den ved siden av enden på det lange tauet mellom dine fingre og tommel. (Fig. 3) I hemmelighet krysser du enden av det lange tauet over bunnen av det korte tauet. Løft opp de to løse endene fra det lengste og mellomste tauet. (Fig. 4)
4. Ta de tre endene lengst til høyre i din høyre hånd som vist. Det vil nå se ut som hver hånd holder hver sin ende av de tre tauene. (Fig. 5)
5. Gjør et raskt rykk med tauene. De vil ha lik lengde. (Fig. 6)
6. En løkke mellom det korteste og lengste tauet er skjult i din venstre neve. (Fig. 7 & 8)
7. Slipp tauene i din høyre hånd. Hold "løkken" godt i venstre hånd og fjern det mellomste tauet med tommelen og pekefingeren på høyre hånd. Tell dette som "1". (Fig. 9 & 10)
8. Legg det mellomste tauet tilbake i hånden og bytt det i hemmelighet med de to "løkkede" tauene. Tell det som nummer "2". (Fig. 11, 12 & 13)
9. Ta det mellomste tauet fra din venstre hånd og legg det til de andre tauene. Tell det som nummer "3". Det vil se ut som om hvert tau har vært vist hver for seg. (Fig. 14 & 15)
10. Legg alle tauene i en hånd. (Fig. 16)
11. Trekk ut ett av gangen for å vise publikum at de er tilbake i sine opprinnelige lengder. (Fig. 17)

46. Mystisk knute

Rekvisitter: Tau

Gjennomføring: Lag en falsk knute på tauet, som vist i Fig. 1, 2 og 3. Du må øve på knuten mange ganger så du kan gjøre den uten å titte. Dra så tauet

helt ut. En tilskuer kan legge et lommeterkle over tauet og knuten. Dra hardt noen ganger i tauet. Ta vekk lommeterkleet og publikum vil se at knuten er borte.

47. Forsvinnende knute

Rekvisitter: Et tau og litt sytråd (ikke inkludert).

Forberedelser: Før du fremfører denne tryllekunsten, knyt en hvit sytråd rundt tauet, slik at det dannes en løkke midt på tauet (Fig. 1). Dekk tråden med fingrene dine (Fig. 2). Stikk den ene enden av tauet under løkken og deretter tilbake igjen, så det ser ut som om du knytter en knute (Fig. 3).

Gjennomføring: Trekk i de to endene samtidig, og tråden vil ryke og knute forsvinne (Fig. 4 & 5). **Bemerk:** Vær sikker på at fingrene dine dekker den hvite tråden når du plukker opp tauet for å knyte knuten.

48. Umulig knute

Rekvisitter: Et tau.

Gjennomføring: Hvordan lage en knute uten å gi slipp på endene av tauet? Publikummet ditt vil si at det er umulig, men se opp! Kryss armene dine slik at en arm peker opp og den andre ned. Legg tauet foran deg på bordet. Med din venstre hånd plukker du opp den høyre tauenden. Samtidig tar du den venstre tauenden med din høyre hånd. (Fig. 1) Løsne opp armene slik at du først strekker ut den høyre armen. Tauet skaper en løkke om ditt venstre håndledd, hvoretter du kan trekke din venstre hånd gjennom løkken. Knuten er skapt! (Fig. 2 og 3)

49. Tauforlengelse

Rekvisitter: To taustomper. La den ene være omtrent 10-15 cm kortere enn den andre.

Forberedelser: Før fremføring knytter du det korte tauet (ikke for hardt) (Fig. 1) omtrent på midten av det lange tauet. Så knytter du endene på det lange tauet sammen, og det vil se ut som to tau bundet sammen i endene (Fig. 2).

Gjennomføring: Vis frem de "sammenknyttede tauene" og forklar at det er to måter å gjøre disse to korte tauene til ett langt – først ved å knyte opp

endene (knyt opp knuten på det lange tauet), men "da gjenstår det en knute på midten!" som må løses med magi. Mens du snakker kveiler du opp tauet rundt hånden og når du kommer til den falske knuten fortsetter du å kveile, men skjul knuten mens den glir nedover tauet og inn i hånden du kveiler med (Fig. 3). Lag en magisk gest og sakte løs opp kveilen for å vise ett langt tau. (Fig. 4)

50. Enhåndsknute

Rekvisitter: Et langt tau.

Gjennomføring: Lag en knute med kun én hånd! Plasser tauet over hånden din mellom tommel og pekefinger. La tauet falle mellom lille- og ringfingeren. Vri hånden og fang enden av tauet mellom din peke- og langfinger. Hold den enden og la tauet gli ned av hånden din. En knute vil komme til syne på tauet.

Fingerferdighet – Kort

51. Tryll frem

Gjennomføring:

1. Hold et kort på baksiden av hånden mens håndflaten er mot publikum. Krum fingrene dine innover som vist (Fig. 1) Grip kortet mellom tuppen av pekefingeren og tommelen. (Fig. 2)
2. Slipp det nedre hjørnet av kortet fra lillefingeren og la kortet sprette opp. Plasser pekefingeren bak kortet som vist. (Fig. 3)

52. Dytt Opp Kortbytte

Gjennomføring:

1. Hold kortene som vist. Både hånden og kortene holdes vertikalt. Med tuppen av pekefingeren og dytt det bakre kortet oppover. (Fig. 1)
2. Ved hjelp av høyre hånd og venstre pekefinger, får du det bakre kortet opp i håndflaten på din høyre hånd, som vist. (Fig. 2)
3. Når du fører høyrehånden din tilbake ned foran bunken legger du kortet i håndflaten forrest i bunken. Fjern hånden og vis at kortet har forandret seg (Fig. 3)

Fingerferdighet – Mynt

Før du begynner må du virkelig beherske noen basisbevegelser. Du kan fremføre trikset uten disse

bevegelsene, men du ønsker jo å se ut som en skikkelig tryllekunstner. Den første bevegelsen du må beherske kalles "Klassisk Neve", og den andre "Neveforsvinning". Det er bra å perfektionere disse før du går videre.

53. Neveforsvinning

Rekvisitter: En mynt eller noe lignende. (Ikke inkludert)

Virkning: Vis en mynt i høyrehånden din og overfør den til din venstre hånd – hvor den blir borte!

Gjennomføring:

1. Vis frem mynten i håndflaten på din høyre hånd til publikum. (Fig. 1)
2. Hold hendene dine sammen. Høyrehånden din fortsetter å holde på mynten mens venstrehånden nærmer seg. (Fig. 2 & 3)
3. Mens du snur høyrehånden for å legge mynten i venstrehånden, lukker du fingrene på venstrehånden. Dette skjuler mynten et øyeblikk fra publikums øyne. Behold mynten i den høyre hånden. (Fig. 4)
4. Pekefingeren på høyrehånden peker mot den knyttede venstrehånden for å henlede publikums oppmerksomhet mot din venstre hånd (Fig. 5)
5. Lag en "smuldrebevegelse" med din venstre hånd, som om du gnir mynten til støv. Fortsett å peke med din høyre hånd mens du åpner venstrehånden og viser at mynten har "forsvunnet". Mynten er fremdeles i skjul med Neveforsvinningsteknikken i din høyre hånd. (Fig. 6)

Bemerk: Øv til alt dette er glidende og overbevisende. Når dette gjøres riktig, skal ikke publikum mistenke at du egentlig holder mynten i din høyre hånd.

54. Klassisk Neve

I den klassiske neven holder du en mynt (eller annen gjenstand) i skjul i hånden slik at publikum ikke aner at den er der.

Rekvisitter: En mynt eller annen liten gjenstand. (Ikke inkludert)

1. Hold mynten i midten av håndflaten ved forsiktig å klemme sammen lillefingeren og tommelen. Dette gjør at kjøttet og musklene på hver sin side av håndflaten skaper et lett press på mynten, nok til at den holdes på plass mens du beveger

hånden. (Fig. 1)

2. Hvis dette virker litt vanskelig i begynnelsen, bør du prøve med mynter i forskjellige størrelser inntil du finner den som passer din hånd best. Hånden din bør se ut som dette (Fig. 2) fra publikums sted. Du må unngå å vise hånden din med tommelen eller fingrene stive eller unormalt sprikende. Det viktigste av alt er hånden som holder gjenstanden alltid må se avslappet og fullstendig naturlig ut.

55. Tommelneve

Hold mynten mellom tuppene av peke- og langfinger.

Bøy fingrene innover så kanten av mynten hviler mellom tommelen og pekefingeren. Press mynten for å holde den på plass og bøy ut fingrene for å vise at mynten er borte.

56. Fransk Slipp

Gjennomføring: Hold en gjenstand som du ønsker skal forsvinne mellom fingrene og tommelen i din venstre hånd. Så strekker du høyrehånden mot den venstre som om du skal ta gjenstanden. Den høyre tommelen din må være bak gjenstanden mens fingrene på din høyre hånd krummer seg rundt gjenstanden. Så fort gjenstanden er dekket, lar du i skjul gjenstanden slippes ned i din venstre hånd. Lukk din høyre hånd i en løs knyttneve og hold den opp mens din venstre hånd (som skjuler gjenstanden) slippes ned mot din venstre side. Det er svært viktig å samle all oppmerksomhet på din høyre hånd som om gjenstanden er der! Du kan nå rolig åpne hånden og vise at gjenstanden har forsvunnet! Når du får den til å forsvinne, kan du snike venstrehånden din ned i bukselommen og slipp gjenstanden der! Husk å øve mye på dette før du prøver å opptre med det!

DK

1. Terningtunnel

Effekt: Skift tallet på terningen når den passerer gjennom tunnelen.

Rekvisitter: En kartontunnel, en terning og en tryllestav.

Præsentation:

Vis tilskuerne tunnelen fladt i din hånd og dæk hullet på den ene side med tommelfingeren, så de ikke ser det (billede). Tag terningen og vis fx en sekser øverst (billede) og skub den gjennom tunnelen med din tryllestav (billede). Når terningen passerer gjennom tunnelen, lander den i hullet og vender, så tallet ændres.

Husk at uanset hvilket tal, der var øverst på terningen, vil det ende forrest, når terningen har passeret gjennom tunnelen.

Du vil opdage, at dette trick er meget underholdende og vil overraske dine tilskuere.

2. Bægre og bolde

Effekt: Læg en bold ovenpå et bæger og dæk den med to andre bægre. Slå let på toppen, og bolden falder gennem bægeret ned på bordet. Ved afslutningen af tricket har tre bolde passeret gennem bægeret og ligger på bordet.

Rekvisitter: Tre bægre og fire bolde.

Hemmelighed: I begyndelsen er en bold hemmeligt gemt i det midterste bæger, se illustrationen.

Præsentation:

1. Løft bægrene med den venstre hånd og hæld boldene ud på bordet.
2. Stil bægrene på bordet med din højre hånd, et ad gangen. (Bemærk: Pas på at den gemte bold i midterbægeret ikke falder ud. At placere bægeret omvendt uden at vise den gemte bold, er det vigtige i dette trick) (Fig. 1).
3. Læg en bold øverst på det midterste bæger (Fig. 2).
4. Dæk det midterste bæger (med bolden på toppen) med de to andre bægre (Fig. 3).
5. Slå let på toppen og løft alle bægre samtidigt for at vise, at bolden er tryllet gennem bægeret (Fig. 4).
6. Stil de tre bægre på bordet igen, og sæt det midterste bæger ovenpå bolden igen. (Bemærk: Nu er der 2 bolde gemt i det midterste bæger, i stedet for 1, som publikum tror) (Fig. 5).
7. Gentag de tidligere punkter fra 3-6 for at vise, at den anden og tredje bold også kan trylles gennem bægrene (Fig. 6).

3. Åbningen opad

Effekt: De tre bægre skal vendes i samme rækkefølge og ende med åbningen opad. Selvfølgelig klarer du det, men det virker umuligt for de andre.

Rekvisitter: 3 bægre

Hemmelighed: Du vender bægrene i den startposition, som er vist på billedet, tilskuerne har en anden startposition.

Vend 2 bægre af gangen, i denne rækkefølge: **A+B, A+C og A+B**. Alle bægre har nu åbningen opad. Tilskueren starter med de yderste bægers åbning opad og det midterste bægers åbning nedad. Bed tilskueren om at vende bægrene i samme rækkefølge, så alle ender med åbningen opad. Og mærkeligt nok, ender alle tilskuerens bægre med åbningen nedad (på grund af den anderledes startposition). Dette er et elegant festtrick. De forskellige startpositioner opdages næsten aldrig.

4. Det forsvindende bæger

Effekt: Et bæger forsvinder i et stykke papir.

Hemmelighed: Et stykke papir som pakkes rundt om bægeret vil bevare formen – også efter at tryllekunstneren i hemmelighed har droppet bægeret i sit skød.

Rekvisitter: 1 bæger, en sammenkrøllet pengeseddel og et stykke papir som kan dække og overlape bægeret helt. (Ikke inkluderet)

Præsentation: Stil bægeret ovenpå den sammenkrøllede pengeseddel og pak papiret rundt om det (Fig. 1). Fortæl publikum at du vil trylle pengesedlen væk (for at vildlede dem). Derefter løfter du papiret og bægeret igen, for at vise at den sammenkrøllede pengeseddel stadig er på bordet, imens du langsomt flytter det indpakkede bæger ind mod dig selv. Når det er ved bordkanten, løsner du grebet og lader bægeret glide lydløst ned i dit skød, uden at publikum ser det (Fig. 2). Når du igen placerer papiret over pengesedlen, skal du lade som om, at du både holder papir og bæger i hånden. Hold hånden over "bægeret" og sig, "hokus pokus pengeseddel forsvind". Så slår du hårdt med hånden ovenpå papiret, som bliver fladt og ser ud som om, at "bægeret" er tryllet gennem bordet (Fig. 3). Tag bægeret frem under bordet og sig "Ups, det var det forkerte objekt".

Tommeltricks

Grundteknik når du viser, at dine hænder er tomme:

Denne metode bruges for at vise, at dine hænder er tomme. Benyt altid denne fremgangsmåde når du starter og afslutter tricket.

Forberedelse:

Stop båndet ind i den kunstige tommeltot og sæt den på din højre tommelfinger.

Effekt: Tryllekunstneren viser sin tomme hånd, tager noget tryllestøv i luften og drysser det over sin lukkede hånd. Et bånd fremtrylles og forsvinder igen.

Rekvisitter: Tommeltot og regnbuebånd

Grundteknik

1. Vis at dine hænder er tomme ved at holde håndfladerne mod publikum imens du gemmer din højre tommelfinger bag venstre hånd (Fig. 1). Følgende metode bruges ved præsentation af tricket. Husk at bevæge hænderne hele tiden.
2. Hold dine fingerspidser med tommeltotten mod publikum som vist her. Bevæg fingrene, så publikum ikke lægger mærke til den ekstra tommelfinger (Fig. 2).

5. Fremtryllet bånd

Præsentation:

1. Vis at begge dine hænder er tomme med grundteknik 1 (Fig. 1). Hold fingerspidser og tommeltot mod publikum grundteknik 2 (Fig. 2) og læg hurtigt din venstre hånd over den højre for at gemme tommeltotten i din venstre hånd (Fig. 3, 4 & 5).
2. Hold tommeltotten i din venstre lukkede hånd, lad som om du tager noget tryllestøv i luften med højre hånd og drys det over din venstre (Fig. 6).
3. Derefter bruger du din højre tommelfinger og pegefinger til at trække båndet ud af venstre hånd. (Bemærk: Hold godt fast i tommeltotten med venstre hånd, når du trækker båndet ud) (Fig. 7).
4. Når båndet er fjernet, stikker du hurtigt din højre tommelfinger ind i din venstre hånd og tager tommeltotten på igen, uden at publikum ser det (Fig. 8 & 9).
5. Derefter holder du båndet mellem fingrene på højre hånd. Pas på, at publikum ikke ser tommeltotten (Fig. 10).
6. Hold båndet med begge hænder og vis publikum det (Fig. 11).

6. Forsvundet bånd

Præsentation:

7. Giv slip med venstre hånd og læg den over din højre hånd. Lad båndet glide gennem din venstre

hånd. Gentag dette et par gange. Derefter gemmer du tommeltotten i venstre hånd, uden at publikum ser det, og holder båndet med højre hånd (Fig. 12, 13, 14 & 15).

8. Hold tommeltotten i din venstre lukkede hånd og stop båndet ind i tommeltotten med højre hånds fingre. Brug forskellige fingre til at stoppe båndet ind med for at vildlede publikum. (Bemærk: Publikum tror, at du stopper båndet ind i hånden, men du stopper det ind i tommeltotten.)
9. Når båndet er trykket helt ind i tommeltotten, stikker du hurtigt din højre tommelfinger ind i din venstre hånd for at tage tommeltotten på (Fig. 16). Derefter viser du, at din højre hånd er tom. (Bemærk: se grundteknik 1 og 2.)
10. Hold din venstre hånd lukket og peg på den. Sig "Jeg skal bruge noget tryllestøv". Lad derefter som om du tager tryllestøvet fra lommen med højre hånd. (Bemærk: I virkeligheden lægger du tommeltotten i lommen) (Fig. 17 & 18).
11. Lad som om du drysser tryllestøv over din venstre lukkede hånd. Bed derefter en tilskuer om at puste på den. Til sidst åbner du hånden og viser, at båndet er forsvundet (Fig. 19 & 20).

Vigtigt: Øv dette trick foran et spejl, så du kan se, hvordan det virker. Husk grundteknikken med at vise dine hænder og stå altid således, at publikum ikke ser dine hemmeligheder, når du optræder.

7. Tommelforlænger

Effekt: Din tommelfinger bliver dobbelt så lang.

Tilbehør: Tommeltotten

Præsentation:

1. Sæt tommeltotten på din venstre tommelfinger, uden publikum ser det.
2. Hold med højre hånds fingre rundt om tommelfingeren, imens du trækker med fingrene, indtil tommeltotten stikker ud ved lillefingeren på højre hånd.
3. Træk din venstre tommelfinger langsomt tilbage. Lad tommeltotten blive liggende i din højre hånd. Når tommeltotten strækkes ud og bliver længere i din højre hånd, skal du gøre grimasser og se ud som om, at du kan mærke det. (Se Fig. 1 & 2).

8. Magisk sukker

Effekt: Sukker i et lommeterklæde forsvinder på mystisk vis!

Rekvisitter: Tommeltot, lommeterklæde og noget stødt sukker (ikke inkluderet)

Hemmelighed: Med hjælp af tommeltotten kan du få små ting til at dukke op eller forsvinde, imens begge hænder ser tomme ud.

Præsentation:

1. Hold lommeterklædet mellem højre hånds fingre med tommeltotten gemt bag lommeterklædet (Fig. 1).
2. Knyt din venstre hånd og læg lommeterklædet over den. Gør en fordybning i lommeterklædet med din højre tommelfinger, imens du gør dette, efterlader du tommeltotten i hullet (Fig. 2).
3. Drys lidt sukker ned i den gemte tommeltot (ca. ¼ fuld) (Fig. 3). Lad som om at du presser sukkeret ned i hånden med højre tommelfinger. I virkeligheden løfter du tommeltot og sukker med tommelfingeren.
4. Hold i hjørnet af lommeterklædet med din højre hånd og fjern det fra venstre hånd for at vise, at sukkeret er forsvundet. Herved gemmes tommeltotten igen bag lommeterklædet (Fig. 4). Det kan betale sig at øve dette imponerende trick, indtil det er perfekt.

9. Sukkerknald

Effekt: Strøsukker hældes ned i tryllekunstnerens hånd og forvandles til en sukkerknald.

Rekvisitter: Tommeltot, en sukkerknald og noget strøsukker (ikke inkluderet)

Præsentation:

1. Gem en sukkerknald og tommeltotten i venstre hånd og drys strøsukker i tommeltotten (Fig. 1).
2. Tryk sukkeret ned med din højre tommelfinger imens du forklarer, at du presser sukkeret sammen til en sukkerknald (Fig. 2).
3. Når du trækker din højre tommelfinger ud, beholder du tommeltotten med sukker på. Pas på at publikum ikke ser det og vis dem derefter sukkerknalden i venstre hånd (Fig. 3).

10. Klip og tryl med elastikker

Forberedelse: Du skal bruge to elastikker. Den ene (hemmelige) lægges i tommeltotten, som du skal have på din højre tommelfinger inden opvisningen. Den anden viser du for publikum.

Rekvisitter: Tommeltot, 2 elastikker og en saks (ikke

inkluderet)

Præsentation:

1. Vis elastikken for publikum og træk et par gange i den for at vise, at den er hel (Fig. 1).
2. Læg elastikken i din venstre lukkede hånd samtidig med at du i hemmelighed også lægger tommeltotten der (Fig. 2).
3. Træk den hemmelige elastik ud af tommeltotten med din højre hånd (Fig. 3).
4. Klip elastikken over (Fig. 4).
5. Tryk den overlappede elastik ind i tommeltotten igen og sæt den på din højre tommelfinger. Nu er det let at tage den hele elastik ud med højre hånds pegefinger (Fig. 5).
6. Vis publikum den hele elastik.

11. Mønter i en pengeseddel

Effekt: En sammenrullet pengeseddel fremtryller mønter.

Rekvisitter: Tommeltot, 3-4 små mønter (ikke inkluderet)

Hemmelighed: De små mønter er gemt i tommeltotten på din højre tommelfinger.

Forberedelse:

1. Læg nogle små mønter i tommeltotten, som sættes på din højre tommelfinger.
2. Lån en pengeseddel af en tilskuer og rul den sammen til et rør.
3. Tryk tommeltotten ind i røret og tag den af tommelfingeren.
4. Hæld mønterne ud af pengesedlen.
5. Lad som om du føler inde i pengesedlen med din tommelfinger efter flere mønter, imens du i virkeligheden sætter tommeltotten på igen.

12. Drejemetode

Denne metode er meget velegnet til flere af skiltetricksene. Drejemetoden er nem, men kræver dog øvelse for at se helt perfekt ud.

Hold skiltet i pinden mellem din pege- og tommelfinger (billede). Flyt derefter hånden så skiltet peger nedad (billede). Gentag bevægelsen nogle gange for at få den rette fornemmelse, og gør det derefter samtidigt som du vender skiltet en halv omgang med fingrene. Publikum vil tro, at de har set begge sider af skiltet, men i virkeligheden har de kun set den ene side.

Skriv et X på den ene side af skiltet med en filtpen. Først viser du tilskuerne den blanke side, og derefter med drejemetoden fremtrylles et X på skiltet.

Øv dig i dette trick foran et spejl, så kan du se, hvordan publikum oplever det.

13. Er der forskel?

Effekt: Få prikkerne på skiltet til at forsvinde på mystisk vis.

Rekvisitter: To skilte (det ene har en prik og det andet to prikker).

Præsentation:

Hold skiltet i pinden mellem din pege- og tommelfinger og vis publikum, at der er to prikker på. Brug drejemetoden så dine tilskuere tror, at der er to prikker på begge sider af skiltet. Vend derefter skiltet hurtigt, og se hvor overrasket dit publikum bliver, når en af prikkerne på skiltet er forsvundet på mystisk vis (billede). Tag nu det andet skilt og vis tilskuerne, at der er en prik på. Brug drejemetoden igen, så publikum tror, at der er en prik på begge sider af skiltet. Vend skiltet igen og vis at prikken er forsvundet.

Bemærk: Drejning af skiltet kræver tempo og smidighed. Du skal fuldstændigt beherske denne teknik, da den er vigtig og bruges i alle skiltetricks.

14. Med eller uden?

Effekt: Få en prik på skiltet til at forsvinde og vende tilbage igen.

Tilbehør: Et skilt

Præsentation:

Med skiltet i din højre hånd skal du bruge drejemetoden. Først vender du skiltet en halv omgang og viser publikum den blanke side, men så vender du det igen en halv omgang med håndleddet og viser siden med prikken.

15. Søm gennem mønt

Effekt: Søm stikkes gennem en æske med en mønt i. Når de fjernes igen, er mønten hel.

Rekvisitter: En æske med fem huller, en skive og fem søm.

Bemærk: Du kan bytte skiven med en rigtig mønt, der kan være i æsken.

Præsentation:

1. Læg mønten i æsken og sæt låget på. Drej låget til det siger klik i rillen på æsken side (Fig. 1). (Dette klik betyder, at hullerne passer i æskens låg og bund.)
2. Tryk et søm gennem et af hullerne (Fig. 2). (Bemærk: Hold æsken lige.)
3. Uden at publikum ved det, vender dette søm mønten på højkant, se billedet (Fig. 3).
4. Tryk de andre fire søm gennem hullerne i æsken. (Bemærk: Lad som om du trykker sømmene hårdt igennem mønten.) Vis den gennemhullede æske for alle (Fig. 4).
5. Fjern sømmene, et af gangen (Fig. 5).
6. Efter alle søm er fjernet, tager du låget af og giver publikum mønten, så de kan kontrollere den (Fig. 6).

16. Spøgelset i flasken

Effekt: Flasken hænger magisk i luften ved et reb.

Tilbehør: Plastflaske, reb og en lille gummibold

Præsentation:

Inden du starter, skal du lægge den lille gummibold i flasken, uden dit publikum ser det. Stik derefter enden af rebet ind i flasken og hold den nedad. Træk så langsomt i rebet, så bolden lægger sig mellem rebet og flaskehalsen. Nu kan du slippe flasken, og til publikums store forbavselse vil den svæve i luften ved rebet.

Tryllekort

Hemmeligheden ved de koniske kort og grundteknikken:

Disse kort er svagt tilspidsede, dvs. koniske. Tag et kort fra bunken, vend det modsat de andre og læg det tilbage i bunken. Når du lader fingrene glide op langs siderne på kortbunken, kan du nemt trække kortet ud af bunken. Øv dig i denne teknik inden du fortsætter med de følgende tricks.

17. Find kortet

Effekt: En frivillig vælger et kort og skal huske, hvilket det er. Derefter lægges det tilbage i bunken, som tryllekunstneren blander. Kortet dukker mirakuløst op i toppen af bunken igen.

Rekvisitter: Et spil med 52 koniske kort.

Forberedelse: Vær sikker på at alle kort vender samme vej. Start tricket med den smalle ende nærmest dig selv.

Præsentation:

1. Bed en af tilskuerne om at vælge et kort og huske hvilket det var (Fig. 1).
2. Vend i hemmelighed kortet modsat og læg det tilbage i bunken igen som vist (Fig. 2).
3. Bland kortene nogle gange. Ved sidste blanding følger du med fingrene langs siderne af bunken, trækker kortet ud og lægger det øverst (Fig. 3).
4. Gör nogle magiske håndbevægelser og vis publikum det øverste kort (Fig. 4).

18. Dobbelt løfteteknik

Hold 2 kort i begge ender mellem din tommelfinger og de andre fingre. Tryk let på kortene, så de bøjes lidt som på billedet (Fig. 5).

19. Magisk forvandling af kort

Du kan bruge dobbelt løfteteknik til at videreudvikle det tidligere trick.

Præsentation:

1. Gentag trin 1 til 3.
2. Hold kortene i din venstre hånd, tag de to øverste kort med højre hånds fingre og benyt dobbelt løfteteknik.
3. Vis bundkortet i din højre hånd til publikum og spørg om det er det rigtige kort. Når tilskuerne svarer nej, virker du overrasket og lægger kortene ovenpå bunken, (det valgte kort er øverst). Læg det øverste kort på bordet med bagsiden opad og sig "Vent lidt, lad mig prøve igen". Vis derefter publikum et andet forkert kort... Svaret er selvfølgelig nej igen.
4. Til sidst beder du publikum om at fortælle kortets farve og nummer.
5. Afslappet tager du kortet fra bordet og viser, at det er det rigtige kort (Fig. 6).

20. De fire esser

Effekt: De fire esser tages ud af bunken, lægges tilbage igen og bunken blandes. På tryllekunstnerens kommando ligger de fire esser øverst i bunken (Fig. 7).

Præsentation:

(Bemærk: Se blandingsmetode Fig. 10.)

1. Vis kortbunken med billedsiden op og fjern de 4 esser (Fig. 8).
2. Vend hemmeligt disse 4 kort omvendt og læg dem bagest i bunken på forskellige steder (Fig. 9).
3. Bland kortene et par gange. Ved sidste blanding lader du fingrene glide langs siderne af bunken, trækker de 4 esser ud og lægger dem øverst (Fig. 10).
4. Vend de fire øverste kort, et efter et og vis at alle esserne ligger ved siden af hinanden (Fig. 11).

21. Valgt kort vender opad

Effekt: En tilskuer vælger et kort og husker det, når det lægges ind i bunken igen. Tryllekunstneren blander kortene. Når kortene lægges i en vifte på bordet, vender det valgte kort den anden vej (Fig. 12).

Præsentation:

1. Begynd med at holde den smalle ende af kortene mod dig.
2. En tilskuer vælger et kort og husker det (Fig. 13).
3. Tryllekunstneren lægger kortet omvendt tilbage i bunken (Fig. 14).
4. Derefter deles bunken i to halvdele som vist (Fig. 15 & 16). Læg den ene med bagsiden opad og den anden med bagsiden nedad.
5. Bland begge bunker så halvdelen vender opad og de andre nedad (Fig. 17).
6. Nu føler tryllekunstneren hvor kortet er, tager nogle andre kort ud bunken og lægger dem øverst med bagsiden opad. Bemærk: Vær meget forsigtig, så du ikke vender det valgte kort (Fig. 18).
7. Læg kortene i en vifte på bordet med bagsiden opad. Det eneste kort, der ligger omvendt, er det valgte kort (Fig. 19).

22. De røde og de sorte

Effekt: Bunken skal blandes grundigt.

Tryllekunstneren blander kortene igen og lægger dem i to lige store bunker med billedsiden opad. Derefter spredes de ud på bordet. Til alles overraskelse ligger alle de røde kort i en bunke og alle de sorte i en anden.

Forberedelse: Sorter alle de røde kort fra de sorte kort og læg dem samlet, så den smalle ende på de røde kort vender den ene vej, og den smalle ende på de sorte kort vender den anden vej.

Præsentation:

1. Bland kortene grundigt, og vis at kortene er blandet fuldstændigt.
2. Læg dem med bagsiden opad.
3. Hold bunkerne i enderne mellem tommelfinger og fingre på hver hånd og træk dem fra hinanden, som om du tager kort fra bunken.
4. Denne fortsatte manøvre vil gradvist medføre, at du adskiller de røde kort fra de sorte. Fortsæt med at tage kort af på denne måde, indtil du er sikker på, at alle kort med omvendt form ligger øverst i bunken.
5. Disse kort er selvfølgelig i en farve, og den anden farve vil ligge nederst i bunken.
6. Del bunken i to lige store bunker.
7. Vend begge bunker og spred dem ud på bordet med billedsiden opad. Alle røde kort ligger nu samlet i en bunke, og alle sorte i en anden.

23. Tilskuerens valg

Effekt: Et kort vælges og lægges ind i bunken igen af en tilskuer. Tryllekunstneren spørger derefter hvor mange kort nedefra, tilskueren ønsker, at dette kort skal ligge. Og hokus pokus! – Der ligger det!

Præsentation:

1. Lad tilskueren vælge et kort.
2. Vend i hemmelighed bunken omvendt og bed tilskueren om at lægge kortet tilbage i den.
3. Bland kortene.
4. Hold kortene bag ryggen og lad fingrene glide over enderne for at trække tilskuerens kort ud og lægge det nederst i bunken.
5. Læg bunken foran dig med bagsiden opad og tag den op i din venstre hånd.
6. Imens du taler med tilskueren trykker du det nederste kort ca. 1 cm mod dig selv.
7. Spørg nu tilskueren hvor mange kort fra bunden det valgte kort skal ligge.
8. Uanset hvad tilskueren svarer, skal du bare fjerne et kort af gangen fra bunden af bunken uden at skubbe til det valgte kort. Når du kommer til det valgte antal, tager du dette kort ud af bunken.

24. Seks tilskuerkort

Effekt: Fem eller seks tilskuere vælger hver et kort og lægger dem i bunken. Bunken blandes grundigt. Tryllekunstneren lægger et lommestørklæde over bunken og fjerner de valgte kort, et af gangen.

Præsentation:

1. Bed fem eller seks tilskuere om at vælge et kort

- hver.
2. Vend bunken om og lad tilskuerne lægge deres kort ind på forskellige steder i bunken.
3. Bland kortene grundigt flere gange.
4. Hold bunken i din venstre hånd med bagsiden opad og dæk både den og din hånd fuldstændigt med et lommestørklæde.
5. Føl på bunken under lommestørklædet med din højre hånd og træk et af de valgte kort ud.
6. Gentag dette indtil du har fjernet alle de valgte kort.

25. Vendt kort

Effekt: Et valgt kort lægges ind i bunken, som derefter blandes. Bunken smides på bordet, og det valgte kort vender sig og ligger med billedsiden opad ovenpå bunken.

Præsentation:

1. Bed en tilskuer om at vælge et kort.
2. Vend bunken omvendt og bed tilskueren om at lægge kortet ind igen.
3. Bland kortene.
4. Træk det valgte kort ud og læg det i hemmelighed øverst i bunken.
5. Hold bunken med bagsiden opad i din venstre hånd.
6. Med din højre hånd lader du som om, at du retter bunken op fra toppen.
7. Imens du holder din højre hånd over kortene, skubber du det øverste kort ca. 1 cm til siden i forhold til resten af bunken.
8. Flyt bunken over i højre hånd og hold den i enderne med tommelfingeren i den ene ende og de andre fingre i den anden ende. Dette vil skjule, at et kort ligger forskubbet i bunken.
9. Hold bunken 30-40 cm over bordet og lad den falde ned med bagsiden opad.
10. Dette vil medføre, at det øverste kort vender sig og lander ovenpå de andre kort.

26. Kortet og lommestørklædet

Effekt: Et valgt kort lægges ind i bunken, som blandes grundigt. Imens tryllekunstneren lægger bunken ovenpå et lånt lommestørklæde, beordrer han det valgte kort til at forsvinde fra bunken og ligge under lommestørklædet. Løft lommestørklædet for at vise det valgte kort.

Præsentation:

1. Bed en tilskuer om at vælge et kort og lægge det

tilbage i bunken.

2. Bland kortene grundigt.
3. Hold bunken med bagsiden opad med begge hænder. Begge hænder - fingrene på den ene side og tommelfingrene på den anden.
4. Bed en tilskuer om at lægge et lommestørklæde over bunken.
5. I samme øjeblik tilskueren llægger lommestørklædet, siger du "Måske er det bedre, hvis man ser kortene hele tiden".
6. Når du siger dette, tager du bunken op med den ene hånd, imens du hemmeligt trækker det valgte kort ud med den anden hånd og lader det falde ned på bordet under lommestørklædet.
7. Læg kortbunken ovenpå lommestørklædet, lige over det valgte kort.
8. Sig at du vil trylle det valgte kort gennem lommestørklædet og ned på bordet.
9. Fjern lommestørklædet og vis kortet.

27. Faldende kort

Effekt: Et kort vælges og lægges tilbage i bunken. Tryllekunstneren blander kortene og holder bunken i sin højre hånd med bagsiden mod publikum. Han beder tilskueren om at sige, hvilket kort der blev valgt. I samme øjeblik falder alle kortene ud af tryllekunstnerens hænder, undtagen det valgte kort.

Forberedelse:

1. Bed en tilskuer om at vælge et kort.
2. Vend bunken om uden at det ses.
3. Læg det valgte kort ind i bunken igen.
4. Bland kortene.
5. Bed tilskueren om at sige det valgte kort.
6. Derefter slipper du alle kortene, undtagen det valgte kort, som nemt kan holdes mellem fingrene. Vis tilskuerne kortet i hånden.

28. Perfekt kupering

Effekt: Kortene er spredt ud over bordet, og en tilskuer bedes om at vælge et kort. Tryllekunstneren pointerer, at han slet ikke vil røre kortene og holder sig på god afstand imens. Tilskueren lægger kortene i en bunke med det valgte kort øverst og kuperer bunken flere gange. Derefter kuperer tryllekunstneren én gang og viser det valgte kort.

Forberedelse: Vær sikker på at alle kort vender samme vej med den smalle ende mod dig selv.

Præsentation:

1. Fordel kortene jævnt ud over bordet og gå et

par skridt til siden, inden du beder en tilskuer om at vælge et kort. Skub det valgte kort mod tilskueren.

- Læg resten af kortene pænt i en lige bunke med alle kort samme vej.
- Tag det valgte kort og hold billedsiden op mod tilskueren, så du ikke ser det selv.
- Bed tilskueren om at huske det valgte kort, og læg det derefter ind i bunken med den brede ende mod dig, modsat de andre kort.
- Bland kortene et par gange og ret bunken op. Mærk med fingrene langs bunkens sider, hvor det valgte kort ligger.
- Her kan du forlænge spændingen ved at kigge meget intenst på det øverste kort og "lytte" til kortene. Sig fx: "Kortene taler til mig, jeg kan høre dem."
- Derefter vifter du med fingrene, gnider dig i hænderne, puster måske på dem, og så kuperer (deler) du langsomt kortbunken ved valgte kort. Husk at holde kortbunken med den smalle ende mod dig for at mærke det omvendte kort.
- Kuper bunken ved det valgte kort og vis det for publikum.

29. Stigende kort

Effekt: Nævn hvilket som helst kort og få det til at stige op af bunken.

Rekvisitter: Kort

Præsentation:

- Bed en tilskuer om at blande kortene.
- Når du får kortene tilbage, ret dem til imens du lægger mærke til det øverste kort med bagsiden opad, fx ruder ti.
- Hold bunken lodret med en hånd (den venstre, hvis du er højrehåndet og den højre, hvis du er venstrehåndet), så kortene vender mod publikum (Fig. 1).
- Hold din anden hånd bag kortene og læg din pegefinger øverst på bunken. Nu strækker du din lillefinger (eller ringfinger, hvis det er nemmere) således, at den berører det nederste af topkortet (ruder ti) (Fig. 2).
- Nu skal du blot sige, hvilket kort det er og bede det om at stige op fra bunken. "Ruder ti... stig nu op fra din dvale." Imens du siger dette, trykker du topkortet opad med din lillefinger (eller ringfinger). Gør det langsomt og vær sikker på, at din pegefinger løftes, imens du taler. For publikum vil dette se ud som om, at din pegefinger opmuntrer kortet til at stige, og det

vil virke som om, at kortet kommer fra midten af bunken. Nemt, men effektivt (Fig. 3).

30. Antallet i hver bunke

Effekt: Tryllekunstneren kuperer bunken og siger øjeblikkeligt, hvor mange kort der er i hver bunke.

Forberedelse: Vi antager, at du vil have 20 kort i hver bunke. Du vender det 20. kort fra toppen med den brede ende modsat de andre kort.

Præsentation:

- Vis bunken og forklar, at du er blevet så dygtig til at håndtere kort, at du kan kupere bunken ved hvilket som helst antal, der ønskes.
- Derefter siger du fx "Jeg vil kupere 20 kort".
- Føl med tommelfingeren på bunkens kanter, til du mærker det udskydende kort og kuperer bunken der.
- Giv den del af bunken til en tilskuer, som kan tælle kortene og bekræfte, at du kuperede ved det rette antal.

31. På distance

Effekt: Tryllekunstneren giver kortene til en tilskuer og beder ham om at blande dem. Så beder tryllekunstneren ham om at vælge et kort og lægge det tilbage i bunken, som derefter skal blandes af en tilskuer, imens tryllekunstneren ikke er tilstede. Derefter forlader tryllekunstneren rummet. Når kortet er valgt og lagt ind i bunken kommer tryllekunstneren ind igen og trækker øjeblikkeligt det valgte kort ud fra bunken.

Forberedelse: For at udføre dette mirakel, er det nødvendigt at have en sammensvoren, som forstår hemmeligheden med kortene. Læg alle kort i en fin bunke med de smalle ender i samme retning.

Præsentation:

- Bland kortene.
- Giv kortbunken til din sammensvorne.
- Forklar for publikum, at imens du er borte, vil tilskueren der holder kortene bede en anden om at vælge et kort og lægge det tilbage i bunken igen. Derefter vil du forsøge at afsløre det valgte kort.
- Forlad rummet.
- Imens du er borte, beder din sammensvorne nogen om at vælge et kort.
- Derefter vender han bunken omvendt og beder den anden om at lægge det valgte kort tilbage.

- Din sammensvorne blander kortene og siger, at du må komme ind i rummet ingen.
- Når du er tilbage, minder du publikum om, at hele proceduren med at vælge kortet blev foretaget, da du var udenfor.
- Sig at du straks skal finde det valgte kort.
- Træk det hurtigt ud af bunken og vis det for publikum.

32. Abrakadabra

Effekt: Tryllekunstneren blander kortene, giver dem til en tilskuer og beder ham om at tage 11 kort og lægge dem på bordet. Derefter blander han de 11 kort grundigt og deler dem op i to bunker, en med 5 kort og en med 6 kort. Tryllekunstneren beder tilskueren om at kigge på det øverste kort i bunken med 6 kort og huske det. Derefter skal tilskueren lægge bunken med 5 kort ovenpå bunken med 6 kort. Tilskueren skal nu sige hvilket kort han valgte, hvorefter tryllekunstneren forklarer, at han skal stave til Abrakadabra og derefter vende det valgte kort.

Hemmelighed: Tricket fungerer kun med ord, der har 11 bogstaver, som i Abrakadabra.

Præsentation:

- Forklar at du vil udføre et mirakel, som stammer fra en af de største tryllekunstnere i verden, Blackstone.
- Bland kortene.
- Giv kortene til en tilskuer og bed ham om at fjerne 11 kort fra bunken.
- Bed tilskueren om at blande de 11 kort grundigt.
- Derefter siger du, at han skal dele disse 11 kort i 2 bunker, en med 5 kort og en med 6 kort.
- Bed ham om at se på det øverste kort i bunken med 6 kort og huske det.
- Nu siger du til tilskueren, at han skal lægge bunken med 5 kort ovenpå bunken med de 6, hvilket medfører, at det valgte kort ligger i midten af bunken.
- Bed tilskueren om at sige, hvilket kort han valgte.
- Tag kortene op of fortæl publikum at du vil stave til Abrakadabra, imens du bladrer kortene igennem, og det kort du vender vil være det valgte kort.
- Løft det øverste kort i bunken og læg det på bordet med bagsiden opad, imens du siger "A".
- Derefter løfter du det næste kort og lægger det nederst i bunken i hånden uden at sige noget. Bagsiden af kortene skal altid vende opad.
- Tag så det næste kort og læg det på bordet og sig "B".

- Næste kort lægger du nederst i bunken. Fortsæt på samme måde med hvert andet kort på bordet, hvor du siger næste bogstav i Abrakadabra, og hvert andet kort nederst i bunken, hvor du ikke siger noget.
- Vend det sidste kort du har i hånden, og – tro det eller ej – det er samme kort, som tilskueren valgte.

Kanintryllerier

Bemærk: Inden du optræder med de følgende kanintricks, anbefales det, at du virkelig kan beherske teknikken i trick 53 (Fingertrick).

Effekt: Tryllekunstneren tryller kaniner frem, og får dem til at forsvinde igen. Kaninerne formerer sig også i hånden. Meget morsomme og underholdende tricks!

Rekvisitter: 4 små og 2 store kaniner af skumgummi.

Hemmelighed og forberedelse: Inden du optræder, lægger du de fire små kaniner i din højre bukselomme og de to store i din venstre bukselomme.

33. Kaninen dukker op og forsvinder

Præsentation:

- Med kaninerne i lommerne som beskrevet tidligere, lægger du afslappet hånden i din venstre bukselomme. Gem en af de store kaniner inde i hånden og tag den op ad lommen. Derefter rækker du hånden ud i luften og fremtryller kaninen på fingerspidserne. Du kan også fremtrylle kaninen fra tilskuerens krave, fra bagved øret eller et andet egnet sted (Fig. 1).
- Når du viser den første kanin i din højre hånd, gør den klar til at forsvinde ved at placere den i håndfladen ved roden af fingrene. Den venstre hånd ligger afslappet med håndfladen nedad på bordet (Fig. 2).
- Nu skal du, i en blød, flydende bevægelse samle hænderne og dreje dem samtidigt. Dette gøres, imens du lader som om, at du flytter kaninen fra højre til venstre hånd. Men i stedet for at flytte kaninen, beholder du den hemmeligt inde i din højre hånd – som vist på billedet (Fig. 3).
- Flyt din højre hånd væk (med kaninen) imens du lukker venstre hånd løst. Peg afslappet med højre

pegefinger på din venstre hånd som vist (Fig. 4).

5. Hold en lille pause og krum fingrene lidt på venstre hånd, som om du får kaninen til at krympe i hånden. Derefter åbner du venstre hånd for at vise, at kaninen er tryllet væk (Fig. 5).

34. Kaninen i lommen

Præsentation:

1. Fortæl publikum, at når en kanin forsvinder, så dukker den ofte op i din lomme igen. Stik hånden ned i din venstre bukselomme (vær forsigtig så publikum ikke ser den forsvundne kanin, der nu ligger gemt i din højre hånd), og tag den anden store kanin, som stadig ligger i lommen.
2. Tag denne kanin op af lommen og hold den med fingerspidserne på højre hånd, imens du stadig gemmer den første kanin inde i hånden. Vær stadig forsigtig, så publikum ikke ser den gemte kanin, når du viser den anden med samme hånd (Fig. 1).

Effekten er, at du tryllede en kanin væk fra din venstre hånd og fik den til at dukke op i din bukselomme.

35. Gæt hvilken hånd

Præsentation:

1. Efter at have afsluttet "Kaninen i lommen" holder du nu en kanin med fingrene på din højre hånd og har en kanin hemmeligt gemt i samme hånds håndflade. Læg nu, så publikum ser det, den synlige kanin ind i den venstre hånd som vist (Fig. 1).
2. Luk din venstre hånd og hold den opad som vist på billedet. Derefter lukker du højre hånd og holder den nedad ved siden af den venstre hånd. Publikum tror stadig, at du kun har en kanin, og at den ligger i din venstre hånd (Fig. 2).
3. Nu slår du hænderne mod hinanden flere gange og krydser dem ved håndleddene som vist (Fig. 3).
4. Spørg en tilskuer hvilken hånd kaninen ligger i. Svaret er sikkert "I din venstre hånd". Uanset svaret, fører du hænderne tilbage, åbner din venstre hånd og viser, at kaninen er der endnu (Fig. 4).
5. Fortæl publikum at det faktisk var det lige meget, hvilken hånd de valgte, begge valg havde været rigtige. Nu åbner du højre hånd og viser den anden kanin. "Den mystiske effekt", som du talte om, har medført, at kaninen blev fordoblet (Fig. 5).

36. Tilskuerens kaniner

Præsentation:

1. Vis de to store kaniner. Fortæl publikum, at den ene er kaninmor og den anden er kaninfar. Læg derefter kaninen i venstre hånd på bordet og hold den højre hånds kanin i hånden, som vist på billedet (Fig. 1).
2. Nu skal du lade som om, at du lægger kaninen i din venstre hånd. I virkeligheden gemmer du kaninen i din højre hånd. Husk at hver gang du viser dette trick, skal din venstre hånd være løst lukket, som om kaninen virkelig ligger i den (Fig. 2).
3. Uden tøven skal du bevæge din højre hånd hen mod kaninen på bordet. Vær forsigtig, så du ikke viser kaninen, der er gemt i din højre hånd (Fig. 3).
4. Når din højre hånd er over kaninen på bordet, placerer du i hemmelighed den anden kanin, du havde gemt i hånden ovenpå den anden (Fig. 4).
5. Ved at trække din højre hånd hen over bordet vil kaninerne rulle mod dine fingerspidser, hvor de begge samles op, som om det var en kanin. Når kaninerne trykkes let sammen, vil de se ud som om, at der kun er en kanin på grund af det bløde skumgummi (Fig. 5).
6. Når du viser de to kaniner (som en) med fingerspidserne på højre hånd, beder du tilskueren om at åbne sin højre hånd og holde den med håndfladen opad over bordet (Fig. 6).
7. Nu lægger du begge kaninerne i tilskuerens hånd, imens du siger: "Du holder kaninfar, og jeg holder kaninmor". På dette tidspunkt tror tilskueren, at du stadig har kaninmor i din venstre hånd, og at du kun lader ham holde kaninfar i sin hånd. I virkeligheden giver du ham begge kaniner (Fig. 7).
8. Derefter beder du tilskueren om at lukke fingrene rundt om kaninen og presse hårdt om den, så du ikke kan fjerne den, uden at han mærker noget. Vær sikker på at du har et stramt greb om de to kaniner, indtil tilskuerens fingre er helt lukkede. Derefter fjerner du dine fingre fra hans hånd (Fig. 8).
9. Fortæl tilskueren at du nu vil trylle kaninmor fra din hånd over i hans lukkede hånd. (Fig. 9)
10. Du krummer igen fingrene på venstre hånd og åbner hånden for at vise, at den er tom. Spørg tilskueren om han kunne mærke, at der skete noget i hans hånd. Uanset hvad han svarer, beder

du ham om at åbne hånden, hvor der nu ligger to kaniner (Fig. 10).

37. Fra hånd til hånd

1. Tag begge kaniner fra tilskueren og læg dem på bordet ca. 30 cm fra hinanden. Vend derefter håndfladerne opad og læg bagsiden af hænderne oven på hver kanin (Fig. 1).
Dette er startpositionen for den næste serie af tricks.
De følgende trin (2-13) er en smart serie af bevægelser, som er skabt for at forvirre og overraske tilskuerne.
2. Først løfter du højre hånd, vender den og tager med fingerspidserne den kanin op, der lå under hånden (Fig. 2).
3. Uden at løfte den venstre hånd fra bordet, lader du kaninen ligge i din venstre hånd. Så lukker du venstre hånd, imens du siger "Kaninmor går ind i den venstre hånd" (Fig. 3).
4. Så løfter du venstre hånd fra bordet og tager kaninen, der lå under den, op med tommel- og pegefinger på højre hånd. Derefter lukker du hånden. Hold din højre lukkede hånd ved siden af din venstre lukkede hånd, imens du siger "Og kaninfar går ind i den højre hånd" (Fig. 4).
5. Nu har du en kanin i hver hånd (Fig. 5).
6. Derefter åbner du begge hænder samtidigt og viser de to kaniner – en i hver hånd. Du fortæller dit publikum, at kaninmor nu er i din højre hånd, og kaninfar er i din venstre hånd. Ukendt for publikum er denne "prøvatur" en meget vigtig del af det mysterium, som er ved at finde sted. Ved først at udføre denne serie af bevægelser uden nogen form for trylleri, får du tilskuerne til at forvente det samme resultat næste gang (Fig. 6).
7. Atter lægger du begge hænder ovenpå de to kaniner i startpositionen for at udføre den samme serie af bevægelser (Fig. 7).
8. Atter løfter du højre hånd, vender den og tager kaninen op med fingerspidserne på højre hånd (Fig. 8).
9. Lad kaninen ligge i venstre hånd og luk fingrene omkring den. Igen siger du: "Kaninmor går ind i den venstre hånd..." Men denne gang gemmer du i hemmelighed kaninen mellem højre hånds tommelfinger og de andre fingre, i stedet for at lægge kaninen i din venstre hånd (Fig. 9).
10. Øjeblikkeligt flytter du din højre hånd med den gemte kanin væk fra din lukkede venstre hånd. Henled opmærksomheden på din venstre hånd, som om den virkelig indeholder kaninen.

Med din højre hånds tommelfinger flytter du langsomt kaninen dybere ind i hånden, hvor den ikke kan ses af tilskuerne (Fig. 10).

11. Nu skal du løfte din venstre hånd og med højre hånds fingre tage kaninfar, som ligger nedenunder op (Fig. 11).
12. Luk din højre hånd om de to kaniner. Hold din højre hånd ved siden af den venstre (Fig. 12). For publikum virker det som om, du har gentaget trin 2 til 6, og de tror, at du nu holder en kanin i hver hånd.
13. Krum fingrene på venstre hånd, som om du krymper kaninen, åben din venstre hånd for at vise at kaninen er forsvundet. Derefter åbner du langsomt din højre hånd og afslører, at begge kaniner ligger i den. Det virker som om, at du har tryllet en kanin fra venstre hånd over i højre hånd (Fig. 13).

38. Kaninunger

14. Efter trin 13 peger du på den ene kanin og siger, "Det er kaninmor", og så peger du på den anden og siger, "og det er kaninfar. De vil gerne være sammen." Derefter lader du kaninparret ligge på bordet.
15. Uden at publikum opdager det, stikker du hånden ned i din venstre lomme og tager de 4 kaninunger. Når du gør dette, skal du presse dem sammen og holde dem mellem din tommel- og pegefinger.
16. Tag kaninfar op fra bordet med din højre tommel- og pegefinger, gem ham mellem tommelfinger og håndflade imens du lader som om, at du lægger ham i din venstre hånd. Samtidigt flytter du kaninungerne fra din venstre til din højre hånd, uden publikum ser det.
17. Nu fortæller du publikum, at du holder kaninfar i venstre hånd og tager kaninmor op fra bordet mellem din højre tommel- og pegefinger og siger: "Nu vil jeg holde kaninmor".
18. Hold din højre hånd (med alle kaninerne) frem mod en tilskuer og bed ham om at åbne sin hånd, så han kan få "kaninen" af dig.
19. Læg alle kaninerne i tilskuerens hånd. Bed ham om at lukke fingrene hårdt rundt om dem, så du ikke kan fjerne "den". (Han tror jo kun, der er én kanin). Vent til tilskuerens hånd er fuldstændigt lukket, inden du slipper dit greb.
20. Læg din højre hånd afslappet på bordet og flyt din venstre lukkede hånd hen ved siden af tilskuerens hånd.
21. Krum dine venstre fingre og åben hånden for at vise, at den er tom. Bed tilskueren om at åbne sin

hånd. Og minsandten! Der er hele kaninfamilien - Mor, far og fire kaninunger.

Tricks med tryllestav

39. Den hængende blyant

Effekt: Du får en blyant til at forsvinde i den blå luft.

Rekvisitter: Tryllestav og blyant (ikke inkluderet).

Bemærk: Du skal have et armbåndsursur og en skjorte med lange ærmer på.

Præsentation:

I hemmelighed har du gemt tryllestaven oppe i ærmet bag armbåndsurets rem, så en del af tryllestaven stikker ud for at holde blyanten fast mod din håndflade. Hold blyanten i hånden med fingrene i et fast greb rundt om den. Langsomt slipper du grebet om blyanten med en finger af gangen, til det ser ud som vist på billederne.

40. Den svævende tryllestav

Effekt: Tryllestaven svæver frit i luften foran dig

Rekvisitter: Tryllestav, usynlig tråd (ikke inkluderet)

Forberedelse:

1. Tag de løse ender af tryllestaven, bind den usynlige tråd fast i hver ende og sæt enderne på igen.
2. Sæt tråden fast rundt om en af dine knapper. Nu har du en stor løkke fra din knap gennem tryllestaven og tilbage igen.

Præsentation:

1. Hold tryllestaven hårdt mellem dine håndflader med tråden over dine tommelfingre.
2. Flyt hænderne langsomt væk fra hinanden imens du holder tråden stram med tommelfingrene. Nu ser det ud som om, at tryllestaven svæver i luften.

41. Den stigende ring

Effekt: En ring stiger op ad tryllestaven.

Rekvisitter: En tryllestav med løse ender, et stykke tråd (tre gange længere end tryllestaven) og en ring (ikke inkluderet).

Forberedelse: Fjern enden af tryllestaven og bind en løkke med tråden om den. Sæt enden på plads og bind den anden ende af tråden fast i en knap på jakken. Læg tryllestaven i din inderlomme. Tag ringen op – og du er klar til at optræde.

Præsentation:

1. Tag tryllestaven op af lommen og hold den lodret med enden uden tråd nedad.
2. Lad ringen glide ned ad tryllestaven ovenfra.
3. Hvis du flytter tryllestaven væk fra dig og læner dig tilbage, vil ringen glide op og ned. Publikum tror, at ringen bevæger sig selv, men du ved, at den bliver flyttet af den usynlige tråd.

Når du har afsluttet tricket, skal du i hemmelighed trække tråden af tryllestaven og vise både tryllestav og ring, så dit publikum kan kontrollere dem.

42. Den hængende tryllestav

Effekt: Din tryllestav bliver hængende i luften.

Rekvisitter: Tryllestav, elastik (ikke inkluderet)

Forberedelse:

1. Sæt elastikken over din tommel- og langfinger på højre hånd (Fig. 1).
2. Læg din langfinger på tryllestaven (Fig. 2a) med elastikken under og lad tryllestaven hvile på din tommelfinger (Fig. 2b, 2c). Derefter stikker du langsomt din langfinger ind under tommelfingerens elastik. Træk tommelfingeren fri så holdes tryllestaven fast mod langfingeren ved hjælp af elastikken (Fig. 2d, 2e).
3. Stræk din langfinger helt ud og hold din hånd åben: Tryllestaven svæver frit i luften.
4. Flyt hånden med tryllestaven rundt, så ingen ser elastikken.

43. Balancebolden

Effekt: Bolden ruller fra den ene ende af tryllestaven til den anden.

Rekvisitter: En tryllestav med løse ender, en bold (fx bordtennisbold), en usynlig tråd

Forberedelse:

1. Bind begge ender af en usynlig tråd fast under de løse ender af tryllestaven, så der dannes en løkke.
2. Hold tryllestaven med dine tommelfingre mellem den og tråden, så tråden er ca. 2 cm fra tryllestaven, og der dermed dannes et skjult spor til bolden (Fig. 1).

3. Drej tryllestaven op og ned, så bolden ruller fra den ene ende til den anden (Fig. 2).

44. Den gummiagtige tryllestav

Effekt: Du får tryllestaven til at dingle og bøje sig.

Rekvisitter: Tryllestav

Præsentation: Dette er simpelthen et optisk bedrag. Hold fast i din tryllestav ca. 2 cm under midten og bevæg den hurtigt op og ned. Tryllestaven vil se ud som om, at den er lavet af gummi. Derefter siger du "Hokus pokus" og bevæger hånden over tryllestaven, for at lade som om, du tryller den tilbage til sin oprindelige faste form.

Rebtricks

45. Rebtrio

Effekt: Tre reb af forskellige længder trylles om til tre reb af samme længde.

Forberedelse: Klip rebet over i forskellige længder. (Fx 60 cm, 40 cm og 20 cm.)

Præsentation:

1. Vis publikum de 3 forskellige reb (Fig. 1).
2. Hold rebene i din venstre hånd. Først det korte, så det mellemste og derefter det længste som vist her (Fig. 2).
3. Tag bunden af det korte reb og læg det mellem toppen på det lange reb og det mellemste som (Fig. 3). Løft enderne af de to sidste reb (Fig. 4).
4. Med din højre hånd tager du de tre ender til højre som vist. Det vil se ud som om hver hånd holder i en ende af hver af de tre reb (Fig. 5).
5. Ryk hårdt i rebene, så de bliver lige lange (Fig. 6).
6. En løkke mellem det korte og lange reb ligger gemt i din venstre hånd (Fig. 7 & 8).
7. Slip rebene med din højre hånd. Hold godt fast i løkken med din venstre hånd og fjern det mellemste reb med højre tommel- og pegefingre. Tæl det som nr. "1" (Fig. 9 & 10).
8. Læg det mellemste reb tilbage i hånden og byt det i hemmelighed med de to "løkke" reb. Tæl det som "2" (Fig. 11, 12 & 13).
9. Tag det mellemste reb ud af din venstre hånd og læg det ved de andre reb. Tæl det som nummer "3". Det vil se ud som om, at hvert reb blev vist

separat (Fig. 14 og 15).

10. Læg alle rebene i en hånd (Fig. 16).

11. Træk nu rebene ud, et efter et og vis publikum, at de er tryllet tilbage til de oprindelige længder (Fig. 17).

46. Mystisk knude

Rekvisitter: Et reb

Præsentation: Bind en falsk knude af et reb som vist i Fig. 1, 2 og 3. Du skal øve dig på denne knude flere gange, så du kan binde den uden at kigge. Derefter strammer du rebet. En tilskuer kan lægge et lommestørklæde over rebet og knuden. Træk flere gange hårdt i rebet. Løft lommestørklædet og vis publikum at knuden er forsvundet.

47. Forsvundet knude

Rekvisitter: Et reb, en hvid tråd (ikke inkluderet)

Forberedelse: Inden du viser dette trick, skal du binde en hvid tråd om rebet, så der formes en lille løkke midt på rebet (Fig. 1). Dæk over denne tråd med dine fingre (Fig. 2). Stik den ene ende af rebet under løkken og derefter tilbage igen, så det ser ud som om, at du har bundet en knude (Fig. 3). **Præsentation:** Træk i begge ender af rebet samtidigt, så knækker tråden og knuden forsvinder (Fig. 4 & 5).

Bemærk: Vær sikker på at dine fingre dækker over den hvide tråd, når du løfter rebet for at binde knuden.

48. Umulig knude

Rekvisitter: Et reb

Effekt: Du binder en knude uden at slippe rebets ender. Dine tilskuere mener, at det er umuligt, men vent og se...

Præsentation: Læg rebet på bordet og kryds armene så din højre hånd vender opad og den venstre hånd vender nedad. Med din venstre hånd tager du fat i rebets højre ende. Samtidig tager du fat i den venstre ende med din højre hånd (Fig. 1). Derefter flytter du først den højre arm tilbage. Rebet danner en løkke rundt om din venstre hånd. Træk den venstre hånd ud gennem løkken. Hokus pokus – nu er der en knude (Fig. 2 & 3).

49. Forlænget reb

Rekvisitter: To stykker reb. Klip det ene ca. 10-15 cm kortere end det andet.

Forberedelse: Inden opvisningen binder du et lille stykke reb (ikke for stramt) (Fig. 1) rundt om midten af det lange reb. Derefter binder du enderne af det lange reb sammen, så det ser ud som om, at to stykker reb er bundet sammen i enderne (Fig. 2).

Præsentation: Vis "de sammenbundne reb" og forklar, at du vil trylle dem om til et langt reb. Forklar at du først binder den ene ende op (du binder den rigtige knude op), men at der dermed stadig er en knude på midten, så du bliver nødt til at anvende magi. Imens du snakker, snor du rebet rundt om hånden, og når du kommer til den falske knude fortsætter du med at vikle rebet rundt, men gemmer knuden og lader den glider af rebet inde i hånden (Fig. 3). Gør nogle magiske bevægelser over rebet, rul det langsomt ud af hånden og vis et langt reb for publikum (Fig. 4).

50. Enhåndsknude

Rekvisitter: Et langt stykke reb.

Præsentation: Bind en knude med en hånd! Læg rebet over din hånd mellem tommel- og pegefingre. Lad den anden ende hænge mellem din ring- og lillefinger (Fig. 1). Vend hånden og fang enden af rebet mellem din pege- og langfinger (Fig. 2 & 3). Hold fast med pege- og langfinger og lad rebet glide af hånden og danne en knude (Fig. 4 & 5).

Kunstgreb - kort

51. Tryl et kort frem

Præsentation:

1. Hold et kort ovenpå fingrene med håndfladen mod publikum. Bøj fingrene indad som på Fig. 1. Tag kortet mellem pege- og tommelfinger (Fig. 2).
2. Slip det nedre hjørne af kortet med din lillefinger, så kortet rejser sig. Læg pegefingeren bag kortet som vist på Fig. 3.

52. Skift kort

Præsentation:

1. Hold kortene som vist. Med venstre pegefingre trykker du det bageste kort opad. Kort og hånd holdes lodret (Fig. 1).
2. Med hjælp af højre hånd og venstre pegefingre, trykker du kortet op i højre hånds håndflade, hvor det ligger gemt (Fig. 2).
3. Flyt højre hånd tilbage over bunken igen og læg kortet øverst i bunken. Fjern din højre hånd og vis, at kortet er udskiftet (Fig. 3).

Kunstgreb – mønt

Inden du viser disse tricks, er det vigtigt, at du behersker grundteknikken. Det virker mere professionelt, hvis du har øvet dig i forvejen. Den første teknik kaldes "Fingertrick", den næste "Klassisk håndtrick". Øv dig på disse tricks inden du fortsætter.

53. Fingertrick

Effekt: Du viser mønten i din højre hånd, lægger den over i venstre – og tryller den væk.

Rekvisitter: En mønt eller lignende (ikke inkluderet)

Præsentation:

1. Læg mønten i din højre hånd og vis den for publikum (Fig. 1).
2. Hold hænderne ved siden af hinanden. Fortsæt med at holde mønten i højre hånd imens venstre hånd kommer nærmere (Fig. 2 & 3).
3. Luk venstre hånds fingre. Dette skjuler mønten midlertidigt for publikum. Samtidigt vender du højre håndflade nedad og krummer dine fingre løst om mønten (Fig. 4).
4. For at henlede publikums opmærksomhed på din venstre hånd, skal du pege med din højre pegefingre på din lukkede venstre hånd (Fig. 5).
5. Krum fingrene på venstre hånd, som om mønten forvandles til luft. Fortsæt med at pege med din højre pegefingre, når du åbner din venstre hånd for at vise, at mønten er tryllet væk. Mønten ligger stadig gemt i din højre hånd (Fig. 6).

Bemærk: Øv dig indtil tricket virker let og overbevisende. Når du behersker dette, vil tilskuerne ikke mistænke, at du i virkeligheden har gemt

mønten i din højre hånd.

54. Klassisk håndtrick

At skjule en mønt eller et andet objekt i hånden, så publikum ikke kan se det, er et klassisk trylletrick.

Rekvisitter: En mønt eller et andet mindre objekt (ikke inkluderet)

Præsentation:

1. Hold mønten i midten af håndfladen med tommel- og lillefinger trykket svagt mod hinanden. Dette bevirker, at huden i håndfladen holder mønten på plads, lige akkurat nok til at den bliver siddende, når du bevæger hånden (Fig. 1).
2. Det kan virke lidt svært i begyndelsen, og du kan prøve med mønter i forskellige størrelser for at se, hvad der passer bedst i din hånd. Se på billedet, hvordan din hånd skal se ud, set fra tilskuerne. Du må ikke have stive fingre eller krumme hånd eller fingre for meget. Det vigtigste er, at den hånd som du gemmer mønten i, ser afslappet og naturlig ud (Fig. 2).

55. Tommeltricket

Hold mønten mellem din pege- og langfinger (Fig. 1). Bøj fingrene indad, så kanten af mønten kan hvile i folden mellem din tommel- og pegefingre (Fig. 2). Tryk på mønten for at holde den på plads og stræk dine fingre ud for at vise, at mønten er forsvundet (Fig. 3).

56. Fransk drop

Præsentation: Hold et objekt, som du vil trylle væk, mellem fingrene på venstre hånd (Fig. 1). Stræk højre hånd ud, som om du vil fjerne objektet med denne hånd. Din højre tommelfinger skal holdes bag objektet, når dine fingre på højre hånd krummer sig rundt om det (Fig. 2). Så snart objektet er dækket, lader du i hemmelighed objektet falde ned i din venstre hånd (Fig. 3). Luk højre hånd løst og hold den op imens din venstre hånd (med objektet gemt indeni) hænger ned ved din venstre side. Det er meget vigtigt at henlede al opmærksomhed på din højre hånd, som om at objektet er gemt i den (Fig. 4). Nu kan du langsomt åbne hånden for at vise, at objektet er forsvundet (Fig. 5). I mellemtiden sniger du venstre hånd ned i bukselommen, hvor du

lægger objektet. Øv dig godt på dette trick inden du viser det.

PL

1. Magiczny tunel

Effekt: Numer na kostce zmienia się, podczas przesuwania jej przez magiczny tunel!

Rekwizyty: Tekturowy tunel, kostka i magiczna różdżka.

Wykonanie:

Weź kartonowy tunel, rozplaszcz go i pokaż widzom. Pamiętaj, aby zawsze zakrywać kciukiem, znajdujący się na jednym z boków, otwór (patrz rys.). Weź kostkę, tak aby na jej górnej ścianie znajdowała się np. cyfra 6 (patrz rys.) i pomagając sobie magiczną różdżką, przepchnij ją przez tunel (patrz rys.). Kostka, w trakcie przesuwania jej przez tunel, wpadnie do otworu, obróci się i zmieni ułożenie numerów. Pamiętaj, że za każdym razem cyfra, która znajdowała się na górnej ścianie kostki, po przejściu przez tunel, będzie cyfrą znajdującą się z przodu tunelu. Przekonasz się, że powyższa sztuczka jest bardzo efektowna i z pewnością zadziwi publiczność!

2. Kubki i kulki

Effekt: Ustaw kubek na stole denkiem skierowanym do góry. Na denku połóż kulkę i przykryj dwoma pozostałymi kubkami. Stuknij zewnętrzny kubek od góry a kulka przeniknie przez kubek i spadnie na stół. Można sprawić, aby pozostałe kulki również, pod koniec sztuczki, znalazły się na stole.

Rekwizyty: Trzy kubki i cztery kulki.

Sekret: W chwili rozpoczęcia triku jedna z kulek jest potajemnie umieszczona, tak jak pokazano to na rysunku, w środkowym kubku.

Wykonanie:

1. Podnieś kubki lewą ręką i wyrzuć (trzy) kulki na stół.
2. Umieść kubki prawą ręką, po jednym, na stole jeden obok drugiego, do góry nogami. (Uwaga: Uważaj, aby nie wypadła kulka, potajemnie umieszczona w środkowym kubku. Umiejętność takiego obrócenia kubka i położenia na stole,

- aby oczom widzów nie ukazała się ukryta w nim kulka, jest najważniejszym elementem tego triku. (Rys. 1)
3. Połóż kulkę na denku środkowego kubka. (Rys. 2)
 4. Przykryj środkowy kubek (ten z kulką na górze), dwoma pozostałymi kubkami. (Rys. 3)
 5. Stuknij zewnętrzny kubek od góry i podnieś wszystkie trzy kubki jednocześnie pokazując, że kulka przeniknęła przez kubek. (Rys. 4)
 6. Rozłóż kubki ponownie na stole tak, aby środkowym kubkiem (w którym już znajduje się jedna kulka) przykryć kubek, która poprzednio „przeniknęła” przez kubek. Uwaga: Teraz pod środkowym kubkiem są dwie kulki, a nie jedna jak sądzi widzownia. (Rys.5)
 7. Powtórz kroki od 3 do 6 aby pokazać, że druga i trzecia kulka także mogą przeniknąć przez kubki! (Rys. 6)

3. Niesforne kubki

Efekt: Zachęć swoich przyjaciół, aby spróbowali powtórzyć za tobą prostą sekwencję ruchową, polegającą na obracaniu trzema kubkami. To, co tobie uda się bez problemu, dla innych okaże się niemożliwe!

Rekwizyty: 3 kubki.

Sekret:

Rozpocząć należy przy takim ułożeniu kubków jak pokazano to na rysunku. Obracaj po dwa kubki jednocześnie w następującej kolejności: **A + B, A + C, A + B**, prosząc innych, aby spróbowali zapamiętać tę sekwencję. Po zakończeniu czynności wszystkie kubki będą stały normalnie. Teraz ułóż zewnętrzne kubki normalnie a środkowy do góry nogami. Poproś ochotnika, aby powtórzył układ pokazany wcześniej przez ciebie, tak by po zakończeniu wszystkie kubki stały normalnie. Ku radości zebranych (na skutek innej pozycji wyjściowej) wszystkie kubki, po zakończeniu obracania, znajdują się w pozycji do góry nogami. Sztuczka ta idealnie nadaje się na przyjęcia, a różne wyjściowe ułożenia kubków są naprawdę trudne do zauważenia!

4. Znikający kubek

Efekt: Kubek znika po owinięciu przez kartkę papieru.

Sekret: Kartka papieru owinięta wokół kubka

zachowa jego kształt nawet po tym, gdy iluzjonista niepostrzeżenie opuści kubek na swoje kolana.

Rekwizyty: 1 kubek, oraz elementy nie dołączone do zestawu: zmięty banknot i kartka papieru (lub materiału), na tyle duża by mogła całkowicie, z pewnym zapasem, przykryć kubek.

Wykonanie:

Położ na stole zmięty banknot i przykryj go odwróconym do góry nogami kubkiem. Wokół kubka owiń kartkę papieru. Widzom (aby ich zmylić) powiedz, że sprawisz iż banknot zniknie. Później podnieś kartkę, razem z kubkiem, do góry pokazując, że banknot wciąż leży na stole, jednocześnie zbliżając delikatnie owinięty kubek do siebie. Wolną ręką uprzętnij stół, równocześnie rozluźniając nieco tę rękę, która trzyma kubek tak, aby ten wypadł i bezgłośnie, nieostrzegalnie dla publiczności, spadł na twoje kolana. Kiedy ponownie będziesz kładł papier na stół (nad zmiętym banknotem) musisz zrobić to w taki sposób, aby widzowie odnieśli wrażenie, że stawiasz na stole, owinięty papierem, kubek.

Wykonaj „tajemne” ruchy rękami nad „kubkiem” i zapewnij wszystkich, że banknot zaraz zniknie. Następnie uderz ręką w papier, który rozplaszczy się sprawiając wrażenie, że kubek przeniknął przez stół. Podnieś kubek spod stołu mówiąc „ups, chyba pomyliłem przedmioty”. Uwaga publiczności przez cały czas będzie skupiona na banknocie, a nie na kubku.

Sztuczny Kciuk

Podstawowe techniki pokazywania, że twoje ręce są puste:

Poniższą metodę wykorzystuj zaczynając i kończąc swoje sztuczki.

Przygotowanie: Włóż wstążkę do sztucznego kciuka (w zestawie) i nałóż go na prawdziwy kciuk.

1. Pokaż widzom, że twoje dłonie są puste, w taki sposób, aby twój lewy kciuk był schowany za prawą dłoń (patrząc od strony publiczności). (Rys. 1)
Druga metoda jest stosowana podczas występu. Utrzymuj swoje ręce w ciągłym ruchu.
2. Pokaż swoją rękę z palcami i kciukiem skierowanymi w stronę publiczności, tak jak pokazano to na rysunku. Poruszaj rękoma, aby widzownia nie dostrzegła sztucznego kciuka. (Rys. 2)

5. Wstążka z powietrza

Przygotowanie: Włóż wstążkę do sztucznego kciuka i nałóż go na prawdziwy kciuk.

Efekt: Iluzjonista pokazuje swoje puste ręce, łapie magiczny proszek z powietrza i rozsypuje go na swoją pięść. W niezwykły sposób pojawia się wstążka, by w końcu zniknąć ponownie.

Rekwizyty: Sztuczny kciuk, tęczowa wstążka.

Wykonanie:

1. Wykorzystując pierwszą podstawową technikę (rys. 1) pokaż, że twoje ręce są puste. Następnie wykonuj ruchy obiema rękoma, z palcami i kciukami skierowanymi w stronę widzowni (zgodnie z drugą podstawową techniką, (rys. 2) szybko umieść swoją lewą dłoń przed prawą i niepostrzeżenie dla publiczności zsuń sztuczny kciuk do swojej lewej dłoni. (Rys. 3, 4 i 5)
2. Trzymaj sztuczny kciuk w lewej, zaciśniętej w pięść, dłoni udając, że drugą ręką zbierasz z powietrza magiczny proszek i posypujesz nim pięść. (Rys. 6)
3. Używając swojego prawego kciuka i palca wskazującego wyciągnij wstążkę z lewej (wciąż zaciśniętej w pięść) dłoni. Uwaga! Zachowaj ostrożność w trakcie wyciągania z pięści wstążki, aby sztuczny kciuk nie wypadł, ani nie pokazał się publiczności. (Rys. 7)
4. Gdy wyciągniesz wstążkę, włóż szybko kciuk prawej dłoni do zaciśniętej w pięść lewej dłoni i niepostrzeżenie dla widzów ponownie nałóż na niego sztuczny kciuk. (Rys. 8 i 9)
5. Chwyć wstążkę kciukiem i pozostałymi palcami prawej dłoni tak, aby sztuczny kciuk nie był widoczny dla publiczności. (Rys. 10)
6. Trzymając wstążkę dwoma rękoma pokaż ją obserwatorom. (Rys. 11)

6. Znikająca wstążka

Wykonanie:

7. Wypuść wstążkę z lewej dłoni, umieść lewą dłoń przed prawą i zacznij przesuwać przez nią wstążkę. Powtarzaj taki ruch kilkukrotnie. Następnie nieostrzegalnie dla widzów lewą ręką ściągnij sztuczny kciuk i zatrzymaj go. Wstążkę trzymaj wciąż w prawej ręce. (Rys. 12, 13, 14 i 15)
8. Trzymając (niewidocznie dla publiczności) sztuczny kciuk w lewej, zaciśniętej w pięść dłoni, upychaj do niego wstążkę. Aby zmylić publiczność używaj do tego różnych palców.
9. Gdy cała wstążka znajdzie się już w sztucznym

kciuku szybkim ruchem włóż prawą rękę do lewej, zaciśniętej wciąż w pięść i nałóż ponownie sztuczny kciuk. (Rys. 16) Następnie, stosując podstawowe techniki, pokaż obserwatorom, że twoja prawa dłoń jest pusta.

10. Trzymaj lewą dłoń zaciśniętą, staraj się, aby uwaga widzowni była skupiona właśnie na niej. Powiedz „będę potrzebował trochę magicznego proszku” i włóż prawą rękę do kieszeni tak jakbyś stamtąd chciał wyciągnąć ten proszek. W rzeczywistości ściągnij i zostaw tam sztuczny kciuk z wstążką. (Rys. 17 i 18)
 11. Wykonuj takie ruchy, jak gdybyś rozsypywał magiczny proszek na twoją lewą pięść, a następnie poproś ochotnika z widzowni, aby dmuchnął w nią. Otwórz ją, aby pokazać wszystkim, że wstążka znowu zniknęła.
- Uwagi:** Ćwicz tę sztuczkę przed lustrem, aby widzieć, co jeszcze możesz poprawić. Pamiętaj o podstawowych technikach pokazywania swoich rąk i zawsze ustawiaj się przed widzownią w ten sposób, aby publiczność mogła zobaczyć tylko to, co ty chcesz jej pokazać.

7. Rozciągnięty kciuk

Efekt: Kciuk zostaje rozciągnięty tak, że jego długość zwiększy się dwukrotnie.

Rekwizyty: Sztuczny kciuk.

Wykonanie:

1. Nałóż sztuczny kciuk na lewą dłoń.
2. Owiń palcami prawej dłoni wokół sztucznego kciuka i zacznij powoli zsuwać sztuczny kciuk z lewej dłoni tak, by w końcu ściągnąć go całkowicie, a prawdziwy kciuk lewej dłoni był trzymany tylko przez mały palec prawej dłoni. Sztuczny kciuk musi być trzymany w ten sposób, aby widzowie mogli zobaczyć tylko jego część.
3. Sztuczny kciuk, oddalając się powoli od prawej dłoni, sprawia wrażenie jakby był rozciągany. (Rys. 1 i 2)

8. Czary z cukrem

Efekt: Cukier rozsypyany na chusteczkę w tajemniczy sposób znika!

Rekwizyty: Sztuczny kciuk oraz elementy nie dołączone do zestawu: chusteczka i niewielka ilość cukru.

Sekret: Dzięki sztuczemu kciukowi możesz sprawić, że małe przedmioty pojawiają się i znikają,

podczas gdy obydwie twoje ręce wydają się być puste.

Wykonanie:

1. Załóż sztuczny kciuk na prawą rękę i chwyć nią chustkę (pomiędzy sztucznym kciukiem a pozostałymi palcami) tak, aby sztuczny kciuk nie był zza niej widoczny. (Rys. 1)
2. Zaciśnij lewą dłoń w pięść i połóż na niej chustkę. Sztucznym kciukiem, który nałożony jest na prawą dłoń, zrób dziurę w chustce, przesuń przez nią sztuczny kciuk i zostaw tam. (Rys. 2)
3. Nasyp trochę cukru do ukrytego sztucznego kciuka (zapełnij go w ok. ¼ części). Udając, iż prawym kciukiem upychasz cukier, załóż ponownie na niego sztuczny kciuk i wyciągnij z lewej dłoni. (Rys. 3)
4. Uchwyć chustkę prawą dłonią za jeden z rogów i podnieś ją z lewej dłoni pokazując wszystkim, że cukier zniknął. Zrób to w ten sposób, aby chustka zakrywała przed widownią sztuczny kciuk.
5. Ten, sprawiający na publiczności duże wrażenie, trik warto doskonalić, aż do osiągnięcia w jego wykonaniu perfekcji.

9. Kostka cukru

Efekt: Sypki cukier, wsypany do pięści iluzjonisty, zamienia się w kostkę cukru.

Rekwizyty: Sztuczny kciuk oraz elementy nie dołączone do zestawu: kostka cukru i niewielka ilość cukru sypkiego

Wykonanie:

1. Ukryj kostkę cukru i sztuczny kciuk w lewej dłoni i nasyp sypkiego cukru do sztucznego kciuka. (Rys. 1)
2. Prawy kciuk włóż do kciuka sztucznego, w taki sposób jakbyś ugniatał znajdujący się tam cukier, tłumacząc publiczności, że upychasz cukier, aby powstała z niego kostka. (Rys. 2)
3. Wyciągnij prawy kciuk z założonym na nim sztucznym kciukiem tak, aby był on zasłonięty przed publicznością przez pozostałe palce i pokaż publiczności kostkę cukru, trzymaną w lewej dłoni. (Rys. 3)

10. Przetnij i złącz gumkę - recepturkę

Przygotowanie:

Przygotuj dwie gumki recepturki, jedną umieść w sztucznym kciuku, który nałóż na swój prawy kciuk przed rozpoczęciem pokazu. Drugą recepturkę użyj do pokazania publiczności.

Rekwizyty: Sztuczny kciuk oraz elementy nie dołączone do zestawu: dwie gumki recepturki i para nożyczek

Wykonanie:

1. Pokaż widzom recepturkę i rozciągnij ją kilkakrotnie, aby udowodnić, że nie jest pęknięta. (Rys. 1)
2. Przełóż gumkę z prawej ręki do lewej i w tym samym czasie, niepostrzeżenie zsuń sztuczny kciuk do lewej dłoni. (Rys. 2)
3. Prawą ręką wyciągnij drugą recepturkę ze sztucznego kciuka. (Rys. 3)
4. Przetnij nożyczkami tę drugą gumkę. (Rys. 4)
5. Włóż przeciętą gumkę z powrotem do sztucznego kciuka i nałóż go na kciuk prawdziwy. (Rys. 5)
6. Chwyć nieprzeciętą gumkę, palcem wskazującym i sztucznym kciukiem, w ten sposób, aby sztuczny kciuk nie był widoczny dla publiczności i pokaż ją widzom. (Rys. 6)

11. Wysypywane monety

Efekt: Po zawinięciu banknotu w rulonik, ze środka wypadają monety.

Rekwizyty: Sztuczny kciuk oraz elementy nie dołączone do zestawu: 3-4 małe monety.

Sekret: Małe monety są schowane w sztucznym kciuku, nałożonym na kciuk prawdziwy.

Przygotowanie i wykonanie:

1. Włóż kilka małych monet do sztucznego kciuka i nałóż go na kciuk prawdziwy.
2. Pożycz banknot (np. 10zł) od jednego z widzów i zwiń go w rulonik.
3. Wepchnij sztuczny kciuk do utworzonego rulonika i zsuń go tam z kciuka prawdziwego.
4. Przechyl rulonik utworzony z banknotu i wysyp z niego monety.
5. Udając, że sprawdzasz czy w ruloniku nie ma więcej monet, włóż do niego prawy kciuk i nałóż na niego z powrotem sztuczny kciuk.

12. Kręcąca się łopatka

Ta technika jest bardzo użyteczna w wielu sztuczkach. Jest ona prosta, ale płynne jej wykonanie wymaga praktyki.

Sekret: Obracanie, w odpowiedni sposób, łopatką sprawia, że widz jest przekonany, iż pokazywane są mu obydwie jej strony. W rzeczywistości cały czas widzi tylko jedną z nich.

Wykonanie: Chwyć łopatkę pomiędzy kciukiem a palcem wskazującym (patrz rys.). Teraz obróć rękę, tak aby łopatka została skierowana ku dołowi (patrz rys.). Powtórz tę czynność kilka razy, aż dojdiesz do wprawy, a następnie wykonaj ją, obracając jednocześnie łopatkę o pół obrotu. Aby obrócić łopatkę, naciśnij kciukiem na patyczek łopatki i przesuwasz nim (kciukiem) w stronę końca palców, spraw by lizak obrócił się wokół własnej osi. Widzowie będą przekonani, że widzieli obydwie strony łopatki, podczas gdy w rzeczywistości patrzyli na tylko jedną z nich. Ćwicz tę technikę przed lustrem, aby zobaczyć, to co widzą obserwatorzy na przedstawieniu.

13. Znikające punkty

Efekt: Punkt na łopatce, w magiczny sposób, znika.

Rekwizyty: Dwie łopatki.

Wykonanie:

Chwyć uchwyt łopatki, pomiędzy kciukiem a palcem wskazującym i pokaż widzom dwa, znajdujące się na niej, punkty. Użyj techniki „kręcąca się łopatka”, aby oglądający byli przekonani, że na obydwóch jej stronach, znajdują się dwa punkty. Następnie szybkim ruchem palców obróć uchwyt łopatki, by zdziwieni widzowie stwierdzili, że jeden z punktów zniknął (patrz rys.)! Podnieś drugą łopatkę i pokaż publiczności znajdujący się na niej punkt. Ponownie, używając techniki „kręcąca się łopatka”, spraw aby uwierzyli, że na obydwu stronach łopatki znajduje się jeden punkt. Teraz znowu, szybkim ruchem nadgarstka, obróć uchwyt łopatki, by przekonać widzów, że punkt zniknął.

14. Z czy bez?

Efekt: Punkt na łopatce znika i pojawia się ponownie.

Rekwizyty: Jedna łopatka.

Wykonanie: Połącz ruchy ręką, tak by łopatka na przemian skierowana była do góry i ku dołowi, z

ruchami palcami (technika – „kręcąca się łopatka”). Zdezorientowana publiczność będzie widziała, na zmianę pojawiające się i znikające na łopatce punkty.

15. Moneta przebita gwoździami

Efekt: Przez pudełko, z monetą w środku, przepychane są gwoździe. Po ich usunięciu okazuje się, że pieniądz pozostał nienaruszony.

Rekwizyty: Pudełko z pięcioma otworami, krążek, 5 gwoździ.

Uwaga: Krążek można zastąpić prawdziwą monetą o odpowiedniej średnicy.

Wykonanie:

1. Umieść monetę w pudełku i załóż pokrywkę. Przekręcaj pokrywkę, aż wypustki wewnątrz pokrywki wskoczą do otworów wewnątrz pudełka. (Rys. 1) W tym momencie otwory na obu podstawach pudełka będą znajdowały się w jednej linii.
2. Przełóż pierwszy z gwoździ przez jedno z zewnętrznych otworów. (Rys. 2) Uwaga: Nie przechylaj pudełka.
3. Gwóźdź ten sprawi, o czym widownia nie będzie wiedziała, że moneta wewnątrz pudełka przechyliła się na bok. (Rys. 3)
4. Przełóż pozostałe cztery gwoździe przez otwory w pudełku. (Uwaga: Staraj się sprawiać wrażenie, że naprawdę przepychasz gwoździe przez monetę). Trzymaj pudełko i gwoździe tak, aby każdy mógł je wyraźnie widzieć. (Rys. 4)
5. Po jednym, wyciągnij wszystkie gwoździe. (Rys. 5)
6. Po wyciągnięciu wszystkich gwoździ, otwórz pudełko i wyciągnij monetę, aby pokazać wszystkim, że jest nienaruszona. (Rys. 6)

16. Duch w butelce

Efekt: Butelka, po włożeniu do niej sznurka, „zawisa” w powietrzu.

Rekwizyty: Plastikowa butelka, sznurek i mała gumowa piłeczka.

Przygotowanie: Włóż do butelki, tak aby widzowie tego nie dostrzegli, małą gumową piłeczkę.

Wykonanie:

Wsunąć końcówkę sznurka do butelki, a następnie

obróć ją do góry nogami. Pociągnij delikatnie sznurek, aby gumowa piłeczka zaklinowała się pomiędzy sznurkiem a szyjką butelki. Teraz możesz puścić butelkę i zadziwić publiczność widokiem butelki zdającej się unosić w powietrzu.

Magiczna talia

Sekret magicznych kart, podstawowa technika: Magiczne karty nie są idealnie symetryczne. Każda z nich ma kształt trapezu z lekko zbieżnymi dłuższymi bokami.

Weź jedną kartę z pliku, obróć ją o 180 stopni (ale koszulką wciąż do góry) i włóż ponownie do talii. Przesuń kciukiem i palcem wskazującym wzdłuż talii, ściskając ją lekko. Wybrana wcześniej karta wysunie się z pliku. Przećwicz tę technikę, przed przejściem do następnych sztuczek.

17. Znajdowanie karty

Efekt: Ochotnik wybiera dowolną kartę i zapamiętuje ją, a następnie wkłada ponownie do talii. Iluzjonista tasuje karty, a ta wybrana wcześniej przez widza, w magiczny sposób pojawia się na samym wierzchu talii.

Rekwizyty: Talia 52 magicznych kart.

Przygotowanie: Ułóż wszystkie karty węższym końcem bliżej siebie.

Wykonanie:

1. Poproś osobę z publiczności o wybranie jednej z kart i zapamiętanie jej. (Rys. 1)
2. Potajemnie obróć kartę o 180 stopni (koszulką wciąż do góry) i włóż do talii tak jak pokazano to na rysunku. (Rys. 2)
3. Przetasuj karty kilka razy, a za ostatnim razem przesuń kciukiem i palcem wskazującym wzdłuż talii, ściskając ją lekko, i przelóż wybraną kartę na górę. (Rys. 3)
4. Pokaż górną kartę widowni i poproś ochotnika o potwierdzenie, że to tę kartę wybrał. (Rys. 4)

18. Technika „double lift”

Chwyć dwie karty, kciukiem i pozostałymi palcami, za dwa końce. Ściśnij karty tak, aby wygięły się lekko. (Rys. 5)

19. Magiczna zmiana karty

Możesz użyć techniki „double lift”, aby udoskonalić poprzedni trik.

Wykonanie:

1. Powtórz czynności od 1 do 3 z poprzedniej sztuczki.
2. Trzymając talię w lewej dłoni, stosując technikę „double lift”, podnieś z niej dwie karty (widzowie muszą być przekonani, że podniosłeś tylko jedną!).
3. Pokaż dolną kartę, z tych dwóch trzymany w prawej dłoni, publiczności i spytaj czy to jest ta wybrana karta. Gdy widzowie odpowiedzą „Nie!” spraw wrażenie zaskoczonego i odłóż karty do talii tak, aby wybrana karta znów znalazła się na górze. Połóż górną kartę na stół i mówiąc „pozwólcie mi spróbować ponownie” pokaż obserwatorom inną kartę. Oczywiście odpowiedź widzów będzie identyczna.
4. W końcu poproś publiczność, aby powiedziała ci, jaka powinna być ta właściwa karta.
5. Wtedy od niechcenia podnieś kartę ze stołu i pokaż ją publiczności. (Rys. 6)

20. Cztery asy

Efekt: Cztery asy zostają wyciągnięte z talii, włożone do niej z powrotem, a talia potasowana. Na polecenie iluzjonisty cztery asy pojawią się razem na górze talii. (Rys. 7)

Wykonanie: (Uwaga: Technikę tasowania kart pokazano na rys. 10)

1. Pokaż talię kart koszulkami do dołu i wyciągnij z niej 4 asy. (Rys. 8)
2. Niepostrzeżalnie dla widzów obróć te 4 asy o 180 stopni i włóż z powrotem do talii w różnych miejscach. (Rys. 9)
3. Potasuj karty kilka razy, a za ostatnim razem przesuń kciukiem i palcem wskazującym wzdłuż talii, ściskając ją lekko i przelóż 4 asy na górę talii. (Rys. 10)
4. Podnieś 4 górne karty, jedna po drugiej, pokazując wszystkim, że teraz wszystkie asy znajdują się razem na górze talii. (Rys. 11)

21. Jedyna odwrócona

Efekt: Ochotnik wybiera dowolną kartę, zapamiętuje ją i zwraca do talii. Iluzjonista tasuje talię. Gdy karty zostają rozłożone na stole okazuje się, że wybrana karta jako jedyna odwrócona jest wartością do góry.

(Rys. 12)

Wykonanie:

1. Przed rozpoczęciem triku ułóż karty tak, aby ich węższy koniec znajdował się bliżej ciebie.
2. Ochotnik wybiera dowolną kartę i zapamiętuje ją. (Rys. 13)
3. Włóż kartę z powrotem do talii obracając ją o 180 stopni. Uwaga! Kartę należy włożyć do lewej części talii, tak jak pokazano to na rysunku! (Rys. 14)
4. Następnie podziel talię na dwie połowy. (Rys. 15 i 16) Połóż jedną połowę koszulkami do góry, a drugą koszulkami do dołu.
5. Potasuj oba pliki kart razem tak, aby karty różnie obrócone (koszulkami do góry i do dołu) wymieszały się. (Rys. 17)
6. Stosując podstawową technikę (przesuń kciukiem i palcem wskazującym wzdłuż talii, ściskając ją lekko) wyciągaj z talii po kilka kart na raz (powinny to być tylko karty wartością do góry!) i układaj je u góry talii koszulkami do góry. Powtarzaj tę czynność tak długo, aż wszystkie karty obrócone zostaną koszulkami do góry. Uwaga! Musisz być bardzo uważny i obracać tylko karty znajdujące się w pozycji wartościami do góry, w przeciwnym przypadku mógłbyś obrócić kartę wybraną przez ochotnika! (Rys. 18)
7. Rozłóż karty koszulkami do góry w wachlarz. Okaze się, że jedyna karta wartością do góry to ta wybrana przez ochotnika. (Rys. 19)

22. Czerwone i czarne

Efekt: Talia kart jest całkowicie wymieszana.

Iluzjonista ponownie dokładnie tasuje karty i dzieli je na dwie równe części. Następnie obraca każdą połowę wartościami do góry i rozkłada na stole. Ku zdumieniu widzów okazuje się, że wszystkie czerwone karty znalazły się na jednej kupce, a czarne na drugiej.

Przygotowanie: Oddziel czerwone karty od czarnych, a następnie wymieszaj je razem tak, aby węższe końce kart czerwonych skierowane były w jedną stronę, a węższe strony czarnych w drugą.

Wykonanie:

1. Potasuj w rękach karty i pokaż widzom, że są one dokładnie wymieszane.
2. Obróć talię koszulkami do góry.
3. Kciukiem i palcem każdej dłoni chwyć talię za końce i delikatnie, stosując podstawową technikę, ciągnij karty w przeciwne strony,

tak jakbyś chciał podzielić talię na pół. Karty wyciągnięte w prawą stronę wkładaj zawsze na spód talii.

4. Powtarzaj tę czynność tak długo, aż wszystkie karty węższe z jednej strony znajdą się na dole, a węższe z drugiej u góry.
5. Te pierwsze będą oczywiście kartami jednego koloru, a pozostałe drugiego.
6. Podziel talię na dwa równe stosy.
7. Obróć każdy ze stosów i rozłóż karty, wartościami do góry, na stole, pokazując widzom, że karty czerwone i czarne są od siebie oddzielone.

23. Wybór widza

Efekt: Ochotnik wybiera jedną kartę i wkłada z powrotem do talii. Iluzjonista pyta go po wyciągnięciu ilu kart, ze spodu talii, ma się pojawić wybrana karta. Rzeczywiście tak się dzieje!

Wykonanie:

1. Poproś ochotnika, aby wybrał jedną kartę.
2. Niepostrzeżenie obróć talię i poproś go, aby włożył kartę z powrotem do talii.
3. W rękach potasuj karty.
4. Schowaj karty za sobą i stosując podstawową technikę wyciągnij z talii wybraną przez ochotnika kartę. Włóż ją na spód talii.
5. Wyciągnij karty, skierowane koszulkami do góry, przed siebie i trzymaj w lewej ręce.
6. Mówiąc, dla odwrócenia uwagi, do publiczności, popchnij dolną kartę o ok. 1 cm do siebie.
7. Zapytaj ochotnika po wyciągnięciu ilu kart ze spodu talii ma się pojawić wybrana przez niego karta.
8. Wyciągaj, po jednej, karty ze spodu talii, nie ruszając jednak, przesuniętej nieco do tyłu, jego karty. Gdy nadejdzie czas na wyciągnięcie tej kolejnej karty, której numer podał ochotnik, po prostu wyciągnij wybraną przez niego kartę.

24. Karty sześciu widzów

Efekt: Pięciu lub sześciu widzów wybiera po jednej karcie i kładą je na stole. Talia jest dokładnie wymieszana. Iluzjonista kładzie na karty chustkę i wyciąga spod niej (po jednej) wybrane karty.

Wykonanie:

1. Poproś pięciu lub sześciu widzów, aby wybrali po jednej karcie.
2. Odwróć talię o 180 stopni i poproś ich, aby włożyli karty z powrotem w różnych miejscach.
3. W rękach potasuj dokładnie karty.

4. Trzymając karty w lewej dłoni, koszulkami do góry, zarzuć na nie chustkę tak, aby całkowicie zakryła karty i twoją rękę.
5. Włóż pod chustkę prawą dłoń, wyciągnij jedną z wybranych przez widzów kartę i pokaż publiczności.
6. Powtarzaj tę czynność, aż do wyciągnięcia wszystkich wybranych kart.

25. Obrót

Efekt: Wybrana karta zostaje włożona z powrotem do talii, a ta dokładnie potasowana. Talia spada na stół, a wybrana karta odwraca się wartością do góry i łąduje na pozostałych.

Wykonanie:

1. Poproś ochotnika o wybranie dowolnej karty.
2. Odwróć talię o 180 stopni i poproś go o włożenie karty z powrotem.
3. W rękach potasuj dokładnie karty.
4. Wyciągnij wybraną przez ochotnika kartę i niedostrzegalnie dla widzów przełóż ją na wierzch talii.
5. Trzymaj karty w lewej ręce, koszulkami skierowane do góry.
6. Prawą ręką wyrównaj karty w talii.
7. Zasłaniając prawą ręką talię, przesunij górną kartę tak, aby wysunęła się o około 3 cm w bok, w stosunku do pozostałych.
8. Przełóż karty do prawej ręki i chwyć je trzymając kciuk na jednym z boków talii a pozostałe palce na drugim. Chwyć taki ma zamaskować fakt, że jedna karta wystaje z pozostałych.
9. Trzymaj talię ok. 25 – 30cm nad stołem i w pewnym momencie upuść.
10. Spowoduje to, że górna karta spadając obróci się do góry nogami i wyląduje wartością do góry, na gorze talii.

26. Karta i chustka

Efekt: Wybrana karta zostaje włożona z powrotem do talii, a ta dokładnie potasowana. Umieszczając talię kart na pożyczonej od widza chustce, iluzjonista nakazuje wybranej karcie, aby opuściła stos i pojawiła się pod chustką. Następnie podnosi chustkę i pokazuje znajdującą się tam kartę.

Wykonanie:

1. Poproś ochotnika o wybranie dowolnej karty i późniejsze włożenie jej do (obróconej w międzyczasie) talii.
2. W rękach potasuj dokładnie karty.

3. Trzymaj karty, koszulkami do góry, w dwóch rękach. Palce obu dłoni powinny znajdować się z jednej strony talii, a kciuki z drugiej.
4. Poproś widza o położenie swojej chustki na kartach.
5. Gdy to uczyni, powiedz „może byłoby lepiej, gdyby karty były zawsze widoczne”.
6. Następnie jedną ręką chwyć stos kart i wyciągnij nad chustkę, a drugą niepostrzeżenie wyciągnij wybraną przez ochotnika kartę i pozwól jej spaść na stół pod chustkę.
7. Połóż talię na chustkę, pod którą znajduje się wybrana karta.
8. Powiedz, że spowodujesz, iż wybrana karta przeniknie przez chustkę i znajdzie się pod nią.
9. Usuń chustkę i pokaż, znajdującą się pod nią, kartę publiczności.

27. Spadające karty

Efekt: Jedna karta zostaje wybrana, a następnie włożona z powrotem do talii. Iluzjonista tasuje karty, a później chwyta w prawą dłoń tak, iż są obrócone koszulkami w stronę widzów. Następnie prosi osobę, która wybrała kartę, aby powiedziała, jaka to była karta. W momencie gdy ten to uczyni, wszystkie karty oprócz tej wybranej, wypadają z dłoni magika.

Wykonanie:

1. Poproś ochotnika o wybranie dowolnej karty.
2. Odwróć talię o 180 stopni i poproś go o włożenie karty z powrotem.
3. W rękach potasuj dokładnie karty.
4. Poproś ochotnika, aby powiedział, jaką kartę wybrał.
5. Gdy to zrobi, rozluźnij chwyt kart pozwalając, aby na stół spadły wszystkie oprócz wybranej przez ochotnika, która w łatwy sposób może być zatrzymana pomiędzy kciukiem a pozostałymi palcami. Pokaż widzom, że karta, która pozostała w twojej dłoni, to właśnie ta wybrana przez widza.

28. Dokładny podział

Efekt: Iluzjonista przedziela talię na dwie części i znajduje kartę wybraną wcześniej przez ochotnika.

Rekwizyty: Talia 52 magicznych kart.

Przygotowanie: Ułóż wszystkie karty węższym końcem bliżej siebie.

Wykonanie:

1. Rozłóż karty równo przed sobą na stole i poproś ochotnika, aby wskazał którąś z nich. Popchnij tę kartę lekko w jego stronę.
2. Zbierz pozostałe karty i ułóż w równy stos.
3. Podnieś wybraną kartę i pokaż ją ochotnikowi.
4. Poproś go, aby zapamiętał jaka to karta, a następnie włóż ją do talii, tak by szerszym końcem była skierowana do ciebie, a węższym do publiczności.
5. Potasuj dokładnie karty i wyrównaj. Przesuwając palcami wzdłuż dłuższych boków kart możesz wyczuć wystającą nieznacznie kartę, która została wybrana przez ochotnika.
6. Trik można urozmaicić np. przyglądając się uważnie kartom lub przykładając je do uszu i udając, że się ich słucha. Można użyć np. takiego zwrotu jak: „karty powiedziały mi” itp.
7. Gdy będziesz gotowy powoli podnieś karty, chwytając opuszkami za tę wystającą, która została wcześniej wybrana przez ochotnika. Czynność tę można poprzedzić dowolnymi „magicznymi” ruchami rąk, dmuchaniem, zakłęciami itp.
8. Pokaż dolną kartę, z tych które chwilę wcześniej podniosłeś, widzowi. Jest to karta wybrana przez ochotnika.

29. Powstająca karta

Efekt: Wołana przez iluzjonistę karta wysuwa się z talii.

Rekwizyty: Talia 52 magicznych kart.

Wykonanie:

1. Poproś ochotnika, aby potasował karty.
2. Gdy dostaniesz karty z powrotem, wyrównaj je, niepostrzeżenie sprawdzając przy okazji, jaka karta (odwrócona koszulką do góry) znajduje się na gorze talii. Załóżmy, że jest to „10 karo”.
3. Chwyć karty jedną ręką (lewą, jeśli jesteś praworęczny lub prawą, jeśli jesteś leworęczny) tak, aby karty były skierowane koszulkami do ciebie, a wartościami do publiczności. (Rys. 1)
4. Drugą rękę umieść za talią i oprzyj palec wskazujący o górny koniec ostatniej karty (10 karo), a mały palec (lub, jeśli jest ci wygodniej, palec serdeczny) o jej środek. (Rys. 2)
5. Teraz jedyne, co musisz zrobić to wymienić nazwę karty i wezwać ją, aby się pokazała. „Dziesiątko karo, pokaż się!” Mówiąc to, popchnij małym palcem, ostatnią z kart do góry. Rób to powoli, aby karta podnosiła się w trakcie mówienia. Widzowie, z miejsc, w których siedzą,

będą odnosili wrażenie, że karta wysuwa się ze środka talii. Sztuczka łatwa, ale bardzo efektowna! (Rys. 3)

30. Ilość w każdym stosie

Efekt: Iluzjonista dzieli talię na dwa stosy i natychmiast mówi, jaka ilość kart znajduje się w każdym z nich.

Przygotowanie:

Zakładamy, że chcesz mieć 20 kart w jednym z dwóch powstałych stosów. Obróć dwudziestą kartę (licząc od góry talii) tak, aby jej szerszy koniec znalazł się pomiędzy węższymi końcami pozostałych kart.

Wykonanie:

1. Pokaż widzom karty i powiedz, że masz już taką wprawę w posługiwaniu się kartami, że potrafisz podzielić talię na dwie części o dowolnie wybranej przez ciebie liczebności.
2. Powiedz: „Na przykład oddzielę od reszty 20 kart”.
3. Powoli podnieś karty, chwytając opuszkami za tę wystającą.
4. Podniesiony stos kart podaj jednemu z widzów, aby sprawdził czy oddzieliłeś taką ilość kart, jaką zadeklarowałeś.

31. Na odległość

Efekt: Iluzjonista podaje talię kart jednemu z widzów i prosi go o ich potasowanie. Następnie opuszcza pomieszczenie prosząc zebranych, aby w trakcie jego nieobecności ktoś z nich wybrał jedną kartę, pokazał wszystkim i schował z powrotem do talii. Po swoim powrocie magik natychmiast wyciąga z talii wybraną przez widza kartę.

Przygotowanie:

Aby wykonać tę sztuczkę trzeba mieć wśród widzów współlnika, znającego tajemnicę magicznych kart. Wszystkie karty muszą być ułożone węższymi końcami skierowanymi w jedną stronę.

Wykonanie:

1. Podaj karty współlnikowi.
2. Poproś go o ich potasowanie.
3. Wytłumacz widzom, że w czasie twojej nieobecności, widz trzymający karty pozwoli komuś wyciągnąć jedną kartę, sprawdzić jej

zawartość i schować ją do talii, a ty po swoim powrocie odnajdziesz wybraną kartę.

- Opuść pomieszczenie.
- W trakcie twojej nieobecności, twój wspólnik pozwala komuś wybrać jedną kartę.
- Następnie wspólnik obraca karty o 180 stopni i prosi tę osobę, aby włożyła kartę z powrotem do talii.
- Wspólnik tasuje karty i prosi ciebie z powrotem do pomieszczenia.
- Po swoim powrocie podkreśl, że cały proces wybierania karty odbywał się pod twoją nieobecność.
- Zadeklaruj, że błyskawicznie uda ci się wskazać wybraną kartę.
- Szybko wyciągnij kartę z talii i pokaż ją publiczności.

32. Abrakadabra

Efekt:

Iluzjonista tasuje karty, wręcza je widzowi i prosi o położenie 11 z nich na stole. Później widz tasuje dokładnie karty i dzieli na dwie części, jedną z 5 a drugą z 6 kartami. Podnosi górną kartę z większego stosu, sprawdza i zapamiętuje jej zawartość. Wtedy jest proszony o położenie pozostałych pięciu kart na kupce składającej się z sześciu kart. Magik pyta, jaka karta została wybrana, a następnie przeliterowuje ją w niezwykle sposób.

Przygotowanie:

Wybierz z talii karty od dwójki do ósemki w kolorach kier, karo i trefl. Karty te ułóż w sposób odwrotny niż wszystkie pozostałe (szerszym końcem bliżej ciebie).

Wykonanie:

- Ogłoś, że w niezwykle sposób przeliterujesz nazwę wybranej przez widza karty.
- Mówiąc to potasuj w rękach karty, a następnie używając podstawowej techniki, tak je przelóż, aby na górze talii znalazły się te przygotowane wcześniej.
- Podaj talię ochotnikowi i poproś go o wzięcie do rąk 11 górnych kart i dokładne potasowanie ich.
- Poproś go o podzielenie tych 11 kart na 2 kupki, jedną z pięcioma kartami, a drugą z sześcioma.
- Następnie niech podniesie górną kartę, sprawdź jej zawartość (załóżmy, że jest to trójka karo) i odłóż z powrotem.
- Poproś go o położenie pozostałych pięciu kart na te sześć, co sprawi, że karta wybrana przez widza znajdzie się w środku stosu.
- Poproś widza o podanie nazwy wybranej przez

niego karty (w tym przypadku trójka karo).

- Weź w ręce te 11 kart i powiedz, że przeliterujesz podaną nazwę w niezwykle sposób.
- Weź do ręki pierwszą kartę z góry i połóż ją na stole mówiąc pierwszą literę. W tym przykładzie – „T”.
- Weź kolejną kartę i przelóż ją na spód stosu.
- Weź kolejną kartę i połóż ją na stole mówiąc drugą literę „R”
- Weź górną kartę z pozostałych w stosie i przelóż ją na spód.
- Powtarzaj tę procedurę z pozostałymi literami „Ó, J, K, A, K, A, R, O”. Ostatnia karta po przeliterowaniu całej nazwy to ta wybrana przez widza. W tym przypadku trójka karo.

Uwaga: Przeliterowując czwórkę i szóstkę głoski „sz” i „cz” wymawiaj razem. Jeśli wybrana została siódemka, przeliteruj ją jako siedem np. siedem trefl.

Magiczne króliki

Uwaga: Żeby wykonać sztuczki z królikami konieczne jest opanowanie techniki sprawiania, aby znikaały przedmioty z dłoni (z triku nr 53).

Efekty:

Iluzjonista sprawia, że króliki pojawiają się, mnożą i znikają w zaskakujący i zabawny sposób. Wydają się one mnożyć nawet w rękach widzów.

Rekwizyty: 4 małe i 2 duże króliki wykonane z gąbki.

Przygotowanie:

Przed przedstawieniem umieść cztery małe króliki w prawej, a dwa duże w lewej kieszeni spodni.

33. Pojawiający się i znikający królik

Wykonanie:

- Mając króliki schowane w kieszeniach spodni, tak jak opisano powyżej, od niechcenia włoż rękę do lewej kieszeni. Chwyć jednego z dużych królików w sposób opisany w triku 54 i wyciągnij rękę z kieszeni, tak by publiczność nie widziała królika. Sięgnij ręką przed sobą do góry i „chwyc” z powietrza królika. Możesz go również wyciągnąć z kłapy palta widza, zza jego ucha lub z dowolnego innego miejsca. (Rys. 1)
- Po pokazaniu pierwszego królika, ustaw go w gotowości do „zniknięcia”, kładąc na otwartej dłoni u podstawy palca serdecznego

i środkowego. Lewa dłoń leży spokojnie, grzbietową stroną do góry, na stole. (Rys.2)

- Płynnym ruchem złącz ręce obracając je tak, jakbyś przekładał królika z prawej ręki do lewej. W rzeczywistości jednak zatrzymujesz królika w prawej dłoni (Rys. 3) stosując technikę Classic Palm (trik nr 54)
- Lewą dłoń lekko zaciśnij w pięść, a prawą (z królikiem) odsuń nieco i skieruj jej palcem wskazującym w stronę lewej. (Rys. 4)
- Zastygnij tak na chwilę, a później wykonaj ruchy mające spowodować, że królik roztopi się w twojej ręce. Następnie otwórz lewą dłoń, aby pokazać wszystkim, że królik zniknął. (Rys. 5)

34. Lot do kieszeni

Wykonanie:

- Wytłumacz publiczności, że gdy królik znika, to zwykle pojawia się w twojej kieszeni. Włóż rękę do lewej kieszeni (uważając, aby publiczność nie zauważyła królika trzymanego przez ciebie cały czas w prawej ręce) i wyciągnij stamtąd drugiego dużego królika.
- Chwyć królika kciukiem i palcem wskazującym prawej dłoni i pokaż widowni, pilnując aby obserwatorzy nie dostrzegli drugiego, cały czas schowanego, królika. (Rys. 1)

35. W której ręce

Wykonanie:

- Po wykonaniu triku „lot do kieszeni” w prawej ręce trzymasz dwa króliki (jeden widoczny, a drugi niewidoczny dla publiczności). Przelóż królika widocznego dla widzów z prawej do lewej dłoni, tak jak pokazano to na rysunku. (Rys. 1)
- Zamknij lewą dłoń w pięść i trzymaj w sposób pokazany na rysunku. Zamknij w pięść także prawą dłoń i obróćszy od siebie trzymaj obok dłoni lewej. (Rys. 2)
- Kilkukrotnie lekko stuknij pięściami o siebie i skrzyżuj ręce na wysokości nadgarstków. (Rys. 3)
- Spytaj widzów, w której ręce trzymasz teraz królika i niezależnie od odpowiedzi rozkrzyżuj ręce i otwórz lewą dłoń pokazując, że królik rzeczywistości wciąż tam jest. (Rys. 4)
- Powiedz publiczności, że nie miało znaczenia, którą rękę wybrali, a ich odpowiedź byłaby tak czy inaczej prawidłowa. Jednocześnie pokaż im prawą dłoń i ukrytego w niej królika. Powiedz, że królik po zniknięciu nie tylko przemieścił się do kieszeni, ale i rozmnożył. (Rys. 5)

36. Podwojenie w dłoni widza

Wykonanie:

- Pokaż dwa duże króliki. Powiedz widzom, że jeden z nich to królik mama, a drugi to królik tata. Następnie królika z lewej dłoni połóż na stole, a drugiego trzymaj wciąż w prawej dłoni. (Rys. 1)
- Teraz udaj, że przekładasz królika z prawej do lewej ręki. W rzeczywistości królik zostaje schowany w prawej dłoni. Pamiętaj, że lewa dłoń powinna być lekko zaciśnięta w pięść, tak jakbyś trzymał w niej królika. (Rys. 2)
- Prawą ręką sięgnij po królika leżącego na stole. Uważaj by widzowie nie zobaczyli królika, który już znajduje się w tej ręce. (Rys. 3)
- Gdy prawa dłoń znajdzie się już nad królikiem leżącym na stole, niepostrzeżenie wypuść królika trzymanego w dłoni, na tego leżącego już na stole. (Rys. 4)
- Teraz połóż dłoń na stole i przesuń do siebie tak, aby króliki dotoczyły się w stronę końca palców. Dzięki temu, że są one wykonane z miękkiej gąbki, ściśnięcie ich razem umożliwi podniesienie ich tak, iż widz odniesie wrażenie, że podnosimy tylko jednego królika. (Rys. 5)
- Gdy już podniesiesz króliki i pokażesz widzom, tak jakby był to tylko jeden królik, poproś jednego z obserwatorów o podniesienie otwartej dłoni nad stół. (Rys. 6)
- Włóż króliki do ręki widza mówiąc „teraz ty trzymasz królika tatę a ja królika mamę”. Widz będzie przekonany, że ty wciąż trzymasz jednego królika w swojej dłoni, a mu dajesz jedynie drugiego. (Rys. 7)
- Każ mu natychmiast zaciśnąć dłoń w pięść i trzymać tak, abyś nie był w stanie wyciągnąć królika bez jego wiedzy. Pamiętaj aby trzymać króliki ściśnięte mocno, aż do chwili, gdy widz zaciśnie swą dłoń. Dopiero wtedy wyciągnij palce z pięści. (Rys. 8)
- Powiedz, że zamierzasz wysłać królika mamę, którego trzymasz, w podróż z twojej dłoni do jego dłoni. (Rys. 9)
- Wykonaj tajemne ruchy lewą dłonią i otwórz ją, aby pokazać, że jest pusta. Spytaj widza czy niczego nie poczuł i niezależnie od odpowiedzi, poproś go o otworzenie dłoni. (Rys. 10)

37. Teleportacja pomiędzy dłońmi

- Weź obydwa króliki z dłoni widza i połóż je na stole około 30 cm przed sobą. Obróć swoje dłonie stroną grzbietową skierowane ku dołowi i

połóż na stole. (Rys. 1)

NASTĘPNE KROKI (OD 2 DO 13) OPISUJĄ CIĄG RUCHÓW MAJĄCYCH ZASKOCZYĆ I OCZAROWAĆ PUBLICZNOŚĆ.

2. Najpierw podnieś prawą dłoń, obróć ją i końcami kciuka i palca wskazującego podnieś znajdujące się tam królika. (Rys. 2)
3. Teraz, bez podnoszenia lewej ręki ze stołu, włóż do niej królika i zaciśnij ją w pięść. Robiąc to powiedz: „królik mama wędruje do lewej ręki”. (Rys. 3)
4. Podnieś lewą, ściśniętą w pięść, dłoń nad stół i podnieś prawą ręką, znajdujące się wciąż na stole, drugiego królika. Zaciśnij palce prawej dłoni w pięść i podnieś ją do góry obok lewej dłoni. Robiąc to powiedz: „... a królik tata wędruje do ręki prawej”. (Rys. 4)
5. Teraz w każdej dłoni trzymasz jednego królika. (Rys. 5)
6. Otwórz jednocześnie obydwie dłonie pokazując, że rzeczywiście w każdej z nich znajduje się jeden królik. Powiedz, że królik tata znajduje się teraz w twojej prawej, a królik mama w lewej ręce. Te początkowe ruchy (o czym widzowie nie wiedzą) są bardzo ważne, dla dalszego przebiegu przedstawienia. Dzięki temu, że wykonujemy je bez żadnych „magicznych” elementów publiczność podświadomie oczekuje, że tak samo będzie w dalszej części. (Rys. 6)
7. Ponownie połóż króliki na stole około 30 cm przed sobą. Obróć swoje dłonie stroną grzbietową skierowane ku dołowi i połóż na stole. (Rys. 7)
8. Podnieś prawą dłoń, obróć ją i końcami kciuka i palca wskazującego podnieś znajdujące się tam królika. (Rys. 8)
9. Połóż królika na lewej dłoni i zaciśnij ją w pięść. Ponownie powiedz „królik mama wędruje do lewej ręki...”. Tym razem jednak, zamiast zostawiać królika w lewej pięści, niepostrzeżenie zatrzymaj go w prawej dłoni. Palce prawej dłoni trzymaj złączone tak, aby publiczność nie dostrzegła królika. (Rys. 9)
10. Skieruj uwagę widzowi na swoją lewą dłoń, tak jakby rzeczywiście trzymała ona królika, a prawym kciukiem przesuń królika nieco głębiej, by publiczność przez przypadek jej nie zobaczyła. (Rys. 10)
11. Teraz podnieś lewą dłoń do góry, a palcami prawej podnieś ze stołu królika tatę. (Rys. 11)
12. Zaciśnij prawą rękę w pięść trzymając w niej dwa króliki i podnieś do góry. (Rys. 12) Publiczność jest przekonana, że po prostu powtórzyłeś czynności z punktów od 2 do 6 i teraz trzymasz w

każdej ręce po jednym króliku.

13. Wykonaj tajemne ruchy palcami lewej dłoni i otwórz ją pokazując, że królik zniknął. Później powoli otwórz prawą dłoń pokazując obydwu króliki! Powiedz, że jeden z królików po prostu przeskoczył z lewej do prawej ręki. (Rys. 13)

38. Pojawienie się króliczych dzieci

14. Wskaż na jednego z królików i powiedz „to jest królik mama”, a później na drugiego i powiedz „a to jest królik tata. One chcą być razem!” Później wypuść oba króliki na stół.
15. Niepostrzeżenie dla publiczności sięgnij do lewej kieszeni i wyciągnij stamtąd 4 małe króliki. Gdy już to zrobisz, musisz je ścisnąć pomiędzy kciukiem a małym palcem.
16. Podnieś królika tatę ze stołu, chwytając go kciukiem i palcem wskazującym i udając, że wkładasz go do lewej dłoni, w rzeczywistości zatrzymaj go w prawej dłoni, zabierając do niej dodatkowo cztery małe króliki.
17. Podnieś kciukiem i palcem wskazującym prawej dłoni ze stołu królika mamę i przesuń ją do wnętrza dłoni. Teraz zwróć się do widza mówiąc „chciałbym, żebyś potrzymał przez chwilę królika mamę”.
18. Przesuń prawą rękę (trzymającą wszystkie króliki) w stronę widza i poproś go, aby otworzył swoją dłoń, by móc wziąć od ciebie królika.
19. Włóż wszystkie króliki do dłoni widza i każ mu mocno zaciśnąć pięść, aby nikt nie mógł wyciągnąć z niej królika. Króliki możesz puścić dopiero wtedy, gdy widz zamykając dłoń nie będzie mógł zobaczyć, że w rzeczywistości trzyma nie jednego a sześć królików.
20. Oprzyj prawą dłoń o stół, a lewą zaciśniętą w pięść dłoń zbliż do dłoni widza.
21. Wykonaj tajemne ruchy palcami lewej dłoni i otwórz ją pokazując, że jest pusta. Poproś obserwatora o otwarcie dłoni, w której wszyscy mogą zobaczyć kompletną króliczą rodzinę – mamę, tatę i czwórkę dzieci!

Sztuczki z magiczną różdżką

39. Ołówek w powietrzu

Efekt: Iluzjonista sprawia, że ołówek wydaje się być zawieszony w powietrzu.

Rekwizyty: Magiczna różdżka oraz element nie dołączony do zestawu – ołówek.

Uwaga: Będziesz musiał ubrać także zegarek lub koszulę z długim rękawem zapinanym na guzik.

Przygotowanie:

Potajemnie włóż magiczną różdżkę do rękawa lub za pasek zegarka tak, aby wystawał na tyle długi jego koniec by nie był on dostrzegalny dla widzów, ale pozwalał na zaczepienie pomiędzy nim a dłonią ołówka.

Wykonanie:

Trzymaj ołówek w dłoni zawiniętymi wokół niego palcami. Powoli prostuj kolejne palce, aż ołówek widziany od strony widzów będzie zdawał się „wisieć” w powietrzu za dłonią, tak jak pokazano to na rysunku.

40. Lewitująca różdżka

Efekt: Magiczna różdżka unosi się w powietrzu tuż przed iluzjonistą.

Rekwizyty: Magiczna różdżka oraz element nie dołączony do zestawu – nitka.

Przygotowanie:

1. Wyciągnij białe końcówki różdżki, przełóż przez nią cienką nitkę i załóż końcówki z powrotem.
2. Końcówki nitki przywiąż do guzika swojej marynarki lub koszuli.

Wykonanie:

1. Trzymaj różdżkę ściskając ją dłońmi, w taki sposób by nitka przechodziła nad twoimi kciukami.
2. Powoli odsuwaj dłonie od różdżki, trzymając nią cały czas naciągniętą. Różdżka będzie zdawała się unosić w powietrzu.

41. Latający pierścień

Efekt: Pierścień w magiczny sposób porusza się wzdłuż różdżki.

Rekwizyty: Magiczna różdżka oraz elementy nie dołączone do zestawu: nić około 3 razy dłuższa od różdżki i pierścień.

Przygotowanie:

Usuń jedną końcówkę różdżki. Włóż do różdżki końcówkę nitki. Załóż końcówkę z powrotem a drugi koniec nitki przywiąż do guzika twojej marynarki lub

koszuli. Umieść różdżkę w wewnętrznej kieszeni marynarki.

Wykonanie:

1. Wyciągnij różdżkę z kieszeni i trzymaj ją pionowo tak, aby końcówka bez nitki znajdowała się na dole.
2. Przełóż pierścień przez różdżkę od góry do dołu.
3. Jeśli poruszyś różdżką do przodu, a jednocześnie sam odchylił się do tyłu, pierścień przesunie się do góry, pochylenie do przodu połączone z przesunięciem różdżki do siebie spowoduje opadanie pierścienia. Publiczność będzie odnosiła wrażenie, że pierścień porusza się sam.

Po zakończeniu tej sztuczki niepostrzeżalnie oderwij lub wyciągnij końcówkę nitki z różdżki i pokaż różdżkę oraz pierścień publiczności.

42. Magiczna różdżka w powietrzu

Efekt: Magiczna różdżka pozostaje zawieszona w powietrzu.

Rekwizyty: Magiczna różdżka oraz element nie dołączony do zestawu: gumka recepturka.

Przygotowanie i wykonanie:

1. Załóż gumkę pomiędzy kciukiem a środkowym palcem prawej dłoni. (Rys. 1)
2. Przełóż środkowy palec nad różdżkę, a kciuk pod nią tak, aby różdżka opierała się o gumkę. (Rys. 2a) Zegnij środkowy palec zaciskając go na różdżce i wkładając pod kciuk. (Rys. 2b) Następnie powoli wyprostuj środkowy palec ściągając nim jednocześnie gumkę z kciuka. Gdy gumka zostanie ściągnięta z kciuka, różdżka pozostanie przyklepiona gumką do środkowego palca (Rys. 2c, 2d)
3. Wyprostuj całkowicie środkowy palec i trzymaj dłoń szeroko otwartą: Różdżka unosi się w powietrzu! (Rys. 2e)
4. Poruszaj cały czas różdżką, aby publiczność nie dostrzegła gumki.

43. Balansująca piłeczka

Efekt: Piłeczka toczy się po magicznej różdżce od jednego jej końca do drugiego.

Rekwizyty: Magiczna różdżka oraz elementy nie dołączone do zestawu: piłeczka (np. tenisowa) i

kawałek nitki.

Przygotowanie i wykonanie:

1. Wyciągnij białe końcówki różdżki, przełóż przez nią cienką nitkę i zwiąż nitkę tak, aby część nitki znajdująca się poza różdżką miała długość nieco większą od samej różdżki, a cała nitka tworzyła pętlę. Załóż końcówki z powrotem.
2. Chwyć różdżkę tak, aby twoje kciuki znalazły się pomiędzy nią a nitką. Nitka powinna znajdować się na całej swej długości w stałej odległości od nitki. Odległość ta powinna wynosić ok. 1,5 - 2,5cm (zależnie od wielkości użytej w triku piłeczki). W ten sposób utworzy ona ukrytą „ścieżkę” dla piłeczki. (Rys. 1)
3. Połóż piłeczkę pomiędzy nitką a różdżką i ostrożnie przechylaj różdżkę. Piłeczka będzie toczyła się od jednego końca różdżki do drugiego. (Rys. 2)

44. Gumowa różdżka

Efekt: Iluzjonista sprawia, że różdżka zdaje się wyginać jak guma.

Rekwizyty: Magiczna różdżka.

Wykonanie:

Trik ten bazuje na prostym złudzeniu optycznym. Chwyć różdżkę około 2cm od jej środka i poruszaj nią szybko na dół i do góry. Widzowie będą odnosić wrażenie, że różdżka wygina się jakby była zrobiona z gumy. Następnie wypowiedz zaklęcie i wykonaj magiczne ruchy ręką nad różdżką, tak jakbyś chciał ją odczarować i przywrócić do stanu wyjściowego.

Sztuczki ze sznurkiem

45. Trzy sznurki

Przygotowanie: Przetnij sznurek na trzy, różnej długości, kawałki - na przykład 60, 40 i 20cm.

Wykonanie:

1. Pokaż widzom trzy różnej długości sznurki. (Rys. 1)
2. Trzymaj je kciukiem w lewej ręce, ułożone od najkrótszego do najdłuższego. (Rys. 2)
3. Podnieś końcówkę najkrótszego sznurka, przełóż go za dwoma dłuższymi sznurkami i włóż pod kciuk za sznurkiem najdłuższym. Następnie, niepostrzeżenie dla widzów, przełóż tę końcówkę

nad sznurkiem długim i włóż pomiędzy sznurki średni a długi. (Rys. 3) Podnieś końcówki sznurka średniego oraz najdłuższego i także włóż je pod kciuk. (Rys. 4)

4. Prawą dłonią wyciągnij spod kciuka trzy zewnętrzne końce sznurków. Publiczność będzie przekonana, że wyciągnąłeś te same końce trzech różnych sznurków, które chwilę wcześniej tam włożyłeś. (Rys. 5)
5. Pociągnij mocno za trzymane w rękach końcówki sznurków. Długość wszystkich sznurków wyrówna się. (Rys. 6)
6. Pętla pomiędzy sznurkiem krótkim a najdłuższym ukryta jest w twojej lewej dłoni. (Rys. 7 i 8)
7. Wypuść sznurki z prawej dłoni. Trzymając ostrożnie w lewej dłoni „pętlę” utworzoną z sznurka krótkiego, kciukiem i palcem wskazującym prawej ręki wyciągnij, z ręki lewej sznurek „pojedynczy”. Głośno powiedz „jeden”. (Rys. 9 i 10)
8. Odłóż „pojedynczy” sznurek do lewej ręki i weź z niej dwa pozostałe połączone sznurki. Zrób to tak, aby publiczność odniosła wrażenie, że tylko „dobierasz” drugi sznurek do pierwszego. (Rys. 11, 12 i 13) Głośno powiedz „dwa”.
9. Przełóż do prawej ręki „pojedynczy” sznurek i głośno powiedz „trzy”. Obserwatorom będzie się wydawało, że pokazałeś im każdy ze sznurków osobno. (Rys. 14)
10. Teraz w prawej ręce trzymasz wszystkie trzy sznurki. (Rys. 15)
11. Złap je w garść (Rys. 16) i wyciągnij po jednym, pokazując publiczności, że sznurki powróciły do swej poprzedniej długości. (Rys. 17)

46. Magiczny węzeł

Rekwizyty: Sznurek.

Wykonanie:

Zrób na sznurku węzeł w sposób pokazany na rysunkach od 1 do 3. Trenuj wykonanie tego węzła tak długo, aż będziesz w stanie wykonać go bez patrzenia. Później naciągnij końce sznurka. Jeden z widzów może położyć na sznurku (w miejscu, w którym jest węzeł) chustkę. Następnie kilkukrotnie mocno pociągnij za końce sznurka i poproś widza o ściągnięcie chustki. Okaze się, że węzeł zniknął.

47. Znikający węzeł

Rekwizyty: Sznurek oraz element nie dołączony do zestawu: krótki kawałek białej nici.

Przygotowanie i wykonanie:

Zawiąż krótki kawałek białej nici wokół sznurka w taki sposób, aby utworzyła się na nim mała pętla. (Rys. 1) Nić zakryj palcami. (Rys. 2) Przełóż jeden koniec sznurka przez pętlę. Sprawi to wrażenie, jakbyś zawiązywał węzeł. (Rys. 3) Pociągnij za obydwa końce sznurka jednocześnie. Nić rozerwie się, a węzeł zniknie. (Rys. 4 i 5)

Uwaga: Pamiętaj, aby palcami cały czas zakrywać nić, podczas robienia węzła.

48. Niewykonalny węzeł

Rekwizyty: Sznurek.

Wykonanie:

Czy możliwe jest zrobienie węzła bez wypuszczania ani na chwilę z rąk końców sznurka? Widzowie odpowiedzą zapewne, że nie. A jednak... Połóż sznurek przed sobą. Skrzyżuj przedramiona tak, aby twoja prawa dłoń skierowana była na dół, a lewa do góry. Prawą ręką chwyć lewy koniec sznurka, a następnie lewą prawy. Rozkrzyżuj ręce tak, aby najpierw wyciągnąć prawe przedramię. Sznurek stworzy pętlę wokół lewego nadgarstka. Później wyciągnij przelotnie stworzoną pętlę lewą dłonią. Węzeł jest gotowy!

49. Wydłużanie sznurka

Rekwizyty: Dwa kawałki sznurka, z których jeden ma tylko ok. 5-8 cm, a drugi jest znacznie dłuższy.

Przygotowanie:

Zawiąż (nie za mocno) krótki sznurek wokół długiego sznurka w środkowym jego odcinku. (Rys. 1) Później zwiąż razem końce długiego sznurka. Powstała pętla będzie zdawała się być stworzona z dwóch, powiązanych końcami, sznurków o zbliżonej długości. (Rys. 2)

Wykonanie:

Pokaż przygotowany wcześniej sznurek i wytłumacz widzom, że są dwa sposoby na zrobienie z tych dwóch sznurków jednego długiego. Pierwszy polega na odwiązaniu jednego z łączących je węzłów, ale wtedy „pozostanie węzeł w środku”. Mówiąc to odwiąż „prawdziwy” węzeł i pokaż publiczności długi sznurek z węzłem pośrodku. Drugi sposób polega na zastosowaniu magii. Mówiąc to owijaj sznurek wokół lewej ręki, a gdy dojdiesz do „fałszywego” węzła,

ukryj go w prawej dłoni i kontynuuj owijanie. (Rys. 3) Wykonaj magiczne ruchy rękoma i powoli odwiąż sznurek z dłoni, pokazując publiczności pojedynczy długi sznurek. (Rys. 4)

50. Węzeł jedną ręką

Rekwizyty: Długi kawałek sznurka.

Wykonanie:

Zrób węzeł jedną ręką! Połóż sznurek na prawą dłoń pomiędzy kciukiem a palcem wskazującym. Pozwól sznurkowi przejść pomiędzy palcem małym a serdecznym. (Rys. 1) Obróć dłoń do siebie i chwyć koniec sznurka bliższy nasady dłoni pomiędzy palcem wskazującym a środkowym. (Rys. 2) Trzymając ten koniec sznurka skieruj dłoń ku dołowi i pozwól, aby sznurek ześlizgnął się z dłoni (trzymaj sznurek tylko pomiędzy palcem wskazującym a środkowym, puść sznurek z pomiędzy palca małego a serdecznego). (Rys. 3 i 4) Na sznurku pojawi się węzeł. (Rys. 5)

Sztuczki z kartami

51. Wyczarowanie karty

Wykonanie:

1. Chwyć kartę stroną grzbietową ręki, stroną dłoniową skieruj w stronę widzów. Wygnij palec lekko do środka tak jak pokazano na rys. 1. Chwyć kartę pomiędzy końce palca wskazującego i kciuka (Rys. 2)
2. Wypuść dolny róg karty z małego palca i pozwól jej wyprostować się. Umieść palec wskazujący za kartą, tak jak na rys. 3.

52. Zamiana przedniej karty

Wykonanie:

1. Trzymaj karty tak jak na rysunku. Końcem lewego palca wskazującego popchnij tylną kartę do góry. Karty i ręka są trzymane pionowo. (Rys. 1)
2. Za pomocą prawej dłoni i palca wskazującego lewej wsuń tylną kartę do prawej dłoni. (Rys. 2)
3. Przesuń prawą rękę na dół przed talie, przesuwając trzymaną kartę na wierzch talii. Odsuń prawą dłoń i pokaz publiczności, że

przednia karta się zmieniła. (Rys. 3)

Podstawowe techniki z monetą

Przed rozpoczęciem ćwiczenia trików powinieneś nauczyć się i wytrenować do perfekcji podstawowe techniki. Ich opis zamieszczamy poniżej.

53. Moneta znikająca w dłoni

Efekt: Moneta znika podczas przekładania jej z prawej do lewej dłoni.

Rekwizyty: Moneta lub inny podobny przedmiot – nie dołączone do zestawu.

Wykonanie:

1. Pokaż widzom monetę położoną na prawej dłoni. (Rys. 1)
2. Zbliź dłonie do siebie, tak by moneta cały czas leżała w prawej ręce. (Rys. 2 i 3)
3. Zamknij palce lewej dłoni. Moneta na chwilę zniknie z pola widzenia publiczności. Dokładnie w tym samym momencie odwróć prawą dłoń wnętrzem w dół i zwiń jej palce, zamykając w środku monetę. (Rys. 4)
4. Palec wskazujący prawej dłoni zostaw skierowany w kierunku lewej dłoni. Zwróć to uwagę publiczności na twoją lewą dłoń. (Rys. 5)
5. Wykonaj gest jakbyś próbował rozkruszyć ukrytą w dłoni monetę. Cały czas wskazuj prawą ręką na lewą dłoń. W końcu wyprostuj palce i pokaż publiczności puste wnętrze lewej dłoni. (Rys. 6) Podczas gdy widzowie są przekonani, że moneta zniknęła, ty trzymasz ją cały czas w prawej dłoni.

Uwaga: Trenuj ten trik przed lustrem do czasu, kiedy jego wykonanie nie będzie sprawiało ci najmniejszej trudności i nie będziesz wzdudzał wśród publiczności podejrzeń, że ukrywasz monetę w prawej dłoni.

54. Classic Palm

Słowo „palm” oznacza takie trzymanie monety (lub innego przedmiotu) aby widownia nie była się w stanie domyślić, że ona tam jest.

Rekwizyty: Moneta lub inny mały przedmiot – nie dołączone do zestawu.

Wykonanie:

1. Chwyć monetę na środku dłoni pomiędzy kciukiem a małym palcem. Żeby było to możliwe dwa wybrzuszenia ciała (w okolicy kciuka i małego palca) muszą wywierać lekki nacisk na monetę. Musi on być jednak na tyle mocny, aby utrzymać monetę w trakcie ruchów ręki. (Rys. 1)
2. Jeśli na początku będzie to dla ciebie trudne, poprośby z monetami o różnej wielkości, aż znajdziesz taką, która będzie ci pasowała najbardziej. Staraj się, aby twoje palce nie były sztywne lub nienormalnie rozszerzone. Najważniejsze jest, aby dłoń trzymająca monetę zawsze wyglądała naturalnie. (Rys. 2)

55. Schowanie za kciukiem

Wykonanie:

Trzymaj monetę pomiędzy końcami palca wskazującego i środkowego. Zegnij palce do środka tak, aby brzeg monety oparł się o szparę pomiędzy kciukiem a palcem wskazującym. Ścisnij monetę, aby nie wypadła z ręki i wyprostuj palce, pokazując w ten sposób, że moneta zniknęła.

56. Francuskie przełożenie

Wykonanie:

Chwyć przedmiot, który ma zniknąć, pomiędzy kciukiem a palcem wskazującym lewej dłoni. (Rys. 1) Prawą rękę wyciągnij tak, jakbyś chciał nią wziąć ten przedmiot. Gdy tylko przedmiot zostanie zakryty, niedostrzegalnie dla widowni, pozwól mu spaść do wnętrza lewej dłoni. (Rys. 2 i 3) Zamknij prawą dłoń w pięść i trzymaj ją podniesioną, jednocześnie lewa dłoń (skrycie trzymająca przedmiot) najpierw wskazuje palcem wskazującym na dłoń prawą, a następnie luźno opada. (Rys. 4) Bardzo ważne jest, aby skupić uwagę publiczności na prawej dłoni, tak jakby w niej znajdował się przedmiot. Teraz możesz powoli otworzyć prawą dłoń pokazując, że obiekt zniknął! W tym samym czasie możesz włożyć przedmiot z lewej dłoni do kieszeni spodni.

RU

1. Tunnel dla kubika

Эффект: Очки на кубике изменяются, когда он проходит через туннель!

Реквизит: Туннель из картона, кубик и волшебная палочка.

Покажите зрителям картонный туннель приплюснутым у себя в руках, при этом постоянно закрывая боковое отверстие большим пальцем (см. рисунок). Возьмите кубик, например, так, чтобы сверху была шестёрка (см. рисунок) и с помощью волшебной палочки протолкните его через туннель (см. рисунок). По пути через туннель кубик попадает в отверстие, поворачивается, и расположение сторон изменяется.

Помните, что та сторона, которая на входе в туннель была сверху, на выходе всегда будет обращена вперёд.

Это эффектный и увлекательный фокус, который будет иметь успех в любой компании!

2. Стаканчики и шарики

Суть фокуса: Положите один шарик на перевернутый стаканчик и накройте его двумя другими стаканчиками. Постучите по стаканчикам, и шарик проникнет сквозь сплошной стаканчик! Можно продолжить исполнение фокуса и заставить три шарика проникнуть сквозь стаканчики и даже таинственно перепрыгнуть из стаканчика в стаканчик!

Реквизит: Три стаканчика разного цвета и четыре мягких шарика.

Подготовка: Перед тем как начать исполнение, постройте из стаканчиков башню. В стаканчик посередине положите один шарик, а в верхний стаканчик – все три шарика.

Демонстрация фокуса:

1. Начните выставлять реквизит, ставя на стол стаканчики левой рукой. Демонстративно встряхните содержимое верхнего стаканчика, и разложите всё как на рисунке 1. **Внимание!** Постарайтесь не показывать содержимое среднего стаканчика. Суть и умение этого фокуса поставить стаканчик на стол так, чтобы зрители не заметили спрятанного в нем шарика!
2. Положите один шарик сверху на средний стаканчик (Рисунок 2). Ставьте стаканчики один на другой правой рукой.
3. Накройте средний стаканчик, на который вы только что положили шарик, двумя

остальными стаканчиками (Рисунок 3).

4. Постучите кончиками пальцев по верхнему стаканчику и поднимите все стаканчики сразу – шарик упал на стол, таинственно проникнув сквозь стаканчик! (Рисунок 4)
5. Установите снова стаканчики на стол в один ряд, и накройте средний шарик (тот, который только что “проник сквозь стаканчики”) средним стаканчиком. Внимание! Под средним стаканчиком находится теперь два шарика, а не один как думает публика (Рисунок 5).
6. Повторите пункты 2-5 и покажите зрителям, что и второй, и третий шарик – волшебные, и они могут проникать сквозь стаканчики! (Рисунок 6)

3. Упрямые стаканчики

Суть фокуса: Попросите вашего друга повторить за вами лёгкую комбинацию переворачивания стаканчиков. Принцип: нужно за 3 хода, переворачивая по 2 стаканчика, поставить все три стаканчика нормально – краем вверх. У вас это легко получится, а вашему другу покажется невозможным!

Реквизит: Три стаканчика разного цвета.

Секрет фокуса : Начинайте с позиции, показанной на рисунке.

Демонстрация фокуса:

1. Переворачивайте сразу две стаканчика в следующей последовательности:
A + B, A + C, A + B.
Попросите зрителя запомнить комбинацию в три хода. Все стаканчики на данный момент стоят нормально.
2. Перед тем как начать снова проделывать комбинацию в три хода, переверните средний стаканчик краем вниз. Попросите зрителя поучаствовать и помогите ему проделать эту комбинацию. По идее стаканчики должны встать нормально – краем вверх.
3. К удивлению зрителя все стаканчики окажутся перевернутыми краем вниз (из-за другого исходного положения). Фокус прекрасно подходит к праздничным вечеринкам, редко когда кто-то замечает разницу в исходной позиции стаканчиков.

4. Исчезающий стаканчик

Суть фокуса: Стаканчик исчезает под бумажной

салфеткой!

Секрет фокуса: Бумажная салфетка, которой оборачиваете стаканчик, должна сохранять форму стаканчика и после того, как вы скинете стаканчик себе на колени!

Реквизит: Стаканчик, смятая банкнота, плотная бумажная салфетка достаточного размера, чтобы полностью накрыть стаканчик (не включена в набор).

Демонстрация фокуса:

Во время исполнения фокусник сидит за столом. Накройте стаканчиком смятую банкноту и оберните его салфеткой (Рисунок 1). Расскажите зрителям, что собираетесь сделать банкноту невидимой (на самом деле, это и есть отвлекающий маневр). Поднимите обёрнутый салфеткой стаканчик правой рукой, чтобы ещё раз показать зрителям банкноту и сдвиньте его слегка к себе. Удерживая салфетку со стаканом правой рукой, поднимите левую руку ладонью к зрителям. Приковав внимание зрителей к пустой левой руке, уроните стакан себе на колени (Рисунок 2).

Удерживайте салфетку, как будто держите стаканчик. Демонстративно помашите над "стаканчиком" левой рукой, уверьте зрителей, что предмет исчезает! Хлопните по салфетке так, чтобы она сплюснулась, а стаканчик как будто проник сквозь стол. Поднимите стаканчик и извинитесь, "якобы не тот предмет". Во время исполнения всё внимание зрителей фиксируется на других предметах, только не на стаканчике.

Фокусы с накладным пальцем

Основные позиции рук, когда показываете зрителям, что в них ничего нет:

В первой позиции показывайте руки всегда в начале и в конце исполнения. Вставьте незаметно резиновый напальчник на палец – и можете начинать отработку номера!

1. Покажите зрителям, что в руках ничего нет таким образом, чтобы большой палец правой руки был спрятан за левую руку (Рисунок 1). **Во второй позиции** показывайте руки во время исполнения. Руки должны быть всегда в движении.
2. Покажите зрителям руки таким образом, чтобы кончики пальцев были направлены на зрителей. Двигайте руками постоянно,

чтобы зрители не рассмотрели резинового напальчника (Рисунок 2).

5. Появление ленточки из воздуха

Подготовка: Уложите ленточку в напальчник и наденьте его на палец правой руки.

Реквизит: Накладной палец и ленточка.

Демонстрация фокуса:

1. Покажите зрителям ваши пустые руки так, как показано на рисунке в первой позиции. Затем положите левую руку на правую руку и незаметно стащите резиновый напальчник в левую ладонь (Рисунки 3, 4, и 5).
2. Зажмите напальчник в левом кулаке и создайте иллюзию, как будто посыпаете кулак волшебным порошком (Рисунок 6).
3. Захватите кончик спрятанной в кулаке ленточки большим и указательным пальцем правой руки и осторожно вытяните ленточку (постарайтесь, чтобы напальчник не выскочил, пока тянете ленточку) (Рисунок 7).
4. Вытащив полностью ленточку, суньте незаметно правый большой палец в кулак для того, чтобы быстро вдеть напальчник на место (Рисунки 8 и 9).
5. Возьмите ленточку правой рукой так, чтобы был незаметен напальчник (Рисунок 10).
6. Продемонстрируйте ленточку зрителям, держа её двумя руками (Рисунок 11).

6. Исчезающая ленточка

Демонстрация фокуса:

Сначала проделайте предыдущий фокус (Появление ленточки из воздуха), и продолжайте следующим образом:

7. Освободите левую руку и положите её на правую руку. Пропустите ленточку сквозь левую руку. Повторите движение несколько раз, незаметно снимите напальчник и спрячьте его в левом кулаке (Рисунки 13, 14 и 15).
8. В спрятанный в левом кулаке напальчник протолкните ленточку, якобы в пустой кулак. Используйте разные пальцы при проталкивании ленточки как отвлекающий маневр.
9. Когда ленточка полностью будет в напальчнике, просуньте большой палец правой руки в кулак и быстро наденьте напальчник (Рисунок 16). Поднимите правую

руку и покажите, что в ней ничего нет, используя вторую позицию рук.

10. Покажите левый кулак и скажите, что для исчезновения ленточки вам нужен волшебный порошок. Создайте иллюзию, как будто берете порошок из кармана, на самом деле, скиньте напальчник в карман (Рисунки 17 и 18).
11. Сделайте вид, как будто посыпаете левый кулак волшебным порошком. Попросите желающего зрителя подуть на кулак. Наконец, раскройте руку и покажите, что ленточка исчезла! (Рисунки 19 и 20)

ВНИМАНИЕ! Отработайте этот номер перед зеркалом. Зеркало – ваш лучший помощник, оно покажет недостатки и поможет их исправить. Не забывайте основные позиции рук и всегда выбирайте место исполнения так, чтобы зрители не видели переходных моментов.

7. Удлиняющийся палец

Суть фокуса: Большой палец руки удлиняется в два раза.

Реквизит: Накладной палец

Демонстрация фокуса:

1. Наденьте незаметно напальчник на левый большой палец.
2. Обхватите пальцами правой руки ваш большой палец, остальные пальцы согните так, чтобы мизинец правой руки мог поддержать напальчник.
3. Потяните тихонечко ваш палец из напальчника. Теперь напальчник опирается на мизинец правой руки.
4. Когда напальчник будет зажат у вас в кулаке, сделайте вид, как будто с силой вытягиваете палец (Рисунки 1 и 2).

8. Сахарная магия

Суть фокуса: Сахар, насыпанный в платочек, мистически исчезает!

Реквизит: Накладной палец. В дополнение нужен платок и немного сахарного песка (не входит в набор).

Секрет фокуса: Вещи исчезают и появляются снова, хотя в ваших руках ничего нет, благодаря накладному пальцу!

Демонстрация фокуса:

1. Наденьте накладной палец на большой палец правой руки, и возьмите платок так, чтобы большой палец не было видно зрителям (Рисунок 1).
2. Сожмите левую руку в кулак и положите сверху платок. Сделайте углубление в платке большим пальцем правой руки таким образом, чтобы накладной палец остался в кулаке (Рисунок 2).
3. Насыпьте сахар в спрятанный накладной палец (заполните примерно одну четвертую пальца). Проталкивайте сахар вниз правым большим пальцем и незаметно наденьте накладной палец, спрятав, таким образом, сахар в пальце! (Рисунок 3)
4. Возьмите правой рукой платок за уголок и встряхните – сахар исчез! Держите платок так, чтобы накладной палец был спрятан от зрителей (Рисунок 4).
5. Этот трюк нужно обязательно хорошо отработать, с отточенными движениями он выглядит впечатляюще!

9. Кусочек сахара

Суть фокуса: Сахарный песок, насыпанный в кулак фокусника, превращается в твёрдый кусочек сахара!

Реквизит: Накладной палец, кусочек сахара и немного сахарного песка (не входит в набор).

Демонстрация фокуса:

1. Заранее спрячьте кусочек сахара и накладной палец в левый кулак. Правой рукой насыпьте сахарного песка в кулак, то есть в накладной палец (Рисунок 1)
2. Сообщите зрителям, что теперь вам нужно подавить сахарный песок, чтобы он затвердел. Давите песок большим пальцем и незаметно вденьте накладной палец (Рисунок 2).
3. Поднимите правый большой палец таким образом, чтобы другие пальцы прикрывали его от зрителей, одновременно "колдуя" над другой рукой и фиксируя внимание зрителей на кулаке с сахаром (Рисунок 3).

10. Самовосстановление резинки

Подготовка:

Приготовьте две резинки. Одну из них положите в накладной палец (назовём её секретной

резинкой). Наденьте напальчник с резинкой на большой палец правой руки до представления. Другую резинку продемонстрируйте зрителям.

Реквизит: Накладной палец. В дополнение нужны две резинки и ножницы (в набор не входят).

Демонстрация фокуса:

1. Покажите зрителям резинку и растяните её, чтобы было понятно, что она целая (Рисунок 1).
2. Переместите резинку с правой руки на левую ладонь и снимите незаметно напальчник (Рисунок 2).
3. Вытащите часть секретной резинки правой рукой (Рисунок 3).
4. Разрежьте секретную резинку (Рисунок 4).
5. Затолкайте секретную резинку обратно в напальчник и вдените напальчник вновь на большой палец правой руки. Теперь вы свободно можете поднять резинку с ладони указательным пальцем, прикрывая накладной палец (Рисунок 5).
6. Продемонстрируйте зрителям, что резинка действительно целая!

11. Денежки из ниоткуда

Суть фокуса: Фокусник сворачивает купюру в трубочку и из неё появляются монеты!

Реквизит: Накладной палец и 3-4 монеты (не входят в комплект).

Секрет фокуса: Монеты небольшого размера спрятаны в накладном пальце.

Подготовка и Демонстрация фокуса:

1. Спрячьте несколько небольших монет в напальчник и наденьте его себе на большой палец правой руки.
2. Позаимствуйте у кого-нибудь из зрителей денежную купюру и сверните её в трубочку.
3. Суньте накладной палец в трубочку из купюры и оставьте его там.
4. Наклоните трубочку и высыпьте монеты!
5. Суньте палец снова в трубочку как будто хотите проверить, нет ли там еще денежек, и вытащите незаметно накладной палец.

12. Движение лопаткой

Это движение применяется во многих фокусах с лопаткой. Оно простое, но нужно

потренироваться, чтобы делать его быстро и плавно.

Возьмите лопатку за ручку между большим и указательным пальцами (см. рисунок). Теперь поверните кисть так, чтобы лопатка была обращена вниз (см. рисунок). Повторите это движение несколько раз, чтобы освоить его, а затем попробуйте одновременно поворачивать лопатку на пол-оборота между пальцами. Зрителям будет казаться, что они увидели обе стороны лопатки, хотя на самом деле Вы будете показывать им одну и ту же сторону. Теперь нарисуйте на одной стороне лопатки фломастером крест. Сначала покажите зрителям пустую сторону, а потом при помощи выученной техники движения магическим образом заставьте появиться крест!

Этот фокус можно тренировать перед зеркалом, чтобы контролировать, что видят зрители, и отработать правильное выполнение иллюзии.

13. Точка отличия

Эффект: Точки на лопатке исчезают волшебным образом!

Реквизит: Две лопатки (одна с одной точкой, вторая с двумя точками).

Выполнение фокуса:

Поднимите лопатку, держа её за ручку между большим и указательным пальцами, и покажите зрителям две точки. Используйте технику «движение лопаткой», и Ваши зрители поверят, что на обеих сторонах нарисовано по две точки. Затем быстро поверните лопатку ещё раз, и Вы увидите изумление зрителей, когда они увидят, что одна из точек на лопатке магическим образом исчезла (см. рисунок)! Теперь возьмите вторую лопатку и покажите зрителям одну точку на ней. При помощи техники «движение лопаткой» снова убедите всех, что точка нарисована на обеих сторонах. Снова поверните лопатку — точка пропала!

14. Есть или нет?

Эффект: Точка на лопатке исчезает и снова появляется!

Реквизит: Одна лопатка.

Выполнение фокуса: Выполните «движение лопаткой», держа её в правой руке. Повернув

лопатку наполовину, Вы сначала покажете зрителям чистую поверхность, а когда Вы сделаете ещё половину поворота запястья, они снова увидят сторону с точкой!

15. Гвозди сквозь монету

Суть фокуса: Фокусник прокалывает монету, находящуюся в пластиковой коробочке гвоздями. Вытаскивает гвозди, монета – целая и невредимая!
Реквизит: Пластиковая коробочка с 5 дырками, пластмассовая монета и 5 гвоздей.

Внимание: Пластмассовую монету можно поменять на настоящую монету, подходящего для коробочки размера.

Демонстрация фокуса:

1. Положите монету в коробочку и закройте крышкой так, чтобы она щёлкнула (Рисунок 1).
2. Воткните один из гвоздей в дырку крышки с одного края. Внимание! Держите коробочку ровно! (Рисунок 2)
3. Гвоздь поднимет монету на ребро, но зрители ничего не заметят (Рисунок 3).
4. Воткните остальные гвозди так, как будто действительно желаете проткнуть монету насквозь. Поднимите проколотую коробочку высоко, чтобы все зрители видели это чудо (Рисунок 4).
5. Вытащите гвозди один за другим (Рисунок 5).
6. Откройте коробочку и передайте монету зрителям на проверку (Рисунок 6).

16. Джинн в бутылке

Эффект: Бутылка волшебным образом висит в воздухе на верёвке.

Реквизит: Пластмассовая бутылка, верёвка и маленький резиновый мячик. Перед началом фокуса бросьте в бутылку маленький резиновый мячик так, чтобы зрители этого не заметили. Затем пропустите в бутылку конец верёвки и переверните её вместе с верёвкой. Слегка натяните верёвку, чтобы её заклинило между мячиком и горлышком бутылки. Теперь бутылку можно отпустить и насладиться удивлением зрителей, когда она повиснет в воздухе!

Волшебная колода

Секрет волшебной колоды и её основная техника:

Карты в колоде фокусника имеют в одном конце слегка сужающуюся форму. Достаньте одну карту, поверните на 180 градусов и верните в колоду. Прощупайте колоду пальцами, перевернутая карта немного выступает из общей колоды. Прежде, чем начнёте показывать карточные фокусы, потренируйтесь прощупывать быстро и незаметно для зрителя перевернутые карты в колоде.

17. Отыскивание карты

Суть фокуса: Зритель выбирает карту, запоминает её и кладёт обратно в колоду. Фокусник тасует колоду и в результате тасовки выбранная карта оказывается наверху!

Реквизит: Волшебная колода.

Подготовка: Проверьте колоду и убедитесь, что все карты в одном направлении. Начиная представление, держите колоду узким концом на себя.

Демонстрация фокуса:

1. Раскройте карты веером рубашками вверх, чтобы зритель мог свободно выбрать любую карту и запомнить её (Рисунок 1).
2. Переверните выбранную карту незаметно для зрителя и верните в колоду как показано на рисунке 2.
3. Перемешайте хорошенько карты. Перед последним движением, прощупайте выбранную карту с боков колоды и вытащите её наверх (Рисунок 3).
4. Сделайте магический жест и покажите верхнюю карту зрителям (Рисунок 4).

18. Техника подъёма двойной карты

Для того, чтобы поднять две карты вместе как одну, следует освоить отделение карт мизинцем и взять их большим пальцем за внутренний торец, указательный палец положите на середину колоды, слегка прижав её, а остальные пальцы — на внешний торец. Теперь правой рукой поднимите обе карты вместе как одну. Указательный палец правой руки должен при этом слегка нажимать на рубашку карт. Благодаря этому карты не прогнутся, и их кромки будут

плотно прилегать друг к другу, соответственно две карты будут выглядеть как одна карта (Рисунок 5).

19. Магическая подмена карты

Для улучшения трюка 17 используйте технику подъёма двойной карты.

Демонстрация фокуса:

1. Повторите пункты 1-3 трюка 17.
2. Держите колоду в левой руке. Переверните две верхние карты как одну. Теперь выбранная зрителем карта лежит снизу под верхней картой.
3. Откройте верхнюю карту и спросите, тали это карта. Получив отрицательный ответ, выглядите удивлённым и верните карту в колоду. Теперь выбранная зрителем карта лежит сверху колоды, положите её на стол. Скажите, что попытаетесь снова! Можно ещё показать любую другую карту и услышать тот же ответ – не та карта.
4. Спросите, наконец, какая карта должна быть.
5. Возьмите карту, положенную на стол, потрите об рукав и продемонстрируйте, как карта превращается в выбранную зрителем карту! (Рисунок 6)

20. Четыре туза

Суть фокуса: Все четыре туза снимают с колоды, кладут обратно и тасуют карты. Тузы магически перемещаются и занимают место сверху колоды (Рисунок 7).

Внимание: Смотрите правильную технику перетасовки карт на рисунке 10.

Демонстрация фокуса:

1. Разложите карты веером рубашками вверх, чтобы зритель видел, как вы снимаете с колоды тузы (Рисунок 7).
2. Переверните тузы незаметно для зрителя и верните в разные места колоды (Рисунок 9).
3. Перетасуйте пару раз карты. Прощупайте края в ходе тасовки и переместите тузы наверх колоды (Рисунок 10).
4. Откройте верхние четыре карты по одной на стол, демонстрируя тем самым мистическое перемещение тузов! (Рисунок 11)

21. Перевернутая карта

Суть фокуса: Зритель выбирает карту, запоминает её и кладёт обратно в колоду. Карта таинственным образом переворачивается лицом вверх в колоде, где все остальные карты лежат лицом вниз (Рисунок 12).

Демонстрация фокуса:

1. Начиная представление, держите колоду узким концом на себя.
2. Разложите карты веером лицом вниз, чтобы зритель мог свободно выбрать из колоды любую карту и запомнить её (Рисунок 13).
3. Фокусник, возвращая карту в колоду, переворачивает её широким концом к себе. Внимание! Кладите карту в колоду с левой стороны как показано на рисунке 14!
4. Положите колоду на стол лицом вниз, снимите половину колоды и положите рядом лицом вверх (Рисунки 15 и 16).
5. Смешайте колоды как это показано на рисунке 17 так, чтобы часть карт была лицом вверх, а другая часть – лицом вниз (Рисунок 17).
6. Прощупайте бока колоды (выступает только карта зрителя), вытаскивайте по несколько карт сразу и переворачивайте их на колоду лицом вниз пока все карты не встанут в колоде лицом вниз, кроме одной, выступающей из колоды, выбранной зрителем карты. Внимание! Переворачивайте те карты, которые легли лицом вверх противоположно к другим картам в колоде, чтобы случайно не вытянуть выбранной зрителем карты! (Рисунок 18)
7. Разложите карты веером лицом вниз. Единственная карта, которая будет лицом вверх – это зрителем выбранная карта (Рисунок 19).

22. Красные и чёрные

Суть фокуса: Зрителю кажется, что колода хорошо перетасована. Фокусник тасует карты ещё раз и делит их пополам на две одинаковые колоды. Затем он открывает обе колоды веером на столе и к удивлению зрителя оказывается, что в одной колоде все красные карты, в другой – все чёрные!

Подготовка: Разделите карты на две колоды: красные в одну, чёрные в другую. Соедините их, перевернув одну колоду на 180 градусов сужающимися концами в противоположную сторону.

Демонстрация фокуса:

1. Перетасуйте колоду и покажите зрителям, что карты хорошо перемешаны.
2. Переверните колоду лицом вниз.
3. Для прощупывания колоды используйте большой и указательный пальцы. Возьмитесь за выступающие карты и перетащите их наверх колоды, как бы снимая половину при тасовке.
4. Продолжайте так, пока не разделите все красные и чёрные. Заканчивайте только тогда, когда вы абсолютно уверены, что карты отделены друг от друга!
5. Карты в колоде должны лежать таким образом, чтобы карты одного цвета были сверху колоды, а карты другого цвета снизу колоды.
6. Разделите колоду на две равные части и положите на стол сначала лицом вниз.
7. Переверните одновременно обе колоды и разложите лентой. Все красные карты находятся рядом друг с другом, так же – все чёрные!

23. Зритель загадывает число

Суть фокуса: Зритель выбирает карту, запоминает и кладёт в колоду. Фокусник интересуется, какой по счёту должна появиться карта снизу колоды. Зритель говорит число, и абракадабра – там она и появляется!

Демонстрация фокуса:

1. Предложите зрителю выбрать карту.
2. Переверните незаметно колоду и дайте зрителю вернуть карту в колоду.
3. Перетасуйте карты.
4. Спрячьте руки за спину, прощупайте за спиной выбранную карту и перекиньте её вниз колоды.
5. Вытащите руки из-за спины и держите колоду перед собой лицом вниз.
6. Беседуя со зрителем, незаметно протолкните средним пальцем левой руки нижнюю карту около сантиметра на себя.
7. Теперь спросите, какой по счёту должна появиться выбранная карта.
8. Вытаскивайте по одной карте снизу колоды столько карт, сколько нужно и, напоследок, вытащите выбранную карту на удивление зрителя!

24. Шестикратный эффект зрителя

Суть фокуса: Пять или шесть зрителей выбирают себе по карте и возвращают в колоду. Колоду тасуют. Фокусник накрывает колоду платком и так, вслепую, достаёт по одной все выбранные зрителями карты!

Демонстрация фокуса:

1. Попросите пять или шесть зрителей выбрать по одной карте.
2. Незаметно проверните колоду на 180 градусов, чтобы возвращаемые в колоду карты легли противоположным концом.
3. Хорошо перетасуйте карты.
4. Держите колоду в левой руке, накройте платком и суньте правую руку под платок.
5. Прощупайте под платком колоду и вытащите одну за другой выступающие из колоды карты!

25. Переворот карты

Суть фокуса: Выбранную карту возвращают в колоду и хорошо перетасовывают. Фокусник сбрасывает колоду на стол, выбранная карта переворачивается и падает сверху на колоду лицом вверх.

Демонстрация фокуса:

1. Попросите зрителя выбрать карту.
2. Незаметно проверните колоду на 180 градусов и дайте зрителю положить карту в колоду.
3. Хорошо перетасуйте карты.
4. Прощупайте карту и вытащите её наверх колоды.
5. Держите колоду на левой ладони.
6. Положите правую руку на колоду, как бы выравнивая края.
7. Прикрывая правой рукой, сдвиньте верхнюю карту около сантиметра в сторону.
8. Поднимите колоду, держа за торцы так, чтобы зритель не видел сдвинутой в сторону карты – большой палец на одном торце, другие пальцы на другом.
9. Задержите колоду наверху, около 40 сантиметров от стола и уроните карты лицом вниз.
10. Во время падения верхняя карта переворачивается и падает на колоду лицом вверх!

26. Карта под носовым

платком

Суть фокуса: Выбранную зрителем карту возвращают в колоду, и колоду хорошо тасуют. Фокусник кладёт колоду сверху на носовой платок и приказывает выбранной карте появиться под платком. Снимает платок и открывает выбранную зрителем карту!

Демонстрация фокуса:

1. Предложите зрителю выбрать карту. Незаметно проверните колоду на 180 градусов и дайте зрителю положить карту в колоду.
2. Перетасуйте карты и переместите карту зрителя вниз колоды.
3. Держите колоду лицом вниз двумя руками так, чтобы большие пальцы лежали на колоде с одного торца, остальные с другого. Держите колоду немного в воздухе, но близко к поверхности стола.
4. Попросите зрителя накрыть колоду платком.
5. В тот же момент когда зритель будет накрывать колоду платком, скажите "нет, всё же лучше держать колоду на виду у всех".
6. Тут же проведите одной рукой колоду на поверхность платка, одновременно другой рукой уроните выбранную карту под платок.
7. Положите колоду на платок точно в то место, где просвечивает карта.
8. Скажите, что выбранная зрителем карта должна по волшебству переместиться под платок.
9. Сорвите платок и раскройте карту!

27. Падающие карты

Суть фокуса: Зритель выбирает карту и кладёт в колоду. Фокусник тасует карты и, держа в правой руке, раскрывает карты веером лицом к себе. Он просит назвать карту. В тот момент, когда зритель называет карту, все карты в руках фокусника падают, кроме одной.

Демонстрация фокуса:

1. Предложите зрителю выбрать карту.
2. Незаметно проверните колоду на 180 градусов.
3. Предложите зрителю вернуть карту в колоду.
4. Хорошо перетасуйте карты и определите выбранную зрителем карту. Раскройте карты веером рубашкой к зрителям.
5. Попросите зрителя назвать карту.
6. В тот момент, когда зритель называет карту, дайте всем остальным картам упасть кроме

одной, названной зрителем карты.

28. Одним снятием

Суть фокуса: Фокусник одним снятием выявляет выбранную зрителем карту!

Реквизит: Колода карт

Подготовка: Держите колоду сужающимися концами к себе.

Демонстрация фокуса:

1. Разложите карты равномерной лентой по столу и попросите зрителя показать на одну карту. Вытащите карту и положите её отдельно рубашкой вниз.
2. Соберите остальные карты в колоду и проверьте, все ли карты в одном направлении.
3. Откройте карту зрителю.
4. Попросите зрителя запомнить карту и следить внимательно, одновременно повернув карту на 180 градусов и вернув в колоду.
5. Перетасуйте колоду столько, сколько хотите раз и выровняйте. Оставьте пальцы на боках колоды, чтобы чувствовать выбранную зрителем карту.
6. Можете немного сымпровизировать и продлить фокус. Например, можно послушать колоду или сказать, что "карты шепчут и сейчас они выдадут выбранную карту".
7. Готовы? Покрутите пальцами как веером, потрите их (можете подуть на пальцы), и медленно снимите карты в том месте, где выделяется карта.
8. Снимите верхнюю часть колоды и откройте карту зрителям!

29. Поднимающаяся карта

Суть фокуса: Названная фокусником карта сама поднимается из колоды в вертикальном положении.

Реквизит: Колода карт

Демонстрация фокуса:

1. Попросите из зрителей одного желающего перетасовать колоду.
2. Возьмите колоду, выровняйте её и обратите

внимание, какая карта лежит сверху.

Например, возьмём 10 Бубен.

3. Держите колоду вертикально в руке (в левой руке, если вы правша или в правой руке, если вы левша). Карты смотрят лицом к зрителям (Рисунок 1).
4. Другую руку держите сзади колоды, положив указательный палец сверху на карты. Вытяните мизинец (или безымянный палец, если это вам удобнее) и дотроньтесь им до задней карты, в данном случае вы трогаете рубашку 10 Бубен (Рисунок 2).
5. Наконец, вам нужно лишь назвать карту и попросить её подняться из колоды! Скажите, например, "10 Бубен, покажись!" После ваших слов медленно толкайте мизинцем или безымянным пальцем заднюю карту вверх, одновременно поднимая указательный палец. Зрителям будет казаться, будто указательный палец заставлял карту подниматься из середины колоды. Это простой, но очень эффективный фокус! (Рисунок 3)

30. Точное число карт

Суть фокуса: Фокусник одним движением снимает карты с колоды и может сразу назвать, сколько карт в той и другой колодах.

Подготовка:

Предположим, вы хотите отделить от общей колоды 20 карт. Переверните 20. карту на 180 градусов.

Демонстрация фокуса:

1. Покажите колоду зрителям и заявите, что вы так наловчились с картами, что можете снять какое хотите число карт, не считая.
2. Скажите зрителям, что хотите снять с колоды 20 карт.
3. Прощупайте бока колоды и снимите с того места, где карта отчётливо выделяется.
4. Протяните зрителю снятые карты для подсчёта и проверки, чтобы зрители убедились, что вы сняли карты правильно.

31. Вышел – зашел – нашел!

Суть фокуса: Фокусник даёт колоду карт зрителю и просит перетасовать. Сам выходит из комнаты, предварительно договорившись, чтобы кто-то ещё из зрителей, пока его не будет, выбрал карту и вернул её в колоду, после чего карты ещё раз тасуют. Вернувшись в комнату, фокусник сразу

находит выбранную зрителем карту!

Подготовка:

Для того чтобы фокус удался, вам нужен помощник, который знает секрет карт. Перед началом проверьте, карты должны лежать в одном направлении.

Демонстрация фокуса:

1. Хорошо перетасуйте карты.
2. Протяните карты помощнику.
3. Скажите зрителям, что пока вас не будет, этот человек, у которого сейчас колода, предложит ещё кому-нибудь из зрителей выбрать карту, запомнить её и вернуть в колоду. И когда вы вернётесь, то попытаетесь найти карту.
4. Выйдите из комнаты.
5. В ваше отсутствие, ваш помощник даёт кому-нибудь выбрать карту.
6. Прежде, чем выбиравший зритель вернёт карту в колоду, помощник должен тайно перевернуть колоду на 180 градусов.
7. Помощник тасует карты и просит вас вернуться в комнату.
8. Когда вы вернётесь, напомните зрителям, что выбор карты полностью был сделан в ваше отсутствие.
9. Скажите, что найдёте карту сразу.
10. Вытащите карту из колоды и удивите зрителей!

32. Абракадабра

Суть фокуса:

Фокусник тасует карты и предлагает зрителю взять 11 карт, хорошо перетасовать их и разделить на две стопки, где в одной будет 5 карт, в другой 6. Далее фокусник просит зрителя запомнить верхнюю карту в стопке с шестью картами, затем положить стопку из пяти карт сверху на стопку с шестью картами. Фокусник просит назвать выбранную карту и, называя каждую карту странным образом, открывает её последней!

Внимание! Фокус рассчитан на слово из 11 букв. В данном случае рассмотрено слово "АБРАКАДАБРА".

Подготовка:

Возьмите из колоды любые 11 карт любой масти, кроме бубнов. Положите карты друг напротив друга в разных концах стола.

Демонстрация фокуса:

1. Скажите зрителям, что продемонстрируете им удивительный фокус, который в своё время представлял известный фокусник-иллюзионист Гарри Блекстоун.
2. Когда вы это говорите, тщательно тасуйте карты.
3. Попросите зрителя сначала снять сверху колоды на стол 11 карт, затем хорошо их перетасовать.
4. Попросите зрителя разделить их на две стопки, в одной 6 карт, в другой 5.
5. Пусть зритель запомнит верхнюю карту в стопке с шестью картами.
6. Попросите зрителя положить стопку с пятью картами сверху на стопку с шестью картами. Теперь получается, что выбранная карта лежит в середине колоды.
7. Возьмите карты и скажите зрителям, что будете называть каждую карту на волшебный манер.
8. Снимите первую карту сверху, положите на стол и произнесите "А".
9. Следующую карту снимите и положите вниз колоды.
10. Следующую карту снимите, положите на стол и произнесите "Б".
11. Далее опять перемещаете карту вниз колоды.
12. Следующая карта снимается на стол под буквой "Р"
13. Продолжайте таким образом, пока не назовёте остальные карты "А, К, А, Д, А, Б, Р, А".
14. Хотите верить, хотите нет, последняя карта, оставшаяся у вас в руке и будет названная зрителем карта. Когда вы откроете её, удивление зрителей гарантированно!

Волшебные кролики

Внимание: В фокусах с губчатыми кроликами в основном используется техника исчезновения в позиции "ладонь-пальцы", описанная в фокусе номер 53. Рекомендуем хорошо потренироваться технике исчезновения прежде, чем начнёте показывать фокусы с кроликами!

Впечатление:

Фокусник магически заставляет кролика появляться, размножаться и исчезать. Процедура построена весело и непринужденно. Зрители видят, что кролики размножаются прямо в руках!

Реквизит: 4 маленьких губчатых кролика и 2 больших губчатых кролика.

Секрет и подготовка:

Перед представлением положите четыре маленьких губчатых кролика в правый карман, а 2 больших кролика – в левый карман.

33. Исчезающий кролик

Демонстрация фокуса:

1. Непринужденно засуньте руку в левый карман (где находятся два больших кролика). Возьмите один из кроликов в позицию "ладонь-пальцы" (мизинец, безымянный и средний пальцы прижимают кролика к ладони) и выньте руку, в которой спрятан кролик. Затем протяните руку вверх и достаньте из воздуха кролика, который появится между кончиками пальцев. Можете достать его из-под отворота пиджака зрителя, из-за его уха или вытянуть из любого другого подходящего места (Рисунок 1).
2. Демонстрируя первого кролика в правой руке, подготовьте его переход в позицию "ладонь-пальцы", сместив его на открытой ладони к основанию среднего и безымянного пальцев, как показано на рисунке 2. Левая рука непринужденно лежит на столе ладонью вниз.
3. Затем, одним плавным движением сведите руки вместе, одновременно перевернув кисти, якобы для того, чтобы аккуратно перекинуть кролика из правой руки в левую. Но на самом деле, не перекидывая кролика в левую руку, вы тайно удерживаете его средним и безымянными пальцами правой руки в позиции "ладонь-пальцы" (Рисунок 3).
4. Отведите правую руку (с кроликом), сводя пальцы левой руки в кулак (зрители думают, что кролик переместился туда). Указательным пальцем правой руки мимоходом покажите на кулак левой, как показано на рисунке 4.
5. Сделайте секундную паузу, а затем пальцами левой руки изобразите, будто вы втираете кролика в руку. Разожмите кулак и покажите всем, что кролик действительно исчез! (Рисунок 5)

34. Кролик убегает в карман

Демонстрация фокуса:

1. Объясните публике, что, исчезнув, кролик незаметно возвратился в карман. Опустив руку в левый карман, возьмите второго большого кролика, оставшегося там. Будьте осторожны: не "засветите" исчезнувшего кролика, спрятанного в пальцах правой руки.

2. Открыто достаньте кролика — продолжая удерживать первого кролика в позиции "ладонь-пальцы" — и покажите всем, держа его кончиками пальцев. Снова предупреждаем об осторожности: нельзя, чтобы зрители заметили первого кролика в позиции "ладонь-пальцы", когда вы будете демонстрировать второго (Рисунок 1).

Общее впечатление: кролик исчез из левой руки и появился в кармане!

35. В какой руке?

Демонстрация фокуса:

1. Завершив фокус "Кролик убегает в карман", вы держите одного кролика в кончиках пальцев правой руки и другого кролик, спрятанный — в позиции "ладонь-пальцы" в той же руке. Открыто положите кролика кончиками пальцев правой руки в левую ладонь, как показано на рисунке 1.
2. Сожмите пальцы левой руки в кулак и держите кулак пальцами вверх перед собой, как показано на рисунке. Затем сожмите пальцы правой руки в кулак и держите его рядом с левым кулаком тыльной стороной вверх. Зрителям кажется, что у вас в руках только один кролик, который находится в левой руке (Рисунок 2).
3. Стукните кулаком о кулак несколько раз и скрестите руки в запястьях, как показано на рисунке 3.
4. Спросите зрителя: "В какой руке?". По всей вероятности, вы получите ответ "В левой". В общем то, не имеет значения, на какую руку укажет зритель. Разведите руки, раскройте левый кулак и покажите, что кролик все еще в ней (Рисунок 4).
5. Скажите зрителю, что на самом деле неважно, какую руку он выбрал. В любом случае он прав. С этими словами разверните правую кисть пальцами вверх и откройте ладонь, показывая еще одного кролика! Теперь зрителю кажется, что ваше волшебное воздействие на кролика заставило его раздвоиться! (Рисунок 5)

36. Шустрая пара

Демонстрация фокуса:

1. Покажите зрителю два больших кролика и скажите, что один из них Мама-крольчиха, а второй Папа-кролик. Затем положите кролика, который был в левой руке, на стол, а кролика в правой руке держите на ладони (Рисунок 1).
2. Теперь вы делаете вид, что перекладываете кролика в левую руку. На самом деле вы удерживаете его в правой руке в позиции "ладонь-пальцы". Помните, что каждый раз, когда вы проводите этот прием, пальцы левой руки должны быть сложены в расслабленный кулак, как будто в них и находится предмет (Рисунок 2).
3. Поднесите руку к кролику, лежащему на столе. Будьте осторожны: не "засветите" кролика, удерживаемого в позиции "ладонь-пальцы" (Рисунок 3).
4. Когда правая рука окажется точно над кроликом, лежащим на столе, тайно поместите кролика, удерживаемого в руке прямо на кролика, лежащего на столе (Рисунок 4).
5. Проведите правой рукой по столу, и кролики скатятся в трубочку к кончикам пальцев. Возьмите два кролика как один. Благодаря тому, что кролики из мягкой губки, в сжатом состоянии два кролика выглядят как один (Рисунок 5).
6. Продемонстрировав два кролика как один в кончиках пальцев правой руки, предложите зрителю раскрыть и протянуть над столом правую ладонь (Рисунок 6).
7. Положите кроликов зрителю на ладонь со словами "Вы будете держать Папу-кролика в своей ладони, а я держу Маму-крольчиху". В этот момент зритель уверен, что вы все еще держите крольчиху в левой руке и передаете ему одного кролика, хотя на самом деле вы отдаете ему два кролика (Рисунок 7).
8. Попросите зрителя крепко зажать кролика в кулаке, чтобы тот не сбежал из руки. Помогите ему зажать кулак, сами придерживая кроликов, пока зритель полностью не сомкнет пальцы вокруг них. Только после этого вытяните свои пальцы из кулака зрителя (Рисунок 8).
9. Скажите зрителю, что вы намерены волшебным образом переместить Маму-крольчиху, которую вы все еще держите в левой руке, к Папе-кролику в его кулак.
10. Сожмите левый кулак, подвигайте пальцами, якобы втираете кролика в ладонь и тут же раскройте пальцы, показывая, что левая рука пуста. Спросите зрителя, не ощущает ли

он каких-нибудь изменений внутри кулака. Предложите ему раскрыть кулак, в котором и окажется пара кроликов! (Рисунок 10)

37. Кролик перемещается в другую руку

1. Возьмите оба кролика у зрителя и положите их на стол, приблизительно в 30 см друг от друга. Затем разверните кисти ладонями вверх и положите их тыльной стороной на кроликов (Рисунок 1).
Это стартовая позиция для следующей серии движений.
СЛЕДУЮЩИЕ ЭТАПЫ (С 2 ПО 13) СПЕЦИАЛЬНО РАЗРАБОТАННЫ ДЛЯ ТОГО, ЧТОБЫ ВВЕСТИ ЗРИТЕЛЯ В ЗАБЛУЖДЕНИЕ, А ЗАТЕМ УДИВИТЬ.
2. Поднимите правую руку, переверните кисть и возьмите кролика кончиками указательного и большого пальцев правой руки (Рисунок 2).
3. Не отрывая левой руки от стола, положите кролика в левую ладонь. Затем сомкните пальцы левой руки в кулак и поясните: "Мама-крольчиха идет в левую руку" (Рисунок 3).
4. Оторвите левый кулак от стола и кончиками пальцев правой руки возьмите кролика, который лежал под ним. Зажмите его в кулак, поясняя, что "Папа-кролик идет в правую руку" (Рисунок 4).
5. Теперь в каждой руке у вас по кролику (Рисунок 5).
6. Раскройте оба кулака одновременно, показывая в каждой руке по кролику. Поясните снова, что "Мама-крольчиха в правой руке, а Папа-кролик в левой". Зрители не знают, что эта первая проба очень важная часть фокуса, к которому вы только приступаете. Проведя серию движений без обмана, вы приучаете зрителей к ним, и они ждут далее тех же результатов, что и в первый раз (Рисунок 6).
7. Снова займите исходное положение, положив обе руки тыльной стороной на кроликов (Рисунок 7).
8. Снова поднимите правую руку, разверните кисть и возьмите кролика кончиками пальцев (Рисунок 8).
9. Положите кролика на левую ладонь и снова поясните: "Мама-крольчиха идёт в левую руку". Спрячьте в этот раз кролика между пальцами правой руки. Держите пальцы правой руки сжатыми, чтобы зрители не увидели кролика (Рисунок 9).

10. Немедленно отведите правую руку со спрятанным в ней кроликом от левого кулака. Все ваше внимание должно быть направлено на левую руку, как будто в ней и остался кролик. Когда правая рука отходит от кулака, большой палец правой руки проталкивает кролика к ладони, где его не смогут увидеть зрители (Рисунок 10).
11. Теперь поднимите левую руку и пальцами правой руки возьмите кролика, который лежал под ней (Рисунок 11).
12. Когда вы возьмете Папу-кролика, тайно прижмите его к Маме-крольчихе в правый кулак. Будьте осторожны, "не засветите" крольчиху. Держите правый кулак рядом с левым, как показано на рисунке 12. Зрители уверены, что вы просто повторили этапы 2-6, и думают, что вы, как и прежде, держите в каждой руке по одному кролику.
13. После "втирающего" движения пальцев левой руки раскройте кулак – кролик исчез! Затем медленно раскройте правый кулак, – оба кролика тут! Один кролик по волшебству "перепрыгнул" из левой руки в правую руку! (Рисунок 13)

38. Семейство кроликов

14. Завершив фокус "Кролик перемещается в другую руку", продолжайте дальше. Представьте зрителям по очереди кроликов: "Это Мама-крольчиха, а это Папа-кролик", и добавьте: "они хотят быть вместе". Поставьте родителей-кроликов на стол.
15. Достаньте тайно от зрителей из правого кармана четырёх маленьких кроликов, зажав их между большим и указательным пальцами.
16. Возьмите со стола Папу-кролика правой рукой и спрячьте его техникой "ладонь-пальцы" якобы в левый кулак. На самом деле в правом кулаке у вас теперь зажаты один большой кролик и четыре маленьких, которых вы одновременно и незаметно туда переместили.
17. Скажите зрителю, что Папу-кролика вы будете держать у себя в руке, а Маму-кролика возьмите большим и указательным пальцем правой руки, зажмите вместе со всеми остальными кроликами в кулаке и предложите поддержать зрителю.
18. Протяните правую руку к зрителю и попросите его раскрыть ладонь, чтобы он смог взять у вас Маму-кролика.
19. Вложите всех спрятанных кроликов в ладонь зрителя. Попросите его сомкнуть пальцы

- вокруг них, причем зажать их крепко, чтобы крольчиха не сбежала. Подождите до тех пор, пока зритель не сожмет их пальцами полностью, и только после этого отпустите кроликов и вытяните свои пальцы.
20. Положите пустую правую руку на стол, а левую, зажатую в кулак поставьте рядом с рукой зрителя.
21. После "втирающего" движения пальцев левой руки раскройте кулак – Папа-кролик исчез! Попросите зрителя разжать кулак, и оттуда выскочит целая семья кроликов – папа, мама и четыре крольчонка!

Фокусы с волшебной палочкой

39. Прилипший к руке карандаш

Суть фокуса: Фокусник разжимает руку, но карандаш не падает!

Реквизит: Волшебная палочка и карандаш (не входит в комплект)

Внимание: Наденьте рубашку с длинным рукавом или наручные часы.

Демонстрация фокуса:

Засуньте тайно от зрителей волшебную палочку в рукав или под ремешок ваших часов. Возьмите карандаш и вложите в руку вертикально, прижав его между ладонью и волшебной палочкой. Зажмите крепко кулак и затем медленно разожмите так, чтобы со стороны казалось, что карандаш повис в воздухе!

40. Полёт волшебной палочки

Суть фокуса: Волшебная палочка парит в воздухе прямо на глазах у зрителей.

Реквизит: Волшебная палочка и около метра капроновой нитки или лески (не входит в набор).

Внимание: Наденьте рубашку с длинным

рукавом.

Подготовка:

1. Отделите от палочки белые пробки на концах, проденьте сквозь палочку нитку и закройте концы пробками.
2. Отрезки нитки надо сложить вдвое и связать концы узелком. Получится петля. Одна сторона петли, где узелок, надевается на пуговицу рубашки. Ее надо обмотать вокруг пуговицы один-два раза, чтобы петля не соскочила во время демонстрации фокуса.

Демонстрация фокуса:

1. Возьмите палочку, прижав ладонями концы палочки и отделив большие пальцы от ладони так, чтобы нитка натянулась на большие пальцы.
2. Осторожно раздвигайте руки в стороны, поддерживая петлю в натянутом состоянии. Волшебная палочка парит в воздухе!

41. Кольцо и волшебная палочка

Суть фокуса: Кольцо магически поднимается и опускается по волшебной палочке!

Реквизит: Волшебная палочка, капроновая нитка длиной три волшебных палочки и кольцо (не входит в комплект)

Внимание: Наденьте пиджак на пуговицах с внутренним карманом

Подготовка: Снимите пробку с одного конца волшебной палочки, закрепите на ней нитку одним её концом и вставьте пробку обратно. Другой конец нитки закрепите за пуговицу пиджака. Положите палочку во внутренний карман.

Демонстрация фокуса:

1. Достаньте из внутреннего кармана волшебную палочку и держите её вертикально так, чтобы нитка шла сверху.
2. Наденьте кольцо на волшебную палочку сверху.
3. Теперь подвигайте палочкой вперёд-назад, склонитесь сами назад, кольцо будет подниматься вверх и опускаться вниз. Со стороны будет казаться, что кольцо движется само по себе – один лишь исполнитель знает, что кольцо двигает невидимая нитка!

Закончив демонстрировать фокус, тайно оборвите нитку и протяните кольцо с волшебной палочкой зрителям для проверки.

42. Повисшая волшебная палочка

Суть фокуса: Волшебная палочка сама держится у фокусника в руке.

Реквизит: Волшебная палочка и резинка (не входит в комплект)

Подготовка и демонстрация фокуса:

1. Возьмите резинку большим и средним пальцем (Рисунок 1).
2. Зажмите палочку большим и средним пальцем (Рисунок 2а). Резинка проходит под палочкой (Рисунок 2б). Перекиньте резинку с большого пальца на средний (Рисунок 2с). Теперь ваш большой палец свободен и палочка держится лишь на подушечках остальных пальцев (Рисунки 2д и 2е).
3. Разогните пальцы – волшебная палочка держится сама!
4. Держите руки в постоянном движении, чтобы зритель не заметил резинки.

43. Балансирующий шарик

Суть фокуса: Шарик двигается и балансирует по волшебной палочке.

Реквизит: Волшебная палочка, шарик (например, для настольного тенниса) и капроновая нитка (не входит в комплект).

Подготовка и демонстрация фокуса:

1. Откройте пробки на концах волшебной палочки и прикрепите на них нитку и закройте концы волшебной палочки.
2. Возьмите палочку как показано на рисунке 1. Держите нитку большими пальцами в натянутом состоянии так, чтобы шарик поддерживался палочкой и ниткой (Рисунок 1).
3. Наклоняйте палочку в одну и другую сторону, шарик будет двигаться по палочке и не падать (Рисунок 2).

44. Резиновая волшебная палочка

Суть фокуса: Волшебная палочка колеблется и сгибается как резиновая!

Реквизит: Волшебная палочка

Демонстрация фокуса:

Этот классический иллюзионный трюк с волшебной палочкой фокусники показывают испокон веков и, к тому же, его очень просто сделать. Возьмите волшебную палочку пару сантиметров ниже середины и создайте пальцами колеблющиеся движения сверху вниз. Создаётся впечатление, что палочка резиновая. Произнесите магические слова и прижмите пальцами концы палочки, показав тем самым, что она приобрела свою твёрдую форму.

Фокусы с верёвкой

45. Три верёвки

Суть фокуса: Фокусник превращает три верёвки разной длины в одну целую верёвку.

Подготовка: Разрежьте верёвку на три разных отрезка (Например, 60см, 40см и 20см).

Демонстрация фокуса:

1. Покажите зрителям три верёвки разной длины (Рисунок 1).
2. Возьмите верёвки в левую руку по возрастающей длине (Рисунок 2).
3. Возьмитесь за нижний конец короткой веревки, сделайте петлю, обведя её вокруг длинной верёвки, и оставьте её конец с внутренней стороны длинной верёвки (Рисунок 3). Сделайте также петли со средней и длинной верёвки, но концы их оставьте в руке с внешней стороны, то есть справа (Рисунок 4).
4. Возьмите в правую руку три конца, находящиеся справа как показано на рисунке 5. Со стороны похоже на то, что у вас по-прежнему три верёвки разной длины (Рисунок 5).
5. Потяните отрезки и они вытянутся в две одинаковые верёвки (Рисунок 6)!
6. Переплетение короткой верёвки и длинной прячьте в левой руке (Рисунки 7 и 8).
7. Сбросьте с правой руки концы верёвки.

Держите крепко "петлю" в левой руке и вытяните аккуратно верёвку средней длины правыми большим и указательным пальцами. Сосчитайте громко "один" (Рисунки 9 и 10).

8. Суньте веревку средней длины обратно в кулак и поменяйте её незаметно для зрителя на петлю с двойной верёвкой на счёт "два" (Рисунки 11, 12, 13).
9. Переместите из левой руки верёвку средней длины в правую руку, соединив её с двойной верёвкой на счёт "три". У зрителя создаётся впечатление, что вы показали каждую верёвку отдельно (Рисунки 14 и 15).
10. Соберите все верёвки в кучу и зажмите в кулак (Рисунок 16).
11. Вытащите все верёвки по одной и покажите зрителям, что они снова превратились в три разных отрезка! (Рисунок 17)

46. Мистический узел

Реквизит: Веревка

Демонстрация фокуса:

Сделайте на верёвке ложный узел как показано на рисунках 1, 2 и 3. Тренируйтесь завязывать ложный узел множество раз, пока не научитесь делать его легко и просто. Потяните за концы верёвки и узел развяжется. Как вариант, можно накрыть узел платком и потянуть несколько раз за концы верёвки под платком. Снимите платок и удивите зрителей, узел – исчез!

47. Исчезающий узел

Реквизит: Отрезок верёвки и белая нитка (не входит в комплект)

Подготовка:

Сложите верёвку пополам и близко к сгибу свяжите белой ниткой так, чтобы получилась петля (Рисунок 1).

Демонстрация фокуса:

Возьмите верёвку в руки, прикрывая место с ниткой пальцами (Рисунок 2). Проведите один конец верёвки сквозь петлю, создавая впечатление настоящего узла (Рисунок 3). Потяните за оба конца верёвки, и узел исчезнет (Рисунки 4 и 5).

Внимание: Постарайтесь не "засветить" белую нитку, когда показываете верёвку зрителям и делаете узел.

48. Невозможный узел

Реквизит: Отрезок верёвки

Демонстрация фокуса:

Кто-нибудь может завязать узел на веревке, не отпуская концов этой верёвки? Скорее всего, зрители убедятся, что это невозможный трюк, но это даже не трюк, а задача на нестандартное мышление! Нужно сначала скрестить "в узел" руки как это показано на рисунке 1, затем взяться за концы верёвки. После того, как вы вернете руки в нормальное положение, узел на веревке завяжется сам собой!

49. Удлиненная верёвка

Реквизит: Два отрезка верёвки, одна из них короче другой на 10-15см.

Подготовка:

Завяжите лёгким узлом короткую верёвку вокруг длинной верёвки, якобы узел состоит из двух верёвок (Рисунок 1). Свяжите концы длинной верёвки. Теперь зрителям кажется, что у вас связаны в кольцо две короткие верёвки (рисунок 2).

Демонстрация фокуса:

Покажите зрителям две "короткие" завязанные верёвки и поясните, что есть два способа сделать из двух коротких одну длинную верёвку. Первый способ – это развязать узел (развяжите концы длинной верёвки), но теперь посередине останется узел.

Скажите, что второй способ – это просто заставить узел исчезнуть. Поясняя, начните наматывать верёвку на руку и тайно снимите ложный узел (Рисунок 3). Спрячьте узел из короткой верёвки в правой ладони и покажите зрителям одну длинную верёвку (Рисунок 4).

50. Узел одной рукой

Реквизит: Длинная верёвка.

Демонстрация фокуса:

Завяжите узел на веревке одной рукой! Возьмите верёвку между большим и указательным пальцем и дайте одному концу верёвки пройти между

мизинцем и безымянным пальцем (Рисунок 1). Переверните ладонь и возьмите другой конец верёвки указательным и средним пальцем (Рисунки 2 и 3). Держа за этот конец, скиньте верёвку с руки. Вот и получился узел (Рисунки 4 и 5).

Ловкость рук – Карты

51. Появление карты в руке

Демонстрация фокуса:

1. Зажмите карту между мизинцем и указательным пальцем с тыльной стороны ладони, показывая пустую ладонь зрителям. Согните пальцы как показано на рисунке 1. Захватите карту большим и указательным пальцами (Рисунок 2).
2. Отпустите нижний угол карты, и карта сама выпрямится. Закиньте указательный палец за карту как показано на рисунке 3.

52. Подмена карты

Демонстрация фокуса:

1. Держите колоду левой рукой как показано на рисунке 1. Зрители видят лицевую карту колоды. Приготовьтесь давить указательным пальцем левой руки на заднюю карту колоды (Рисунок 1).
2. Ладонь правой руки с плотно сжатыми пальцами разместите поверх колоды. Далее левым указательным пальцем выдавите заднюю карту из колоды в ладонь правой руки (Рисунок 2).
3. Занесите правую руку вновь на лицо колоды и оставьте спрятанную карту. Уберите правую руку от колоды. И на лице колоды уже лежит совершенно другая карта (Рисунок 3).

Исчезновения в руке – Монеты

Для исполнения фокусов с монетами и с любыми другими мелкими предметами познакомьтесь с несколькими основными методами исчезновения предметов в руке. Конечно, можно показывать фокусы, не используя этих методов, но всё же мы рекомендуем изучить метод **классическая ладонь** и исчезновение в позиции **“ладонь-пальцы”**.

53. Исчезновение в позиции “ладонь-пальцы”

Суть фокуса: Суть фокуса: показать монету в правой руке и заставить ее исчезнуть, переложив в левую.

Реквизит: Монета или любой другой мелкий предмет (не входит в комплект).

Демонстрация фокуса:

1. Покажите зрителям монету на правой ладони (Рисунок 1).
2. Подставьте левую ладонь под правую как показано на рисунке 2. Монета всё ещё находится в вашей правой руке (Рисунки 2 и 3).
3. Переверните правую ладонь на левую ладонь, и тут же загните пальцы правой руки под монету. Зажмите левую руку в кулак. Зрители думают, что теперь монета находится в левой руке (Рисунок 4).
4. Покажите указательным пальцем правой руки на левый кулак, привлекая тем самым внимание зрителей к левой руке (Рисунок 5).
5. Сожмите кулак и сделайте втирающие движения пальцами. Продолжайте показывать указательным пальцем правой руки на левый кулак и медленно откройте его палец за пальцем, обнаружив, что монета исчезла! Монета всё ещё спрятана в вашей правой руке (Рисунок 6).

Внимание: Освойте этот метод как следует!

При правильном его исполнении, зрители действительно предполагают, что монета в левой руке!

54. Классическая ладонь

При работе с монетами, прежде всего, следует хорошо научиться пальмировке, то есть умению незаметно держать монету в открытой руке, зажимая ее в ладони.

Реквизит: Монета или любой другой мелкий предмет (не входит в комплект).

Демонстрация фокуса:

1. Положите монету в открытую ладонь. Слегка согните пальцы внутрь, как бы делая из ладони маленькую чашу. Двигая рукой как угодно, монета будет держаться в ладони за счёт давления, образованного вокруг неё (Рисунок 1).
2. Попробуйте монеты разной величины и

подберите наиболее подходящую монету для своей руки. На рисунке 2 показано, как кисть должна выглядеть со стороны зрителя. Избегайте распространенной ошибки, когда монету удерживают слишком сильно. С тыльной стороны кисть с пальцами, сведенными вместе, должна выглядеть естественной и расслабленной – в этом и состоит вся идея фокуса (Рисунок 2).

55. Удержание монеты большим пальцем

Методика:

Положите монету между указательным и средним пальцем.

Согните пальцы внутрь так, чтобы монета соскользнула в ладонь между большим и указательным пальцами.

Прижмите мышцу большого пальца внутрь ровно настолько, сколько требуется, чтобы удерживать монету и разогните пальцы, показав, что монета исчезла.

56. Французский сброс

Демонстрация фокуса:

Кончиками пальцев левой руки держите предмет в горизонтальном положении. Подведите правую руку к левой руке с тыльной стороны, явно намереваясь взять предмет в правую руку. Заведите большой палец правой руки под предмет, а остальными пальцами той же руки обхватите предмет. В то же мгновение, когда предмет исчезает с поля зрения под правой рукой, он тайно сбрасывается в левую руку. Сомкните пальцы правой руки якобы держите в ней предмет и отведите руку вверх, а левую естественным движением опустите вниз вместе с предметом, тайно в ней зажатый. Все это время ваши глаза следят за правой рукой, предполагается, что предмет находится там! Откройте поочередно каждый палец правой руки и покажите зрителям, что предмет исчез! В тот же момент когда открываете кулак, левая рука прячет предмет в карман. Этот трюк также надо хорошо отрепетировать, прежде чем представить его глазам зрителя!

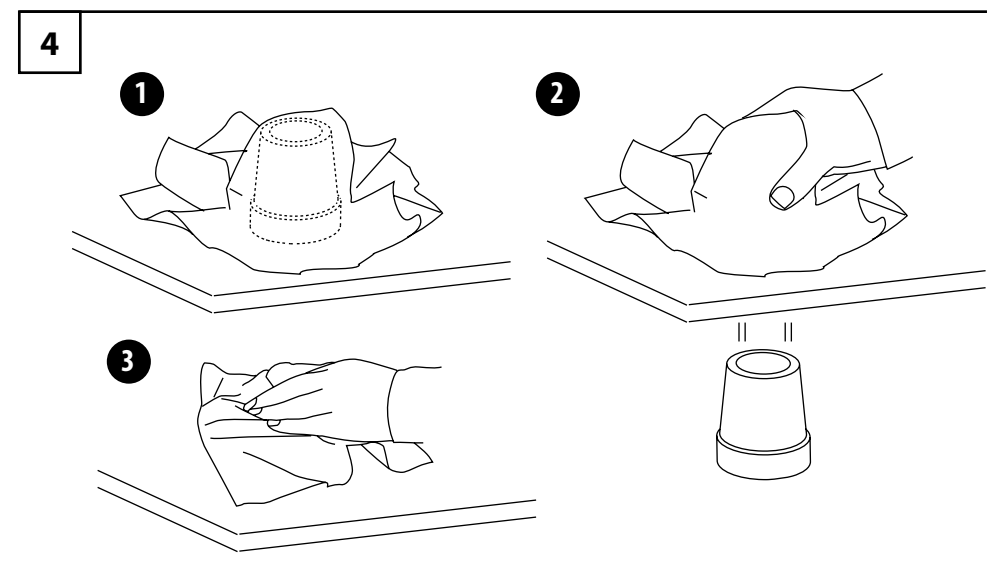
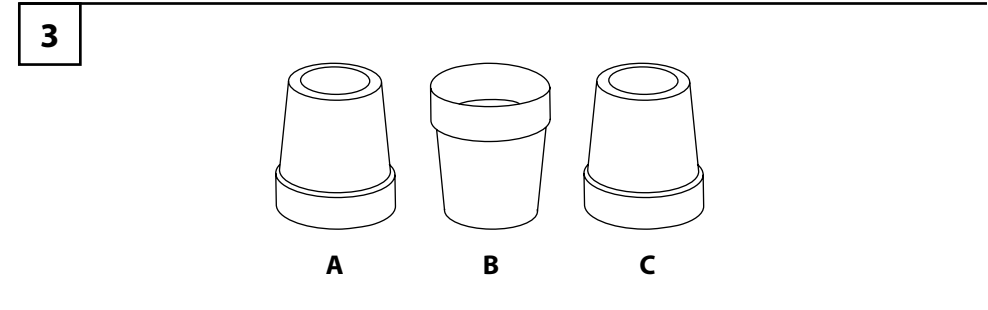
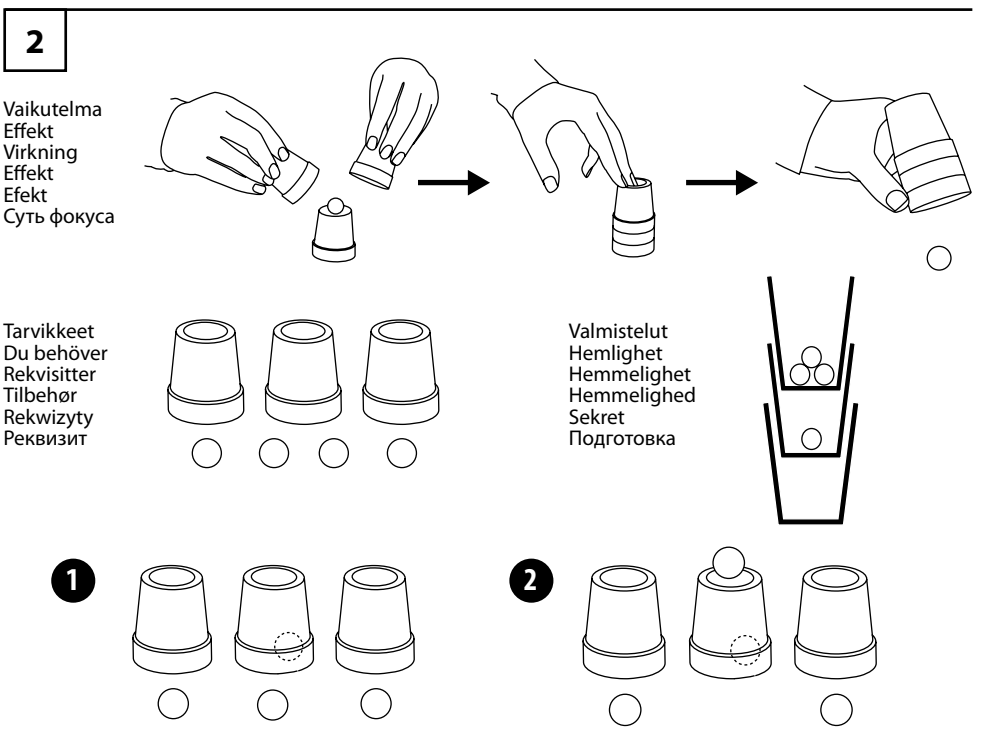
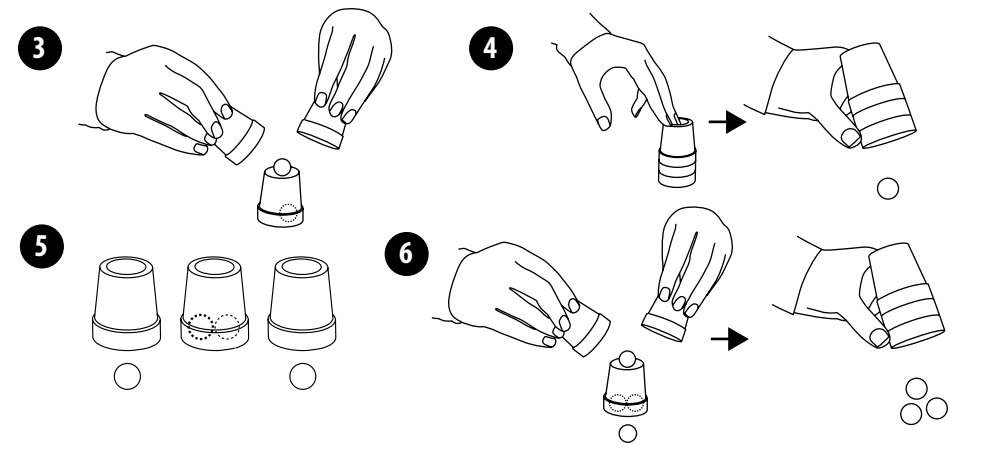
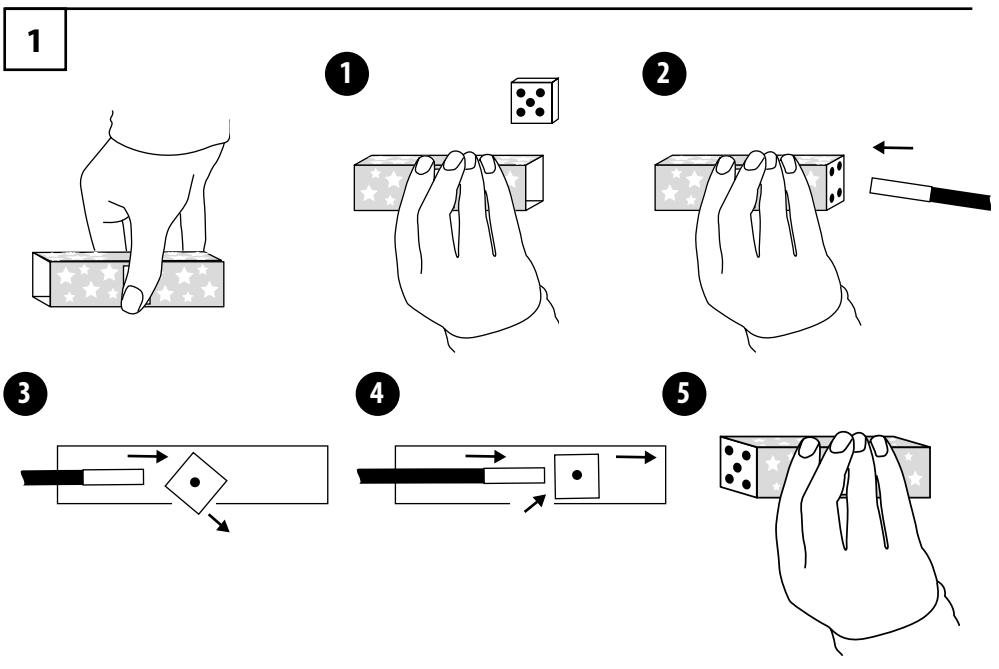

**Peukalotempuja / Tummen / Tommeltupp / Tommeltricks /
Sztuczny Kciuk / Фокусы с накладным пальцем**

Vaiikutelma
Effekt
Virkning
Effekt
Efekt
Суть фокуса

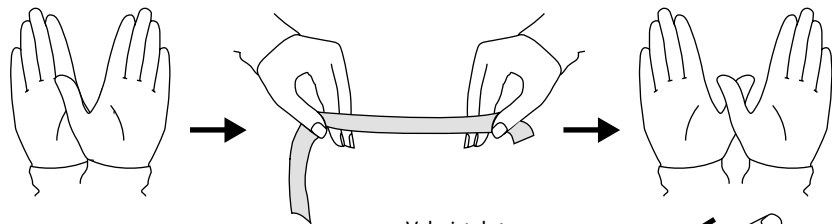

Tarvikkeet
Du behöver
Rekvisitter
Tilbehør
Rekwizyty
Реквизит

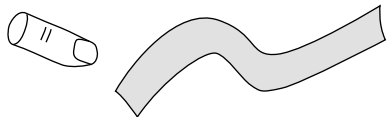

Valmistelut
Hemlighet
Hemmelighet
Hemmelighed
Sekret
Подготовка

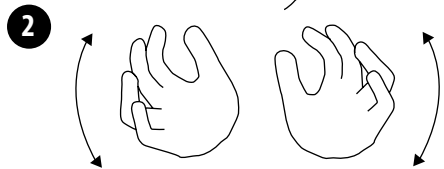
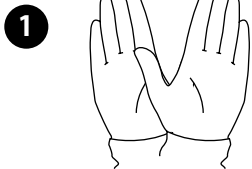
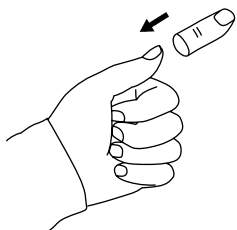

5

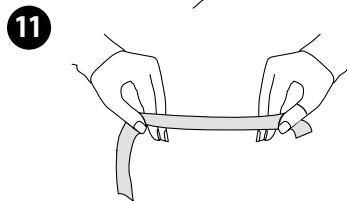
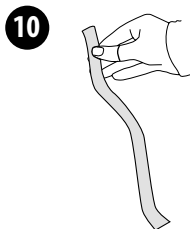
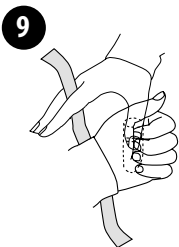
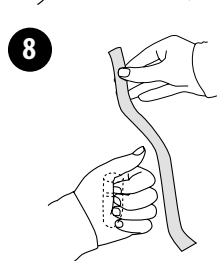
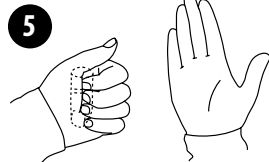
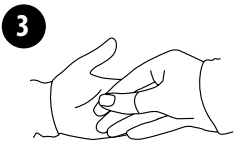

6

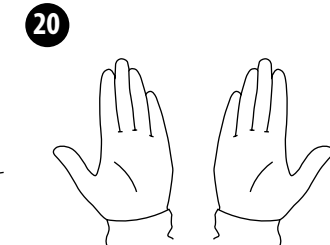
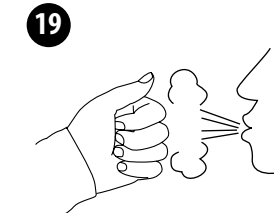
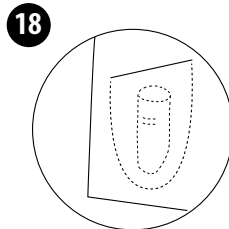
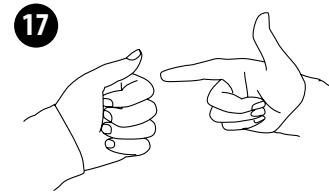
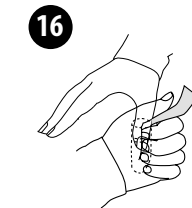
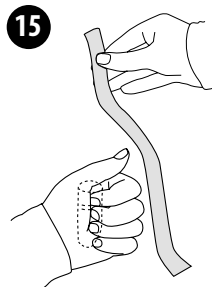
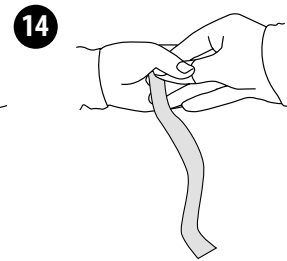
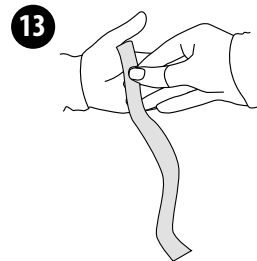
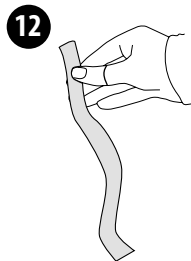

7

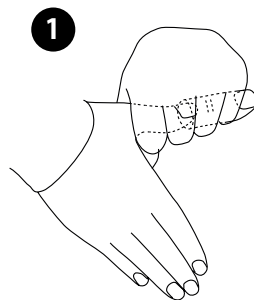

Muovipeukalo
Tumtopp
Løstommel
Tommeltot
Sztuczny kciuk
Накладной палец

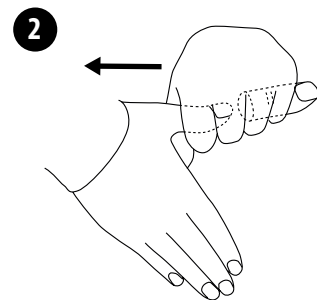

8

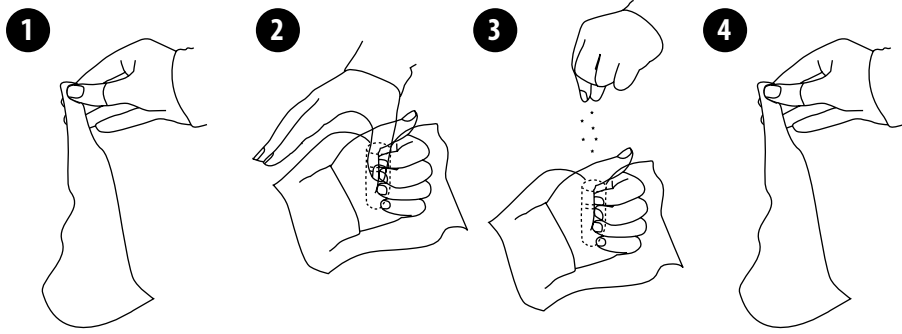

9

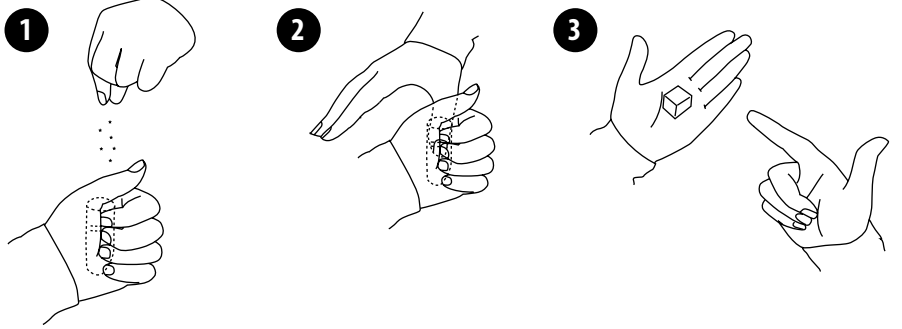

10

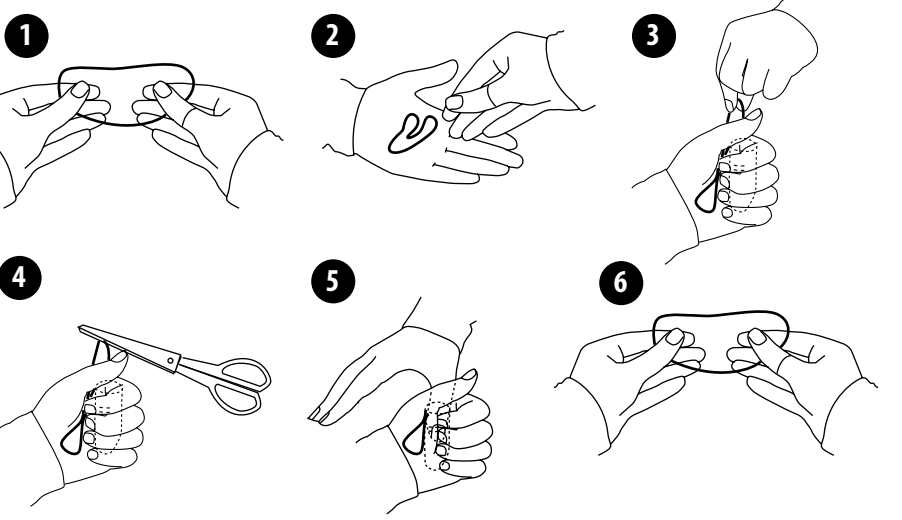

12

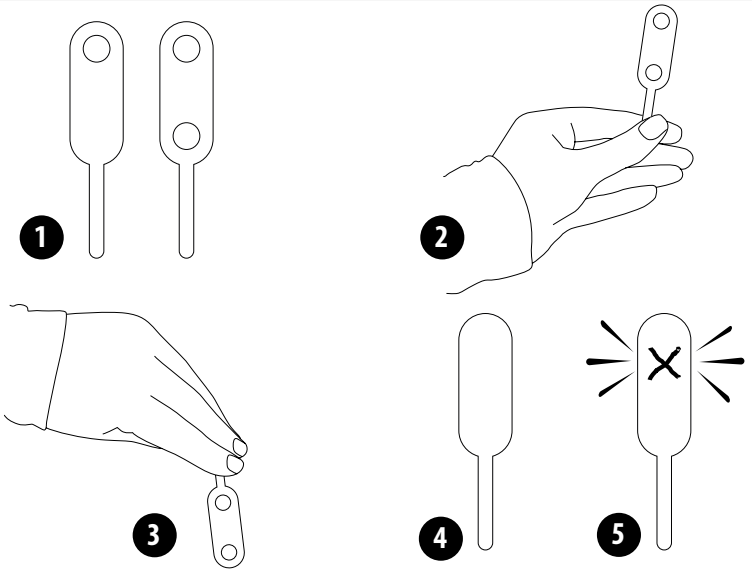

15

Vaikutelma
 Effekt
 Virkning
 Effekt
 Efekt
 Суть фокуса

Tarvikkeet
 Du behöver
 Rekvisitter
 Tilbehør
 Rekwizyty
 Реквизит

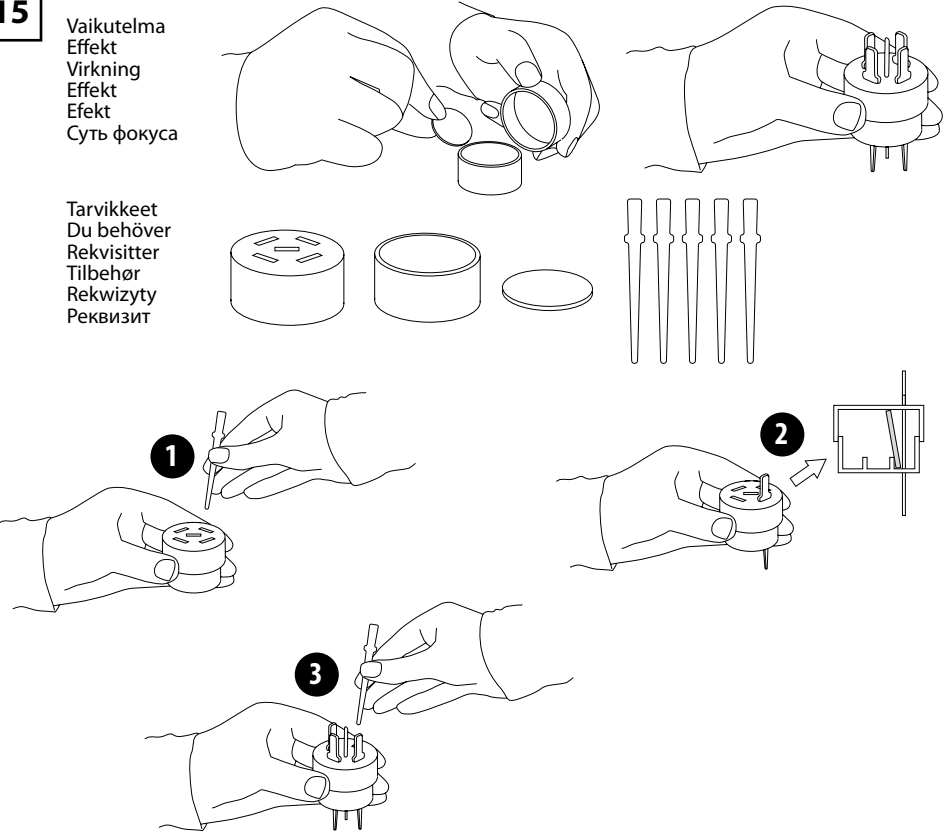

16

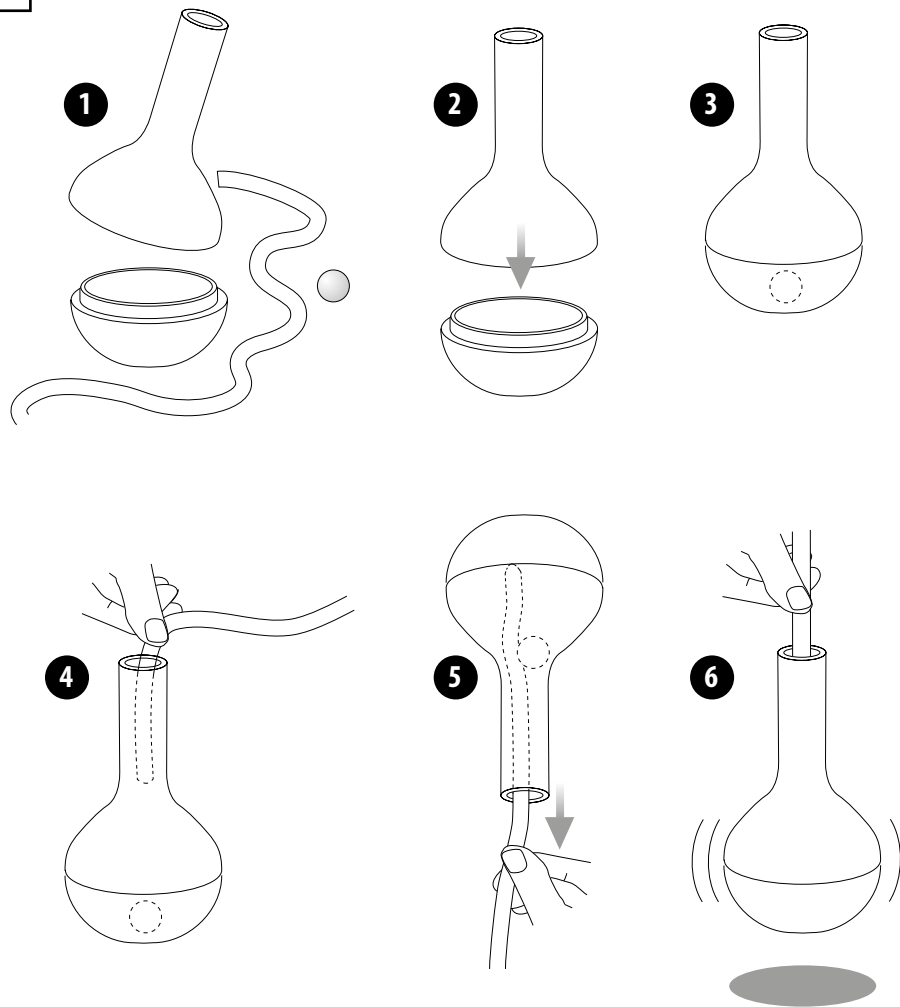

17

Vaikutelmä
 Effekt
 Virkning
 Effekt
 Effekt
 Суть фокуса

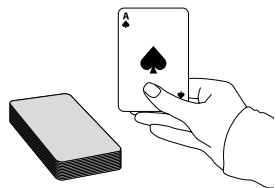

18

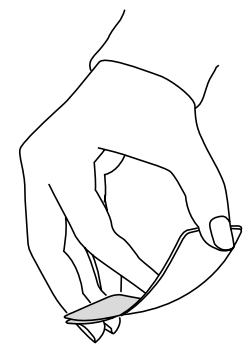
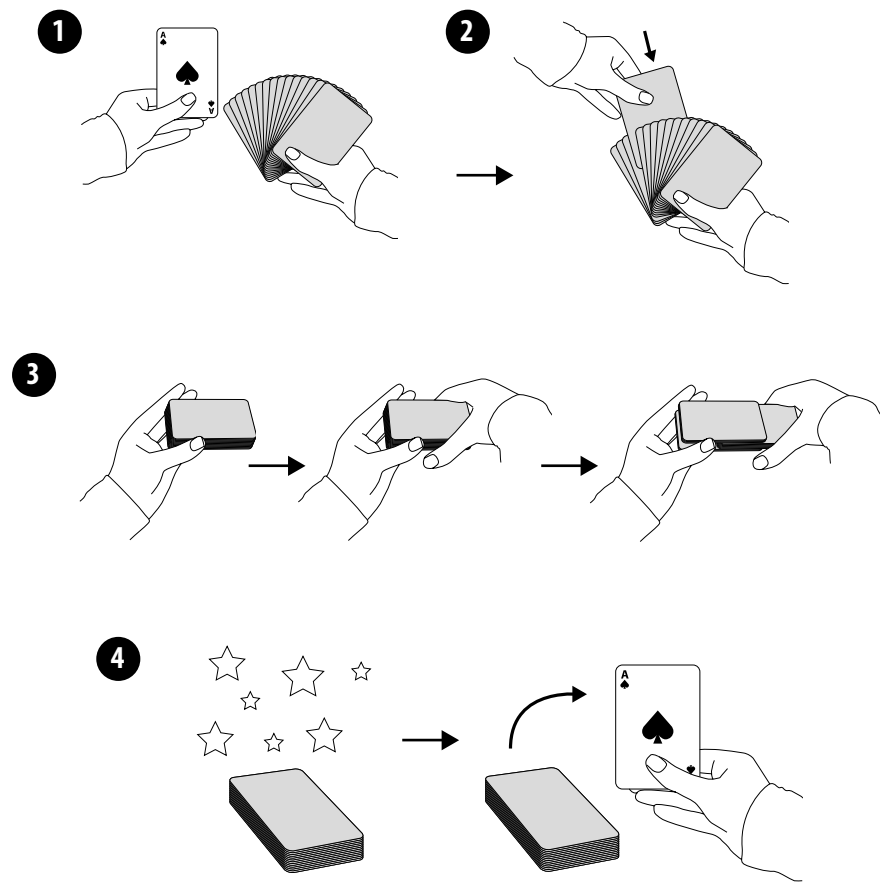

19

6

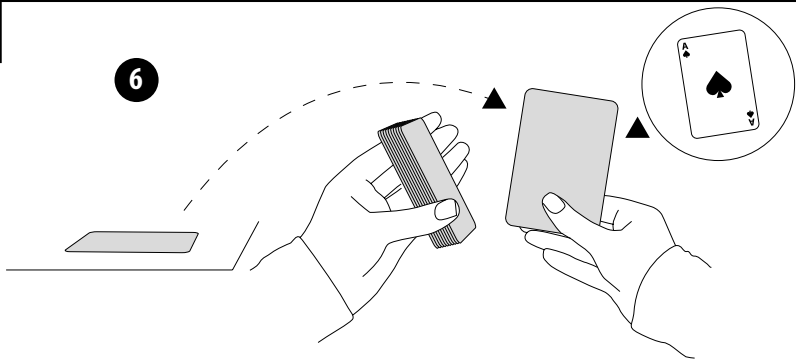

20

7

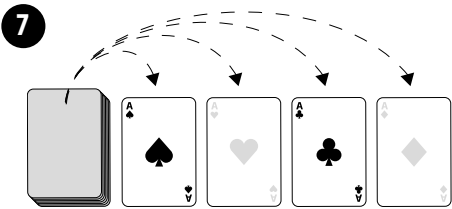

8

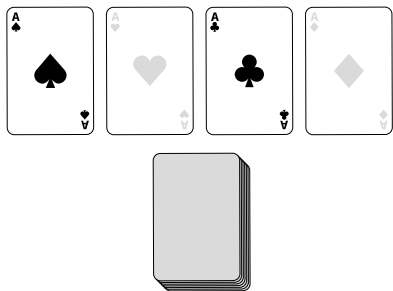

9

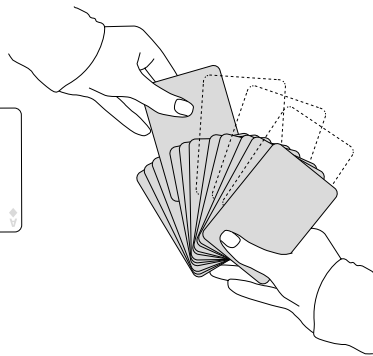
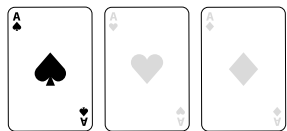

10

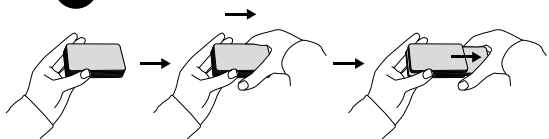

11

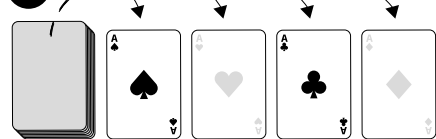

100

21

12

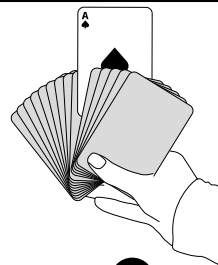

13

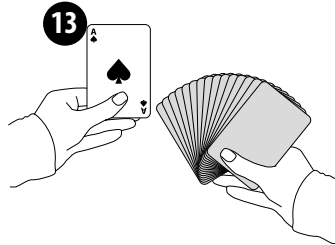

14

15

16

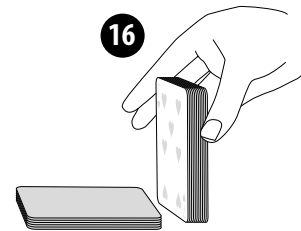

17

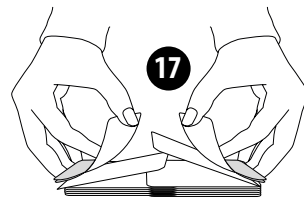

18

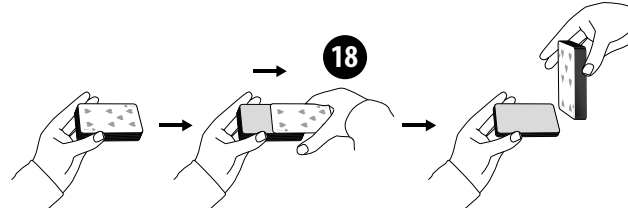

19

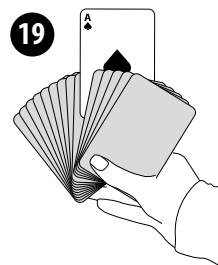

29

1

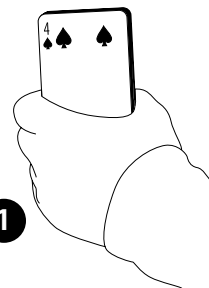

2

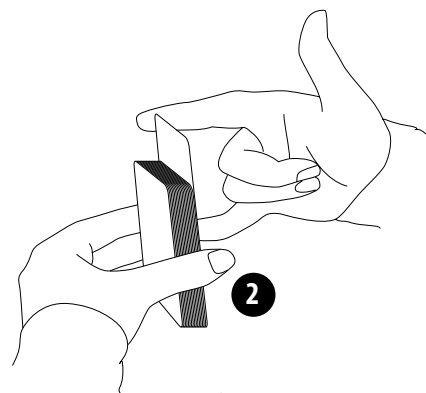

3

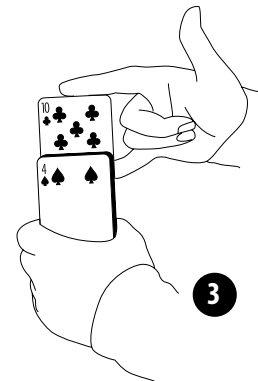

101

37

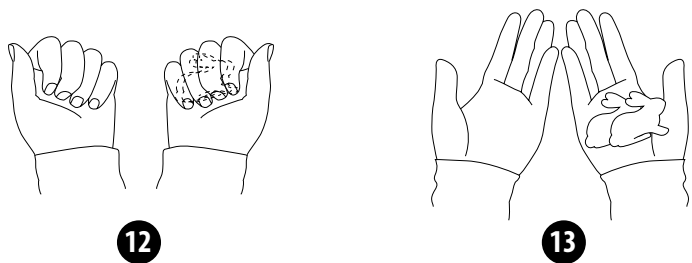
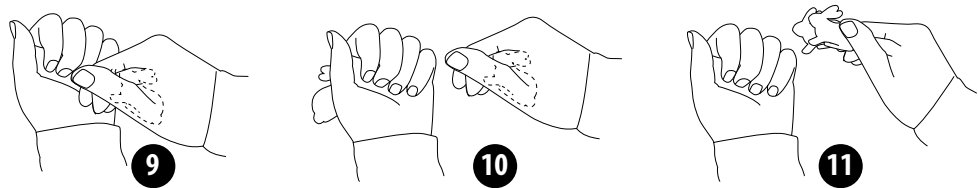
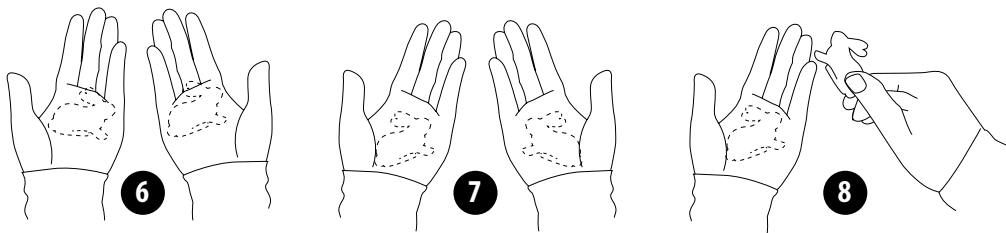
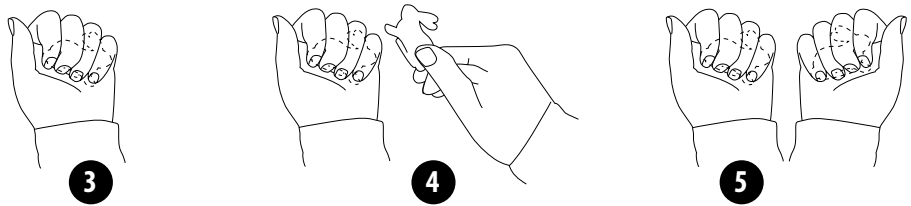
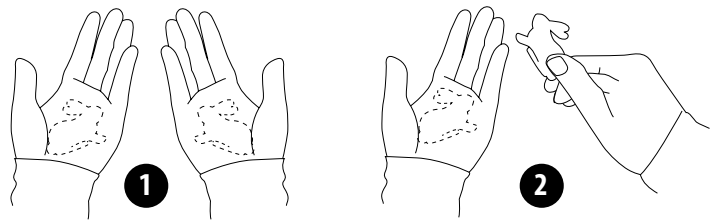

39

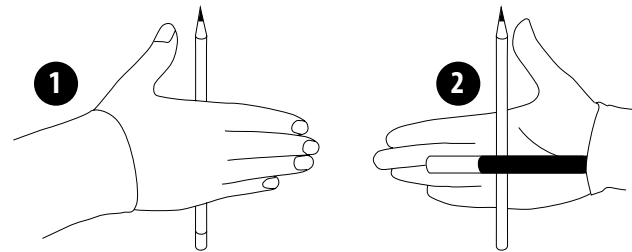

40

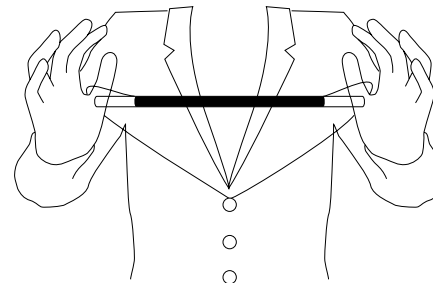

41

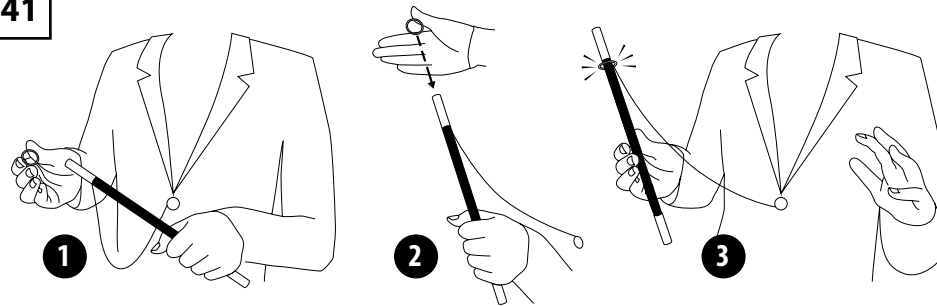

42

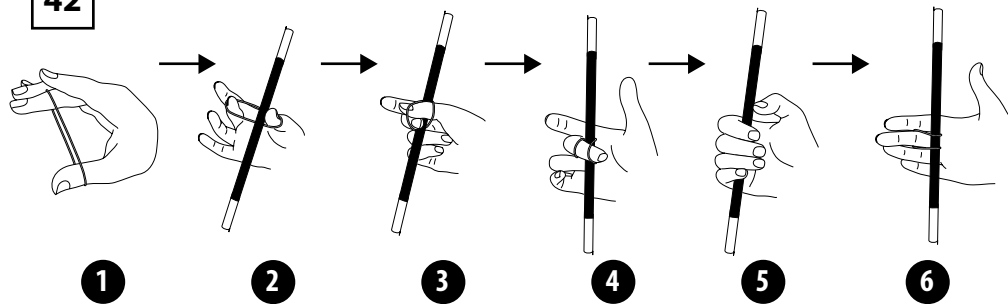

43

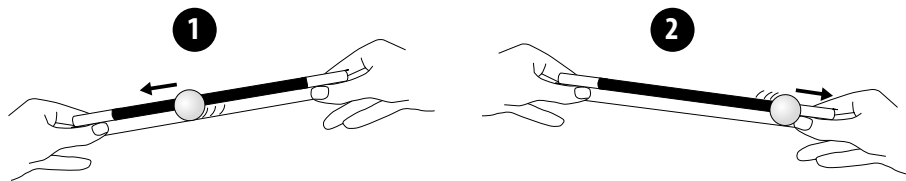

44

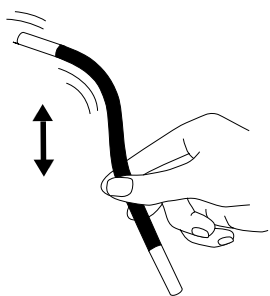

45

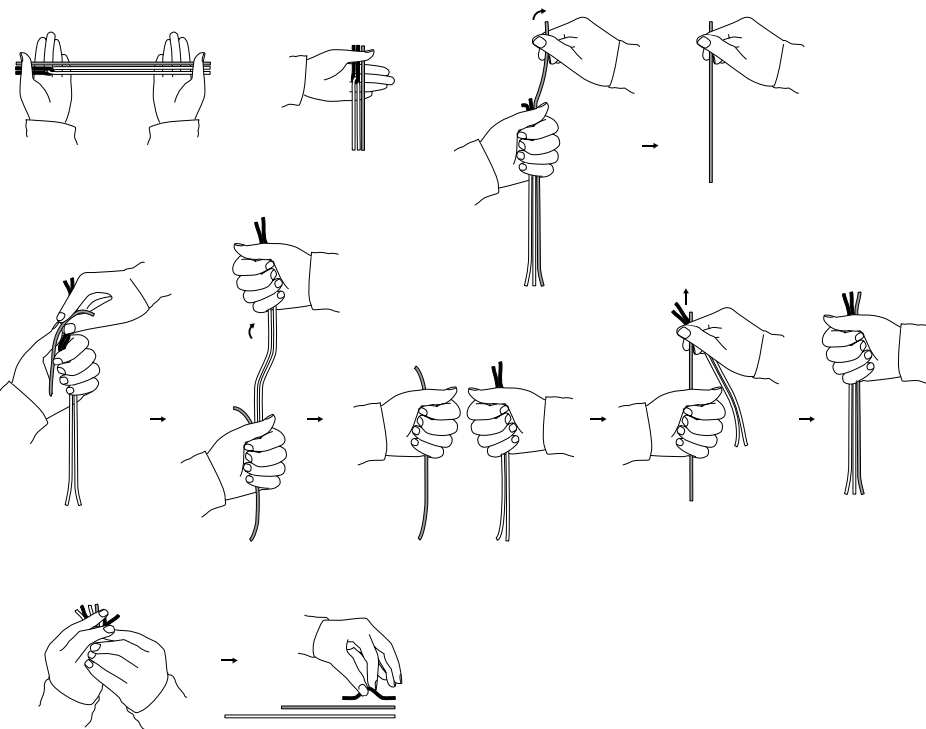
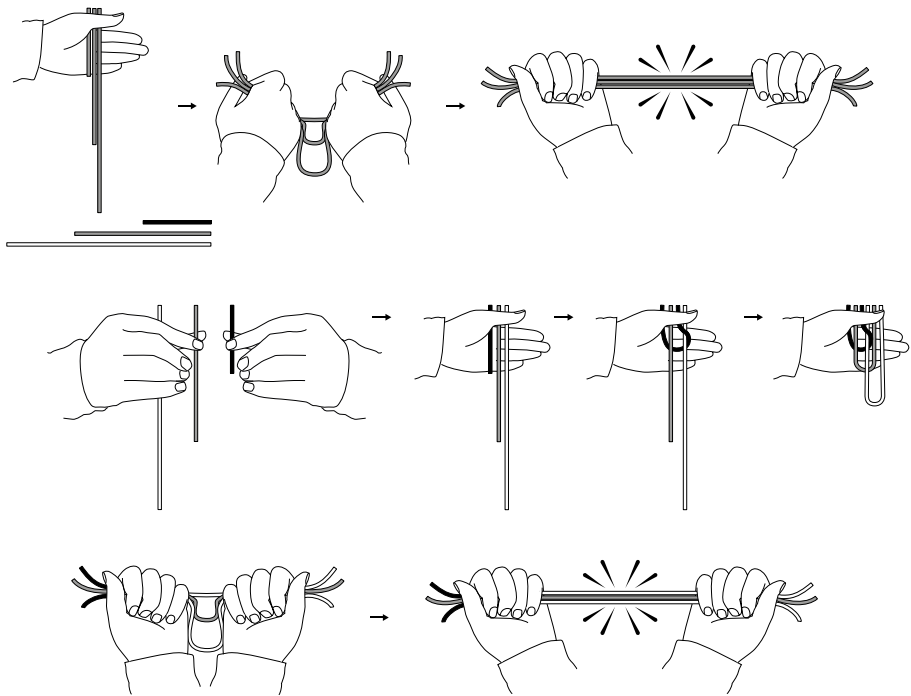

46

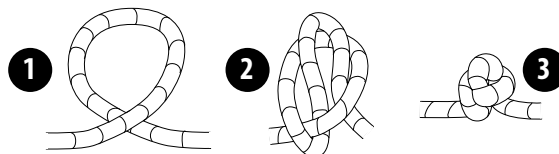

47

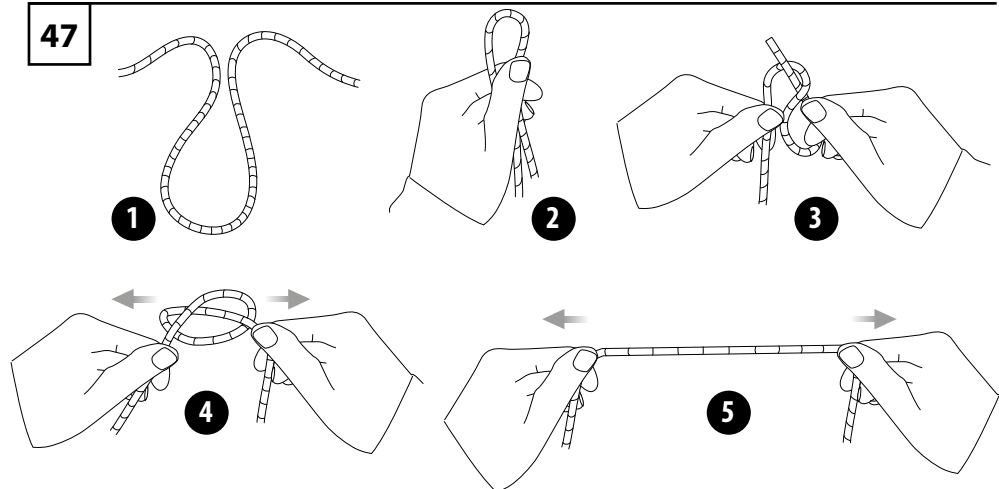

48

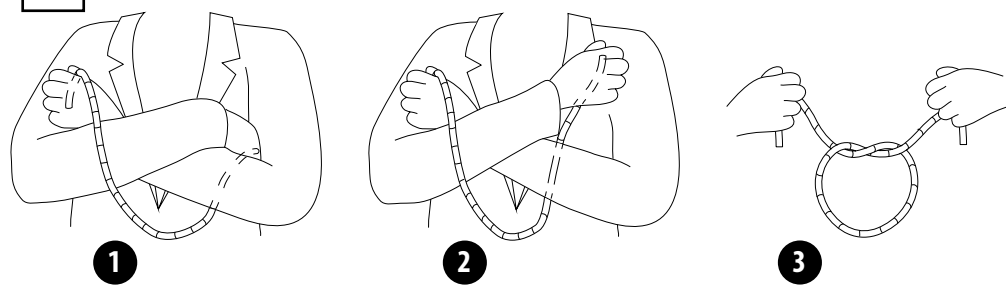

52

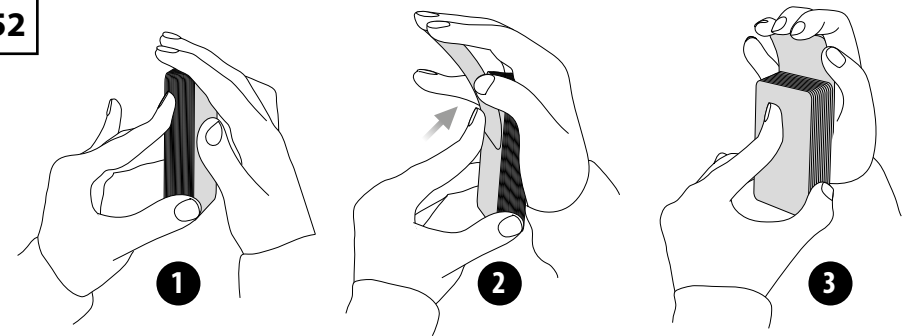

49

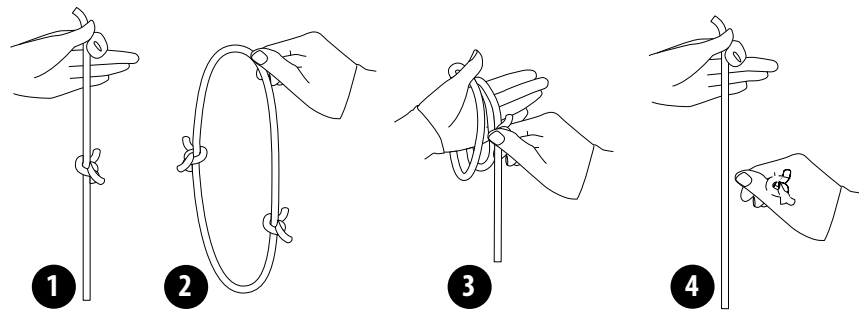

53

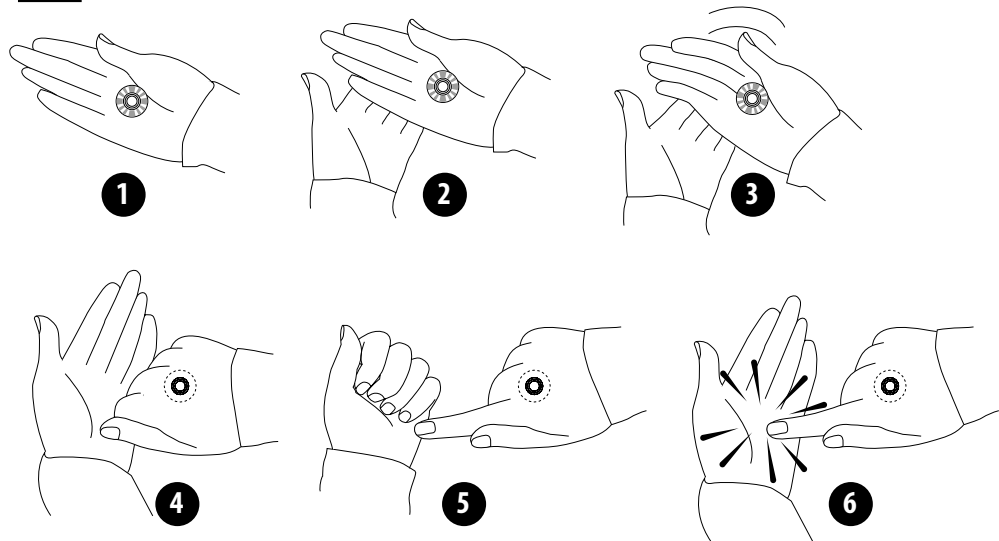

50

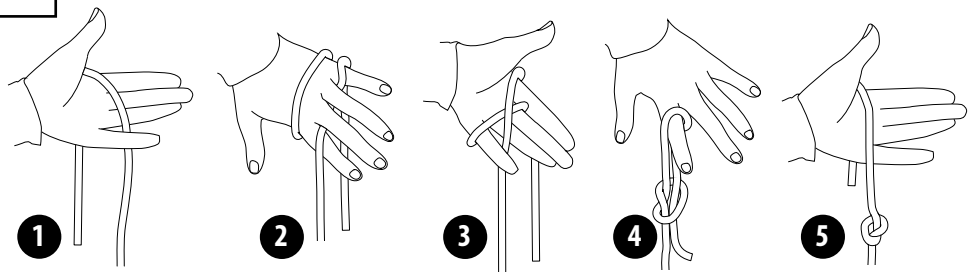

54

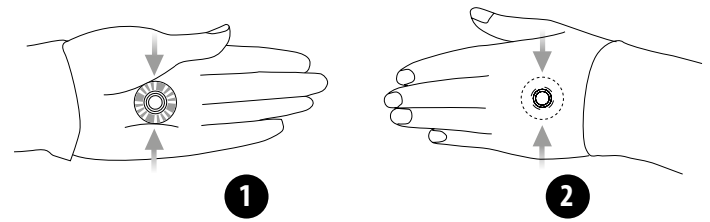

51

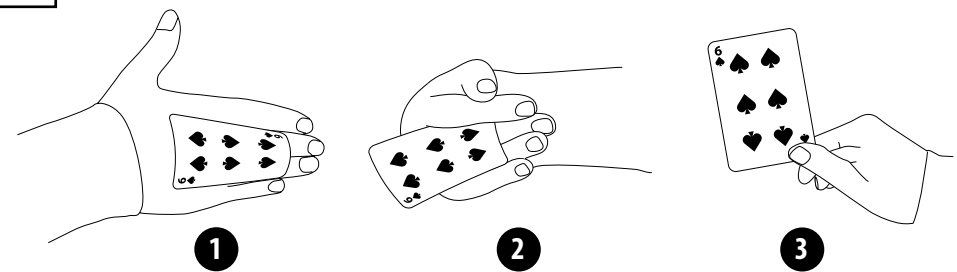

55

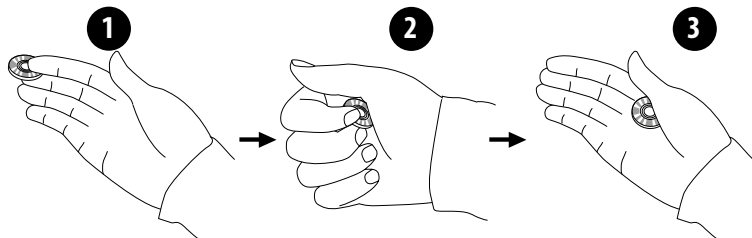

56

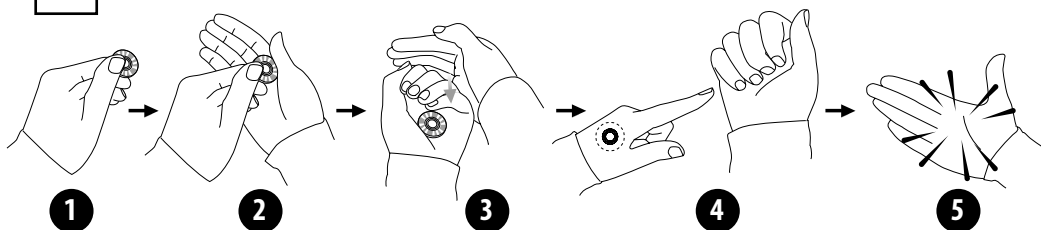

FI

TÄMÄN PAKKAUKSEN 56:N TEMPUN TAIKAVÄLINEET:

- | | | | |
|---|---------------------------------|----|-------------------|
| 1 | 3 muovikuppia | 10 | 5 muovipiikkiä |
| 2 | 4 pehmeää palloa | 11 | 1 muovikolikko |
| 3 | 1 noppatunneli | 12 | 1 muoviastia |
| 4 | 1 arpakuutio | 13 | 1 pieni kumipallo |
| 5 | 3 muovimailaa | 14 | 1 köydenpätkä |
| 6 | 2 suurta vaahtomuovipupua | 15 | 1 velhonpakka |
| 7 | 4 pientä vaahtomuovipupua | 16 | 1 kumipeukalo |
| 8 | 1 rasian pohja (jossa 5 reikää) | 17 | 1 nauha |
| 9 | 1 rasian kansi (jossa 5 reikää) | 18 | 1 taikasauva |

SE

INNEHÅLL:

- | | | | |
|---|--------------------------|----|--------------------|
| 1 | 3 plastkoppar | 10 | 5 spikar |
| 2 | 4 pom pom-bollar | 11 | 1 plastmynt |
| 3 | 1 tärningstunnel | 12 | 1 magisk urna |
| 4 | 1 tärning | 13 | 1 gummiboll |
| 5 | 3 magiska paddlar | 14 | 1 rep |
| 6 | 2 stora skumgummikaniner | 15 | 1 specialkortlek |
| 7 | 4 små skumgummikaniner | 16 | 1 konstgjord tumme |
| 8 | 1 burk (med 5 hål) | 17 | 1 band |
| 9 | 1 burklock (med 5 hål) | 18 | 1 trollstav |

NO

SPESIELLE REKVISITTER I DENNE PAKKEN MED 56 TRIKS:

- | | | | |
|---|-------------------------|----|-----------------------|
| 1 | 3 plastkopper | 10 | 5 plastspiker |
| 2 | 4 dusker | 11 | 1 plastmynt |
| 3 | 1 terningtunnel | 12 | 1 plasturne |
| 4 | 1 terning | 13 | 1 gummiball |
| 5 | 3 årer | 14 | 1 taustump |
| 6 | 2 store skumkaniner | 15 | 1 skrånende kortstokk |
| 7 | 4 små skumkaniner | 16 | 1 løstommel |
| 8 | 1 boksbunn (med 5 hull) | 17 | 1 bånd |
| 9 | 1 boksløkk (med 5 hull) | 18 | 1 tryllestav |

SPECIELLE REKVISITTER TIL DISSE 56 TRICKS:

- | | |
|----------------------------|---------------------------|
| 1 3 krus | 10 5 plastsøm |
| 2 4 pom pom'er | 11 1 plastmønt |
| 3 1 terningtunnel | 12 1 plastflaske |
| 4 1 terning | 13 1 gummibold |
| 5 3 skilte | 14 1 reb |
| 6 2 store skumgummikaniner | 15 1 specielle spillekort |
| 7 4 små skumgummikaniner | 16 1 tommeltot |
| 8 1 æske (med fem huller) | 17 1 bånd |
| 9 1 låg (med fem huller) | 18 1 tryllestav |

ZESTAW PRZYBORÓW DO TYCH 56 SZTUCZEK ZAWIERA:

- | | |
|-------------------------------------|----------------------------|
| 1 3 plastikowe kubki | 10 5 plastikowych gwoździ |
| 2 4 żółte kulki | 11 1 plastikowa moneta |
| 3 1 magiczny tunel | 12 1 indyjska waza |
| 4 1 kostka | 13 1 gumowa kuleczka |
| 5 3 łopatki | 14 1 sznurek |
| 6 2 duże króliki | 15 1 talia magicznych kart |
| 7 4 małe króliki | 16 1 sztuczny kciuk |
| 8 1 przykrywka pudełka z 5 otworami | 17 1 wstążka |
| 9 1 podstawa pudełka z 5 otworami | 18 1 magiczna różdżka |

RU В КОМПЛЕКТ ВХОДИТ СПЕЦИАЛЬНЫЙ РЕКВИЗИТ ДЛЯ 56 ТРЮКОВ:

- | | |
|---------------------------------------|----------------------------------|
| 1 3 пластмассовых стаканчика | 10 5 пластмассовых спиц |
| 2 4 помпона | 11 1 пластмассовая монета |
| 3 1 туннель для кубика | 12 1 пластмассовая ваза |
| 4 1 кубик | 13 1 резиновый мячик |
| 5 3 лопатки | 14 1 верёвка |
| 6 2 больших пенопластовых кролика | 15 1 колода карт |
| 7 4 маленьких пенопластовых кролика | 16 1 напальчник на большой палец |
| 8 1 дно банки (с 5 отверстиями) | 17 1 лента |
| 9 1 крышка от банки (с 5 отверстиями) | 18 1 волшебная палочка |

