

1. Потяните рычажок на нижней стороне столика. Убедитесь, что столик выровнен с отверстиями на концевой части подлокотников. Отпустите рычажок, потяните назад, чтобы проверить, что столик надежно зафиксирован.
2. Для снятия столика потяните рычажок на нижней стороне столика. Затем потянув столик, вы можете его снять.
3. Потянув рычажок на нижней стороне столика, столик можно снять. Когда вы увидите красные точки на направляющих столика, столик можно снять.
4. Нажмите на рычажок, чтобы снять или установить столик.
5. Не снимайте столик, когда ребенок в кресле, чтобы не прищемить ему руки. И не используйте кресло без столика, если ребенок не пристегнут. Чтобы он не упал. Когда кресло не используется, уберите столик на задние ножки рамы и зафиксируйте там.

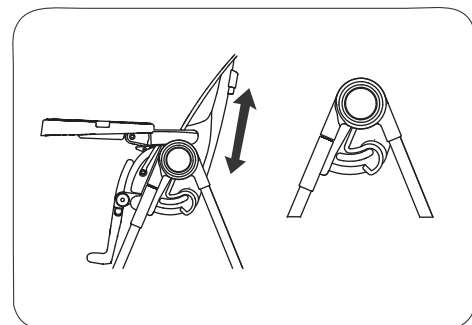

1. Чтобы отрегулировать высоту кресла в одну из 7 позиций, нажмите на кнопку регулировки высоты.

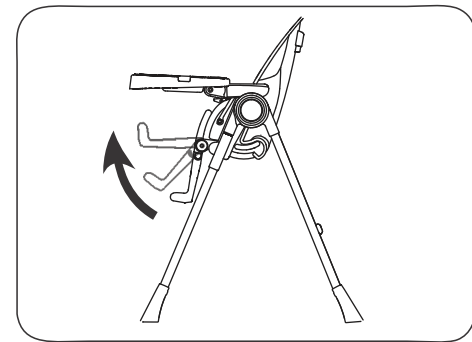

1. Удерживайте эту кнопку, чтобы отрегулировать подножку. Ее наклон имеет три позиции.
2. Подножка перемещается в верх без нажатия кнопки. Для перемещения подножки вниз, нажмите кнопку.

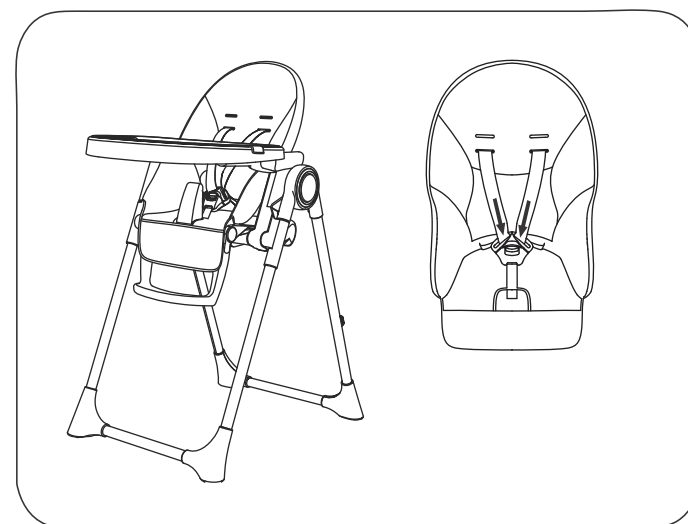

1. Застегните пряжку поясного ремня с пряжкой плечевого ремня (вы услышите щелчок). Для того чтобы отстегнуть ремни, нажмите на кнопку посередине (ремни отстегнутся автоматически с двух сторон пряжки).
2. Пристегнутые ремни имеют две позиции регулировки по высоте. Регулируя плечевые ремни, отодвиньте ремни на спинке и вытяните их из нее. Установите ремни на нужную высоту на подушке кресла, вставив их в отверстие на спинке. (Примечание: Используя кресло, обязательно пристегивайте ребенка ремнями).

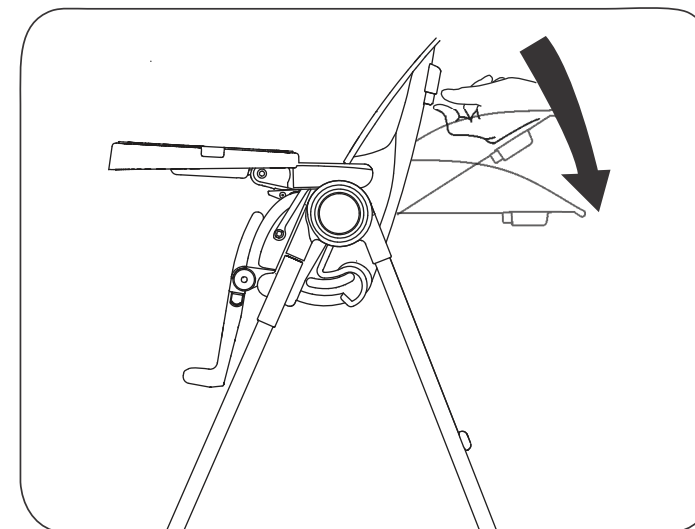

1. Чтобы отрегулировать спинку кресла, нажмите на ручку за креслом. Затем перемещайте ручку в направлении вперед-назад. Вы можете регулировать кресло в зависимости от желаемого угла наклона спинки. Регулировка спинки кресла пятиступенчатая. (Примечание: если ребенку более 6 месяцев и он весит менее 15 кг, используйте кресло только в вертикальном положении спинки. Это кресло непригодно для продолжительного сна и не является альтернативой небольшой кровати).

**IVOLIA**® ДЕТСКОЕ МНОГОФУНКЦИОНАЛЬНОЕ КРЕСЛО  
МОДЕЛЬ: Q6

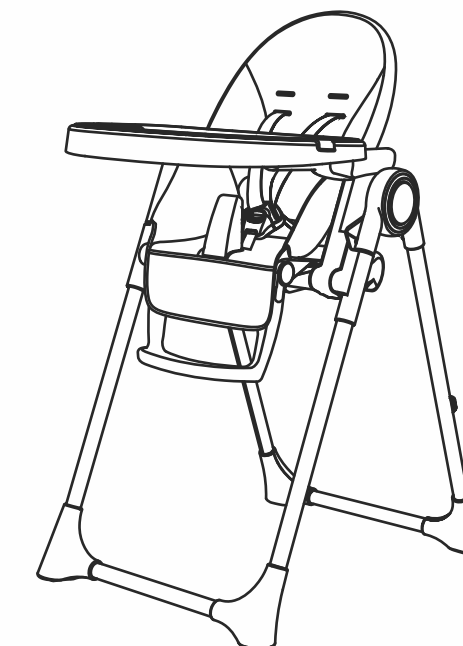

**ИНСТРУКЦИЯ ПО ЭКСПЛУАТАЦИИ**  
**ВАЖНО! СОХРАНИТЕ ДЛЯ ИСПОЛЬЗОВАНИЯ В БУДУЩЕМ**

## ⚠ ПРЕДУПРЕЖДЕНИЕ

- Следуйте инструкциям производителя.
- Не оставляйте ребенка без присмотра.
- Убедитесь, что ремни подогнаны правильно.
- Не используйте кресло, если его детали не подогнаны и не отрегулированы.
- Помните о рисках, связанных с открытым огнем и другими источниками сильного тепла, таких как пожары от электроприборов, газа и т.д. вблизи кресла.
- Используйте кресло, только когда ребенок может сидеть самостоятельно без помощи окружающих.
- Не используйте кресло, если какие-либо из его деталей сломаны, изношены или отсутствуют.
- Устанавливайте кресло подальше от твердых предметов и скамеек, чтобы избежать травм в результате падения и контакта ребенка с опасными предметами.
- Используйте кресло на ровных горизонтальных поверхностях, а также не ставьте кресло на какие-либо конструкции или стол.
- Чтобы снизить риск получения травмы, ставьте кресло подальше от мебели, стен, горячих поверхностей и жидкостей, шнуров от штор или жалюзи, электропроводки. А также ставьте его подальше от мебели, когда оно не используется за столом, а столик убран.
- Максимальный вес ребенка составляет 15 кг.
- Чтобы предотвратить получение серьезных травм или смерть в результате падения или соскальзывания ребенка с кресла, обязательно пристегивайте его ремнями.
- Ребенок обязательно должен быть пристегнут в кресле либо в вертикальном, либо в наклонном положении. Столик не предназначен для того, чтобы удерживать ребенка в кресле. Рекомендуется использовать кресло в вертикальном положении только для детей, которые могут сидеть самостоятельно.

- Кресло подходит для детей в возрасте 6-36 месяцев.
- Пользователь должен ознакомиться с инструкциями по использованию кресла, как легко его раскладывать и собирать без применения силы.
- Пожалуйста, проверьте все детали и способы регулировки и убедитесь, что защелкивающие механизмы зафиксированы.
- Не разрешайте ребенку лазить/играть или висеть на кресле.
- Во избежания риска удушья, перед использованием кресла снимите пластиковую упаковку, выбросьте ее или уберите подальше от детей.
- Во избежания травм держите детей подальше, когда раскладываете или убираете кресло.

## Общие принципы ухода

- Перед использованием осмотрите кресло на предмет безопасности: не разболтались ли и не отсутствуют ли шурупы или другие мелкие детали внутри кресла, работает ли регулировка сиденья. Если выявлены неполадки, произведите своевременное обслуживание.
- Чистка подушечки кресла: подушечка обязательно должна быть марки Jingxi во избежание заражения и нанесения вреда ребенку.
- Уход за колесиками: для подвижности кресла, регулярно чистите колесики, а также смазывайте их, систему подвески и другие подвижные детали маслом.
- Чистка каркаса кресла: спустя какое-то время использования кресла протрите его мягкой тряпочкой. Чтобы не навредить здоровью ребенка, не используйте летучие растворители.
- Чистка тканевого покрытия: снимите тканевое покрытие, почистите мягким моющим средством и высушите на воздухе.

## Детали

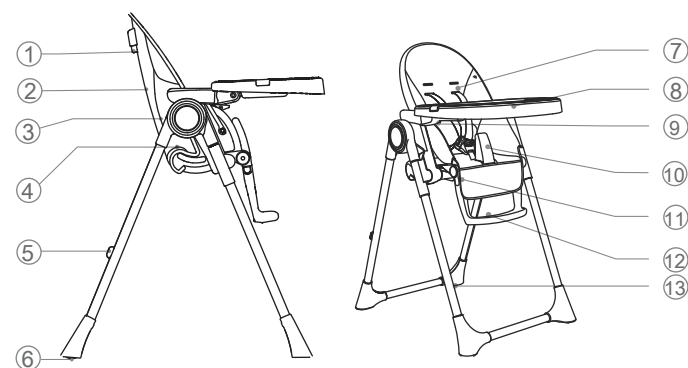

1. Кнопка регулировки наклона спинки
2. Отверстия для крепления ремней
3. Крючки для крепления тканевого покрытия
4. Кнопка регулировки высоты
5. Крючок для фиксации столика (когда не используется)
6. Колёсики
7. Пятиступенчатая регулировка ремня
8. Столик
9. Рычажок для регулировки и снятия столика
10. Стойка, препятствующая соскальзыванию ребенка сиденья
11. Кнопка регулировки наклона подножки
12. Подножка
13. Ножки кресла

**⚠ Предупреждение! Не подпускайте ребёнка к стульчику во время раскладывания**

## Установка и использование

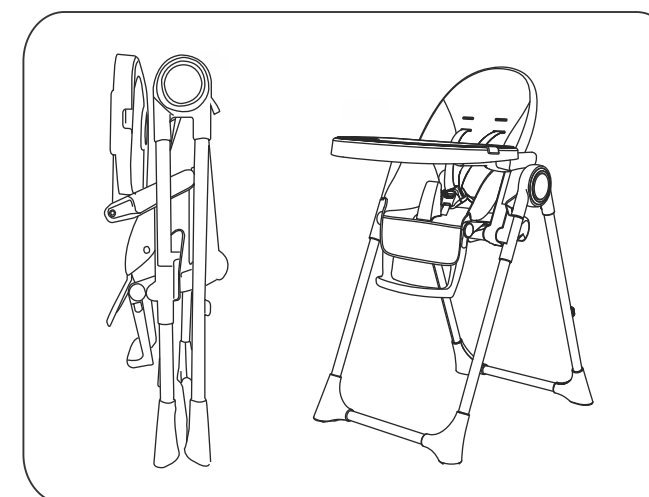

1. Вытащите кресло из коробки (пожалуйста, правильно утилизируйте упаковку). Удерживая кнопку регулировки высоты кресла и разложите его.
2. Нажмите круглые кнопки с двух сторон, чтобы разложить кресло на максимальный размер, отпустите кнопки и убедитесь, что кресло зафиксировано.
3. Нажмите круглые кнопки с двух сторон, чтобы собрать кресло.

Номер артикула	Q6	Спецификация	75x55x105см
Номер модели	Q6	Количество	1 комплект
Вес брутто	9,1 кг	Материал	Сталь, пропилен, полиуретан
Вес нетто	7,6 кг	Стандарт	EN14988: 2017
		Предназначение	6-36 месяцев

**IVOLIA**®

Ningbo IVOLIA Children Products Co., Ltd.  
NO.168, Songyang Road, Shangqiao Industrial Park, Fenghua,  
Ningbo, Zhejiang, China

**☎ 400-8857-466**