

Ramili[®] baby

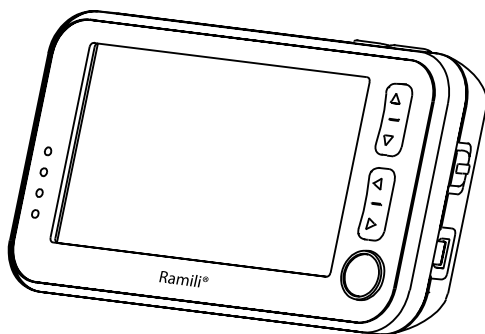
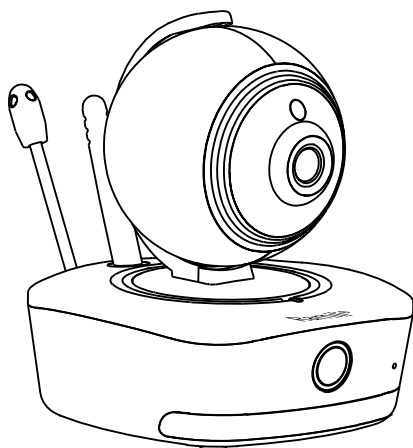

MODEL: RV1300

EN BABY MONITOR

USER MANUAL

2

RU ВИДЕОНЯНЯ

ИНСТРУКЦИЯ ПОЛЬЗОВАТЕЛЯ

26

KZ БЕЙНЕНЯНЯ

ПАЙДАЛАНУШЫ НҰСҚАУЛЫҒЫ

50



ВИДЕОНЯНЯ RAMIL® BABY RV1300

Изменение языка меню: Меню Settings > Language > Русский язык.

ИНСТРУКЦИЯ ПОЛЬЗОВАТЕЛЯ

Пожалуйста, внимательно прочитайте инструкцию перед использованием и сохраните её для обращения в процессе эксплуатации.

СОДЕРЖАНИЕ ИНСТРУКЦИИ

	КОМПЛЕКТАЦИЯ	27
	ОПИСАНИЕ И ПРЕДНАЗНАЧЕНИЕ	27
1.	ПРАВИЛА ЭКСПЛУАТАЦИИ И МЕРЫ ПРЕДОСТОРОЖНОСТИ	28
2.	ВНЕШНИЙ ВИД ИЗДЕЛИЯ И ЭЛЕМЕНТЫ УПРАВЛЕНИЯ	29
3.	НАЧАЛО РАБОТЫ	30
4.	СОЕДИНЕНИЕ КАМЕРЫ, РОДИТЕЛЬСКОГО БЛОКА, МОНИТОРА ДВИЖЕНИЯ (PAIRING)	32
4.1.	СОЕДИНЕНИЕ КАМЕРЫ И РОДИТЕЛЬСКОГО БЛОКА	32
4.2.	ПОДКЛЮЧЕНИЕ ДОПОЛНИТЕЛЬНЫХ КАМЕР	34
5.	УПРАВЛЕНИЕ	34
5.1.	КАМЕРА (ДЕТСКИЙ БЛОК)	34
5.2.	МОНИТОР (РОДИТЕЛЬСКИЙ БЛОК)	35
6.	МЕНЮ	36
7.	ОПОВЕЩЕНИЯ И ИНДИКАТОРЫ НА ЭКРАНЕ	41
8.	ИСПОЛЬЗОВАНИЕ МОНИТОРА ДВИЖЕНИЯ	43
8.4.	РАЗМЕЩЕНИЕ МОНИТОРА ДВИЖЕНИЯ	44
8.5.	ОТКЛЮЧЕНИЕ МОНИТОРА ДВИЖЕНИЯ И ЕГО СИГНАЛОВ ТРЕВОГИ	45
9.	УХОД	45
10.	УСТРАНЕНИЕ НЕПОЛАДОК	46
11.	СПЕЦИФИКАЦИЯ	48
12.	ГАРАНТИЯ	49

КОМПЛЕКТАЦИЯ

- 1 x Камера (детский блок)
- 1 x Монитор (родительский блок)
- 2 x Адаптеры питания 5V 1A
- 1 x Инструкция пользователя

ОПИСАНИЕ И ПРЕДНАЗНАЧЕНИЕ

Цифровая беспроводная видеоняня Ramili® Baby RV1300 предназначена для наблюдения за ребенком на удаленном расстоянии. Состоит из камеры и монитора, которые соединены между собой по беспроводной связи. Камера (детский блок), располагается в детской комнате и передает видео и звук монитору. На мониторе (родительский блок) транслируется видео и звук, полученные от камеры. Максимальное расстояние между блоками составляет 300 метров при прямой видимости, при оптимальных для беспроводной связи условиях. Для комфорта родителей видеоняня Ramili® Baby RV1300 оснащена дополнительными функциями и обладает важными особенностями:

- Цветной дисплей с диагональю 10.9 см. (4.3 дюйма).
- Высокое качество изображения.
- Высокое качество звука.
- Дальность приёма до 300 метров (в условиях прямой видимости между блоками и оптимальных условиях беспроводной связи).
- Встроенный аккумулятор в мониторе (до 20 часов в режиме ожидания).
- Встроенный аккумулятор в камере (до 18 часов в режиме ожидания, до 8 часов в режиме трансляции).
- Режим ночного видения.
- Автоматический мягкий LED-ночник.
- Удаленное управление поворотом камеры.
- Активация при обнаружении плача (VOX).
- Индикаторы громкости плача на родительском блоке.
- Активация при обнаружении движения.
- Автоматический поворот камеры вслед за передвижением.
- Вибросигнал.
- Двухсторонняя связь.
- Встроенные колыбельные мелодии на детском блоке и возможность записи собственных колыбельных мелодий на карту памяти.
- Встроенный термометр для измерения температуры воздуха вокруг камеры.
- Возможность подключения до 4 камер.
- Функция разделения экрана при подключении нескольких камер.
- Возможность подключения до двух беспроводных мониторов движения Ramili® Sensor Pad из серии SP. Соединяется с камерой и является чувствительным сенсором, который кладётся под матрасик в детскую кроватку и фиксирует движение, вызываемое дыханием ребенка.

1. ПРАВИЛА ЭКСПЛУАТАЦИИ И МЕРЫ ПРЕДОСТОРОЖНОСТИ

- 1.1. Располагайте устройство и кабели электропитания вне зоны доступа ребенка на расстоянии не менее одного метра от детской кроватки даже в том случае, если ребенок еще не может сидеть или ходить. Электричество и кабель блока питания опасны для детей, они могут стать причиной удушья, электрошока, пожара и летального исхода.
- 1.2. Используйте только те адаптеры питания, которые входят в комплект.
- 1.3. Отсоедините адаптер питания от розетки, если устройство не используется.
- 1.4. Этот товар содержит мелкие детали, которые могут быть небезопасны для детей младше 3 лет. Не позволяйте ребенку играть с видеоняней.
- 1.5. Видеоняня не является исключительным средством удаленного присмотра за ребенком, она лишь помогает присматривать за ним. При эксплуатации требуется регулярный визуальный контроль со стороны взрослого человека.
- 1.6. Устройство должно использоваться только полностью дееспособным взрослым человеком.
- 1.7. Используйте устройство только в допустимых условиях внешней среды.
- 1.8. Не подвергайте устройство воздействию высоких температур. Не допускайте попадания прямых солнечных лучей. Не располагайте рядом с нагревательными приборами. Допустимый для эксплуатации изделия диапазон температуры составляет от -10°C до $+50^{\circ}\text{C}$.
- 1.9. Если устройство находилось в условиях низкой температуры, например, когда вы принесли его с мороза в дом, то включайте не менее чем через час, дав адаптироваться к комнатной температуре. В противном случае устройство может выйти из строя.
- 1.10. Не подвергайте устройство интенсивной тряске и не роняйте его.
- 1.11. Не ставьте на устройство никакие предметы.
- 1.12. Не подвергайте устройство воздействию жидкостей и химических веществ.
- 1.13. Не используйте видеоняню в условиях повышенной влажности, например, в ванной комнате. Это может стать причиной поломки. Допустимый для эксплуатации изделия диапазон относительной влажности воздуха составляет от 15% до 85%.
- 1.14. Не используйте устройство в пыльных помещениях.
- 1.15. Содержите устройство в чистоте. Не используйте для очистки влажный материал. Не используйте химические и абразивные вещества. Для удаления пыли с корпуса вы можете использовать мягкую сухую ткань, не оставляющую ворс.
- 1.16. Обеспечьте нормальную вентиляцию всех блоков устройства, в том числе блоков питания.
- 1.17. Видеоняня не является медицинским прибором. Может повлиять на работу электронного медицинского оборудования. Не используйте это устройство вблизи электронного медицинского оборудования.
- 1.18. Если вы заметили на любом из блоков устройства, в том числе на блоке питания, следы механического повреждения, возгорания, задымление или вы считаете, что устройство работает необычно, то незамедлительно отключите его от источников питания и обратитесь в службу поддержки в вашем регионе или в авторизованную сервисную службу.
- 1.19. Не вскрывайте корпус устройства, внутри корпуса устройства нет обслуживаемых пользователем деталей.
- 1.20. Не заменяйте самостоятельно и не используйте аккумуляторную батарею, которая не входит в комплект.

2. ВНЕШНИЙ ВИД ИЗДЕЛИЯ И ЭЛЕМЕНТЫ УПРАВЛЕНИЯ

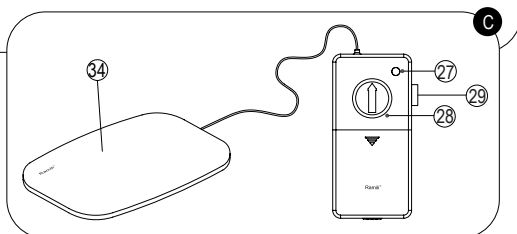
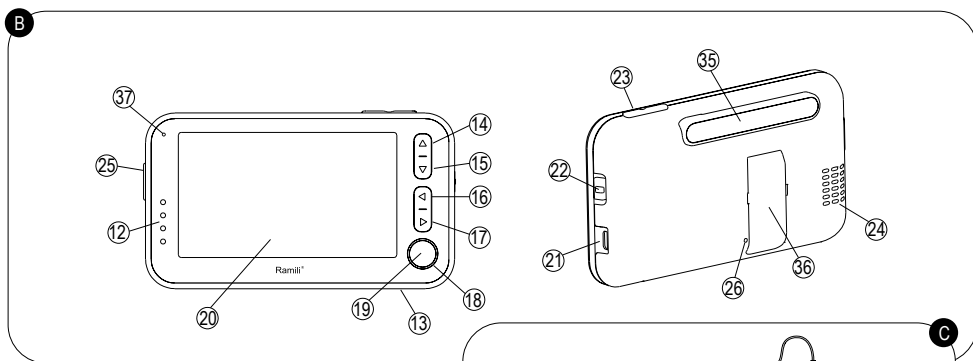
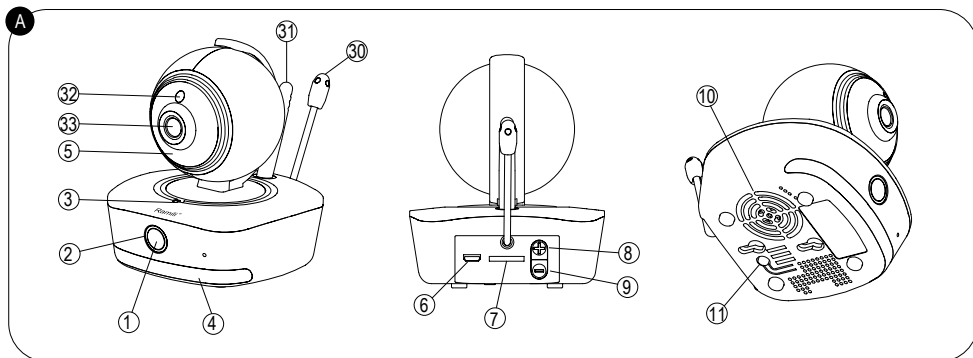

A. Камера (детский блок)

B. Монитор (родительский блок)

C. Монитор движения (в том числе движения, вызываемого дыханием ребенка во время сна). Опционально, приобретается отдельно.

1. Кнопка питания (долгое нажатие для вкл./выкл.)
2. Индикатор питания
3. Индикатор связи
4. Ночник
5. Микрофон камеры
6. Гнездо адаптера питания (mini USB)
7. Слот для карты памяти (micro SD)
8. Увеличение интенсивности ИК-подсветки
9. Уменьшение интенсивности ИК-подсветки
10. Динамик

11. Кнопка связывания камеры с монитором (Pair)
12. LED индикаторы уровня громкости звука (плача) вокруг камеры.
13. Микрофон монитора
14. Камера/Меню вверх
15. Камера/Меню вниз
16. Камера/Меню влево
17. Камера/Меню вправо
18. Индикатор питания/заряда
19. Кнопка обратной связи / Меню ОК
20. ЖК дисплей
21. Гнездо адаптера питания (mini USB)
22. Питание Вкл./Выкл./Вкл. с вибросигналом
23. Громкость +/-
24. Динамик
25. Кнопка Меню
26. Кнопка соединения монитора с камерой (Pair)
27. Индикатор питания монитора движения
28. Реле регулировки чувствительности сенсора движения
29. Кнопка приостановки сигнала тревоги (опционально, может отсутствовать)
30. Датчик температуры воздуха
31. Антенна камеры
32. Датчик освещения
33. Линза объектива
34. Датчик монитора движения
35. Антенна родительского блока
36. Выдвижная подставка монитора
37. Датчик освещения (для снижения яркости световых индикаторов в темноте)

3. НАЧАЛО РАБОТЫ

3.1. ПЕРЕД УСТАНОВКОЙ.

- Освободите оба блока видеоняни от всех элементов упаковки.
- Выберите место расположения камеры и монитора таким образом, чтобы расположение соответствовало правилам эксплуатации согласно настоящей инструкции пользователя и обеспечивался достаточный уровень сигнала между блоками.
- Любой большой предмет, содержащий детали, препятствующие прохождению сигнала, например, холодильник, зеркало, заполненный шкаф, металлические двери, железобетонные стены и меж-этажные перекрытия между детским и родительским блоком могут ухудшать или блокировать радиосигнал.
- В устройстве видеоняни Ramill® Baby RV1300 предусмотрена система преодоления помех. Тем не менее сила сигнала может быть сокращена по причине помех, исходящих от других радио или электрических устройств, например, телевизоры, компьютеры, мобильные телефоны, люминесцентные лампы и светорегуляторы.
- Работа других устройств, которые используют полосу частот 2,4 ГГц, таких как беспроводные сети (маршрутизаторы Wi-Fi), устройства беспроводной связи или микроволновые печи, может вызвать помехи в работе данного продукта. Держите видеоняню на расстоянии не менее 1,5 метров от этих типов устройств или выключайте их, если они вызывают помехи.

- Внимание! При отсутствии подключения к розетке и/или низком заряде аккумулятора в родительском или в детском блоке, качество изображения и дальность приёма может сокращаться.

3.2. ПОДКЛЮЧЕНИЕ КАМЕРЫ К ИСТОЧНИКУ ПИТАНИЯ (А).

Камера может быть размещена не стене, на предварительно вкрученном винте, и на горизонтальной поверхности. Расположите её подальше от источников тепла, таких как радиаторы, дымоходы и прочих нагревательных приборов, исключив попадание прямых солнечных лучей. Для обеспечения оптимального приема разместите устройство как можно дальше от телевизора и микроволновой печи. Камера оснащена аккумулятором, который заряжается в то время, когда камера подключена к розетке. Приблизительное время до полной зарядки аккумулятора составляет 4 часа.

- Используйте адаптер питания, который входит в комплект.
- Подключите адаптер питания к камере с одной стороны и к розетке с другой стороны.
- После включения индикатор питания (2) загорается зеленым цветом. Если батарея разряжена, индикатор начнет мигать зеленым.
- При подключении к адаптеру переменного тока во время процесса заряда аккумулятора индикатор питания (2) горит красным. После полной зарядки аккумулятора индикатор (2) снова загорится зеленым цветом.
- Если камера выключена и подключена к адаптеру переменного тока для зарядки аккумулятора, индикатор питания 2 загорится красным. После полной зарядки аккумулятора индикатор (2) выключится.

3.3. ПОДКЛЮЧЕНИЕ МОНИТОРА К ИСТОЧНИКУ ПИТАНИЯ (В).

Родительский блок оснащён аккумулятором, который заряжается в то время, когда камера подключена к розетке. Приблизительное время до полной зарядки аккумулятора составляет 4 часа. В процессе зарядки индикатор питания (18) горит красным. При полной зарядке индикатор выключает или при включенном родительском блоке горит зелёным.

- Используйте адаптер питания, который входит в комплект (5V, 1A).
- Подключите адаптер питания к камере с одной стороны и к розетке с другой стороны.

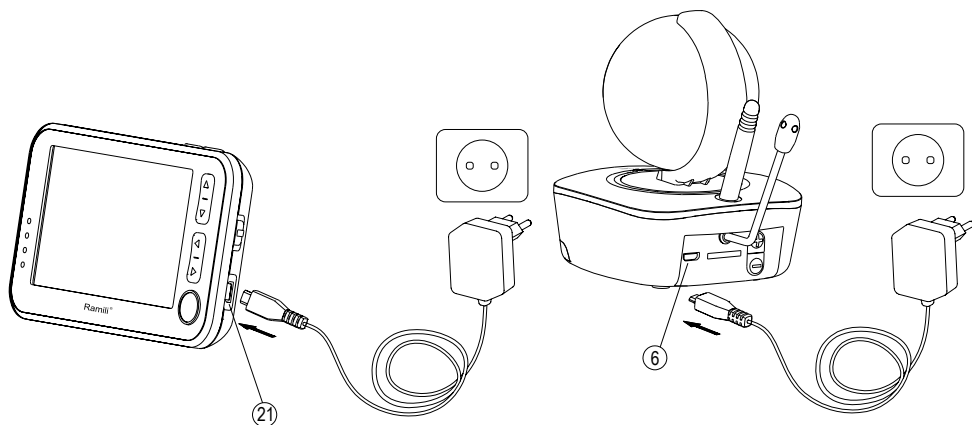

3.4. ПОДКЛЮЧЕНИЕ МОНИТОРА ДВИЖЕНИЯ К ИСТОЧНИКУ ПИТАНИЯ (С).

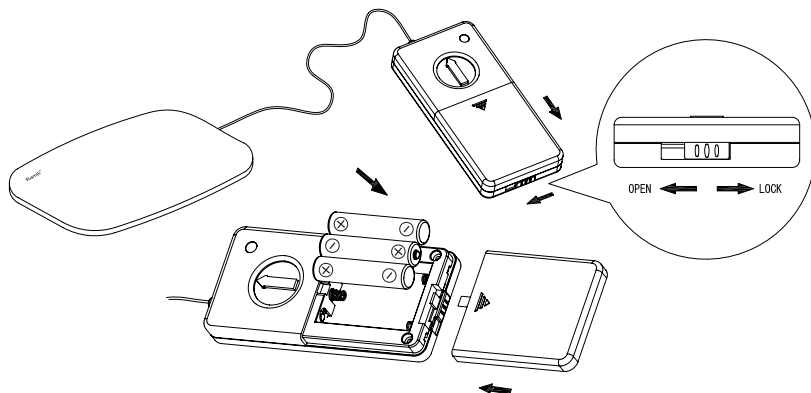

(Опционально, приобретается отдельно)

Монитор движения является сенсором, который кладётся под матрасик в детскую кроватку. Когда ребенок находится в кроватке, монитор фиксирует движение, вызываемое дыханием ребенка. Если в течение 20 секунд движение не было зафиксировано сенсором монитора движения, на родительском блоке издается сигнал тревоги.

- Переведите фиксатор блокировки в положение Open (открыто).
- Слегка нажмите на крышку отсека для батарей и сдвиньте вниз.
- Поместите внутрь отсека 3 батареи AA (UM-3), соблюдая полярность.
- Закройте крышку и переведите фиксатор блокировки в положение Lock (заблокировано).
- Заряда трёх новых батарей высокого качества должно быть достаточно, приблизительно, для 90 дней работы.

4. СОЕДИНЕНИЕ КАМЕРЫ, РОДИТЕЛЬСКОГО БЛОКА, МОНИТОРА ДВИЖЕНИЯ (PAIRING)

Эти действия предназначены для соединения родительского блока с камерой и датчиком движения, чтобы они могли связываться друг с другом, в то время как другие видеоняни (в том числе идентичной модели) не могли создать помехи или получить сигнал вашего устройства.

Детский и родительский блоки уже соединены между собой в процессе производства. Если по какой-то причине вам необходимо связать их заново или необходимо подключить дополнительную камеру или подключить монитор движения, следуйте инструкции.

4.1. СОЕДИНЕНИЕ КАМЕРЫ И РОДИТЕЛЬСКОГО БЛОКА

4.1.1. Включите родительский блок, используя переключатель вкл./выкл. (22). Включите камеру. Для включения камеры нажмите и удерживайте кнопку питания (1).

4.1.2. Включите экран родительского блока, нажав и отпустив любую из перечисленных кнопок: 14, 15, 16, 17, 19, 23 или 25.

4.1.3. С помощью тонкого и упругого предмета нажмите и отпустите кнопку соединения на родительском блоке (26). На экране отобразится следующее:

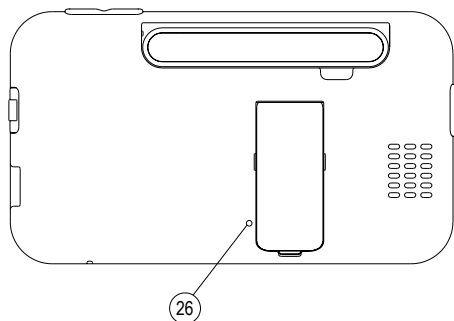

Добавить/удалить камеру
Добавить камеру Удалить камеру

4.1.4. Используйте кнопки ▲ ▼ вверх/вниз для выбора пункта «Добавить камеру» (Add camera). Для удаления камеры выберите пункт «Удалить камеру» (Delete camera). Затем нажмите кнопку ОК (19).

Добавить камеру	
КАМ1	Связано
КАМ2	
КАМ3	
КАМ4	

4.1.5. Используйте кнопки ▲ ▼ вверх/вниз для выбора номера камеры, которая будет подключена/удалена. Затем нажмите кнопку ОК (19).

4.1.6. В то время, пока на экране монитора происходит обратный отсчет 30 секунд, нажмите и отпустите кнопку соединения (11) снизу камеры. Дождитесь двух звуковых сигналов, которые должны прозвучать в течение 5 секунд после нажатия на кнопку соединения. На экране монитора отобразится изображение, поступающее с камеры. Это будет означать, что блоки успешно соединены между собой.

Камера 1 ... Пожалуйста, нажмите кнопку Pair на камере 29 сек.

Добавить камеру	
КАМ1	Связано Ok
КАМ2	
КАМ3	
КАМ4	

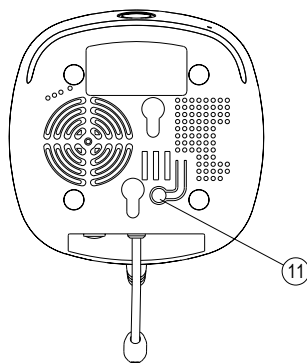

Если соединение не произошло, и на экране монитора происходит обратный отсчет времени, повторно нажмите кнопку соединения на камере (11) или повторите шаги согласно пунктам 4.1.1 - 4.1.6.

4.2. ПОДКЛЮЧЕНИЕ ДОПОЛНИТЕЛЬНЫХ КАМЕР.

Повторите предыдущие шаги от 4.1.1 до 4.1.6 для каждой из дополнительных камер, выбирая для каждой из дополнительных камер свободный порядковый номер. Внимание! Если для подключения дополнительной камеры вы выберете номер, который уже используется для подключения другой камеры, то другая камера будет отключена.

4.3. СОЕДИНЕНИЕ МОНИТОРА ДВИЖЕНИЯ.

Соединение между камерой и монитором движения должно быть выполнено после успешного соединения камеры и родительского блока. В противном случае система не будет работать должным образом.

4.3.1. Выключите монитор движения, если он включен, повернув реле настройки чувствительности (28) против часовой стрелки.

4.3.2. Нажмите и удерживайте кнопку связывания (11), которая находится снизу камеры. В это же время нажмите и удерживайте кнопку питания, чтобы включить камеру. Удерживайте кнопку связывания (11) до тех пор, пока индикатор передачи (3) начнет мигать.

- **Если ваш монитор движения оснащён кнопкой приостановки сигнала тревоги (29)**, нажмите и удерживайте кнопку (29). В это же время поверните реле настройки чувствительности (28) по часовой стрелке, чтобы включить монитор движения.
- **Если ваш монитор движения не оснащён кнопкой приостановки сигнала тревоги (29)**, просто поверните реле настройки чувствительности (28) по часовой стрелке, чтобы включить монитор движения.
- Дождитесь, пока индикатор питания монитора движения (27) начнет мигать, на камере прозвучат два звуковых сигнала. Это означает, что камера и монитор движения соединены между собой.

4.3.3. Для нормального функционирования системы после успешного связывания выключите камеру и монитор движения, затем включите снова.

4.3.4. **Временное отключение/включение монитора движения** производится на родительском блоке в меню «Установки» > «Монитор дыхания» (Settings > Movement Sensor Mat) (см. пункты 6.9, 6.9.7). Убедитесь, что монитор активирован, а именно выбран пункт «Включен» (On).

4.3.5. Монитор движения готов к работе. Если функция монитора движения активирована в меню, и устройство в течение 20 секунд не фиксирует движение, вызываемое, например, дыханием ребенка, то на родительском блоке прозвучит тревожный сигнал. Слегка нажмите на сенсор монитора движения несколько раз, тревожный сигнал прекратится. Это будет означать, что система функционирует нормально.

5. УПРАВЛЕНИЕ

5.1. КАМЕРА (ДЕТСКИЙ БЛОК)

5.1.1. Разместите камеру на горизонтальной поверхности или монтируйте на стене на расстоянии не менее 1 метра от ребенка. Располагайте так, чтобы ребенок не смог дотянуться до камеры или до провода электропитания, что может стать причиной ожога, пожара, электрошока, удушения и прочих травм вплоть до летального исхода.

5.1.2. Подключите адаптер питания, который входит в комплект, к камере. Для включения камеры нажмите и удерживайте кнопку питания (1). Когда индикатор питания (3) загорится зеленым цветом отпустите кнопку.

5.1.3. С помощью меню на родительском блоке вы можете настроить чувствительность микрофона камеры на таком уровне, при котором монитор будет выходить из режима

ожидания VOX (см. пункты 6.3, 6.9, 6.9.5). Когда камера начинает передачу сигнала индикатор (3) горит синим цветом. Когда в комнате тихо, и микрофон (5) не улавливает звуков, камера переходит в режим ожидания, останавливая передачу сигнала и экономя энергию. Индикатор (3) выключается, а уровень электромагнитного излучения становится минимальным.

5.1.4. Ночник (4) может быть включен постоянно, выключен или включаться только при выходе камеры из режима ожидания при обнаружении звука (Меню режима VOX на родительском блоке). Яркость ночничка можно увеличить или уменьшить с помощью кнопок (8) и (9).

5.1.5. В видеонаблюдении уже предустановлены колыбельные мелодии, включением которых можно управлять с помощью родительского блока. Вы можете записать собственные колыбельные мелодии на карту памяти microSD (до 32 Гб, FAT16/32, NTFS не поддерживается) в формате MP3. Установить карту памяти в слот (7) на камере и включать их малышу. Мелодии будут проигрываться на динамике камеры (10).

Примечание. Перед установкой карты памяти выключите камеру. Иначе содержание карты памяти может быть не распознано.

5.1.6. При достаточном освещении в детской комнате изображение на экране монитора (20) цветное. Уровень освещения измеряет датчик освещения (32) на камере. При недостаточном освещении в детской комнате включаются диоды ИК-подсветки (IR LEDs), и камера автоматически переходит в режим ночного видения. Изображение на экране (20) становится черно-белым.

5.1.7. Для вращения камеры используйте кнопки со стрелками ▲ ▼ вверх/вниз и ▲ ▼ влево/вправо (14, 15, 16, 17) на родительском блоке. Угол поворота составляет по горизонтали составляет 330° (обзор при вращении 360°), по вертикали 110° (обзор при вращении 150°).

Внимание! Не нажимайте на несколько кнопок поворота камеры одновременно. Нажимайте поочередно.

5.1.8. Когда малыш подрастет, родители могут включить функцию автоматического поворота камеры вслед за передвижением (включается/выключается в Меню на родительском блоке). Камера будет поворачиваться вслед за ребенком, когда он передвигается по комнате, чтобы держать его в поле зрения на родительском блоке.

5.2. МОНИТОР (РОДИТЕЛЬСКИЙ БЛОК)

5.2.1. Включите родительский с помощью переключателя (22):

- **I** Вкл.
- **O** Выкл.
- **{** Вкл. с вибросигналом. В режиме активного вибросигнала при обнаружении звука вокруг камеры родительский блок будет подавать вибросигнал, оповещая о том, что ребенку требуется внимание родителей.

При включенном родительском блоке индикатор питания (18) постоянно горит зеленым цветом. Индикатор питания (18) мигает, если требуется зарядить аккумулятор. Для этого используйте адаптер питания 5V AC, который входит в комплект.

5.2.2. В режиме VOX изображение на экране родительского блока гаснет для экономии энергии и появляется сразу, как только микрофон (5) камеры зафиксирует звук. Включить дисплей вручную можно в любое время, для этого нажмите на любую из кнопок (14, 15, 16, 17, 19, 23 и 25). На родительском блоке звук, поступающий с камеры, воспроизводится динамиком (24).

Если на экране отображается «Нет сигнала или вне зоны доступа» (No signal or Out of Range), следует проверить:

- Включена ли камера (см. пункт 5.1.2.).
- Находятся ли оба блока на достаточном для обеспечения нормальной связи расстоянии (см. пункт 3).
- Связаны ли между собой родительский и детский блоки (см. пункт 4).

5.2.3. Настройте громкость динамика (24), используя кнопки (23). Для отключения звука на родительском блоке нажмите и удерживайте кнопку уменьшения громкости (14) до тех пор, пока на экране не отобразится значок . Для восстановления звука просто нажмите на кнопку увеличения громкости (15).

5.2.4. Для вращения камеры используйте кнопки со стрелками вверх/вниз и влево/вправо (14, 15, 16, 17) на родительском блоке.

Внимание! Не нажимайте на несколько кнопок поворота камеры одновременно. Нажимайте поочередно.

5.2.5. Функция обратной связи (Two way talk) позволяет передать голос с родительского блока на детский:

- Нажмите и удерживайте кнопку (19) на родительском блоке. В это время на экране отображается значок микрофона .
- Говорите как обычно в сторону микрофона (13).
- Ваш голос будет воспроизводиться на динамике (10) камеры.
- Настройте громкость динамика (10) в меню родительского блока, если требуется.
- Отпустите кнопку (19), чтобы снова слышать звук с камеры.

5.2.6. Для удобства вы можете выдвинуть подставку (36) на задней панели родительского блока, а для улучшения приёма выдвинуть антенну (35).

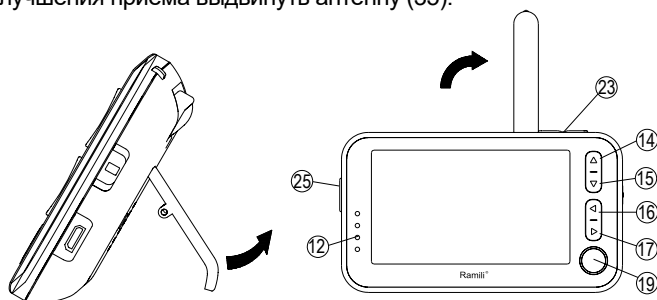

6. МЕНЮ

6.1. Для вызова меню коротким нажатием нажмите на кнопку (25) на родительском блоке. Для навигации в меню используйте кнопки со стрелками вверх/вниз и влево/вправо (14, 15, 16, 17). Для выбора разделов/настроек и подтверждения изменений внутри меню используйте кнопку Ok (19).



Для возврата в предыдущее меню или выхода из меню используйте кнопку (25).

6.2. МЕНЮ «КАМЕРА».

Предназначено для выбора просматриваемой камеры. Если родительский блок сопряжен с несколькими камерами, вы можете выбрать две камеры для одновременного просмотра на экране или последовательно просматривать каждую камеру в режиме автоматического сканирования.

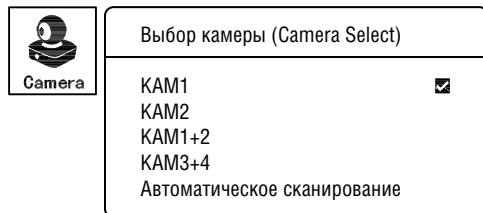

Используйте кнопки вверх/вниз (▲ ▼ 14, 15) для выбора, нажмите кнопку Ok (19) для подтверждения.

Примечание! В режиме разделения экрана (Split Screen) КАМ1+2 или КАМ3+4 звук поступает только с одной камеры, номер которой отображается на экране (CAM No). Нажмите на кнопку Ok (19) для того, чтобы звук поступал с другой камеры.

Внимание! Функция автоматического слежения за движением (Auto tracking) не работает в режиме разделения экрана.

В режиме автоматического сканирования на экране будет отображаться видео с каждой камеры по очереди в течение 8 секунд. Через 32 сек, если ни одна камера не обнаруживает звук, экран выключится (в режиме VOX). Экран включится автоматически, если одна из камер обнаружит звук. Родительский блок останется в режиме просмотра этой камеры до наступления тишины.

Подключенные камеры имеют следующий приоритет:

КАМ 1 > КАМ 2 > КАМ 3 > КАМ 4

К примеру, если во время просмотра камеры номер 3, камера номер 1 обнаруживает звук, то родительский блок автоматически переключается на просмотр камеры 1. После того, как вокруг камеры 1 станет тихо, монитор переключится обратно на камеру 3.

Для того, чтобы не пропустить активность на камере, имеющей более низкий приоритет, номер той камеры мигает на экране монитора. Для переключения между этими камерами вручную следует нажимать на кнопку Ok (19).

6.3. МЕНЮ «VOX» (АКТИВАЦИЯ ПРИ ОБНАРУЖЕНИИ ЗВУКА).

Предназначено для переключения между режимом активации видеонаблюдения при обнаружении звука и режимом постоянно включенного дисплея.

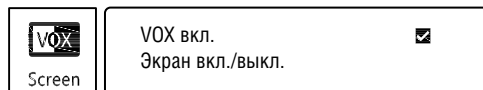

Используйте кнопки вверх/вниз, влево/вправо (▲ ▼ ◀ ▶ 14, 15, 16, 17) для выбора, нажмите кнопку Ok (19) для подтверждения.

В режиме «VOX вкл.» (VOX on) экран включается автоматически, когда камера обнаруживает звук или плач, и автоматически выключается после задержки от 5 до 25 секунд (по выбору родителей), как только вокруг камеры звук утихнет. Таким образом, родительский блок будет потреблять меньше энергии аккумулятора, а излучение от камеры уменьшается до минимального уровня.

Задержка выкл. экрана
◀ 5 ▶ сек.

Включить дисплей вручную можно в любое время, для этого нажмите на любую из кнопок (14, 15, 16, 17, 19, 23 и 25).

Внимание! Для активации дисплея при обнаружении движения, режим отслеживания передвижения (Tracking) должен быть включен (см. пункт 6.8.).



В режиме постоянно включенного дисплея экран будет отображать видео с камеры постоянно или в течение указанного родителями периода. Обратите внимание, что расход энергии аккумулятора увеличивается.

Автоматич. выкл.	Нет	Автоматич. выкл.	Да
		Автоматич. выкл. через	<input type="checkbox"/>
		30 сек.	<input checked="" type="checkbox"/>
		1 мин.	<input type="checkbox"/>
		2 мин.	<input type="checkbox"/>
		3 мин.	<input type="checkbox"/>

6.4. МЕНЮ «ТАЙМЕР КОРМЛЕНИЯ».

Предназначено для включения/выключения напоминания, оповещающего о наступлении времени кормления ребенка.

Используйте кнопки вверх/вниз, влево/вправо (▲ ▼ ◀ ▶ 14, 15, 16, 17) для выбора, нажмите кнопку Ok (19) для подтверждения.

 Feeding	Оповещ. о кормлении Интервал кормления	Да	Тел CAM1 --°C 100%
	01:20		 01:20:00



При активации таймера кормления на экране отобразится обратный отсчет времени до оповещения, и появится изображение детской бутылочки .

Когда наступит время кормления, на родительском блоке видеоняни прозвучит сигнал оповещения об этом. Отключить оповещение можно с помощью любой из кнопок (14, 15, 16, 17, 19, 23 и 25). Для повторного запуска таймера включите его с помощью меню.

6.5. МЕНЮ «КОЛЫБЕЛЬНЫЕ МЕЛОДИИ».

Колыбельные мелодии проигрываются на камере.

Используйте кнопки вверх/вниз, влево/вправо (▲ ▼ ◀ ▶ 14, 15, 16, 17) для выбора, нажмите кнопку Ok (19) для подтверждения.

Колыбельные будут воспроизводиться последовательно (при выборе ) или одна мелодия будет повторяться (при выборе ). Обратите внимание, что мелодия будет воспроизводиться в течение 20 минут и автоматически остановится, если вокруг камеры будет тихо (в режиме активации при обнаружении звука VOX). В случае, если ребенок начнет плакать, проигрывание начнется снова на 20 минут.

Вы можете записать собственные колыбельные мелодии на карту памяти microSD (до 32

ГБ, FAT16/32, NTFS не поддерживается) в формате MP3. Установить карту памяти в слот (7) на камере.

Примечание. Перед установкой карты памяти выключите камеру. Иначе содержание карты памяти может быть не распознано.



Номер мелодии	6
Проигрывание мелодии	1
Выбор мелодии	River
Громкость воспроизведения	5

Fur elise	
Morning	
Lullaby	
Waves	
River	<input checked="" type="checkbox"/>
Heart beat	

6.6. МЕНЮ «ПРИБЛИЖЕНИЕ».



Функция предназначена для того, чтобы приблизить изображение на экране (x1 или x2). Используйте кнопку Ok (19) для выбора. При выборе x2 на экране отобразится значок  x2.

6.7. МЕНЮ «НОЧНИК».

Предназначено для включения, выключения ночника или установки режима автоматического включения в режиме активации при обнаружении звука VOX. Используйте кнопки вверх/вниз (▲ ▼ 14, 15) для выбора, нажмите кнопку Ok (19) для подтверждения.



Включить	
Автоматически (VOX)	
Выключить	<input checked="" type="checkbox"/>

В режиме VOX ночник будет включаться автоматически при обнаружении камерой звука или плача и выключаться автоматически, когда в комнате становится тихо.

6.8. МЕНЮ «ОТСЛЕЖИВАНИЕ ПЕРЕДВИЖЕНИЯ».

Предназначено для включения или выключения функции автоматического поворота камеры вслед за передвижением ребенка.

Используйте кнопки вверх/вниз (▲ ▼ 14, 15) для выбора, нажмите кнопку Ok (19) для подтверждения.



Включено	
Выключено	<input checked="" type="checkbox"/>

При установке в положение «Включено» (On) объектив камеры должен быть обращен непосредственно на малыша. Как только малыш начнет двигаться, камера автоматически будет поворачиваться в том же направлении.

Примечание! Перед включением функции убедитесь, что в поле зрения камеры не попадают несколько движущихся объектов для того, чтобы она могла отслеживать только передвижение ребенка.

Внимание! Эта функция не работает в режиме одновременного просмотра двух камер на разделенном экране.

6.9. МЕНЮ «НАСТРОЙКИ» (SETTINGS).

В этом разделе Меню несколько подразделов. Используйте кнопки вверх/вниз, влево/вправо (▲ ▼ ◀ ▶ 14, 15, 16, 17) для выбора, нажмите кнопку Ok (19) для подтверждения.



Дисплей
Язык (Language)
Температура
Звук оповещений и кнопок
Громкость и чувствительность камеры
Ночное видение
Монитор дыхания

6.9.1. Меню «Дисплей».

- Яркость

Выберите один из 5 уровней яркости экрана.

Примечание! Нельзя отрегулировать яркость, если на экране нет изображения.

- Переворот изображения (0°/180°)

Выберите нормальный вид или перевернутое на 180° изображение в зависимости от того, как установлена камера.

Примечание! Нельзя изменить, если на экране нет изображения.

6.9.2. Меню «Язык».

Используется для выбора языка меню.

Используйте кнопки вверх/вниз (▲ ▼ 14, 15) для выбора, нажмите кнопку Ok (19) для подтверждения.

6.9.3. Меню «Температура».

- Шкала - °C /°F
- Оповещение - вкл./выкл.
- Верхний предел - значение °C /°F
- Нижний предел - значение °C /°F

Если включено оповещение об изменении температуры, то на родительском блоке отобразится визуальное и звуковое оповещение сразу же, как только температура воздуха вокруг камеры выйдет за рамки заданных значений.

Верхний предел диапазона составляет от +15°C до + 48°C, а нижний предел от -9°C до +25°C.

В том случае, если вы допустили нелогичную установку (например, вы выбрали 20°C в качестве верхнего предела и 22°C в качестве нижнего предела), устройство не примет вашу запись и автоматически исправит ее на 2°C выше или ниже, в зависимости от того, какой предел вы установили первым.

Примечание! Настройки температуры едины для всех подключенных камер.

6.9.4. Меню «Звук оповещений и кнопок».

Используется для включения/выключения звука оповещений и звука при нажатии на кнопки.

Используйте кнопки вверх/вниз, влево/вправо (▲ ▼ ◀ ▶ 14, 15, 16, 17) для выбора, нажмите кнопку Ok (19) для подтверждения.

- Звук оповещения
- Звук кнопок

6.9.5. Меню «Громкость и чувствительность камеры».

- Чувствительность микрофона

Выберите один из 5 уровней чувствительности, более высокое значение означает, что микрофон (5) на камере более чувствителен к звуку.

- Громкость обратной связи

Это настройка громкости динамика (10) на камере предназначена для функции обратной связи. От этой настройки не зависит громкость проигрывания колыбельных мелодий, которая регулируется в меню «Колыбельные мелодии» (см. пункт 6.5).

6.9.6. Меню «Ночное видение».

- Ярче
- Темнее

Изображение на экране станет черно-белым, когда вокруг камеры будет недостаточное освещение. Этот параметр определяет, при какой интенсивности света произойдет переход на черно-белое изображение. Ярче означает, что переключение будет происходить в более яркой среде.

6.9.7. Меню «Монитор дыхания».

- Включен
- Выключен

Используется для включения и отключения монитора движения (опционально), который кладётся под матрасик кроватки и улавливает движения, вызываемые дыханием ребенка во время сна. Если к вашей видеоняне подключен такой монитор, то в этом разделе меню вы можете управлять включением и выключением монитора движения.

Используйте кнопки вверх/вниз (▲ ▼ 14, 15) для выбора, нажмите кнопку Ok (19) для подтверждения.

При установке в положение «Включен», видеоняня начнет подавать сигнал тревоги, если датчик не обнаруживает никакой активности ребенка (включая движения, вызываемого дыханием) в течение 20 секунд. На экране отобразится тревожное оповещение: «Ненормальное дыхание» (Abnormal breathing).

Примечание! Вы можете отключить сигнал тревоги, нажатием на кнопку (29), если она присутствует на блоке управления вашего монитора движения (см. пункт 8.4.1).

7. ОПОВЕЩЕНИЯ И ИНДИКАТОРЫ НА ЭКРАНЕ

7.1. Световые LED-индикаторы на лицевой панели родительского блока (12) загораются при обнаружении камерой звука или плача. Количество индикаторов, которые загораются, зависит от громкости звука. Индикаторы обеспечивают визуальное оповещение о том, что малыш требует внимания родителей, даже если звук на мониторе выключен.

7.2. Оповещение о низком заряде аккумулятора в камере. При низком заряде аккумулятора в камере на экране появляется сообщение «Камера разряжена» (Baby bat low).

7.3. Оповещения монитора движения.

«Ненормальное дыхание» (Abnormal breathing). Означает, что монитор не улавливает движение, в том числе вызываемое дыханием ребенка.

«Монитор дыхания вне зоны приёма» (Mat out of range). Означает, что камера не может найти монитор движения. Следует проверить расстояние между камерой и монитором и проверить включен ли монитор движения.

«Низкий заряд монитора дыхания» (Mat bat low). Означает, что батареи в мониторе движения почти разряжены.

7.4. Оповещение о скором отключении экрана. В режиме активации при обнаружении звука или плача VOX монитор гаснет для сохранения энергии. Перед отключением экрана появляется сообщение с обратным отсчетом времени «Экран отключится через – сек.» (The screen will turn off after – seconds). Для настройки времени отключения дисплея перед переходом в этот режим см. пункт 6.3.

7.5. Значки на дисплее. В верхней части дисплея родительского блока предусмотрены 5 значков:

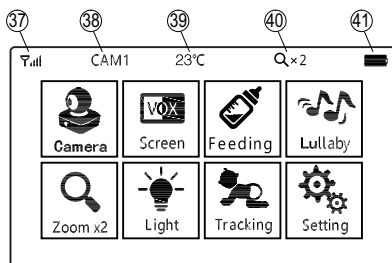

- 37. Уровень сигнала.

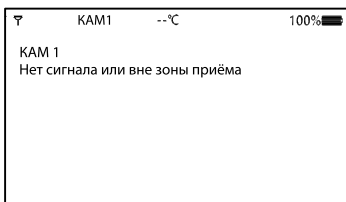

В рабочем диапазоне, когда значок уровня сигнала показывает полные 4 деления, на экране отображается красочное и гладкое изображение. Однако по мере увеличения расстояния между камерой и родительским блоком значок уровня сигнала показывает меньшее количество делений и изображение становится менее гладкими. На расстоянии между блоками больше максимально возможного изображение станет неподвижным, а на экране 20 появится предупреждение «Нет сигнала или вне зоны приёма» (Out of range). Такой текст будет отображаться на экране через равные промежутки времени. В то же время световые LED-индикаторы (12) начнут мигать, на родительском блоке зазвучит сигнал тревоги, чтобы предупредить родителей. Тревожные оповещения прекращаются при восстановлении связи между блоками.

- 38. Номер выбранной камеры.
- 39. Температура воздуха вокруг камеры.

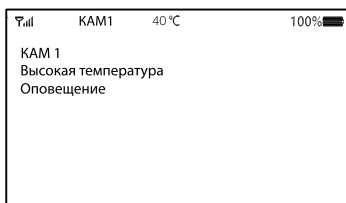
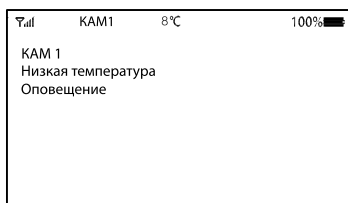

В том случае, если температура вокруг камеры выходит за указанные в настройках пределы, прозвучит тревожный сигнал, и на экране отобразится соответствующее предупреждение: «Низкая/Высокая температура», «Оповещение» (High/Low temperature, warning).

Alarm).

- 40. Уровень приближения изображения.
- 41. Уровень заряда аккумулятора родительского блока.

Значок батареи показывает состояние батареи родительского блока, как только уровень заряда батареи падает ниже 20%, этот значок начнет мигать, и будет слышен звуковой сигнал о необходимости зарядить аккумулятор.

Во время процесса зарядки сегменты в значке батареи будут мигать по очереди, а индикатор питания (18) будет оставаться красным, пока батарея не зарядится полностью. Затем индикатор питания станет зеленым.

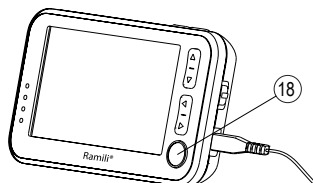

8. ИСПОЛЬЗОВАНИЕ МОНИТОРА ДВИЖЕНИЯ

Монитор движения Ramili® Baby Movement Sensor Pad не входит в стандартный набор, приобретается отдельно.

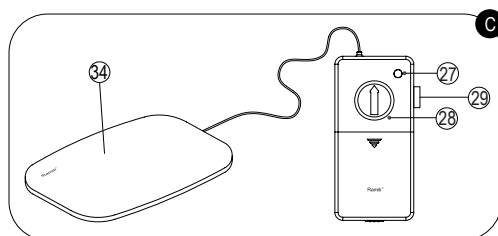

Монитор движения представляет из себя чувствительный сенсорный коврик с блоком управления, который кладется под матрасик детской кроватки, и улавливает движение, вызываемое дыханием ребенка во время сна. Если сенсор (34) не уловит движение в течение 20 секунд, родительский блок видеоняни начнет подавать сигнал тревоги.

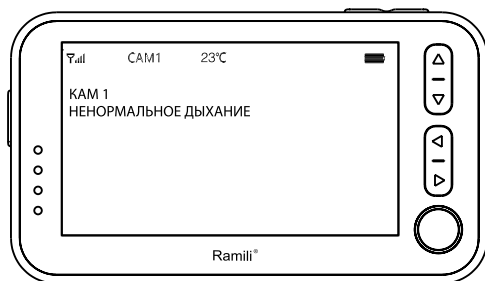

8.1. Для подключения монитора движения к вашей видеоняне выполните действия, описанные в пункте 4 настоящей инструкции.

8.2. При потере связи на экране родительского блока появляется оповещение:

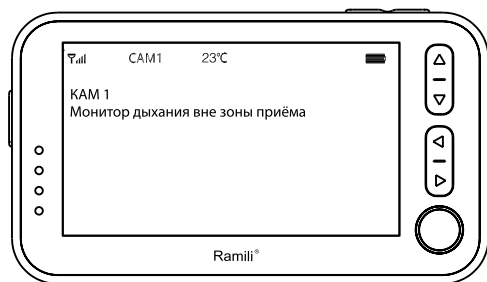

«Монитор дыхания вне зоны приёма» (Mat out of range).

8.3. При низком заряде элементов питания в блоке управления монитора движения на экране появляется оповещение «Низкий заряд монитора дыхания» (Mat bat low).

8.4. РАЗМЕЩЕНИЕ МОНИТОРА ДВИЖЕНИЯ

Для корректной работы монитора движения следует правильно разместить его и настроить чувствительность. В то же время родительский и детский блок видеонаблюдения должны быть включены, между ними и монитором движения должна быть установлена связь.

Внимание! Если на родительском блоке вы осуществили вход в Меню, то тревожный сигнал воспроизводится не будет.

Внимание! При наличии нескольких детских блоков, оснащенных мониторами движения (рекомендуется не больше двух), убедитесь, что все детские блоки и мониторы движения расположены вдали друг от друга и в разных комнатах для предотвращения помех друг другу, ложных сигналов тревоги и потери связи.

8.4.1. Поместите сенсор под матрас (его толщина не должна быть больше 14 см) под той его областью, на которой спит малыш. Для нормальной работы устройства между матрасом и сенсором (34) не должно быть заправлено (замято) постельное белье. Кроме того, если детский матрас лежит на мягкой основе, то для сенсора (34) потребуется создать жесткую и плоскую основу, которая должна быть значительно больше его площади. Это необходимо для обеспечения максимальной площади соприкосновения датчиков с матрасом.

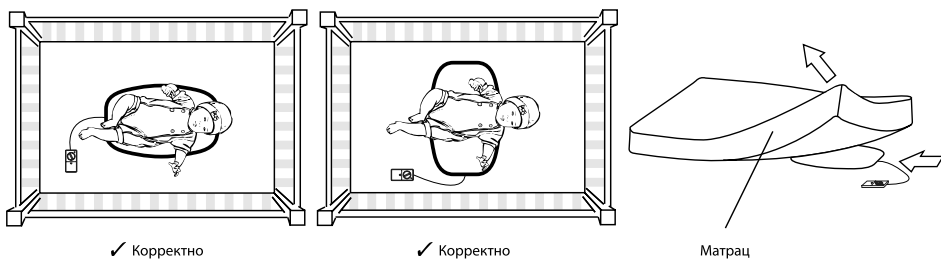

8.4.2. В то время как ребенок находится в кроватке, включите монитор движения, повернув реле настройки чувствительности (28) по часовой стрелке. Отрегулируйте положение реле (28) так, чтобы индикатор движения (27) начал мигать в ритме с дыханием ребенка.

Внимание! Перед настройкой чувствительности дождитесь, пока ребенок успокоится или уснет.

8.4.3. Поместите блок управления монитора движения под матрас вне доступа для ребенка и как можно дальше от самого монитора дыхания.

По мере роста ребенка вам потребуется регулировать чувствительность. При неподходящей настройке чувствительности индикатор (27) всегда будет включен или всегда выключен, что приведет к ложным оповещениям.

8.4.4. По мере роста ребенок становится более подвижным и может выйти за область расположения сенсора (34), вследствие чего система может подавать ложные сигналы тревоги. Дополнительный датчик движения Ramili® Movement Sensor Pad SP100 (приобретается отдельно) увеличивает площадь охвата.

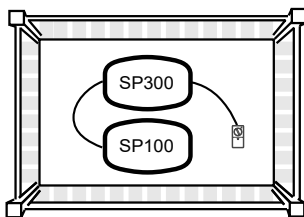

8.5. ОТКЛЮЧЕНИЕ МОНИТОРА ДВИЖЕНИЯ И ЕГО СИГНАЛОВ ТРЕВОГИ

8.5.1. Если ваш монитор движения оснащён кнопкой (29), то вы можете временно отключить оповещения, не используя меню на родительском блоке. Нажмите на эту кнопку не позднее 20 секунд после того, как вы достали ребенка из кроватки. Если вы нажали на кнопку позже 20 секунд, то сигнал тревоги может повториться. В этом случае достаточно будет нажать на кнопку отключения сигнала тревоги (29) еще один раз. Монитор движения будет активирован автоматически сразу же после того, как вы вернете ребенка в кроватку.

8.5.2. Временное отключение монитора движения производится на родительском блоке в меню «Установки» > «Монитор дыхания» (Settings > Movement Sensor Mat) (см. пункты 6.9, 6.9.7).

Внимание! Для активации монитора движения потребуется включить его, используя этот же пункт меню на родительском блоке.

8.5.3 Полное отключение монитора движения от системы. Если в использовании монитора движения больше нет необходимости, то для исключения сигналов тревоги следует отключить монитор от системы. Для этого повторите шаги из пунктов инструкции 4.1.-4.2., пропустите последующие шаги и выключите монитор движения в меню на родительском блоке (см. пункты 6.9, 6.9.7). Извлеките батарейки из блока управления, если вы не планируете использовать монитор движения в ближайшее время.

9. УХОД

9.1. Содержите устройство в чистоте.

9.2. Для очистки устройства используйте мягкую, сухую ткань или салфетку, не оставляющие ворс.

9.3. Не используйте для очистки никакие жидкости и коррозионные материалы.

9.4. Для замены аккумуляторной батареи после выработки её ресурса обратитесь к продавцу или в авторизированный сервисный центр в вашем регионе.

10. УСТРАНЕНИЕ НЕПОЛАДОК

Нет звука и изображения

- | | |
|---|--|
| 1. Чувствительность микрофона камеры слишком низкая | 1. Увеличьте чувствительность микрофона камеры |
| 2. Аккумулятор камеры разряжен или не подключен адаптер питания | 2. Подключите адаптер питания к камере |

Непрерывная передача

- | | |
|---|--|
| 1. Чувствительность микрофона слишком высокая | 1. Сократите чувствительность микрофона камеры |
| 2. Включена функция непрерывного мониторинга | 2. Включите функцию VOX |

Оповещение о выходе из зоны приёма

- | | |
|--|--|
| 1. Аккумулятор детского блока разряжен | 1. Подключите адаптер питания к камере |
| 2. Расстояние между блоками превышает диапазон связи | 2. Сократите расстояние между детским и родительским блоками |
| 3. Связь между блоками нарушена или блоки не связаны | 3. Соедините блоки между собой заново, следуя инструкции |

Изображение на экране не ровное, останавливается или чёрно-белое

- | | |
|---|---|
| 1. Расстояние между блоками достигает предела диапазона | 1. Сократите расстояние между блоками видеоняни |
| 2. Освещение в детской недостаточное, камера работает в ночном режиме | 2. Увеличьте освещение в детской |
| 3. Другие работающие электронные устройства могут вызывать помехи | 3. Выключите детский блок, затем включите его снова |

Всегда отображается низкий заряд аккумулятора

- | | |
|------------------------------------|-------------------------------|
| 1. Аккумулятор разряжен | 1. Подключите адаптер питания |
| 2. Включен ночник на детском блоке | 2. Отключите ночник |
| 3. Исчерпан ресурс аккумулятора | 3. Замените аккумулятор |

На родительском блоке нет звука

- | | |
|---------------------|--------------------------------------|
| 1. Динамик отключен | 1. Прибавьте громкость на род. блоке |
|---------------------|--------------------------------------|

Посторонние звуки и помехи

- | | |
|--|--|
| 1. Детский блок расположен вблизи других электронных устройств | 1. Отключите другие электронные приборы или переместите камеру |
|--|--|

Слишком короткий диапазон связи

- | | |
|------------------------------------|-----------------------------|
| 1. Слишком много преград для связи | 1. Переместите детский блок |
| 2. Аккумулятор разряжен | 2. Зарядите аккумулятор |

Нет звука в режиме разделения экрана

- | | |
|--|--|
| 1. Родительский блок передает звук с другой камеры | 1. Нажмите кнопку Ok для переключения родительского блока на нужную камеру |
|--|--|

Монитор движения остановлен

1. Монитор движения отключен в меню

1. Активируйте функцию монитора дыхания в меню

Необычное дыхание

1. Детская кроватка пуста
2. Неверно настроена чувствительность монитора движения
3. Необычное дыхание ребенка

1. Положите ребенка в кроватку
 2. Настройте чувствительность с помощью реле, чтобы индикатор мигал с частотой дыхания
 3. Срочно обратитесь к врачу
-

Нет связи с монитором дыхания

1. Монитор движения выключен
2. Батареи монитора движения разряжены
3. Дистанция между монитором движения и детским блоком превышает 10 метров

1. Включите монитор движения, повернув реле по часовой стрелке
 2. Замените батареи монитора движения
 3. Сократите расстояние между монитором движения и камерой
-

11. СПЕЦИФИКАЦИЯ

Наименование изделия и модель: видеоняня Ramill® Baby RV1300.

Протокол связи Цифровая технология FHSS с модуляцией FSK

Рабочая частота 2410.000MHz ~ 2473.000MHz (19 каналов)

Максимальная дистанция при оптимальных условиях на открытом пространстве 300 метров. Требуется сопряжение камеры (TX) и монитора (RX) с идентичным кодом для предотвращения помех.

Условия эксплуатации Внутри помещений при температуре воздуха -10°C – 50°C и относительной влажности 15 – 85%.

Камера (детский блок, TX)

Питание камеры Адаптер: 5V DC 1A.
Аккумулятор: 3.7V 2000mAh Li-pol.

Продолжительность работы камеры без подзарядки в режиме ожидания До 18 часов без подключения монитора движения.
До 15 часов при подключении монитора движения.

Продолжительность работы камеры без подзарядки в режиме передачи без ночного видения До 8 часов без подключения монитора движения.

Продолжительность работы камеры без подзарядки в режиме передачи с ночным видением До 5 часов без подключения монитора движения.

Угол обзора камеры в пассивном состоянии 60°.

Угол поворота камеры 330° по горизонтали, 110° по вертикали

Угол обзора камеры при вращении 360° по горизонтали, 140° по вертикали

Выходная мощность 17dbm (50mW)

Датчик изображения 1/4" Color CMOS Image Sensor

Слот карты памяти: microSD, до 32Gb, FAT16 или FAT32 (NTFS не поддерживается).
Частота дискретизации файлов MP3: 8kHz до 32kHz, битрейт 8 – 320 kbps.

Разрешение 480p, 0.3Mpx (640x480px), ~10fps@480x272

Сжатие видео MPEG

Баланс белого Автоматически

Чувствительность VOX (@ 0.6m) 1 уровень 50-55db / 2 уровень 55-60db / 3 уровень 60-65db / 4 уровень 65-70db / 5 уровень 70-75db

Переключение ночного видения +2 уровень 5 Lux / +1 уровень 4 Lux / 0 уровень 2 Lux / -1 уровень 1 Lux / -2 уровень 0.5 Lux

Рабочий ток (ИК выкл./вкл.) 420mA / 640 mA

Монитор (родительский блок, RX)

Диагональ экрана 10.92 см (4.3 дюйма), цветной экран высокой четкости

Разрешение экрана (рх)	640 (H) x 480 (V)
Питание монитора	Адаптер питания: 5V DC 1A. Аккумулятор: 3.7V 1400 mAh Li-pol.
Продолжительность работы монитора без подзарядки	До 20 часов при выключенном дисплее До 7.5 часов при включенном дисплее
Выходная мощность	17dbm (50mW)
Выходная мощность звука	500mW (макс.)
Аудио частотная характеристика	400Hz – 3KHz
Ток в режиме ожидания / рабочий / зарядка	70mA / 340mA / 300mA
Монитор движения	
Выходная мощность	0.01mW (макс.)
Ток в режиме ожидания / рабочий	450uA / 15mA
Время работы батарей	До 3 месяцев
Оповещение о низком заряде	2.7V
Элементы питания	3 x AA (UM-3) щелочные батареи

12. ГАРАНТИЯ

Условия гарантии не распространяются на элементы питания. Период гарантийного обслуживания составляет 12 месяцев со дня продажи изделия. Все дефекты, возникшие вследствие производственного брака, могут быть бесплатно исправлены в течение срока гарантийного обслуживания. Право на гарантийное обслуживание аннулируется при попытке покупателем исправить устройство самостоятельно или при помощи неавторизованной сервисной службы. Поломки, которые возникли в результате не бережного или ненадлежащего использования, или любого механического воздействия, естественного износа, несоблюдения требований инструкции по использованию, небрежного хранения, использования не по назначению, стихийных бедствий и других внешних влияний, в том числе непреодолимой силы, исключены из условий гарантии. В случае обращения в период действия гарантийного обязательства с заявлением о неработоспособности, производственные дефекты будут устранены или изделие будет заменено на новое. С таким заявлением следует обратиться к продавцу продукции или в авторизованный сервисный центр.

Изготовитель: «РАМИЛИ ГРУПП ГЛОБАЛ ЛТД» (RAMILI GROUP GLOBAL LTD, регистрационный номер 11281984). Адрес: Соединённое Королевство Великобритании и Северной Ирландии, W1W 7LT, г. Лондон, Грэйт-Портленд-стрит, 85.
Страна производства: Китай. Дата производства указана на упаковке.

Представительство компании «РАМИЛИ ГРУПП ГЛОБАЛ», импортёр и уполномоченная изготовителем организация на принятие претензий от потребителей в Российской Федерации и в странах Центральной Азии: ООО «ЦФО-ГРУПП». Адрес: Россия, 125167, г. Москва, Ленинградский проспект, д. 37к9. Видеояня Ramili Baby RV1300, купить в «Видеояня.ру»: <https://www.videonanya.ru>
Поддержка клиентов: +7 (499) 391-00-89. Веб: <http://www.cfo-group.ru>.