

evenflo®

Stride D639

КОМПАКТНАЯ КОЛЯСКИ

Используется:

От 0 - 36 месяцев
для детей весом до 15 кг

Ознакомьтесь с инструкцией перед сборкой и использованием данного товара.
Сохраните инструкцию для использования в будущем.



Комплектация:

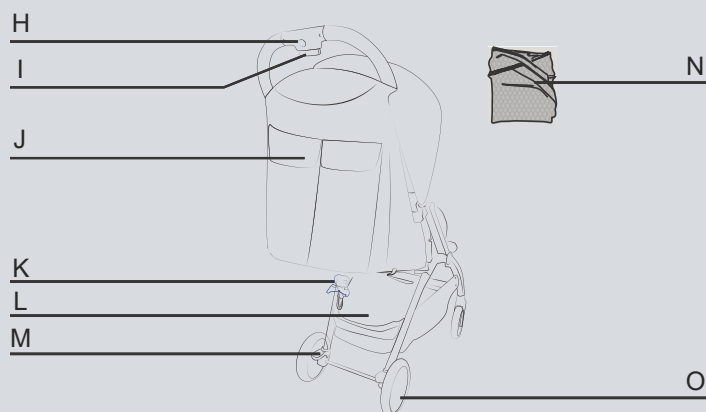
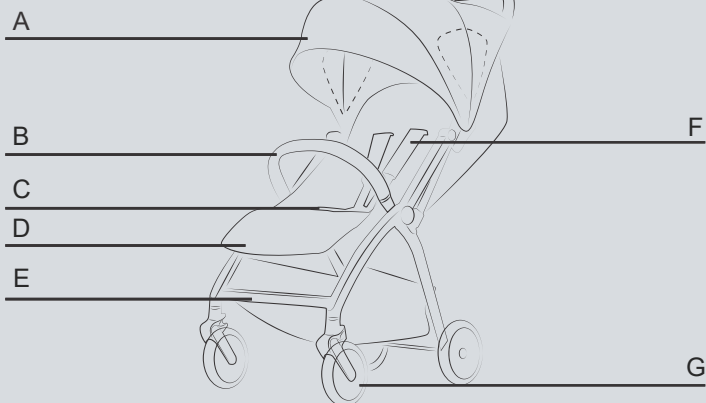

- A. Капюшон
- B. Бампер
- C. Ремни безопасности
- D. Подставка для ног
- E. Подножка
- F. Накладки на ремни безопасности
- G. Переднее колесо
- H. Защелка для складывания коляски
- I. Кнопка для складывания коляски
- J. Карманы
- K. Ремень для изменения наклона спинки
- L. Корзина
- M. Ножной тормоз
- N. Москитная сетка
- O. Заднее колесо

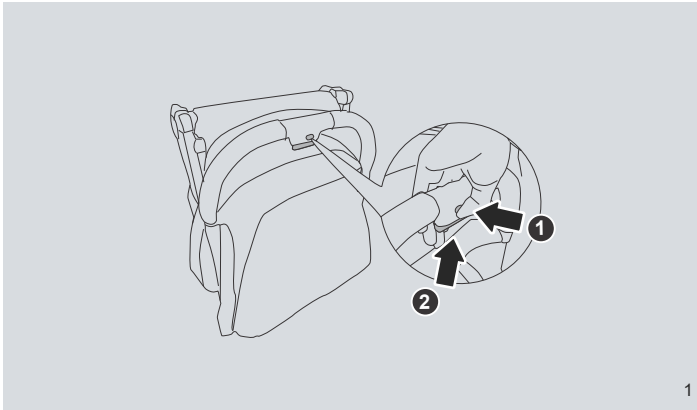

1

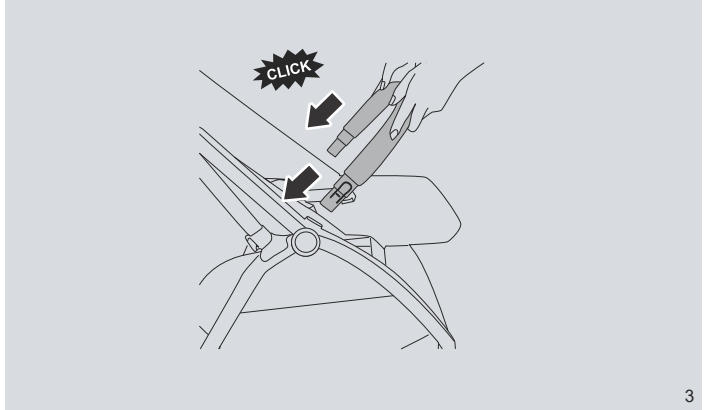

3



2

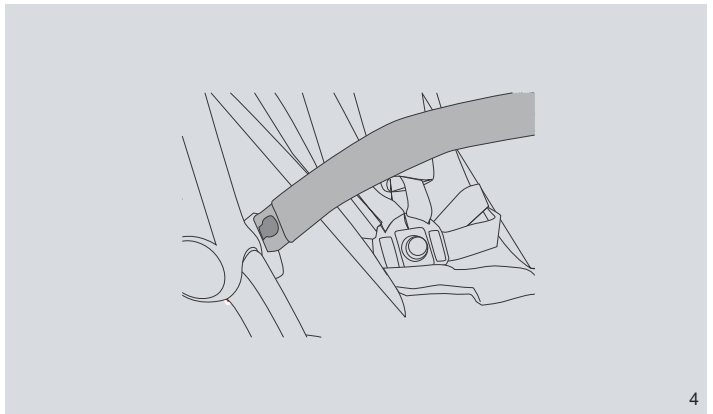

4

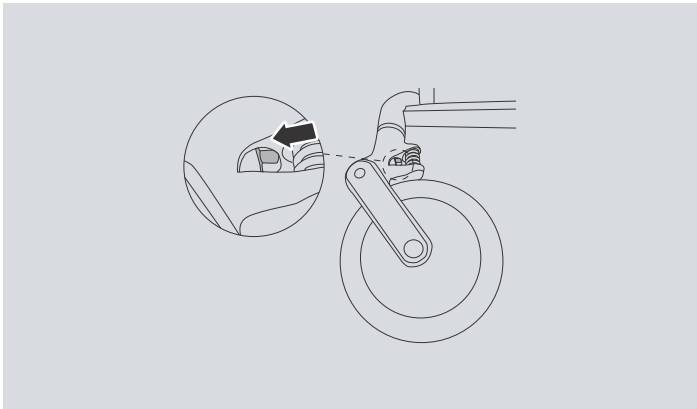
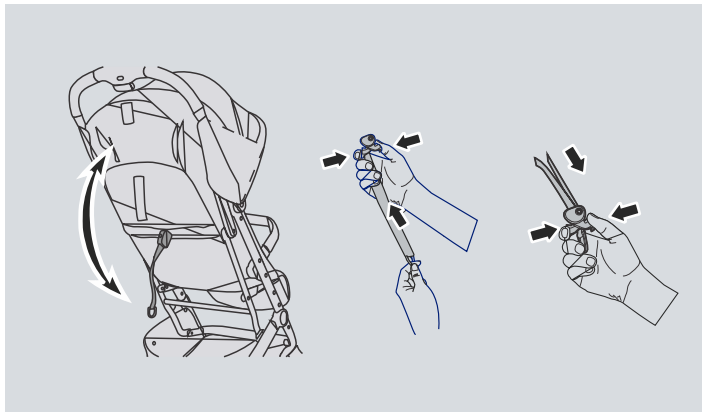
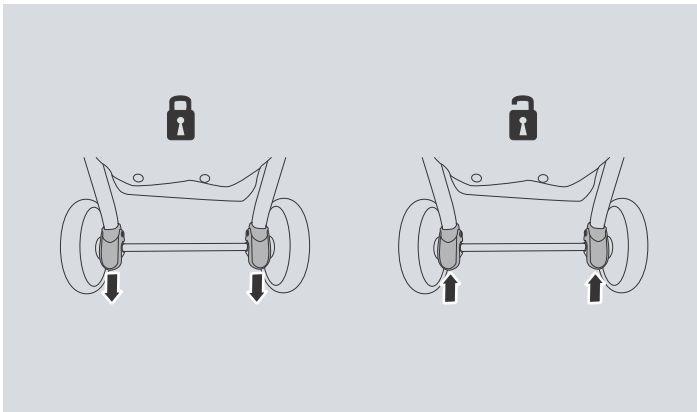

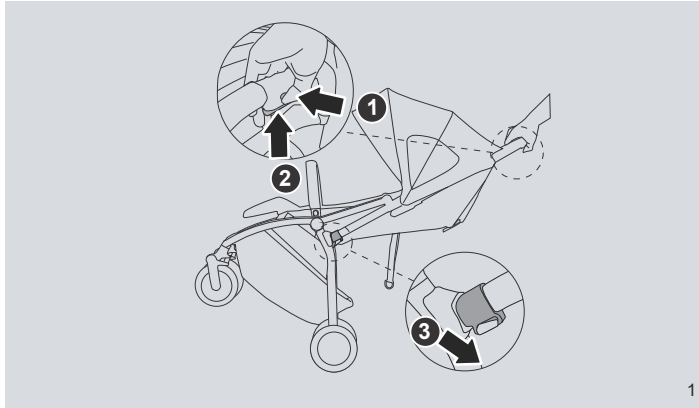
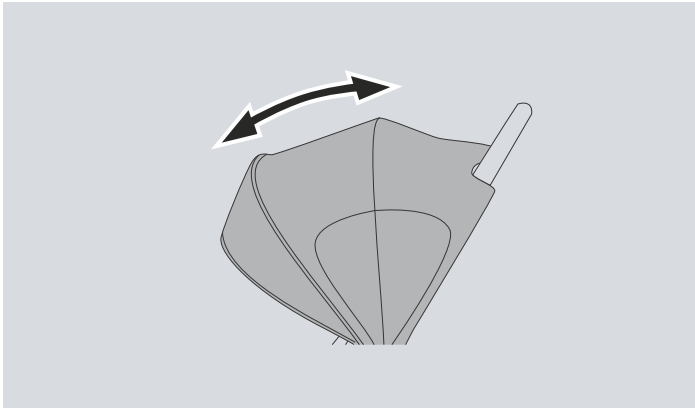

1

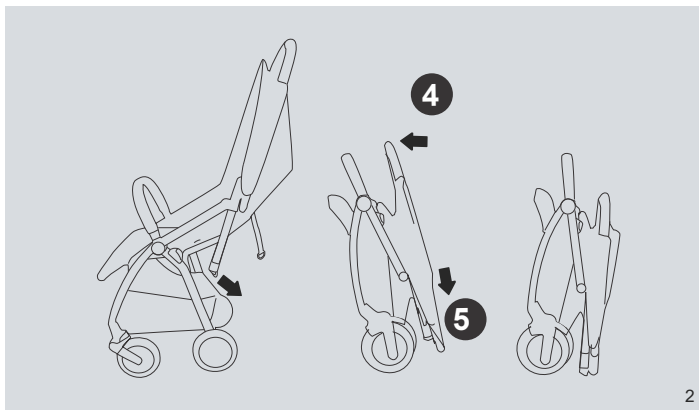
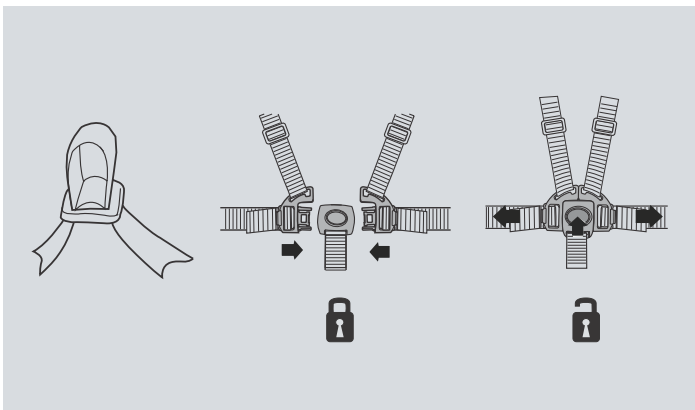

2

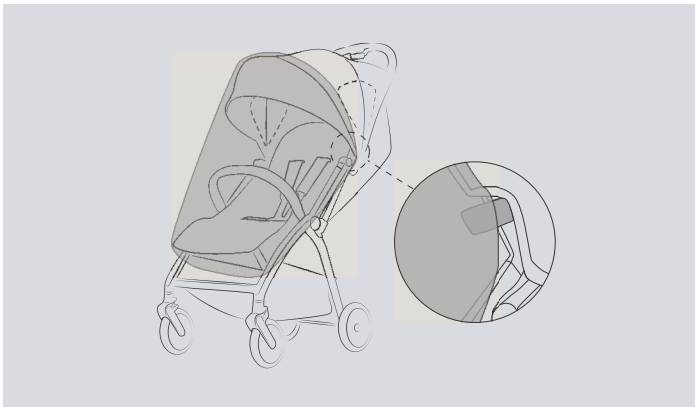

⚠ ВНИМАНИЕ:

Во избежание серьезных травм от падения или соскальзывания всегда используйте ремень.

ВНИМАНИЕ

Несоблюдение этих инструкций может привести к серьезным травмам или смерти!

ИНСТРУКЦИИ ПО БЕЗОПАСНОСТИ

ПОЖАЛУЙСТА, СЛЕДУЙТЕ ВСЕМ ИНСТРУКЦИЯМ И СОХРАНИТЕ ИХ ДЛЯ ИСПОЛЬЗОВАНИЯ В БУДУЩЕМ. СБОРКА ДОЛЖНА ПРОИЗВОДИТЬСЯ ВЗРОСЛЫМ ЧЕЛОВЕКОМ.

- НИКОГДА не оставляйте ребенка без присмотра.
- Во избежание серьезных травм от падения или соскальзывания, всегда используйте ремень безопасности. Проверяйте, что ремень пристегнут надежно, а стропы затянуты.
- ОПАСНОСТЬ УДУШЕНИЯ: НИКОГДА не подвешивайте веревочки или игрушки на коляску.
- ВО ИЗБЕЖАНИЕ НЕУСТОЙЧИВОСТИ КОЛЯСКИ никогда не вешайте пакеты или другие предметы на ручку коляски или козырек. НЕ кладите в корзину более 4,5 кг.
- НИКОГДА НЕ КАТИТЕ КОЛЯСКУ ПО ЛЕСТНИЦЕ или эскалатору.
- ВО ИЗБЕЖАНИЕ НЕУСТОЙЧИВОСТИ КОЛЯСКИ: коляска предназначена для ребенка весом до 15 кг и ростом до 114 см. Никогда не используйте коляску одновременно более чем для одного ребенка.
- КОЛЯСКА НЕ предназначена для пробежек, катания на роликах, скейте или подобных видов деятельности.
- ВО ИЗБЕЖАНИЕ ЗАЩЕМЛЕНИЯ ПАЛЬЦЕВ: будьте осторожны при складывании и раскладывании коляски. Перед использованием ВСЕГДА проверяйте, что коляска полностью защёлкнулась.
- НЕ используйте корзину для переноски ребенка.
- НИКОГДА НЕ позволяйте ребенку стоять на какой-либо части коляски. Ребенок может упасть и травмироваться.
- ВСЕГДА защелкивайте тормоз. Проверьте, что тормоз включен, попробовав толкнуть коляску.
- ВО ИЗБЕЖАНИЕ ТРАВМ складывайте и раскладывайте коляску подальше от ребенка.
- КОЛЯСКА НЕ ИГРУШКА. НИКОГДА не позволяйте ребенку играть с коляской.
- Если коляска повреждена или сломана, ПРЕКРАТИТЕ ЕЕ ИСПОЛЬЗОВАНИЕ.
- Толщина матраса не должна быть более 20 мм.

УХОД И ЧИСТКА

- ОТНОСИТЕЛЬНО ИНСТРУКЦИЙ ПО ЧИСТКЕ СМОТРИТЕ ЭТИКЕТКУ на подушке сиденья.
- НИКОГДА НЕ ИСПОЛЬЗУЙТЕ ОТБЕЛИВАТЕЛЬ.
- ДЛЯ ЧИСТКИ РАМЫ используйте влажную тряпку, хозяйственное мыло и теплую воду. НИКОГДА НЕ ИСПОЛЬЗУЙТЕ коляску, если какие-либо ее части отсутствуют или повреждены.
- Перед хранением ВО ИЗБЕЖАНИЕ СКОПЛЕНИЯ ВЛАЖНОСТИ, ЕСЛИ КОЛЯСКА СЫРАЯ, откройте козырек и тщательно ее просушите.

©2018 Ev enflo Company, Inc.

www.evenflo.com

EVENFLO COMPANY, INC.,

1801 COMMERCE DRIVE, PIQUA, OH 45356

evenflo®

Stride D639

Шағын бесік арба

Пайдалану:

0-36 ай

15 кг дейін

Бұл тауарды жинау және қолдану алдында барлық нұсқаулықтарды оқыңыз.
Болашақта пайдалану үшін сақтап қойыңыз.

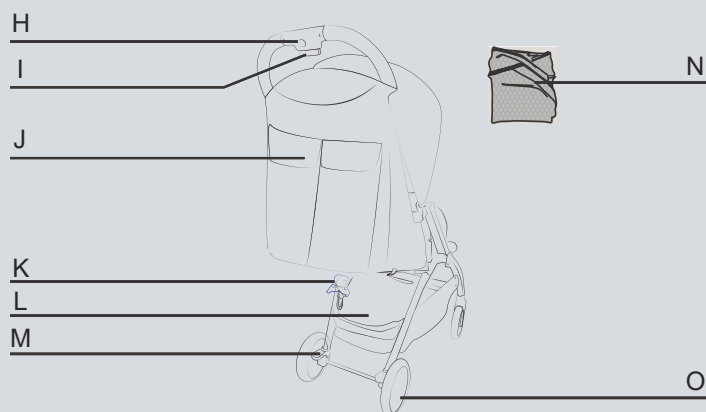
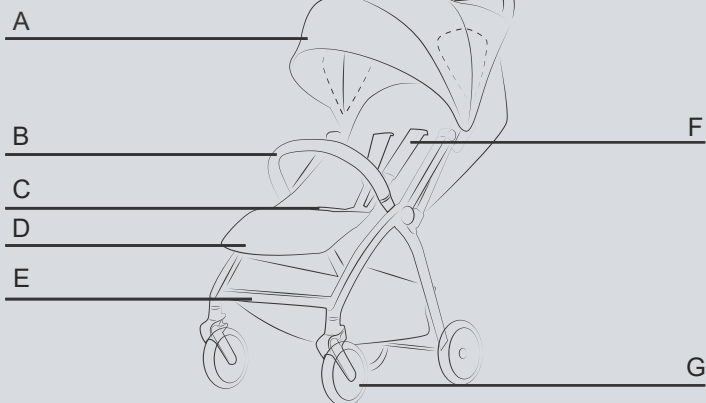
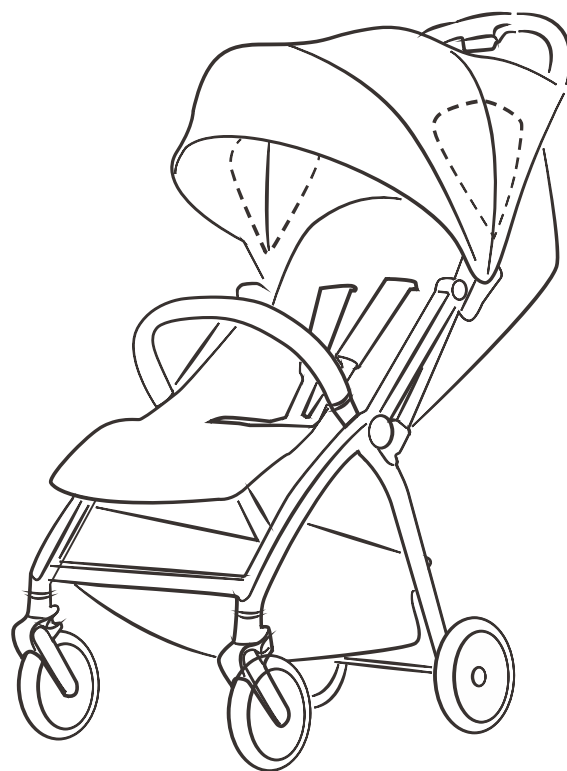

- A. Күнқағар
- B. Бампер
- C. Қауіпсіздік белдіктері
- D. Сирақтарға арналған тіреу
- E. Басқыш
- F. Арқаға арналған жастық
- G. Алдыңғы дөңгелек
- H. Бесік арбаны жинауға арналған ысырма
- I. Бесік арбаны жинауға арналған түйме
- J. Қалталары
- K. Ылдилықты өзгерту белдігі
- L. Кәрзеңке
- M. Тежегіш
- N. Қорғаныс торы
- O. Артқы дөңгелегі

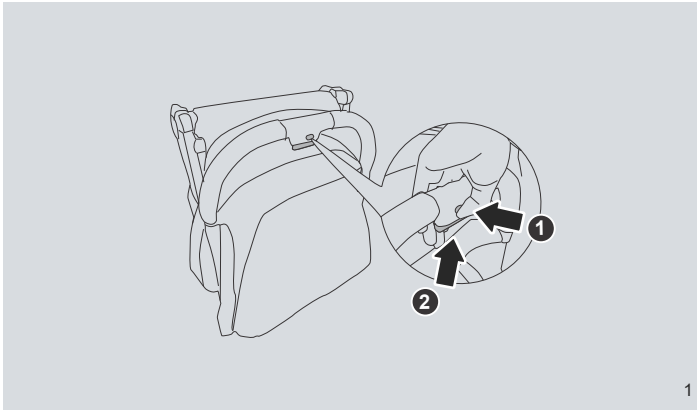

1

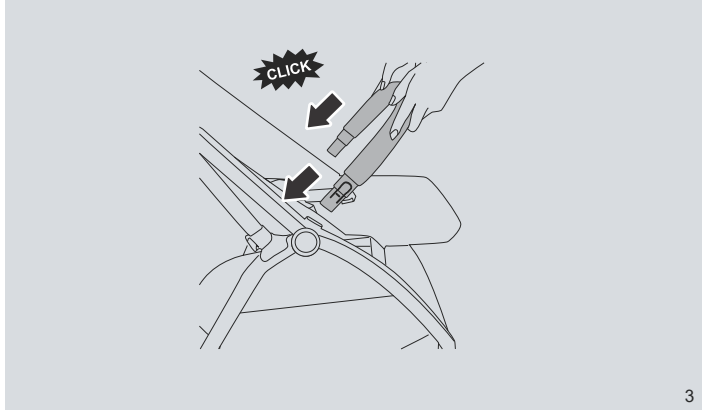

3



2

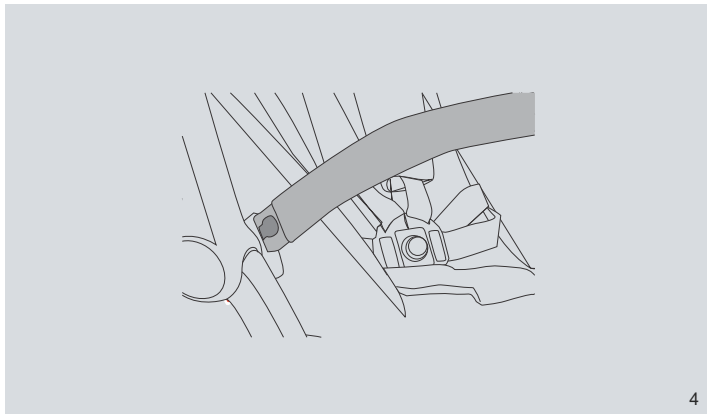

4

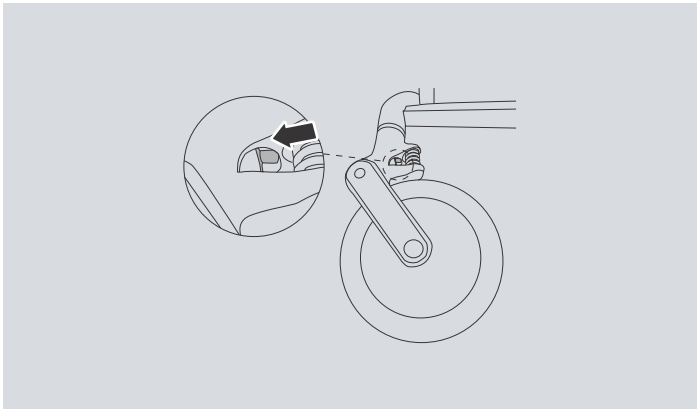
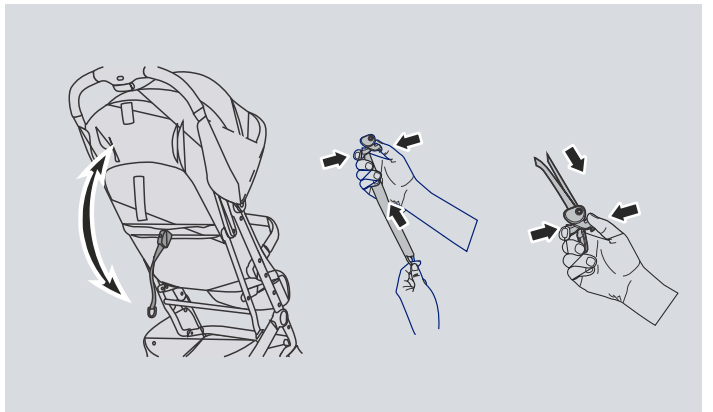
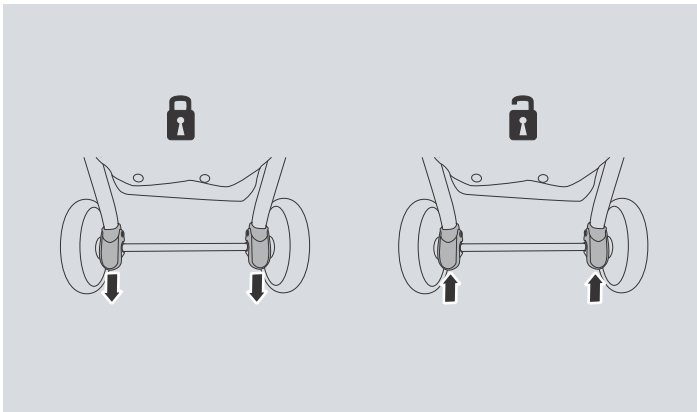

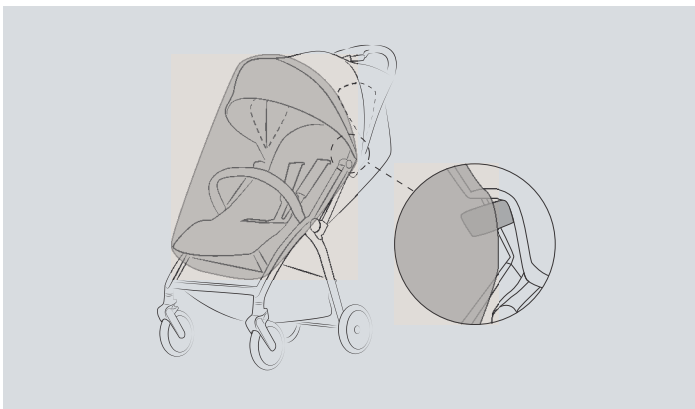
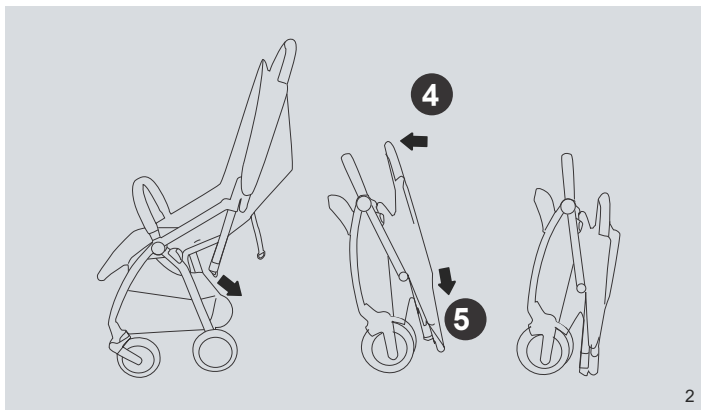
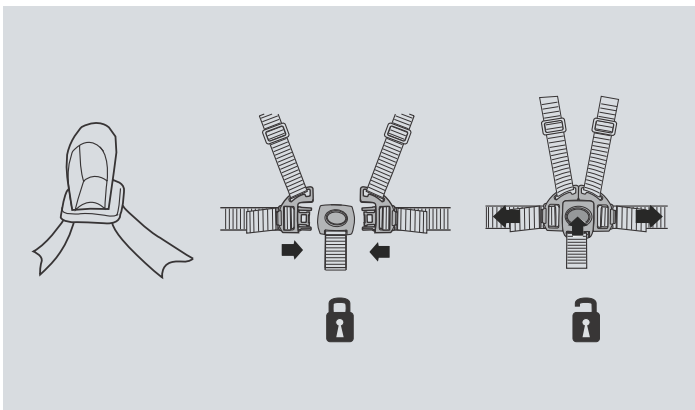
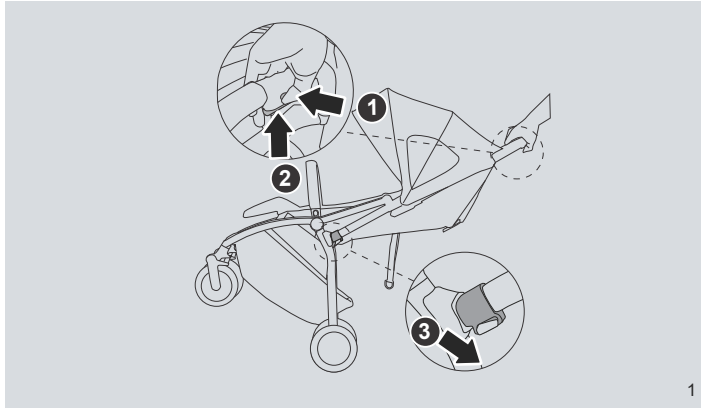
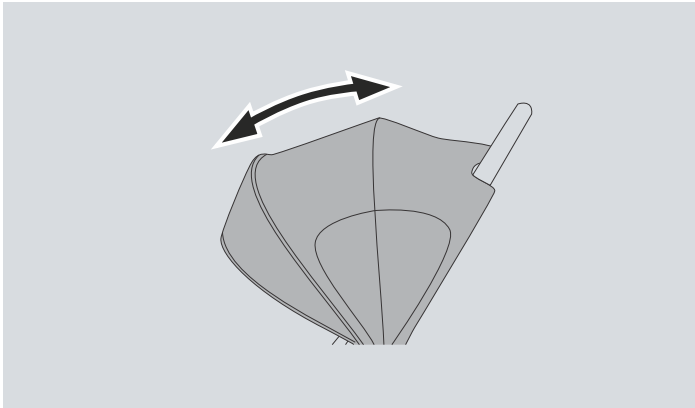

⚠ ВНИМАНИЕ:

Во избежание серьезных травм от падения или соскальзывания всегда используйте ремень.

Ескерту

Бұл нұсқаулықтарды қадағаламау қауіпті жарақаттарға немесе өлімге алып келуі мүмкін!

Қауіпсіздік нұсқаулықтары

ӨТІНЕМІЗ, БАРЛЫҚ НҰСҚАУЛЫҚТАРДЫ ҚАДАҒАЛАҢЫЗ ЖӘНЕ БОЛАШАҚТА ПАЙДАЛАНУ ҮШІН ОЛАРДЫ САҚТАП ҚОЙЫҢЫЗ. ЖИНАУ ЕРЕСЕК АДАММЕН ІСКЕ АСЫРЫЛУЫ ТИІС.

- Баланы ЕШҚАШАН қараусыз қалдырмаңыз.
- Құлаудан немесе сырғып кетуден болатын ауыр жарақаттарды болдырмау үшін белдікті әрқашан пайдаланыңыз. Белбеу сенімді, ал табанның тартылғандығын тексеріңіз.
- ТҮНШЫҒУ ҚАУПІ: Бесік арбаға ЕШҚАШАН жіп немесе ойыншықтарды ілмеңіз.
- БЕСІК АРБАНЫҢ ТҰРАҚСЫЗДЫҒЫНА ЖОЛ БЕРМЕУ ҮШІН бесік арбаның тұтқасы немесе күнқағарына қалталарды немесе өзге заттарды ешқашан ілмеңіз. Кәрзеңкеге 4,5 кг аса салмақ САЛМАҢЫЗ.
- БЕСІК АРБАНЫ ЕШҚАШАН САТЫ немесе эскалатор арқылы СЫРҒЫТПАҢЫЗ.
- БЕСІК АРБАНЫҢ ТҰРАҚСЫЗДЫҒЫНА ЖОЛ БЕРМЕУ ҮШІН: бесік арба 15 кг дейінгі салмағы және 114 см дейінгі бойы бар бала үшін арналған. Бесік арбаны бірден артық баланы тасымалдау үшін ешқашан қолданбаңыз.
- БЕСІК АРБА жүгіну, ролик, скейттегі сырғанау немесе қызметтің мұндай түрлерінде жүру үшін АРНАЛМАҒАН.
- САУСАҚТАРЫҢЫЗДЫҢ ҚЫСЫЛЫП ҚАЛМАУЫНА ЖОЛ БЕРМЕУ ҮШІН: бесік арбаны жинау және жаю кезінде абай болыңыз. Қолданбас бұрын бесік арбаның толығымен ілмектерінің салынғандығына ҮНЕМІ тексеріңіз.
- Кәрзеңкені баланы тасымалдау үшін ҚОЛДАНБАҢЫЗ.
- Бесік арбаның қандай да бір бөлігінде баланың аяқпен тұруына ЕШҚАШАН рұқсат етпеңіз. Бала құлауы және жарақаттануы мүмкін.
- Тежегішті ҮНЕМІ салып жүріңіз. Тежегіштің қосулы екендігін бесік арбаны итеру арқылы тексеріңіз.
- ЖАРАҚАТТАРҒА ЖОЛ БЕРМЕУ ҮШІН бесік арбаны баладан алыс жинаңыз және жайыңыз.
- БЕСІК АРБА ОЙЫНШЫҚ ЕМЕС. Баланың ойыншықпен ойнауына ЕШҚАШАН ЖОЛ БЕРМЕҢІЗ.
- Егер бесік арба сынық немесе бүлінген болса, ОНЫ ПАЙДАЛАНУДЫ ТОҚТАТЫҢЫЗ.
- Матрастың қалыңдығы 20 мм аспауы тиіс.

КҮТІМ ЖАСАУ ЖӘНЕ ТАЗАЛАУ

- ТАЗАЛАУ БОЙЫНША НҰСҚАУЛЫҚТАРҒА ҚАТЫСТЫ отырғыштың жастығындағы ЗАТТАҢБАНЫ ҚАРАҢЫЗ.
- АҒАРТҚЫШТЫ ЕШҚАШАН ҚОЛДАНБАҢЫЗ.
- ЖИЕКТЕМЕНІ ТАЗАЛАУ ҮШІН ылғалды шүберекті, кір сабынды және жылы суды қолданыңыз. Егер қандай да бір бөліктер болмаса немесе бүлінген болса, бесік арбаны ЕШҚАШАН ҚОЛДАНБАҢЫЗ.
- Сақтау алдында ЫЛҒАЛДЫҢ ЖИНАЛУЫНА ЖОЛ БЕРМЕУ ҮШІН, ЕГЕР БЕСІК АРБА ЫЛҒАЛ БОЛСА, күнқағарды ашыңыз және оны мұқият кептіріңіз.

©2018 Ev enflo Company, Inc.

www.evenflo.com

EVENFLO COMPANY, INC.,

1801 COMMERCE DRIVE, PIQUA, OH 45356