



КУХОННАЯ ВЫТЯЖКА

РУКОВОДСТВО ПО ЭКСПЛУАТАЦИИ

ПОЖАЛУЙСТА, ВНИМАТЕЛЬНО
ПРОЧИТАЙТЕ ИНСТРУКЦИЮ.

СОХРАНИТЕ ЕЁ
ДЛЯ ДАЛЬНЕЙШЕГО
ИСПОЛЬЗОВАНИЯ.

МОДЕЛЬ
МН 60I300
МН 60I350
МН 90I350
МН 60I770



СОДЕРЖАНИЕ

Меры безопасности	3
Комплектность	4
Описание прибора	5
Установка	7
Выбор способа отвода воздуха.....	9
Порядок работы	10
Чистка и уход	11
Чистка жирославливающих фильтров.....	11
Замена угольных фильтров.....	11
Замена ламп.....	12
Устранение неисправностей	13

Вытяжка предназначена для бытовых целей – удаления посторонних запахов на кухне.

При покупке прибора проверьте его на отсутствие механических повреждений конструкции, внешнего оформления и упаковки, на функционирование, на комплектность. Проверьте наличие гарантийного и отрывных талонов и правильность их заполнения (наличие серийного номера, даты продажи и печати фирмы-продавца).

Выполнение указанных проверок является обязанностью продавца. Сохраняйте кассовый чек, Руководство по эксплуатации и гарантийный талон до конца гарантийного срока эксплуатации.

Руководство по эксплуатации и гарантийный талон, прилагаемые к прибору, при утере не возобновляются.

Примечание: изображения в руководстве имеют справочный характер. Модель и комплектация конкретной модели, приобретенной вами, может иметь отличия от изображений в инструкции.

УВАЖАЕМЫЙ ПОКУПАТЕЛЬ!

Поздравляем вас с приобретением новой кухонной вытяжки. Благодарим Вас за то, что Вы остановили свой выбор на нашей продукции.

Внимательно прочитайте Руководство перед использованием прибора. Обязательно сохраните инструкцию для дальнейшего использования. Убедитесь, что другие пользователи также ознакомились с данным Руководством.

Если устройство будет продано или передано другому владельцу, или если Вы поменяете место жительства и оставите устройство, оставьте инструкцию с прибором, чтобы новый владелец мог ознакомиться с функционированием устройства и соответствующими предупреждениями.

МЕРЫ ПРЕДОСТОРОЖНОСТИ



ВНИМАНИЕ!

Данное руководство содержит много важной информации по технике безопасности, которая должна соблюдаться пользователями.

ПРИМЕЧАНИЕ

Производитель не несет ответственность за повреждения, возникшие по причине несоблюдения рекомендаций, указанных в данной инструкции.

ДАННЫЙ прибор предназначен исключительно для бытового использования.

НЕ разбирайте, не ремонтируйте и не модифицируйте данный прибор.

ДАННОЕ устройство не может использоваться детьми до 8 лет, лицами с ограниченными физическими, сенсорными или умственными способностями и с недостаточным опытом или знаниями, кроме случаев, если они находятся под присмотром лица, отвечающего за их безопасность, или получили соответствующие инструкции, позволяющие им безопасно эксплуатировать электроприбор и дающие им представление об опасности, связанной с его эксплуатацией. Не разрешайте детям играть с прибором.

ДАННЫЙ прибор должен быть установлен исключительно квалифицированным специалистом. Производитель не несет ответственности за любые повреждения или ущерб, возникшие в результате ненадлежащей или неправильной установки, а также из-за несоблюдения техники безопасности и правил пользования прибором.

ПОДКЛЮЧИТЕ вытяжку к вытяжному каналу при помощи трубы диаметром не менее 120 мм. Длина трубы должна быть минимальной.

ПРИ использовании вытяжки с неэлектрическими приборами (например, с газовой плитой), которым требуется наличие воздуха в помещении, следует соблюдать осторожность, так как кухонная вытяжка вытягивает воздух из помещения, необходимый для горения газовой плиты.

ПРИ использовании вытяжки одновременно с газовой плитой, или приборами, сжигающими другие горючие вещества, обеспечьте достаточную вентиляцию помещения во избежание обратной тяги отработанного газа. В помещении должен быть предусмотрен прямой ток воздуха с улицы, обеспечивающий поступление свежего воздуха. Во избежание возникновения обратной тяги, отрицательное давление воздуха в помещении не должно превышать 0,04 Мбар.

НЕ используйте вытяжку для отвода продуктов горения (бойлеры, камины и пр.)

ИЗБЕГАЙТЕ открытого пламени под вытяжкой, так как оно может повредить фильтры и стать причиной возгорания. При использовании газовой плиты отрегулируйте высоту пламени таким образом, чтобы оно касалось только дна посуды, не выходя за ее края. ВОЗДУХ, отводимый от вытяжки, не должен попадать в дымоход, который используется для отвода продуктов горения от приборов или нагревательных устройств.

БУДЬТЕ осторожны при использовании фритюрницы, так как перегретое масло может воспламениться.

СОБЛЮДАЙТЕ минимальное расстояние от поверхности плиты до вытяжки.

Если в инструкции на плиту указано большее расстояние, чем в установочной схеме настоящего руководства, оно должно считаться приоритетным.

СОБЛЮДАЙТЕ местные нормы и правила в отношении внешнего отведения воздуха.
УБЕДИТЕСЬ в соответствии параметров электросети характеристикам прибора.
НЕ повреждайте шнур питания или вилку. Не используйте прибор, если шнур питания или вилка повреждены. Во избежание опасных ситуаций поврежденный шнур питания устройства подлежит замене производителем, его представителем по сервисному техническому обслуживанию или иным специалистом соответствующей квалификации.

ОТКЛЮЧАЙТЕ питание прибора перед техническим обслуживанием или чисткой.
ПРАВИЛЬНАЯ работа прибора обусловлена своевременностью и регулярностью ухода и технического обслуживания.

ЕСЛИ не проводить очистку прибора в соответствии с инструкцией, то существует опасность возгорания. Рекомендуется проводить очистку не реже, чем 1 раз в месяц.
НЕ используйте агрессивные моющие средства для чистки. Очищайте прибор исключительно при помощи неагрессивных моющих средств.

ФИЛЬТРЫ прибора изготовлен из алюминия высокой прочности.
НЕ проверяйте состояние фильтров вытяжки во время ее работы.
НЕ прикасайтесь к лампе сразу после работы вытяжки.
ВО время работы открытые части вытяжки могут нагреваться.

КОМПЛЕКТНОСТЬ

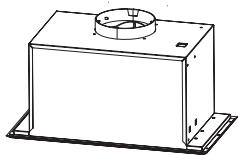

Вытяжка



**Обратный клапан
может быть
переустановлен**



**Воздуховодная
труба**

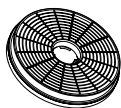

**Угольный фильтр
(2 шт.)**



**Руководство поль-
зователя (1 шт)**

**Гарантийный
талон (1 шт.)
Индивидуальная
упаковка
(1 компл.)**

ОПИСАНИЕ ПРИБОРА

Габариты прибора

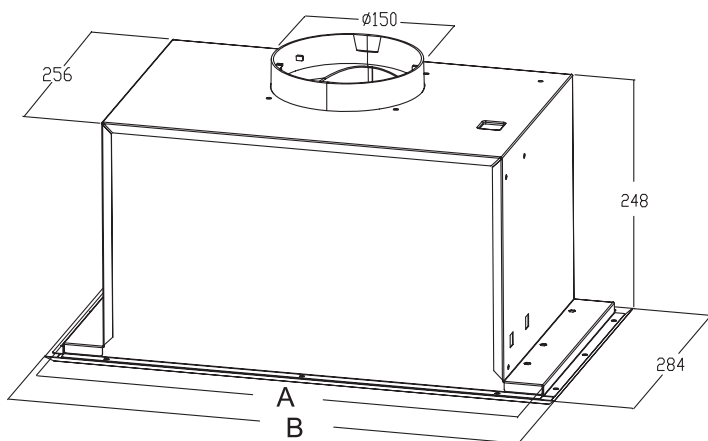

Размеры установочного отверстия

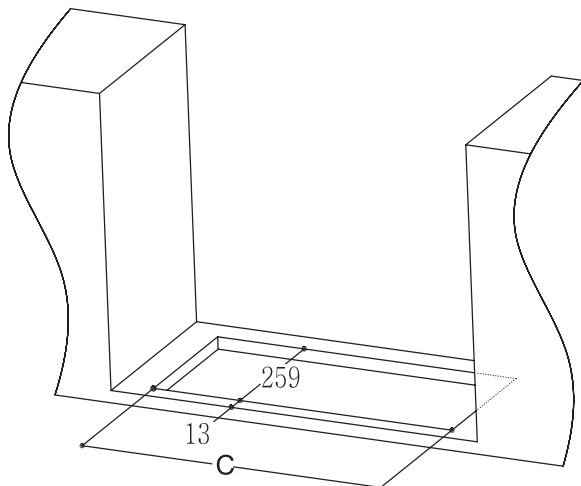

	A	B	C
Для модели 600 мм	492	520	497
Для модели 900 мм	672	700	677

Расстояние от вытяжки до варочной поверхности

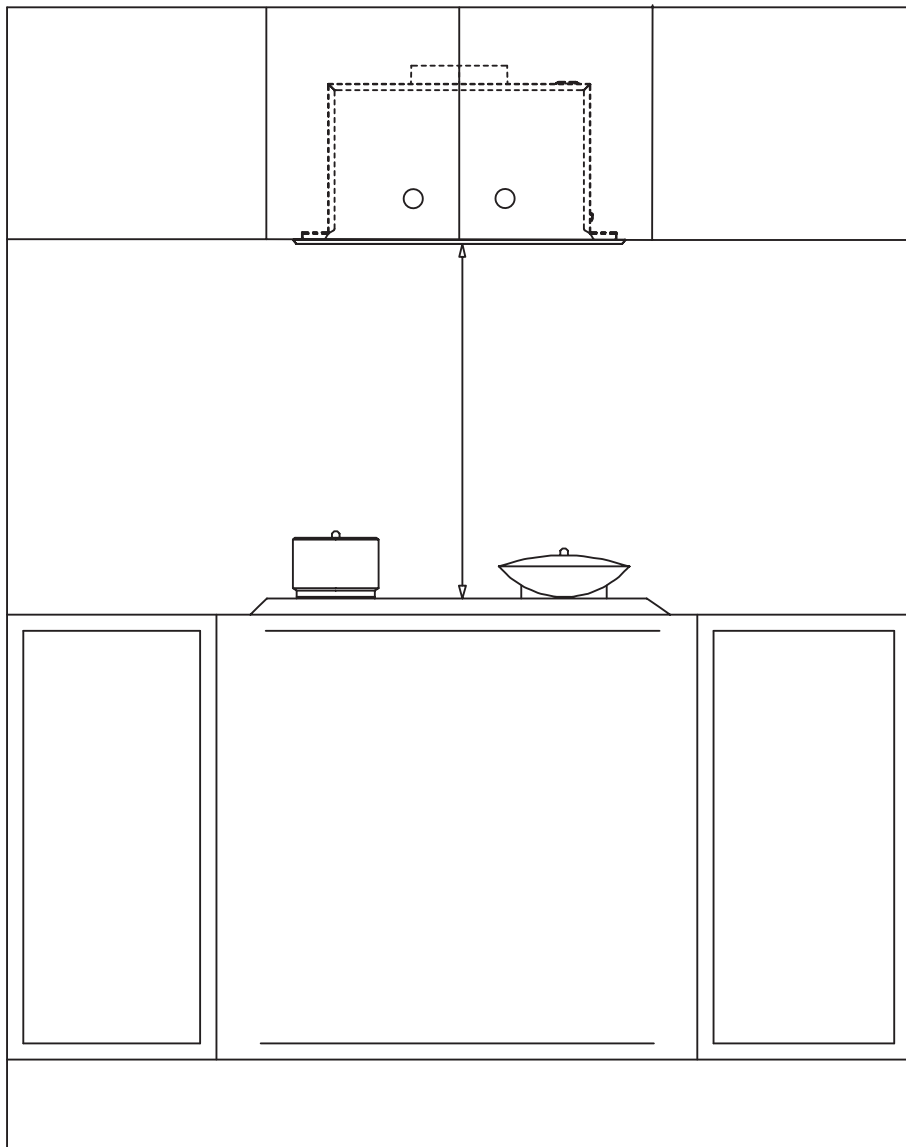

УСТАНОВКА

Внимательно прочтите инструкцию по установке.

Перед установкой убедитесь, что прибор не подключен к сети. Вилка должна быть расположена таким образом, чтобы ее можно было легко вынуть из розетки в случае необходимости.

Все работы по установке и подключению электропроводки должны выполняться квалифицированным работником (работниками) в соответствии с применимыми нормами и стандартами, включая требования по огнестойкости.

Нержавеющая сталь и стеклянные поверхности корпуса могут быть легко повреждены во время монтажа рабочими инструментами. Позаботьтесь о защите поверхности прибора во время установки.

Также позаботьтесь о поверхности варочной панели, прикрыв ее картоном или иным плотным материалом на время установки вытяжки.

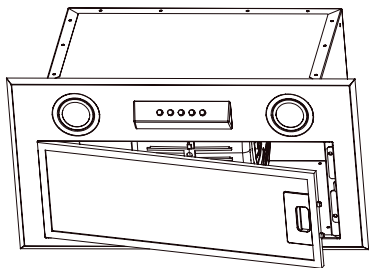

Нажмите на ручку
металлического
фильтра и снимите его.

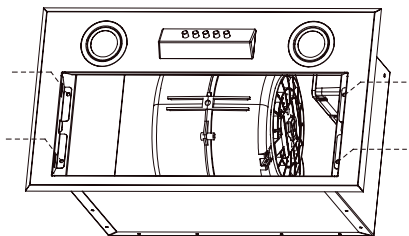

Снимите нижнюю панель,
открутив 4 винта M4*10.

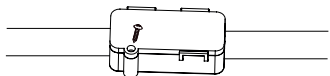

Откройте крышку коннекторной
коробки, отвинтив винт ST4*10.
Разъедините коннекторы
проводов панели управления
и освещения.

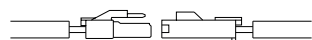

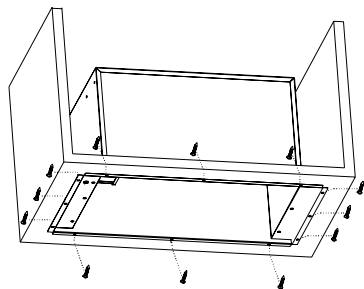

Закрепите корпус вытяжки в установочном шкафу при помощи 12 саморезов (ST4*18).

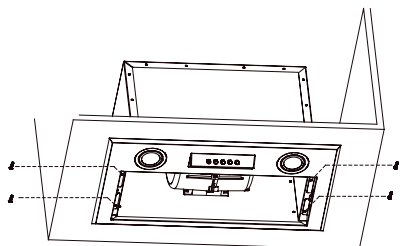

Прикрепите панель вытяжки обратно на место при помощи 4 винтов M4*10.

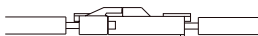
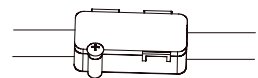

Соедините коннекторы проводов панели управления и освещения и закройте крышку коннекторной коробки.

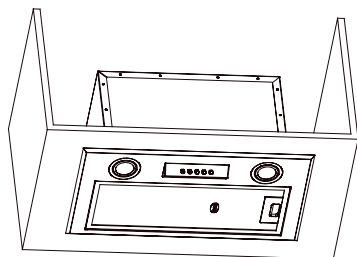

Установите металлический фильтр на место.

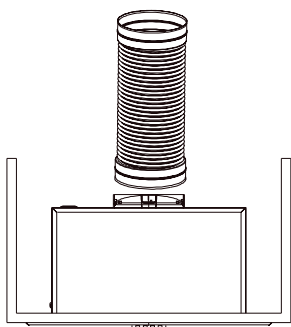

Установите трубу воздуховода (при варианте работы вытяжки на отвод).

ВЫБОР СПОСОБА ОТВОДА ВОЗДУХА

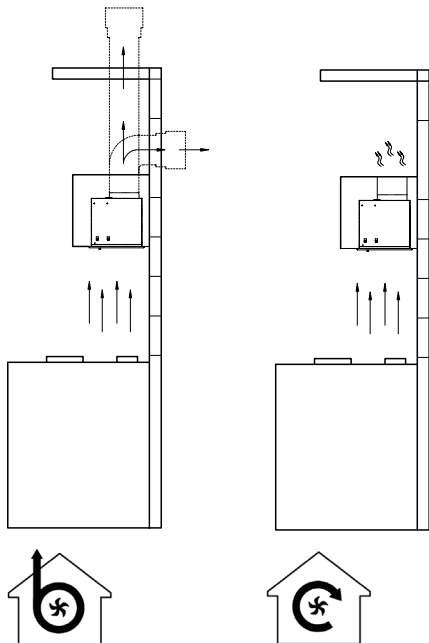

Данная вытяжка может работать в двух режимах: отвод и рециркуляция.

В режиме отвода воздух выводится через воздухоотводную трубу в систему вентиляции.

В режиме рециркуляции воздух выходит обратно в помещение. В этом режиме устанавливать трубу и подключать ее к вентиляции не нужно. Однако, для эффективной работы в режиме рециркуляции необходима установка угольных фильтров, которые поглощают запахи и жир, а также их своевременная замена. Из-за необходимости прохождения воздуха через систему фильтрации, производительность вытяжки в этом режиме будет ниже, чем в режиме отвода (примерно на треть).

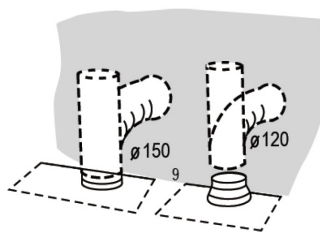

Вытяжку можно соединить с системой вентиляции при помощи воздухоотводной трубы диаметром 120 или 150 мм. При использовании трубы диаметром 120 мм на выходное отверстие 150 мм необходимо использовать переходник.

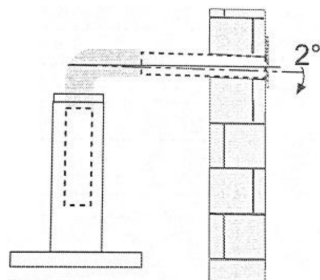

Труба должна иметь минимальное число изгибов. При необходимости изгиба в 90° максимальное отклонение от оси вниз не должно превышать 2° .

ПОРЯДОК РАБОТЫ

В зависимости от Вашей модели вытяжки панель управления может быть нескольких видов.

Вариант 1

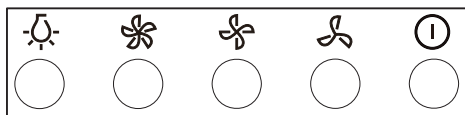

Вариант 2

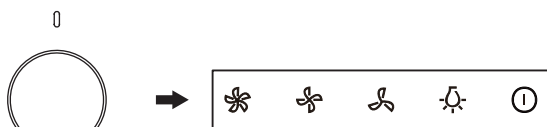

Поворотный
переключатель

ⓘ	Выключение
☼	Низкая скорость
☼	Средняя скорость
☼	Высокая скорость
💡	Освещение

ЧИСТКА И УХОД

ЧИСТКА ЖИРОУЛАВЛИВАЮЩИХ ФИЛЬТРОВ

Необходимо проводить очистку фильтров через каждые 2 месяца работы, или чаще, если вытяжка эксплуатируется в интенсивном режиме.

Фильтры можно мыть в посудомоечной машине.

Снимите фильтр, как показано на рисунке.

Убедитесь, что вытяжка выключена.

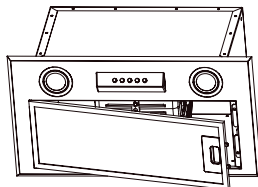

Способ 1. Поместите фильтр в посудомоечную машину, мойте при программе 60°C.

Способ 2. Поместите фильтр в теплую мыльную воду (40-50°C), подождите 2-3 минуты, затем вымойте его мягкой щеткой. При этом не надавливайте на сетку, поскольку она хрупкая и может быть легко повреждена. не используйте абразивные вещества и агрессивные моющие средства, которые могут привести к коррозии.

Перед установкой на место убедитесь, что фильтр полностью высох. Цвет поверхности фильтра может изменяться со временем, что не влияет на эффективность фильтра.

ЗАМЕНА УГОЛЬНЫХ ФИЛЬТРОВ

Данные фильтры нельзя мыть и использовать повторно. Замена угольных фильтров производится примерно через каждые 4 месяца эксплуатации, или чаще, если вытяжка работает в интенсивном режиме.

- Снимите металлические жироулавливающие фильтры.
- Снимите загрязненный угольный фильтр.
- Замените фильтры.
- Установите на место металлические жироулавливающие фильтры.

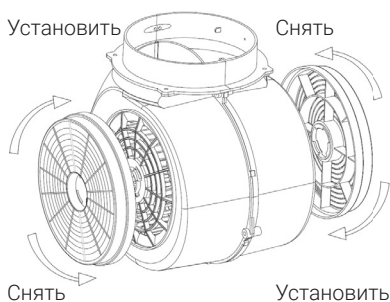

ЗАМЕНА ЛАМП

- Снимите металлические жировулавливающие фильтры.
- Выньте лампу, выдвинув ее крепление из корпуса вытяжки (может потребоваться усилие).
- Разъедините провода лампы.
- Подключите новую лампу, вставьте ее в корпус вытяжки.
- Установите металлические фильтры на место.
- Варианты ламп освещения (зависит от модели):



Варианты ламп освещения (зависит от модели):

	Мощность	Напряжение	Внешний вид	Плафон	Код детали
Круглая 70 мм (2 шт)	1.5 Вт	DC 12 В		--	DSR-1.5-S-70

УСТРАНЕНИЕ НЕИСПРАВНОСТЕЙ

ПРОБЛЕМА	ВОЗМОЖНЫЕ ПРИЧИНЫ	УСТРАНЕНИЕ
Лампочка горит, но мотор не работает	Лопасты заблокированы.	
	Конденсатор поврежден.	Замените конденсатор.
	Мотор поврежден.	Замените мотор.
	Внутренняя проводка мотора перерезана или отключена. Может поступать неприятный запах.	Замените мотор.
Лампочка горит, но мотор не работает	Помимо вышеупомянутого, проверьте следующее:	
	Повреждена лампочка.	Замените лампочку.
	Шнур питания ослаблен.	Выполните подключение согласно принципиальной схеме.
Утечка масла	Выходной и воздушный клапаны не загерметизированы в достаточной степени.	Снимите воздухопроводную трубу и зафиксируйте ее с помощью клея.
	Снимите воздухопроводную трубу и зафиксируйте ее с помощью клея. Утечка из соединения U-образной секции и крышки.	Снимите U-образную секцию и зафиксируйте ее.
Вибрация	Поврежденные лопасти могут быть причиной появления вибрации.	Замените лопасть.
	Мотор не закреплен надлежащим образом.	Закрепите мотор.
	Вытяжка не плотно зафиксирована.	Зафиксируйте вытяжку.
Недостаточная тяга	Расстояние между вытяжкой и поверхностью плиты слишком велико.	Повторно отрегулируйте расстояние.
	Слишком большой сквозняк из-за открытых дверей или окон.	Найдите другое место для установки устройства или закройте двери/окна.
Устройство наклонено	Фиксирующие шурупы не затянуты должным образом.	Затяните фиксирующие шурупы, чтобы устройство приняло горизонтальное положение.
	Шурупы навески не затянуты должным образом.	Затяните шурупы навески, чтобы устройство приняло горизонтальное положение.

ПРАВИЛЬНАЯ УТИЛИЗАЦИЯ



Данный символ, изображенный на изделии или упаковке, указывает, что изделие не относится к разряду обычных бытовых отходов, а после вывода из строя подлежит утилизации в надлежном центре по утилизации электрического или электронного оборудования. Сбор и переработка старых приборов вносит важный вклад в сохранение наших природных ресурсов и обеспечивает экологически безопасную и безвредную утилизацию.



Товар сертифицирован в соответствии с требованиями соответствующих технических регламентов Таможенного Союза.

ИЗГОТОВИТЕЛЬ

GUANGDONG MIDEA KITCHEN
APPLIANCES MANUFACTURING CO., LTD.
Адрес: 'NO. 6, YONG AN ROAD, BEIJIAO,
SHUNDE, FOSHAN, GUANGDONG, CHINA

ИМПОРТЕР В КАЗАХСТАНЕ

ТОО «Technoman» РК,
г. Алматы, ул. Бурундайская, 93 а.
Тел.: +7 727 223 03 64
Веб-сайт: www.mideakz.com

Внешний вид изделия, цвет и технические данные могут быть изменены производителем без предварительного уведомления потребителя.

ПОЧУВСТВУЙ СЕБЯ ДОМА



АСҮЙ АУА СОРҒЫШЫ

ПАЙДАЛАНУ ЖӨНІНДЕГІ НҮСҚАУЛЫҚ

ПАЙДАЛАНБАС БҰРЫН
НҮСҚАУЛЫҚТЫ МҰҚИЯТ
ОҚЫП ШЫҒЫҢЫЗ.

НҮСҚАУЛЫҚТЫ
САҚТАП ҚОЙЫҢЫЗ.

МОДЕЛЬ
МН 60I300
МН 60I350
МН 90I350
МН 60I770



МАЗМҰНЫ

Қауіпсіздік шаралары.....	3
Жиынтық құрамы.....	4
Құрылғы сипаттамасы.....	5
Орнату.....	7
Ауаны шығару әдісін таңдау.....	9
Жұмыс тәртібі.....	10
Тазалау және күтім.....	11
Май ұстау сүзгілерін тазарту.....	11
Көмірлі сүзгілерді ауыстыру.....	11
Шамдарды ауыстыру.....	12
Ақаулықтарды жою.....	13

Ауа сорғыш тұрмыстық мақсаттарға арналған – ас үйдегі иістерді кетіру үшін.

Аспапты сатып алған кезде оның құрылмасының механикалық зақымданулар жоқтығын, сыртқы безендірілуін және қаптамасын, жұмыс істеуін, жиынтық құрамын тексеріңіз. Кепілдік және жыртылатын талондардың бар-жоғын және олардың дұрыс толтырылғанын тексеріңіз (сериялық нөмірдің, сату күні мен сатушы мөрінің болуын).

Көрсетілген тексерулерді орындау сатушының міндеті болып табылады.

Кассалық чекті, пайдалану нұсқаулығын және кепілдік талонын кепілдік мерзімі аяқталғанға дейін сақтаңыз.

Аспапқа қоса берілетін пайдалану жөніндегі нұсқаулық пен кепілдік талоны жоғалған кезде жаңартылмайды.

Ескерту: нұсқаулықтағы суреттер анықтамалық сипатқа ие. Сіз сатып алған нақты модельдің моделі/аты мен жиынтық құрамы нұсқаулықтағы суреттерден өзгеше болуы мүмкін.

ҚҰРМЕТТІ САТЫП АЛУШЫ!

Жаңа асүй ауа сорғышын сатып алғаныңызбен құттықтаймыз.
Біздің өнімді таңдағаныңызға алғыс білдіреміз.

Құрылғыны қолданар алдында нұсқаулықты мұқият оқып шығыңыз.
Болашақта пайдалану үшін нұсқаулықты сақтап қойыңыз. Осы нұсқаулықты басқа қолданушылардың да оқығанына көз жеткізіңіз.

Егер құрылғы сатылса немесе басқа иеленушіге берілсе, немесе сіз тұрғылықты жеріңізді ауыстырып, құрылғыны қалдырсаңыз, жаңа иесі құрылғының жұмысымен және тиісті ескертулермен танысу үшін нұсқаулықты қалдырыңыз.

МЕРЫ ПРЕДОСТОРОЖНОСТИ



НАЗАР АУДАРЫҢЫЗ!

Бұл нұсқаулықта қауіпсіздік техникасы туралы көптеген маңызды ақпарат бар, оны пайдаланушылар сақтауы керек.

ЕСКЕРТУ

Өндіруші осы нұсқаулықта көрсетілген ұсыныстарды сақтамау салдарынан туындаған зақым үшін жауап бермейді.

БҮЛ құрылғы тек үйде пайдалануға арналған.

БҮЛ аспапты бөлшектемеңіз, жөндемеңіз немесе өзгертпеңіз.

БҮЛ құрылғыны 8 жасқа дейінгі балалар, физикалық, сенсорлық немесе ақыл-ой қабілеттері шектеулі және тәжірибесі немесе білімі жеткіліксіз адамдар, егер олардың қауіпсіздігіне жауап беретін адамның бақылауында болғанда немесе электр құралын қауіпсіз пайдалануға мүмкіндік беретін және оны пайдалануға байланысты қауіп туралы түсінік беретін тиісті нұсқаулар алған жағдайларды қоспағанда, пайдалана алмайды.

Балаларға құрылғымен ойнауға рұқсат бермеңіз.

БҮЛ құрылғыны тек білікті маман орнатуы керек.

Өндіруші тиісті емес немесе дұрыс орнатылмау нәтижесінде, сондай-ақ қауіпсіздік техникасы мен аспапты пайдалану ережелерін сақтамау салдарынан туындаған кез келген зақым немесе залал үшін жауапты болмайды.

АУА сорғышты диаметрі кемінде 120 мм құбырмен сору каналына қосыңыз. Құбырдың ұзындығы минималды болуы керек.

БӨЛМЕДЕ ауаның болуын талап ететін электрлік емес аспаптары бар сорғышты (мысалы, газ плитасы) қолданған кезде абай болу керек, өйткені ас үй сорғышы газ плитасының жануына қажетті ауаны бөлмеден шығарады.

СОРҒЫШТЫ газ плитасымен немесе басқа жанғыш заттарды жағатын құрылғылармен бір уақытта қолданған кезде, пайдаланылған газдың кері тартылуын болдырмас үшін бөлменің жеткілікті желдетілуін қамтамасыз ету керек. Үй-жайда таза ауаның келуін қамтамасыз ететін көшеден тікелей ауа ағыны қарастырылуы тиіс. Кері тартымның пайда болуын болдырмау үшін үй-жайдағы ауаның теріс қысымы 0,04 Мбар-дан аспауы тиіс.

ЖАНУ өнімдерін (бойлерлер, каминдер және т. б.) шығару үшін сорғышты пайдаланбаңыз. СОРҒЫШТЫҢ астындағы ашық жалыннан аулақ болыңыз, себебі ол сүзгілерді зақымдауы және өрттің пайда болуына әкелуі мүмкін.

ГАЗ плитасын қолданған кезде жалынның биіктігін оның шеттерінен шықпай, тек ыдыстың түбіне тиетіндей етіп реттеңіз.

СОРҒЫШТАН шығарылатын ауа жану өнімдерін аспаптардан немесе жылыту құрылғыларынан шығару үшін пайдаланылатын түтіндікке түспеуі тиіс.

ҚУЫРМА ыдысты қолданған кезде абай болыңыз, өйткені қатты қызған май тұтануы мүмкін.

ПЛИТАНЫҢ бетінен сорғышқа дейінгі ең аз қашықтықты сақтаңыз.

Егер платадағы нұсқаулықта осы нұсқаулықтың орнату схемасына қарағанда үлкен қашықтық көрсетілсе, біріншісі таңдалуы керек.

СЫРТҚЫ ауаны шығаруға қатысты жергілікті нормалар мен ережелерді сақтаңыз.

ЭЛЕКТР желісінің параметрлері құрылғының сипаттамаларына сәйкес келетініне көз жеткізіңіз.

ҚУАТ баусымын немесе айырды зақымдамаңыз.

Егер қуат баусымы немесе айыр зақымдалған болса, құрылғыны пайдаланбаңыз.

Қауіпті жағдайларды болдырмау үшін құрылғының зақымдалған қуат баусымын өндіруші, оның сервистік техникалық қызмет көрсету жөніндегі өкілі немесе тиісті біліктілігі бар өзге маман ауыстыруға тиіс.

ТЕХНИКАЛЫҚ қызмет көрсету немесе тазалау алдында құрылғының қуатын өшіріңіз.

ҚҰРЫЛҒЫНЫҢ дұрыс жұмыс істеуі күтім мен техникалық қызмет көрсетудің уақтылығы мен жүйелілігіне байланысты.

ЕГЕР құрылғыны нұсқаулыққа сәйкес тазаламаса, онда өрт қаупі бар.

Айына кемінде 1 рет тазалау ұсынылады.

ТАЗАЛАУ үшін жемірлік жуғыш заттарды пайдаланбаңыз.

Құрылғыны тек жемірлік емес жуғыш заттармен тазалаңыз.

ҚҰРЫЛҒЫНЫҢ сүзгілері жоғары беріктігі бар алюминийден жасалған.

ЖҰМЫС кезінде сорғыш сүзгілерінің күйін тексермеңіз.

СОРҒЫШ жұмыс істегеннен кейін бірден шамды ұстамаңыз.

ЖҰМЫС кезінде сорғыштың ашық бөліктері қызуы мүмкін.

ЖИЫНТЫҚ ҚҰРАМЫ

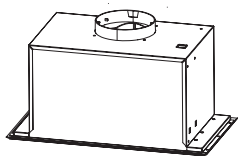

Ауа сорғыш



Қайта орнатылуы мүмкін кері клапан



Ауа өткізгіш құбыр

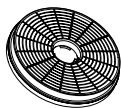

Көмір сүзгісір (2 дана)



Пайдаланушы нұсқаулығы (1 дана)

Кепілдік талоны (1 дана)
Жеке қаптама (1 жиынтық)

АСПАП СИПАТТАМАСЫ

Аспап өлшемдері

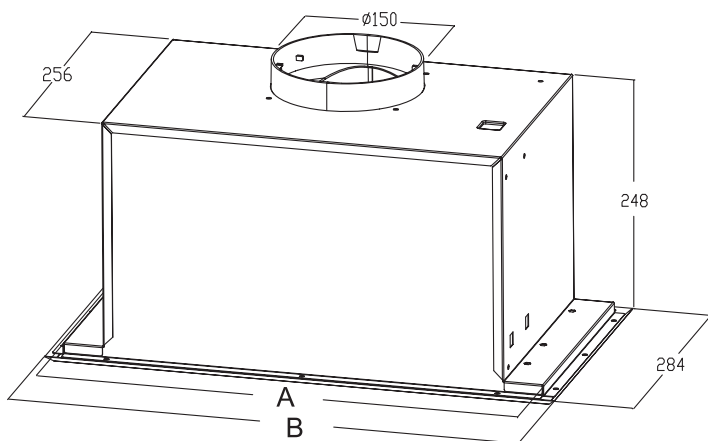

Орнату саңылауының өлшемдері

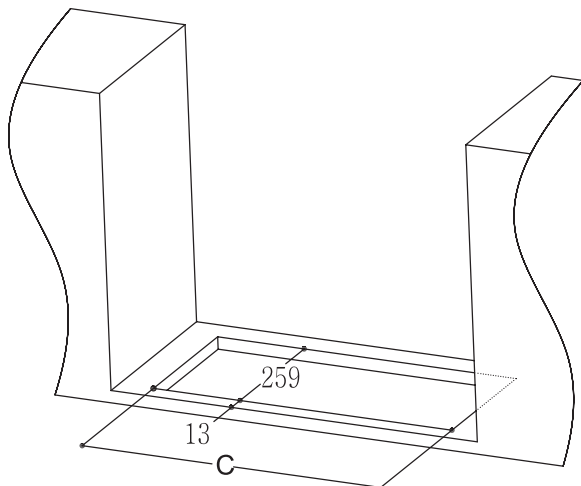

	A	B	C
600 мм моделі үшін	492	520	497
900 мм моделі үшін	672	700	677

Ауа сорғыштан ас пісіру бетіне дейінгі қашықтық

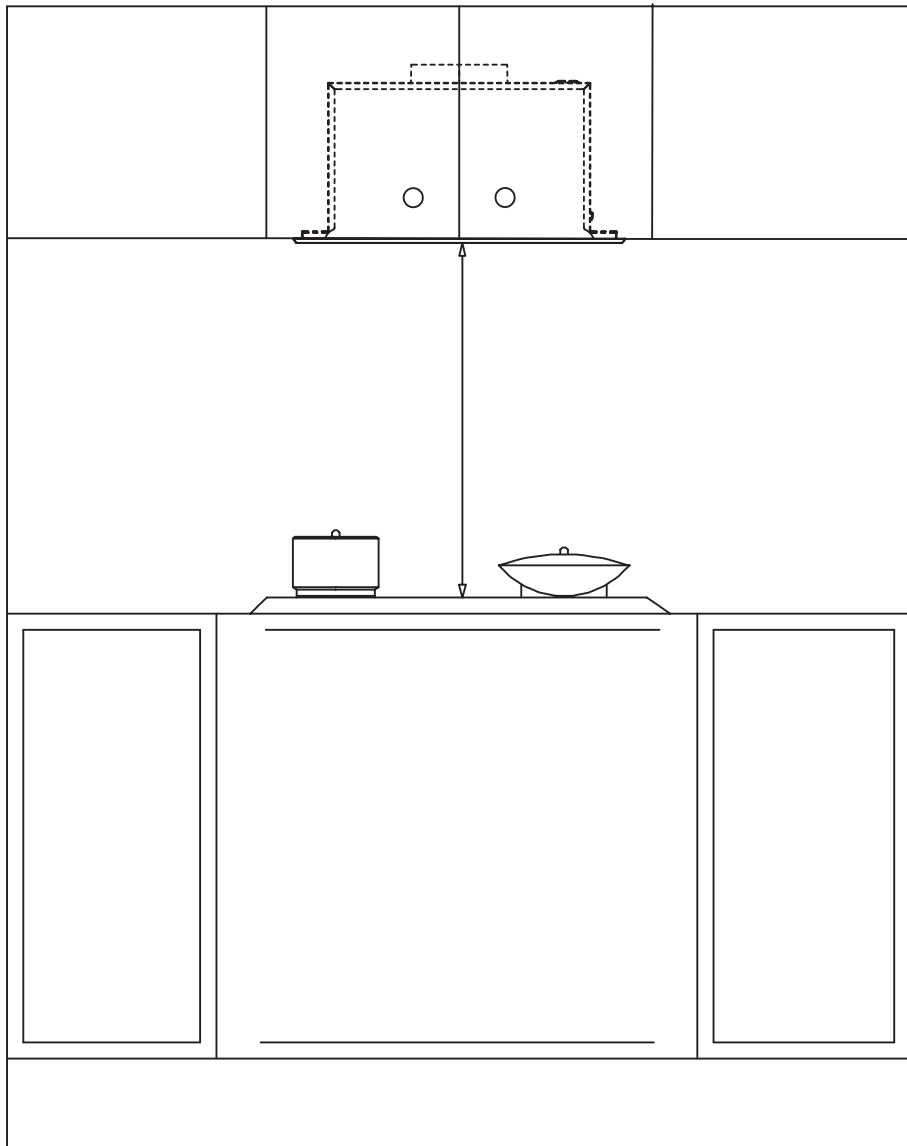

ОРНАТУ

Орнату нұсқауларын мұқият оқып шығыңыз.

Орнатпас бұрын, құрылғы желіге қосылмағанына көз жеткізіңіз. Айыр қажет болған жағдайда розеткадан оңай шығарылатындай етіп орналастырылуы керек.

Электр сымдарын орнату және қосу бойынша барлық жұмыстарды отқа төзімділік талаптарын қоса алғанда, қолданылатын нормалар мен стандарттарға сәйкес білікті қызметкер (қызметкерлер) орындауы тиіс.

Тот баспайтын болат және корпустаың шыны беттері жұмыс құралдарымен орнату кезінде оңай зақымдалуы мүмкін. Орнату кезінде құрылғының бетін қорғаулы болуын қамтамасыз етіңіз.

Сондай-ақ, сорғышты орнату кезінде оны картонмен немесе басқа тығыз материалмен жауып, плитаның беті қорғаулы болуын қамтамасыз етіңіз.

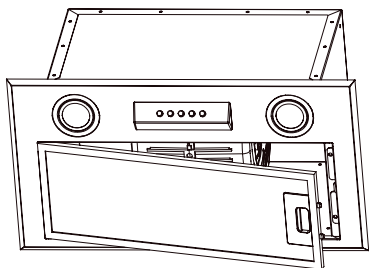

Металл сүзгінің тұтқасын басып, оны алыңыз.

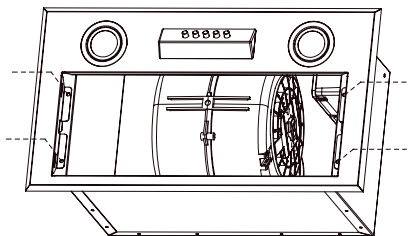

4 дана М4*10 бұrandасын бұрап, төменгі панельді алыңыз.

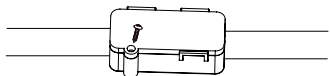

ST4*10 бұrandасын бұрап коннектор қорабының қақпағын ашыңыз. Басқару тақтасы мен жарықтандыру сымдарының коннекторларын ажыратыңыз.

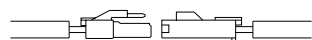

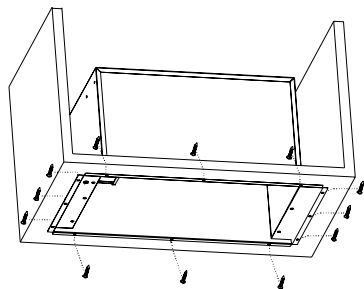

Сорғыштың корпусын орнату шкафына 12 (ST4*18) бұрандашегемен бекітіңіз.

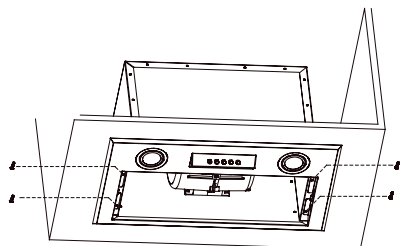

Сорғыш панелін М4*10 4 бұрандамен қайтадан орнына бекітіңіз.

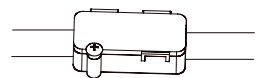

Басқару тақтасы мен жарықтандыру сымдарының коннекторларын жалғап, коннектор қорабының қақпағын жабыңыз.

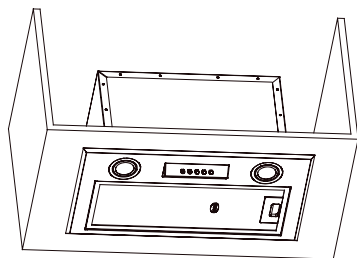
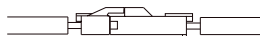

Металл сүзгіні орнына қойыңыз.

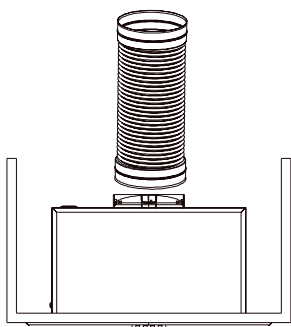

Ауа өткізгіш құбырын орнатыңыз (ауа сорғыштың бұрылу нұсқасы болған кезде).

АУАНЫ ШЫҒАРУ ӘДІСІН ТАҢДАУ

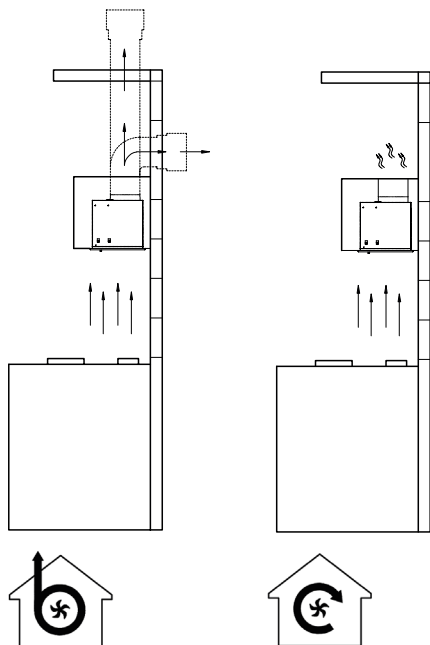

Бұл ауа сорғыш екі режимде жұмыс істей алады: шығару және қайта айналым.

Ауа шығару режимінде ауа алмастыру/желдету жүйесіне ауа шығаратын құбыр арқылы шығарылады.

Қайта айналым режимінде ауа бөлмеге қайта кіреді. Бұл режимде құбырды орнату және оны ауа желдетуге қосу қажет емес. Алайда, қайта айналым режимінде тиімді жұмыс істеу үшін иістер мен майларды сіңіретін көмір сүзгілерін орнату, сондай-ақ оларды уақтылы ауыстыру қажет. Ауаны сүзу жүйесі арқылы өткізу қажеттілігіне байланысты, осы режимдегі ауа сорғыштың өнімділігі шығару режиміне қарағанда төмен болады (шамамен үштен бір бөлігі).

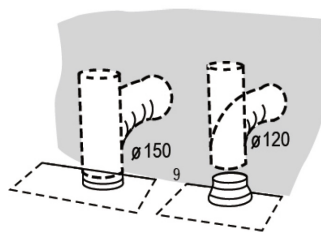

Ауа сорғышты желдету жүйесімен диаметрі 120 немесе 150 мм ауа шығаратын құбырмен қосуға болады. Диаметрі 120 мм құбырды 150 мм розеткаға қолданған кезде жалғастырғыш тетікті пайдалану керек.

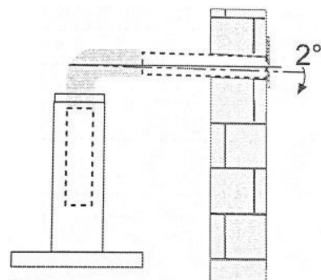

Құбырда ең аз иілім саны болуы керек. 90° иілу қажет болса, өстен ең жоғары ауытқу 2° аспауы керек.

ЖҰМЫС ТӘРТІБІ

Сіздің ауа сорғыш үлгісіне байланысты Басқару тақтасы бірнеше үлгіде болуы мүмкін.

1 үлгі

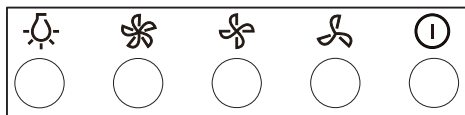

2 үлгі

0

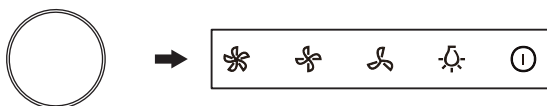

Айналмалы
қосқыш

①	Өшіру
☂	Төмен жылдамдық
☼	Орташа жылдамдық
☀	Жоғары жылдамдық
☀	Жарықтандыру

ТАЗАЛАУ ЖӘНЕ КҮТІМ

ЧИСТКА ЖИРОУЛАВЛИВАЮЩИХ ФИЛЬТРОВ

Сүзгілерді әр 2 ай сайын немесе егер сорғыш қарқынды режимде пайдаланылса, жиі тазалау қажет. Сүзгілерді ыдыс жуғышта жууға болады.

Суретте көрсетілгендей сүзгіні алыңыз.
Ауа сорғыштың өшірілгеніне көз жеткізіңіз.

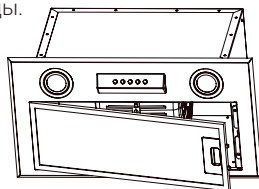

1-әдіс. Сүзгіні ыдыс жуғышқа салыңыз
60 °C бағдарламасында машинаны жуыңыз.

2-әдіс. Сүзгіні жылы сабынды суға салыңыз (40-50 °C), 2-3 минут күтіңіз, содан кейін жұмсақ щеткамен жуыңыз. Бұл жағдайда торды баспаңыз, өйткені ол сынғыш және оңай зақымдалуы мүмкін. Жемірілуге әкелуі мүмкін абразивті заттар мен агрессивті жуғыш заттарды пайдаланбаңыз.

Орнатпас бұрын, сүзгі толығымен құрғақ екеніне көз жеткізіңіз. Сүзгі бетінің түсі уақыт өте келе өзгеруі мүмкін, бұл сүзгінің тиімділігіне әсер етпейді.

КӨМІРЛІ СҮЗГІЛЕРДІ АУЫСТЫРУ

Бұл сүзгілерді жууға және қайта пайдалануға болмайды. Көмір сүзгілерін ауыстыру әр 4 ай сайын немесе ауа сорғыш қарқынды режимде жұмыс істеген кезде жиі жасалады.

- Металл май ұстайтын сүзгілерді алыңыз.
- Ластанған көмір сүзгісін алыңыз.
- Сүзгілерді ауыстырыңыз.
- Металл май ұстағыш сүзгілерді орнына қойыңыз.

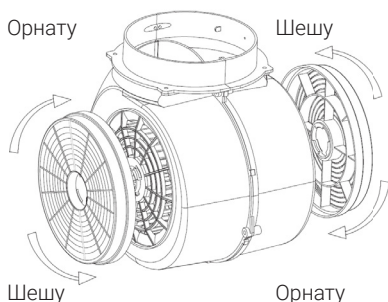

ШАМДАРДЫ АУЫСТЫРУ

- Металл май ұстайтын сүзгілерді алыңыз.
- Шамды сорғыш корпусынан шығарып алыңыз (күш қажет болуы мүмкін).
- Шамның сымдарын ажыратыңыз.
- Жаңа шамды қосыңыз оны сорғыш корпусына салыңыз.
- Металл сүзгілерді орнына қойыңыз.
- Жарықтандыру шамдарының нұсқалары (модельге байланысты):

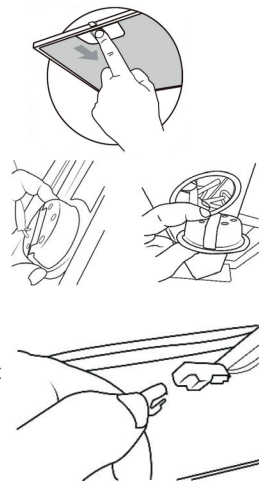

Жарықтандыру шамдарының нұсқалары (модельге байланысты):

	Қуат	Кернеу	Сыртқы түрі	Плафон	Бөлшектер коды
Дөңгелек 70 мм (2 дана)	1.5 Вт	DC 12 В		--	DSR-1.5-S-70

АҚАУЛЫҚТАРДЫ ЖОЮ

МӘСЕЛЕ	МҮМКІН СЕБЕПТЕР	ОЛАРДЫ ЖОЮ
Шам жанып тұр, бірақ мотор жұмыс істемейді	Қалақшалар бұғатталған.	
	Конденсатор зақымдалған.	Конденсаторды ауыстырыңыз.
	Мотор зақымдалған.	Моторды ауыстырыңыз.
	Мотордың ішкі сымдары кесілген немесе ажыратылған. Жағымсыз иіс болуы мүмкін.	Моторды ауыстырыңыз.
Шам жанып тұр, бірақ мотор жұмыс істемейді	Жоғарыда айтылғандардан басқа, мыналарды тексеріңіз:	
	Шам зақымдалған.	Шамды ауыстырыңыз.
	Қуат сымы бос.	Схемаға сәйкес қосылуды орындаңыз.
Майдың ағуы	Шығу және ауа клапандары жеткілікті түрде саңылаусыздандырылмаған.	Құбырды алыңыз және оны желіммен бекітіңіз.
	Құбырды алыңыз және оны желіммен бекітіңіз. U-тәрізді бөлім мен қақпақтың қосылуынан ағып кету.	U-тәрізді бөлімді алып тастаңыз және оны бекітіңіз.
Діріл	Зақымдалған қалақшалар дірілдің себебі болуы мүмкін.	Қалақшаны ауыстырыңыз.
	Мотор тиісті түрде бекітілмеген.	Моторды бекітіңіз.
	Сорғыш берік бекітілмеген.	Ауа сорғышты бекітіңіз.
Жеткіліксіз тартылу	Ауа сорғыш пен плитаның беті арасындағы қашықтық тым үлкен.	Қашықтықты қайта реттеңіз.
	Ашық есіктер мен терезелерге байланысты тым қатты жел өті.	Найдите другое место для установки устройства или закройте двери/окна.
Құрылғы көлбеуленген	Бекітуші бұранда тиісті түрде тартылмаған.	Затяните фиксирующие шурупы, чтобы устройство приняло горизонтальное положение.
	Бұрандалар дұрыс тартылмаған.	Ілетін бұрандаларын тартыңыз, құрылғы көлденең орынға ие болады.

ДҰРЫС КӘДЕГЕ ЖАРАТУ



Өнімдегі немесе орамдағы бұл таңба, өнімнің қарапайым тұрмыстық қалдықтар қатарына жатпайтынын және істен шыққаннан кейін, электрлік немесе электрондық жабдықты қайта өңдеуге арналған тиісті жинау орнына өткізу керектігін көрсетеді. Ескі құрылғыларды жинау және қайта өңдеу біздің табиғи ресурстарды сақтауға маңызды үлес қосады және экологиялық таза және зиянсыз қоқысқа шығаруды қамтамасыз етеді.



Өнім Кеден одағының тиісті техникалық регламенттерінің талаптарына сәйкес сертифицикатталған.

ӨНДІРУШІ

GUANGDONG MIDEA KITCHEN
APPLIANCES MANUFACTURING CO., LTD.
Адрес: 'NO. 6, YONG AN ROAD, BEIJIAO,
SHUNDE, FOSHAN, GUANGDONG, CHINA

ҚАЗАҚСТАНДАҒЫ ИМПОРТЕР

ЖШС «Technoman» ҚР,
қ. Алматы, к. Бурундайская, 93 а.
Тел.: +7 727 223 03 64
Веб-сайт: www.mideakz.com

Өнімнің сыртқы түрін, түсі мен техникалық мәліметтерін, өндіруші тұтынушыға алдын ала ескертусіз өзгерте алады.



ӨЗІҢДІ ҮЙДЕ СЕЗІН