

Руководство по эксплуатации беговой дорожки KINGSMITH WalkingPad

Внимательно прочтите данное руководство перед использованием и храните его в надежном месте.



Производитель: Beijing Kingsmith Technology Co.,Ltd.
Адрес: Floor 4, Building 25, Area 18, ABP Park, Fengtai, Beijing, China.
СДЕЛАНО В КИТАЕ

№. модели: *TRR2F*

WalkingPad KING SMITH | 

ВАЖНЫЕ ИНСТРУКЦИИ ПО ТЕХНИКЕ БЕЗОПАСНОСТИ

Данное устройство предназначено для использования в домашних условиях.

 **ОПАСНОСТЬ** — Для сокращения риска поражения электрическим током:

Всегда отключайте кабель питания из розетки сразу же после завершения использования и перед проведением очистки.

 **ВНИМАНИЕ** — Для сокращения риска получения ожогов, воспламенения, поражения электрическим током или телесных травм:

- 1) Не оставляйте беговую дорожку без присмотра, если кабель питания подключен к розетке. Отключите кабель питания из розетки, если беговая дорожка не используется или перед установкой или снятием каких-либо компонентов.
- 2) При использовании данного оборудования детьми, инвалидами или людьми с ограниченными возможностями или рядом с ними требуется строгий контроль.
- 3) Разрешается использовать данное оборудование только в целях, для которых оно предназначено и которые указаны в данном руководстве. Запрещается использовать приспособления, не рекомендуемые производителем.
- 4) Запрещается использовать данное устройство, если его кабель или вилка повреждены, если его уронили или повредили или если оно упало в воду. В таком случае необходимо вернуть устройство в сервисный центр для проверки и ремонта.
- 5) Запрещается тащить беговую дорожку за кабель питания или использовать кабель в качестве ручки.
- 6) Берегите кабель питания от горячих поверхностей.
- 7) Запрещается ронять или ставить устройство в какие-либо щели.
- 8) Запрещается использовать вне помещения.
- 9) Запрещается использовать в местах, где используются аэрозоли (спреи) или где выполняются операции с кислородом.
- 10) Перед отключением беговой дорожки от сети, отключите все элементы управления и только после этого извлеките вилку из розетки.

ВАЖНЫЕ ИНСТРУКЦИИ ПО ТЕХНИКЕ БЕЗОПАСНОСТИ



1. Данное устройство могут использовать дети в возрасте от 8 лет и старше, в также лица с ограниченными физическими, сенсорными или умственными способностями или с недостатком опыта и знаний, если они находятся под наблюдением или прошли инструктаж по безопасному использованию данного устройства и понимают связанные с этим риски. Не разрешайте детям играть с оборудованием. Дети не должны выполнять чистку и техобслуживание без присмотра.
2. Правильная утилизация данного оборудования. Данная маркировка сообщает о том, что данное устройство нельзя утилизировать вместе с другими бытовыми отходами на всей территории ЕС. Чтобы предотвратить возможность нанесения вреда окружающей среде или здоровью человека в результате неконтролируемой утилизации отходов, ответственно подойдите к вопросу утилизации, чтобы способствовать экологичному повторному использованию материальных ресурсов. Чтобы вернуть устройство по истечению срока его службы, воспользуйтесь системами возврата и сбора или обратитесь к продавцу, у которого было приобретено устройство. Они могут передать данное устройство на экологически безопасную переработку.

Данное оборудование не предназначено для использования лицами (включая детей) с ограниченными физическими, сенсорными или умственными способностями, а также с недостатком опыта и знаний, если они не находятся под наблюдением или не прошли инструктаж по использованию устройства от специалиста, ответственного за их безопасность.

Следите, чтобы дети не играли с оборудованием.

ВНИМАНИЕ: не подпускайте маленьких детей к данному устройству. При контакте с движущимся беговым полотном они могут получить серьезные фрикционные ожоги.

Оглавление

1. Беговая дорожка и дополнительные принадлежности	02
2. Схематическое изображение	03
3. Инструкции по настройке	07
4. Использование беговой дорожки	09
5. Торговые марки и декларация соответствия	12
6. Инструкции по технике безопасности	13
7. Техобслуживание и регулировка	16
8. Замена и утилизация	17

Приветствуем!

Благодарим Вас за приобретение беговой дорожки KINGSMITH WalkingPad, далее "беговая дорожка". Благодаря изысканному, простому и современному дизайну вы сможете качественно и приятно тренироваться дома. Данная беговая дорожка предназначена для использования только в домашних условиях. Запрещается использовать ее в коммерческих и общественных целях или сдавать в аренду.

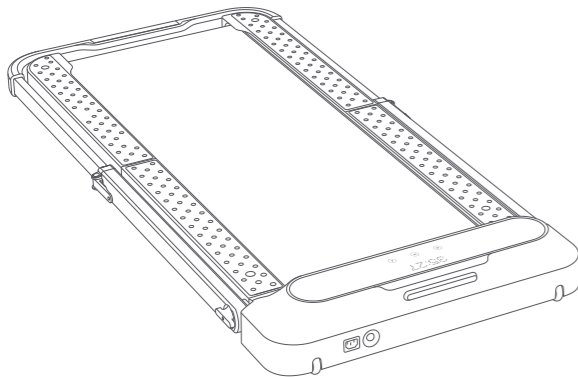

Характеристика	Параметр
Возрастной диапазон	От 14 до 60 лет
Диапазон скоростей	Режим ходьбы: 0,5-6 км/ч (0,5-3,7 миль/ч) Режим бега: 0,5-10 км/ч (0,5-6,2 миль/ч)
Размер бегового полотна	440 x 1200 мм (17" x 47")
Максимальная грузоподъемность	110 кг (240 фунтов)
Частота	50/60 Гц
Напряжение	220-240 В~
Мощность потребления	918 Вт
Вес нетто	36 кг (81 фунтов)
Размер в разложенном состоянии	1452 x 720 x 1031 мм (57" x 28" x 40,5")
Размер в сложенном состоянии	1000 x 720 x 162 мм (39" x 28" x 6")
Режим ходьбы	Режим бега/Режим ходьбы
Уровень шума	65 дБ(А)

01 Беговая дорожка и дополнительные принадлежности

Внимательно проверьте целостность содержимого упаковки. Если каких-то компонентов не хватает или они сломаны, обратитесь к продавцу.

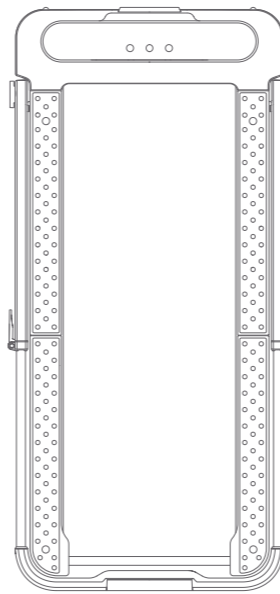

Беговая дорожка

Дополнительные принадлежности



Кабель питания



Пульт дистанционного управления



Шнурок для пульта дистанционного управления



Шестигранный торцевой ключ



Предохранительный замок



Силиконовое масло

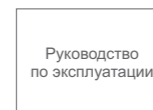

Руководство по эксплуатации

02. Схематическое изображение

1. Режим ходьбы

В режиме ходьбы поручень беговой дорожки находится в горизонтальном положении. Максимальная скорость в этом режиме составляет 6 км/ч. В этом режиме работают ручной (М) и автоматический (А) режимы. При первом использовании беговой дорожки ограничение по скорости составляет 3 км/ч. Разблокировать ограничение по скорости до 6 км/ч можно тремя способами: Выполнить инструкции из руководства для новичков в приложении KS Fit, пройти 1 км по беговой дорожке, задать ограничение по скорости в приложении "KS Fit"

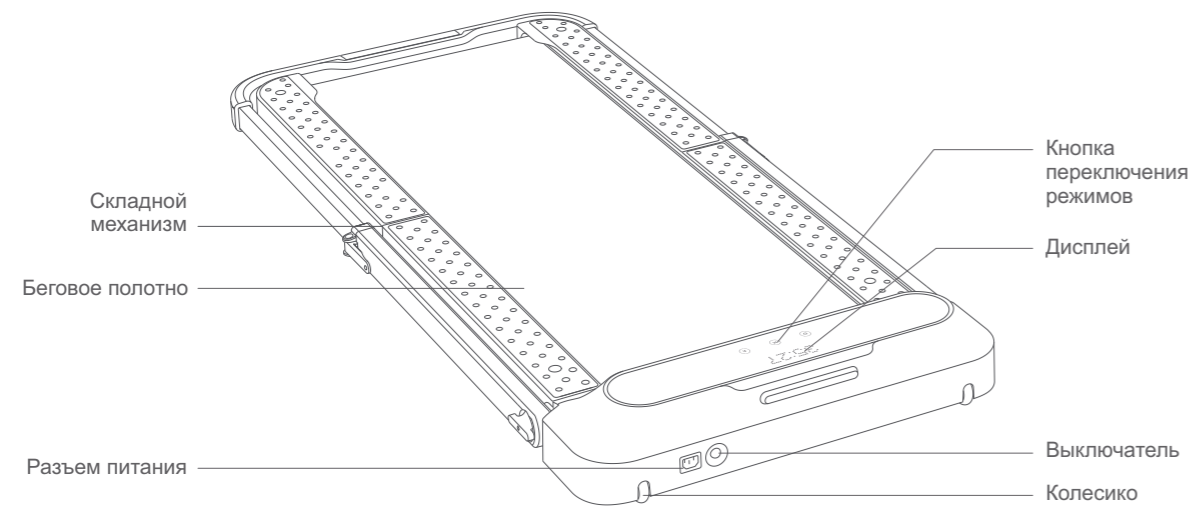

2. Режим бега

В режиме бега поручень беговой дорожки находится в вертикальном положении. Максимальная скорость в этом режиме составляет 10 км/ч. В этом режиме работает ручной режим (М). Из соображений безопасности в режиме бега не поддерживается автоматический режим (А).

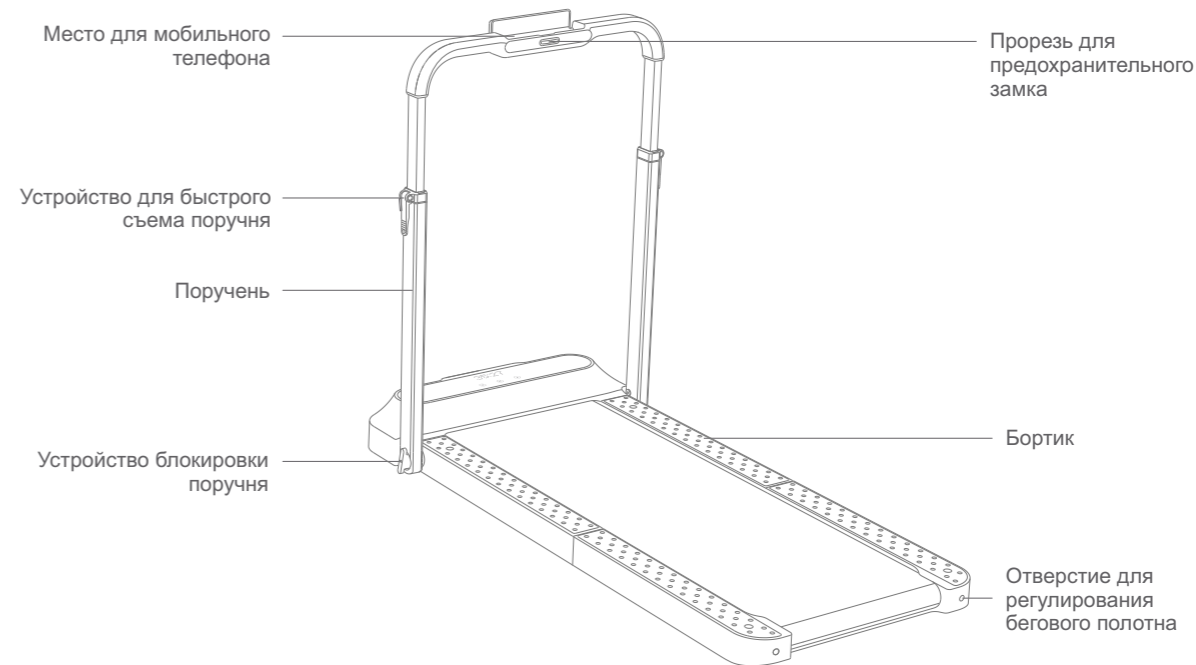

02. Схематическое изображение

3. Дисплей

TIME KM SPD STEP CAL

Время

Расстояние

Скорость

Количество шагов

Калории

* Количество шагов и калории отображаются на панели после выполнения соответствующих настроек в приложении

Сенсорные кнопки



Режим ожидания



Ручной режим



Автоматический режим

Светодиодные индикаторы



Индикатор неисправности



Индикатор подключения

4. Пульт дистанционного управления

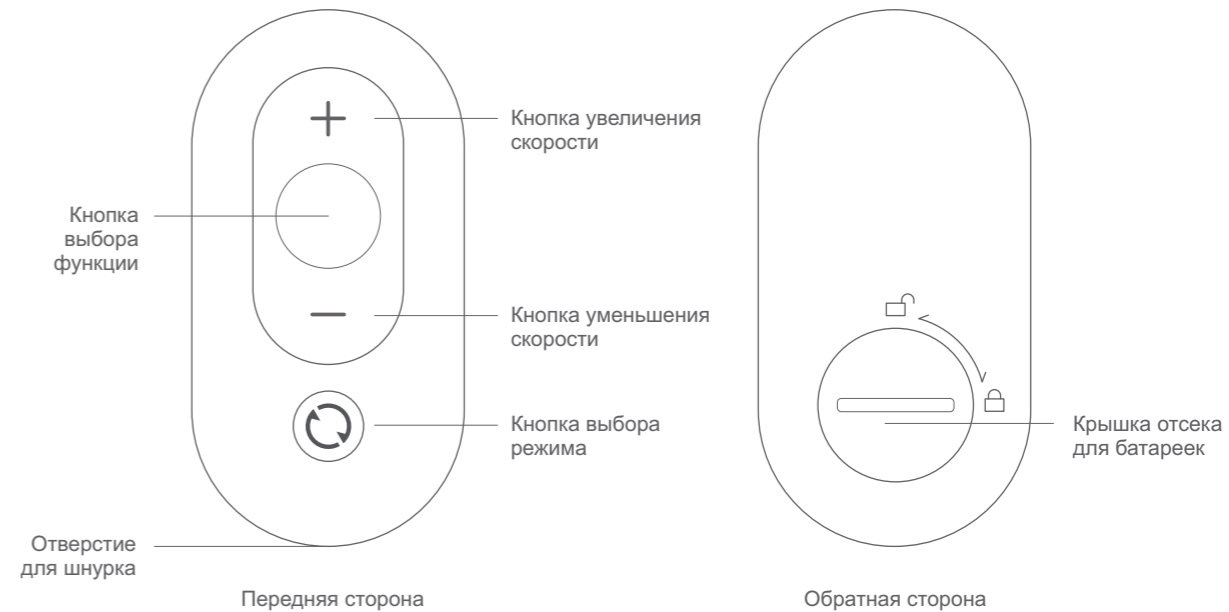

03. Инструкции по настройке

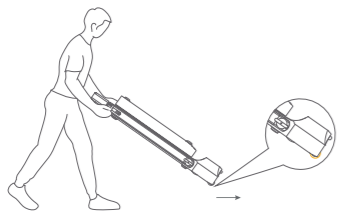

1. Прежде чем перемещать беговую дорожку убедитесь, что все фиксаторы на поручне заблокированы. Разместите беговую дорожку на ровной и твердой поверхности. Не кладите беговую дорожку на мягкий или толстый ковер.

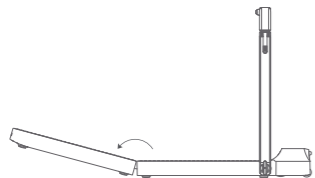

3. Разверните беговую дорожку, отрегулируйте беговое полотно по центру, аккуратно расправьте его, чтобы оно полностью распрямилось или поверните нижний бортик, чтобы выровнять полотно.

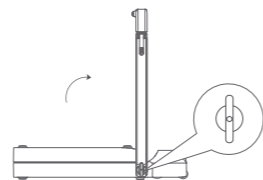

2. Ослабьте фиксаторы на поручне, поднимите поручень в вертикальное положение, затяните фиксаторы с обеих сторон поручня.

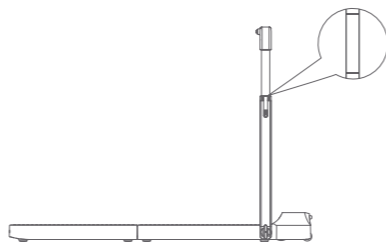

4. Ослабьте устройство для быстрого съема поручня, отрегулируйте поручень, ориентируясь по отметкам на шкале, а затем зафиксируйте устройство для быстрого съема.

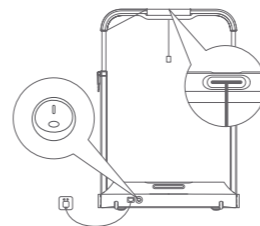

5. Установите выключатель аварийного останова. Подключите питание и переведите выключатель питания в положение Вкл.

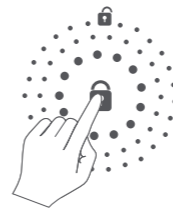

7. Откройте приложение, выполните инструкции, чтобы добавить и подключить беговую дорожку, после чего беговую дорожку можно использовать.



6. Скачайте приложение "KS Fit" из Apple Store или Google Play Store и завершите установку.

04. Использование беговой дорожки

1. Описание режимов



Режим ожидания

Горит индикатор режима ожидания, двигатель и датчик не работают.



Ручной режим

Горит индикатор ручного режима, скорость можно регулировать с пульта управления или АПР



Автоматический режим

Горит индикатор автоматического режима, скорость регулируется автоматически с помощью интеллектуального алгоритма.

2. Описание режима ожидания



Режим ожидания

В режиме ожидания можно кратко нажать кнопку переключения режимов на пульте управления, чтобы беговая дорожка активировать и перешла в режим ручного управления (по умолчанию).

Активировать беговую дорожку также можно нажатием на иконку на панели управления.

Когда беговая дорожка не используется, нажмите на кнопку переключения режимов на пульте управления или на иконку режима ожидания на панели управления, чтобы перевести дорожку в режим ожидания.



Пульт дистанционного управления

Краткое нажатие: Переключение режима

Долгое нажатие: Переключение в режим ожидания (дорожка не работает)

4. Пульт дистанционного управления



Ручной режим

В этом режиме беговой дорожкой можно управлять с пульта управления. Новичкам рекомендуется сначала опробовать ручной режим, а, освоившись, переходить на автоматический режим.

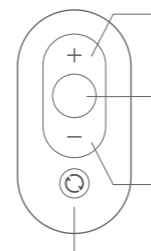

Кнопка увеличения скорости

Краткое нажатие: Скорость увеличивается на 0,5 км/ч (0,5 миль/ч)

Кнопка выбора функции

Краткое нажатие: Пусть или останов беговой дорожки

Кнопка уменьшения скорости

Краткое нажатие: Скорость уменьшается на 0,5 км/ч (0,5 миль/ч)

Кнопка переключения режимов

Краткое нажатие: Переключение режима

Долгое нажатие: Переход в режим ожидания (дорожка не работает)

04. Использование беговой дорожки

4. Описание режима автоматического управления



Автоматический режим

Этот режим требует определенных навыков управления и его можно использовать полностью без пульта управления. Переходить на данный режим рекомендуется только, освоив беговую дорожку. В этом режиме можно запускать и отключать беговую дорожку с пульта управления, также работает кнопка переключения режимов.

Примечание: Автоматическое управление поддерживается только в режиме ходьбы.

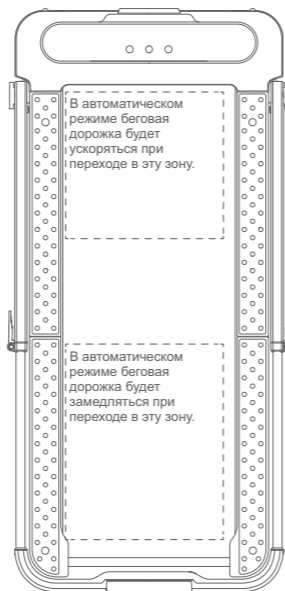

05. Торговые марки и декларация соответствия

5. Инструкции по использованию пульта управления

Если пульт дистанционного управления не отвечает или вы заменили его на новый, необходимо повторно выполнить привязку.

Способ привязки: Перезапустите беговую дорожку и **ОДНОВРЕМЕННО** нажмите и удерживайте кнопку переключения режимов на пульте управления в течение 3 секунд.

6. Индикатор подключения

Приложение не подключено: мигает
Приложение подключено: не мигает

7. Индикатор неисправности

- E01: Программная защита от перегрузки по току
- E02: Аппаратная защита от перегрузки по току
- E03: Перегрев модуля IPM
- E04: Защита от пониженного напряжения
- E05: Защита от повышенного напряжения
- E06: Защита от выпадения фазы двигателя
- E07: Защита от вращения блока двигателя
- E08: Ошибка датчика;
- E09: Двигатель не запускается
- E12: Защита двигателя от перегрузки по току
- E13: Защита от перегрузки
- E14: Потеря сигнала датчика Холла
- E15: Ошибка связи

Патенты на серию беговых дорожек Kingsmith WalkingPad выданы компании Beijing Kingsmith Technology Co., Ltd. и принадлежат ей. Организациям или частным лицам запрещается копировать, распространять все или любую часть данного руководства без письменного разрешения от Kingsmith, а также запрещается использовать данные патенты без получения разрешения.

В данном руководстве в максимальном объеме описываются различные функции и инструкции по эксплуатации.

Однако из-за непрерывного совершенствования функций и конструкции оборудования, могут присутствовать отличия от приобретенного вами оборудования. В связи с обновлениями описанное в данном руководстве оборудование может отличаться от приобретенного вами по цвету, внешнему виду и т. д. Характеристики конкретной модели, в отличие от описаний в руководстве, имеют первостепенное значение.

06. Инструкции по технике безопасности

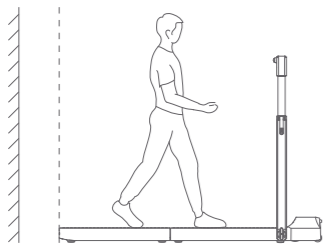

⚠ Свободное пространство за беговой дорожкой должно быть более 2000 мм. Чтобы спрыгнуть с беговой дорожки, крепко возьмитесь за поручень.

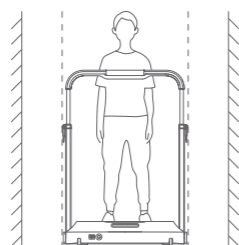

⚠ Свободное пространство по обе стороны беговой дорожкой должно быть более 500 мм.

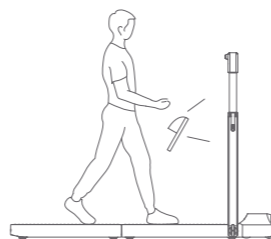

⚠ Надевайте спортивную обувь и одежду и тренируйтесь в умеренном режиме. Если во время пробежки вы чувствуете дискомфорт, сразу же прекратите тренировку и обратитесь к врачу. В противном случае вы можете получить травму.

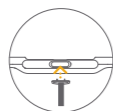
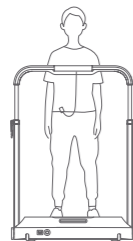

Усилие для снятия привода: 7 Н
Усилие для снятия замка: 18 Н

⚠ Проверьте предохранительный замок, прежде чем использовать его на беговой дорожке. Для бега на беговой дорожке прикрепите второй конец предохранительного замка к своей одежде. В непредвиденной ситуации снимите его, и беговая дорожка сразу же остановится.

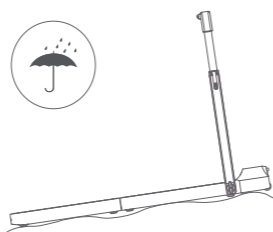

⊗ Не используйте беговую дорожку во влажных помещениях. Запрещается ставить дорожку на землю.

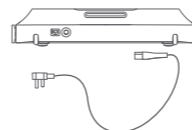

⚠ Если беговая дорожка не используется, отключите кабель питания.



⊗ Запрещается вставать на переднюю часть беговой дорожки.

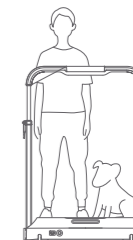

⊗ Запрещается использовать беговую дорожку с домашними животными.

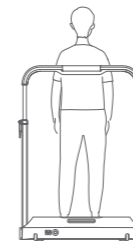

⊗ Запрещается ходить по беговой дорожке задом наперед или боком.

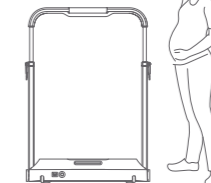

⚠ Пожилые люди, дети и беременные женщины должны соблюдать осторожность при использовании беговой дорожки.

06. Инструкции по технике безопасности

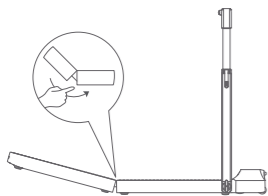

⚠ Будьте осторожны, чтобы не защемить пальцы.

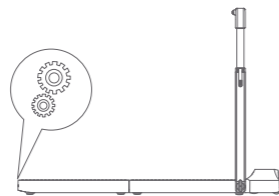

⚠ Следите, чтобы вашу одежду не зажевало.

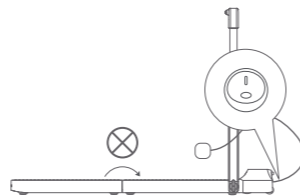

⊗ Складывать беговую дорожку можно только после отключения питания.

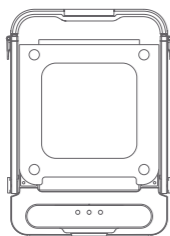

⚠ Храните беговую дорожку вертикально так, чтобы с обеих сторон были точки опоры. Храните в недоступном для детей месте.

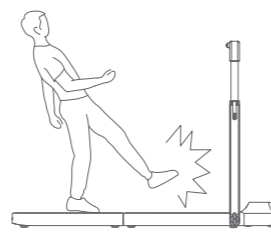

⊗ Запрещается вставать или сходить с беговой дорожки, пока она работает.

07. Техобслуживание и регулировка

1. Очистка беговой дорожки



- Перед началом очистки беговой дорожки отключите все источники питания.
- Выдавите небольшое количество мягкого моющего средства на ткань из 100% хлопка. Не распыляйте моющее средство непосредственно на беговое полотно и не используйте кислотные и агрессивные моющие средства.
- Не протирайте беговое полотно с обратной стороны.
- Через некоторое время после начала использования на задней части могут появиться грязь и пыль. Это нормально, просто удалите их.

2. Регулирование бегового полотна

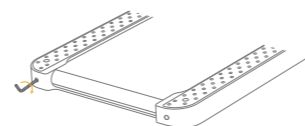

- Одновременно нажмите и удерживайте кнопку переключения режима и кнопку увеличения скорости на пульте дистанционного управления более 3 секунд, пока беговая дорожка не запустится.
- На передней панели появится надпись "CALI" и беговая дорожка продолжит работать со скоростью 3 км/ч (2 миль/ч).
- Беговое полотно смещено влево: Поверните левый регулировочный винт по часовой стрелке на 1/4 оборота.
- Беговое полотно смещено вправо: Поверните вправо регулировочный винт по часовой стрелке на 1/4 оборота.
- Беговое полотно проскальзывает: Одновременно поверните правый и левый регулировочные винты по часовой стрелке на 1/2 оборота.
- После регулировки запустите беговую дорожку на 1-2 минуты, чтобы проверить точность регулировки. При необходимости, снова отрегулируйте ее.
- Чтобы остановить дорожку, нажмите соответствующую кнопку.
ОСТОРОЖНО: НЕ НАТЯГИВАЙТЕ БЕГОВОЕ ПОЛОТНО СЛИШКОМ СИЛЬНО. ПОДДЕРЖИВАЙТЕ ЗАВОДСКОЕ НАТЯЖЕНИЕ БЕГОВОГО ПОЛОТНА. ЧРЕЗМЕРНОЕ НАТЯЖЕНИЕ ПОЛОТНА ПРИВЕДЕТ К ПОВРЕЖДЕНИЮ ДВИГАТЕЛЯ.

3. Смазка бегового полотна

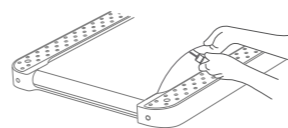

- Выключите беговую дорожку и отсоедините кабель питания.
- Поднимите край бегового полотна и нанесите силиконовое масло на внутреннюю поверхность.
- Запустите беговую дорожку со скоростью 3 км/ч (2 миль/ч) на 10-20 секунд.
- Для каждой смазки требуется 5-10 мл силиконового масла. При чрезмерном количестве силиконового масла беговое полотно может проскальзывать и помешать нормальной работе.
- Смазывайте беговое полотно каждые три месяца.

08. Замена и утилизация



Аккумулятор, используемый в данном устройстве, необходимо извлечь и утилизировать надлежащим образом.

При замене аккумулятора используйте только оригинальный аккумулятор, который можно приобрести в нашем интернет-магазине запчастей.

Отсек для аккумулятора находится на обратной стороне устройства. Откройте отсек, открутив винт в крышке подходящей отверткой, а затем отведите вниз нижний конец защелки. Таким образом, обе части соединения можно будет разделить, потянув за них.

Установите новый аккумулятор, соедините две части разъема и убедитесь, что защелка защелкнулась до упора.

Никогда не выбрасывайте использованный аккумулятор вместе с бытовыми отходами, а сдавайте его в соответствующие пункты сбора. Это также относится к аккумуляторам неисправного оборудования.



Устройства, отмеченные данным символом, подлежат утилизации отдельно от бытовых отходов, поскольку они содержат ценные материалы, которые можно переработать. Правильная утилизация защищает экологию и здоровье человека. За соответствующей информацией обращайтесь в местные органы власти или к продавцу.