

RU

ПАСПОРТ
И ТЕХНИЧЕСКАЯ ИНСТРУКЦИЯ

KZ

ТӨЛҚҰЖАТ
ЖӘНЕ ТЕХНИКАЛЫҚ НҰСҚАУ

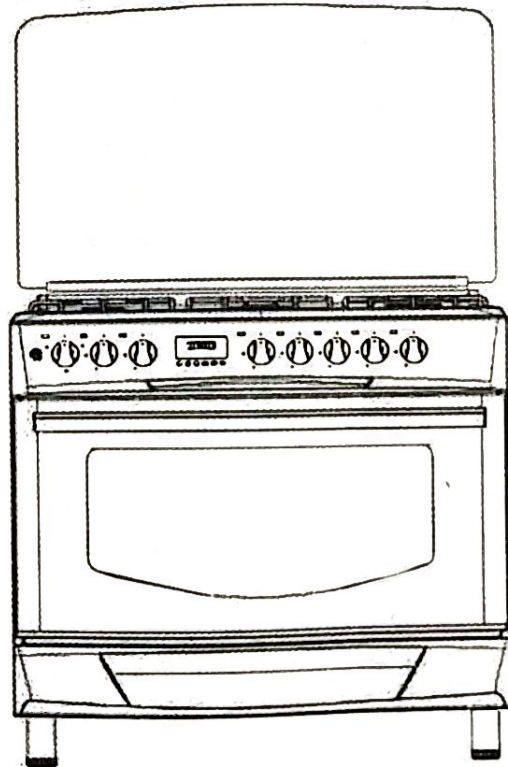
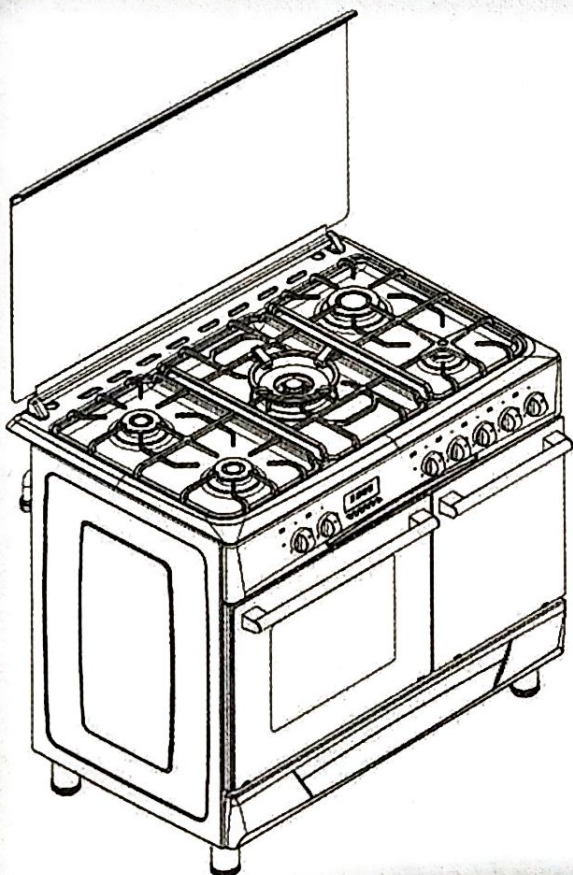

СОДЕРЖАНИЕ

• Краткое введение.....	(2)
• Технические характеристики.....	(3)
• Требования по безопасности.....	(6)
• Устройство плиты.....	(9)
• Установка плиты.....	(10)
• Использование.....	(11)
• Ремонт и уход.....	(16)
• Транспортировка.....	(17)
• Условия гарантийного обслуживания.....	(19)
• Гарантийный талон.....	(21)

КРАТКОЕ ВВЕДЕНИЕ

- Спасибо за выбор нашей кухонной плиты. Мы уверены, что Вы будете получать удовольствие, используя нашу продукцию. Перед тем как использовать кухонную плиту внимательно ознакомьтесь с настоящим Руководством, в котором содержится подробная информация об эксплуатации, установке и техническом обслуживании.
- Строго соблюдайте инструкции по технике безопасности. Плита предназначена только для использования в бытовых условиях для приготовления (подогрева) пищи.
- Инструкция разработана для нескольких типов приборов, поэтому может включать описание отдельных функций, которых нет в вашей модели.
- Плита должна быть подключена только квалифицированным сертифицированным специалистом. Отметка об установке и введении в эксплуатацию плиты должны быть сделана в «Талоне на установку и ввод в эксплуатацию».
- Конструкция плит соответствует I классу защиты от поражения электрическим током. Если вилка шнура питания не подходит к Вашей розетке, нужно обратиться к квалифицированному электрику для установки розетки с заземляющим контактом.

ТЕХНИЧЕСКИЕ ХАРАКТЕРИСТИКИ

Номинальное напряжение, В	220 ~
Частота тока, Гц	50
Класс защиты от поражения электрическим током	I
Мощность лампы освещения духовки, Вт	25
Категория газа	II 2НЗВ /P

Тепловая мощность, диаметр сопел и конфорок, расход газа см. таблицу 1
Характеристики, комплектация и модификация плит см. таблицу №2

ВАЖНО! Газовая плита должна работать на природном газе, но также допускается ее работа на сжиженном газе в случае замены сопел горелок.

Эксплуатация не допустима при:

- прогаре духовки;
- повреждении шнура питания и гибкого шланга подвода газа.

ТИП И ДАВЛЕНИЕ ГАЗА

Горючий Тип	Горючий Тип	G20 13mbar	G20 20mbar	G20 25mbar	G25.3 25mbar	G30 30mbar	G30 37mbar	G30 50mbar	G31 37mbar
Вспомогательная конфорка	Вспомогательная	Ø 0,92	Ø 0,70	Ø 0,70	Ø 0,75	Ø 0,50	Ø 0,50	Ø 0,45	Ø 0,50
Вспомогательная конфорка		1,15 kW	0,90 kW	0,95 kW	0,90 kW	0,90 kW	1,10 kW	0,90 kW	0,90 kW
Вспомогательная конфорка		0,110 m³/h	0,086 m³/h	0,090 m³/h	0,097 m³/h	65 g/h	79 g/h	65 g/h	64 g/h
Нормальная конфорка	Нормальная	Ø 1,10	Ø 0,92	Ø 0,92	Ø 1,00	Ø 0,65	Ø 0,65	Ø 0,60	Ø 0,65
Нормальная конфорка		1,75 kW	1,55 kW	1,65 kW	1,60 kW	1,65 kW	1,70 kW	1,65 kW	1,65 kW
Нормальная конфорка		0,167 m³/h	0,148 m³/h	0,157 m³/h	0,173 m³/h	120 g/h	124 g/h	120 g/h	118 g/h
Большая конфорка	Большая	Ø 1,40	Ø 1,20	Ø 1,20	Ø 1,20	Ø 0,80	Ø 0,80	Ø 0,70	Ø 0,80
Большая конфорка		2,80 kW	2,60 kW	2,80 kW	2,40 kW	2,50 kW	2,60 kW	2,50 kW	2,50 kW
Большая конфорка		0,268 m³/h	0,248 m³/h	0,267 m³/h	0,260 m³/h	182 g/h	189 g/h	182 g/h	179 g/h
Вспомогательная конфорка	Вспомогательная	Ø 0,92	Ø 0,72 (X)	Ø 0,70	Ø 0,72 (F1)	Ø 0,50	Ø 0,47	Ø 0,43	Ø 0,50
Вспомогательная конфорка		1,15 kW	0,90 kW	0,95 kW	0,95 kW	0,90 kW	0,90 kW	0,90 kW	0,90 kW
Вспомогательная конфорка		0,110 m³/h	0,086 m³/h	0,090 m³/h	0,105 m³/h	65 g/h	65 g/h	65 g/h	64 g/h
Нормальная конфорка	Нормальная	Ø 1,10	Ø 0,97 (Z)	Ø 0,92	Ø 0,94 (Y)	Ø 0,65	Ø 0,62	Ø 0,58	Ø 0,65
Нормальная конфорка		1,75 kW	1,70 kW	1,70 kW	1,70 kW	1,65 kW	1,65 kW	1,65 kW	1,65 kW
Нормальная конфорка		0,167 m³/h	0,162 m³/h	0,162 m³/h	0,188 m³/h	120 g/h	120 g/h	120 g/h	118 g/h

ТИП И ДАВЛЕНИЕ ГАЗА									
Горючий Тип	Горючий Тип	G20 13mbar	G20 20mbar	G20 25mbar	G25.3 25mbar	G30 30mbar	G30 37mbar	G30 50mbar	G31 37mbar
все конфорки	все конфорки	Ø 1,30	Ø 1,15	Ø 1,10	Ø 1,15	Ø 0,82	Ø 0,82	Ø 0,73	Ø 0,82
все конфорки	все конфорки	2,30 kW	2,30 kW	2,50 kW	2,20 kW	2,50 kW	2,60 kW	2,50 kW	2,50 kW
все конфорки	все конфорки	0,219 m³/h	0,219 m³/h	0,238 m³/h	0,244 m³/h	182 g/h	189 g/h	182 g/h	179 g/h
Большая конфорка	Большая	Ø 1,90	Ø 1,70	Ø 1,70	Ø 1,57	Ø 1,07	Ø 1,00	Ø 0,83	Ø 1,07
Большая конфорка		4,80 kW	4,80 kW	5,30 kW	4,60 kW	4,60 kW	4,60 kW	4,50 kW	4,60 kW
Большая конфорка		0,457 m³/h	0,457 m³/h	0,505 m³/h	0,509 m³/h	335 g/h	335 g/h	327 g/h	329 g/h
Большая конфорка	Большая	Ø 1,55	Ø 1,45	Ø 1,45	Ø 1,40	Ø 0,98	-	Ø 0,98	Ø 0,98
Большая конфорка		3,30 kW	3,70 kW	3,60 kW	3,40 kW	3,80 kW		4,80 kW	3,80 kW
Большая конфорка		0,309 m³/h	0,352 m³/h	0,343 m³/h	0,368 m³/h	276 g/h		276 g/h	271 g/h
Большая конфорка	Большая	Ø 1,40	Ø 1,30	Ø 1,30	Ø 1,35	Ø 0,92	Ø 0,92	Ø 0,85	Ø 0,92
Большая конфорка		2,75 kW	3,00 kW	3,50 kW	3,00 kW	3,50 kW	3,80 kW	3,80 kW	3,50 kW
Большая конфорка		0,262 m³/h	0,286 m³/h	0,333 m³/h	0,325 m³/h	254 g/h	276 g/h	276 g/h	250 g/h
Большая конфорка	Большая	Ø 1,30	Ø 1,20	Ø 1,20	Ø 1,20	Ø 0,85	Ø 0,85	Ø 0,85	Ø 0,85
Большая конфорка		2,50 kW	2,60 kW	3,00 kW	2,50 kW	3,00 kW	3,00 kW	3,80 kW	3,00 kW
Большая конфорка		0,238 m³/h	0,248 m³/h	0,286 m³/h	0,271 m³/h	218 g/h	218 g/h	276 g/h	214 g/h

* - в наименовании модели символ «х» означает цвет эмали, см. расшифровку

ТРЕБОВАНИЯ ПО БЕЗОПАСНОСТИ

Лица, пользующиеся плитой, обязаны знать правила безопасного обращения с бытовыми приборами и внимательно изучить данное руководство.

Ответственность за безопасную эксплуатацию плиты и за ее содержание в надлежащем состоянии несет владелец.

Во время работы газовой плиты необходимо открывать форточку, а также включать кухонную вытяжку для удаления продуктов сгорания.

При появлении в помещении запаха газа, необходимо: закрыть общий газовый кран перед плитой, выключить плиту, открыть окна и проветрить помещение.

До устранения утечек газа не производите никаких операций связанных с огнем и искрообразованием: не курить, не включать освещение, электроприборы и т.п.

При утечке газа необходимо немедленно вызвать ближайшую службу Горгаза или организацию, выполняющую аналогичную функцию.

Духовка при подогреве должна быть пустой. Наличие в ней жаровни, форм для выпечки и т.п. – недопустимо.

Периодически (не реже одного раза в пол года) проверяйте состояние шнура питания и гибкого шланга подвода газа. При обнаружении каких-либо дефектов (трещины, следы оплавления, затвердение материала) немедленно обращайтесь в сервисную службу для их замены.

Особую осторожность проявляйте при приготовлении блюд с большим количеством жира и масла. Перегретые, они легко воспламеняются. Знайте, что нельзя тушить воспламенившееся масло или жир водой.

В случае возгорания посуды, ее нужно плотно накрыть крышкой.

Для правильной и безопасной работы необходимо, чтобы плита была установлена в помещении с хорошей вентиляцией!

Если кухня мала и вентиляция не обеспечивает должного обмена воздуха, мы рекомендуем становить вытяжку или кухонный воздухоочиститель.

ЭЛЕКТРИЧЕСКУЮ ПЛИТУ ПОДКЛЮЧАТЬ ТОЛЬКО К СЕТИ, ОБОРУДОВАННОЙ ЗАЗЕМЛЕНИЕМ!

Подключение плиты проводится только к сети электропитания, которая имеет исправные устройства защиты (автоматические выключатели или плавкие предохранители, которые рассчитаны на 32 А для электроплит, на 16А для газовых плит)

Перед подключением плиты к электрической сети необходимо:

- убедиться, что напряжение в электросети соответствует техническим данным прибора;
- визуально проверить отсутствие повреждений шнура питания и вилки. В случае повреждения шнура питания или вилки их замену, во избежание опасности, должны проводить сервисная служба или аналогичный квалифицированный персонал.

Запрещается одновременно притрагиваться к включенной в электрическую сеть плите и приборам, имеющим естественное заземление (радиаторы отопления, водопроводные краны, трубы и т.п.).

Запрещается эксплуатация плиты в помещениях с повышенной опасностью, которые характеризуются наличием в них хотя бы одного из таких условий:

- повышенной влажности (помещение, в которых относительная влажность воздуха выше 80%, т.е. когда потолок, стены, пол и предметы в помещении покрыты влагой);
- токопроводящих полов (металлических, земляных, железобетонных без покрытия, кирпичных и т.п.).

При появлении признаков замыкания токопроводящих частей на плиту (пощипывание при прикосновении к металлическим частям) ее необходимо отключить от сети и вызвать механика сервисной службы.

ЗАПРЕЩАЕТСЯ:

- самостоятельно устанавливать и запускать плиту в работу
 - использовать плиту для обогрева помещений
 - эксплуатировать плиту без заземления
 - включать плиту и пользоваться ею при отсутствии тяги в дымоходе
 - устанавливать плиту в местах с повышенным риском пожарной безопасности.
 - эксплуатировать плиту без ручек или с неисправными ручками включения конфорок, переключателей мощности ТЭНов духовки.
 - помещать на плиту легко воспламеняющиеся предметы (бумагу, тряпки и т.п.)
 - сушить над плитой белье
 - оставлять работающую плиту без присмотра
 - допускать резкое охлаждение разогретой конфорки (пролив холодной воды и т.п.)
 - оставлять плиту включенной на длительное время без посуды на конфорке
 - разрешать детям самостоятельно пользоваться плитой или играть с ней. Плита не предназначена для использования детьми, а также людьми с ограниченными физическими или умственными способностями, или ограниченными опытом или знаниями, если они не контролируются или не проконсультированы о пользовании прибором лицом, ответственным за их безопасность.
 - оставлять детей без присмотра около работающей или горячей плиты
 - пользоваться неисправной плитой или при поврежденном шнуре питания или розетке
 - использовать пар для чистки плиты
 - вносить изменения в конструкцию плиты, переоборудовать ее или использовать запасные части, не рекомендованные заводом-производителем.
 - разбирать и ремонтировать плиту собственными силами и средствами
- Нарушение правил установки и эксплуатации может привести к несчастным случаям или вывести плиту из строя. В случаях самовольной установки или переоборудования плиты её владелец теряет право на бесплатный ремонт и техническое обслуживание на протяжении гарантийного срока эксплуатации.**
- Необходимо выключать плиту из электросети в случаях:
- очистки плиты
 - мытья пола вблизи плиты и перед ней
 - замены лампочки освещения духовки
 - выполнения любых работ, связанных с обслуживанием плиты
- Помещение, в котором установлена кухонная плита, должно постоянно проветриваться, иметь свободный доступ воздуха извне. Во время работы плиты необходимо открывать форточку и включать кухонную вытяжку для отвода продуктов сгорания.

КАТЕГОРИЧЕСКИ ЗАПРЕЩАЕТСЯ

закрывать решетки вентиляционных каналов!

С целью предотвращения пожара запрещается класть на плиту или вешать вблизи нее пожароопасные вещества и легко воспламеняющиеся материалы.

ВНИМАНИЕ! Не оставляйте принадлежностей по уходу за плитой (тряпки, моющие средства) в духовке или хозяйственном отсеке.

Не ставьте в духовку пластмассовую или другую посуду, которая может расплавиться при высокой температуре.

Не размещайте закрытые банки, канистры и емкости с аэрозолями в духовке. Они могут взорваться при нагревании.

Не ставьте тяжелые и легковоспламеняющиеся предметы (полиэтиленовые пакеты, бумагу, вещи из ткани и т.д.) в нижний ящик плиты.

Следите, чтобы электрошнур других приборов не притрагивались к горячим частям плиты.

ВНИМАНИЕ! Во время работы плита сильно нагревается. Избегайте прикосновения к конфоркам и нагревательным элементам внутри духовки.

Применяйте защитные варежки, когда ставите или вытаскиваете посуду с пищей из духовки.

ВНИМАНИЕ! Открывать дверцу духовки надо только за ручку, избегая прикосновения к горячим поверхностям дверцы.

Соблюдайте безопасное расстояние, открывая дверцу нагретой духовки. Сначала приоткройте дверцу, чтобы горячий воздух немного вышел.

Не оставляйте блюда, которые готовятся, без присмотра чтобы не допустить их возгорания. При нагревании жиров, масла будьте осторожны. Они могут воспламениться при достижении высокой температуры. При их возгорании не лейте на них воду, накройте кастрюлю или сковороду крышкой, чтобы погасить пламя и выключите плиту.

Используйте подходящую посуду для приготовления и подогрева пищи, чтобы предотвратить ее разливание и разбрызгивание.

ВНИМАНИЕ! Не допускается на электрической плите использовать посуду с выгнутым дном.

Не перемещайте плиту за ручку дверцы духовки. Не ставьте никаких предметов на открытую дверцу духовки или открытую дверцу ящика для посуды. Это может их повредить или нарушить равновесие плиты.

С целью соблюдения гигиены и безопасности содержите плиту в чистом виде.

Накопление жиров и других продуктов на плите или в духовке может привести к пожару.

Оберегайте плиту от влияния атмосферных явлений (солнце, дождь, снег и т.п.)

Если Вы продолжительное время не планируете использовать плиту, то отключайте ее от электросети. У газовых плит также необходимо перекрыть поступление газа.

При выявлении неисправности в работе плиты необходимо обратиться в сервисный центр и до устранения неисправностей плитой не пользоваться.

УСТРОЙСТВО ПЛИТЫ

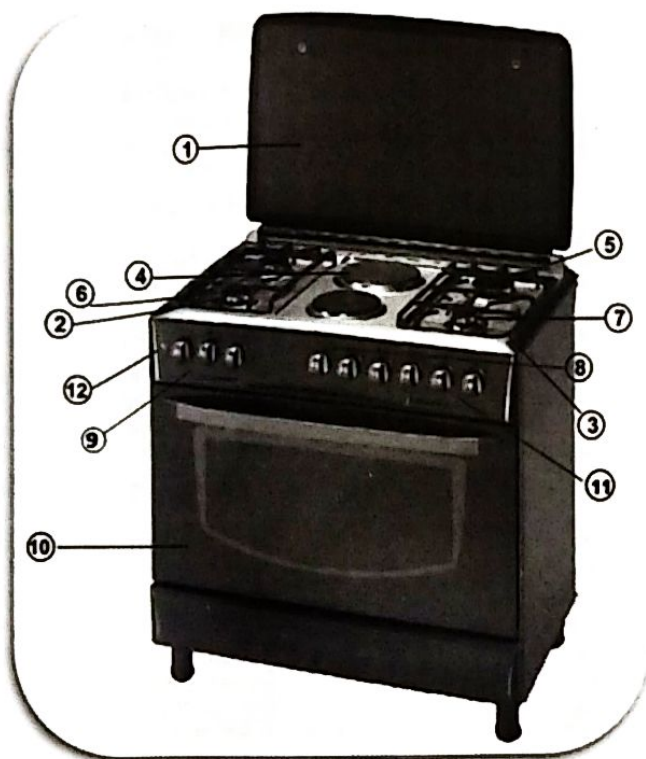

1. Крышка плиты
2. Верхняя левая решетка
3. Верхняя правая решетка
4. Электрическая конфорка
5. Газовая горелка
6. Большая газовая горелка
7. Вспомогательная газовая горелка
8. Регулятор газа
9. Регулятор духовки
10. Дверца духовки
11. Регулятор электрической конфорки
12. Кнопка лампочки

УСТАНОВКА ПЛИТЫ



Подсоединение сжиженного углеводородного газа.

Проверьте, чтобы на газовом шланге и газовом детандере присутствовала печать TSE. Наденьте шланг, по которому поступает газ, на шланг с задней стороны плиты и зажмите при помощи стального зажима и отвертки. Убедитесь в том, что зажим хорошо выполнен.

Газовый шланг плиты не должен превышать 1500 мм в длину. Детандер должен иметь сертификаты SS ve TSE, и давление 300 мм. Газовый шланг не должен проходить по горячим зонам за плитой. Перед использованием убедитесь в отсутствии утечки газа в системе.

Подсоединение природного газа

Если ваш прибор работает на природном газе, для подсоединения вызовите специалистов фирмы которая ответственна за поставку природного газа в вашем районе. В случае, если вы хотите перевести ваш прибор со сжиженного углеводородного газа на природный газ или наоборот, обратитесь в ближайшую специализирующуюся фирму.

Контроль на утечку

Откройте детандер или вентиль природного газа и нанесите мыльную воду с обильной пеной на выполненное вами соединение, чтобы проверить наличие или отсутствие утечки газа.

Запрещается выполнять контроль пламенем!

Электрический монтаж

Вилка плиты заземленная, должна подключаться только к заземленной розетке. На линии розетки должен стоять предохранитель 16 А. В случае, если заземленная розетка отсутствует, вам следует обратиться для подсоединения к квалифицированному электрику. Следите за тем, чтобы электрический кабель не проходил через горячие зоны плиты, а также за тем, чтобы не повредить кабель. Установите плиту таким образом, чтобы длины ее шнура хватало до ближайшей розетки. Не используйте дополнительный кабель.

Регулировка ножек плиты

С помощью регулируемых ножек обеспечивается сбалансированное и устойчивое положение плиты на основании. При помощи ножек вы также можете отрегулировать и высоту плиты.

Монтаж плиты на место

После того, как газ и электричество подключены, медленно задвиньте плиту на ее место. Во время этой процедуры не поднимайте и не толкайте плиту за ручку. Выбирая место для плиты, обратите внимание на то, что бы

рядом не располагались охлаждающие приборы, горючие и легковоспламеняющиеся материалы, шторы, другие предметы интерьера. После установки плиты на место проконтролируйте, чтобы верхняя крышка и дверца духовки свободно открывались и закрывались. Плита должна устанавливаться и использоваться в постоянно проветриваемом месте.

Монтаж верхних горелок

Использование верхних горелок

На плите имеются горелки различного размера. Выбирайте горелку подходящего размера в

зависимости от того, что вы хотите приготовить или разогреть.

Внимание: регуляторы верхних горелок имеют замыкающее устройство и не вращаются, если не нажать на них вперед!

Для того чтобы использовать верхние горелки с максимальной эффективностью, руководствуйтесь рекомендациями таблицы №3.

Таблица №3

Горелка	Диаметр кастрюли
Малая	12 – 18
Нормальная	18 – 24
Большая	24 – 26

ИСПОЛЬЗОВАНИЕ

Вы должны прочитать данное Руководство, во избежание проблем при эксплуатации плиты и достижения желательных результатов ее использования. Следующая информация необходима для правильной установки и обслуживания прибора.

Данный прибор не предназначен для использования людьми с физическими и умственными отклонениями (в том числе детьми), а также лицами, обладающими недостаточными знаниями или опытом, без контроля и управления ответственного за них лица.

Нажав вперед и повернув против часовой стрелки, приведите регулятор горелки, которую вы хотите использовать, в положение большого пламени. В таком положении следует нажать на кнопку розжига и подождать, пока загорится желаемая горелка. Для того, чтобы отрегулировать пламя, устано-

вите регулятор в положение на большое или маленькое пламя, или в любое положение между двумя отметками. Для того, чтобы выключить горелку, поверните регулятор по часовой стрелке в положение 0

В моделях с функцией выключения в целях безопасности регулятор также следует повернуть против часовой стрелки. После того, как горелка начнет гореть, следует поддержать регулятор в нажатом состоянии еще 10-15 секунд для того, чтобы устройство безопасности сработало.

В этих моделях, в случае, когда пламя внезапно потухнет из-за попадания приготавливаемой пищи или по другим причинам, система безопасности активируется и перекроет газовый поток.

В случаях, когда пламя горелки случайно потухнет, выключите регулятор горелки и подождите минимум одну минуту перед новой попыткой розжига горелки.

ИСПОЛЬЗОВАНИЕ ЭЛЕКТРИЧЕСКОЙ ГОРЕЛКИ

При первом использовании электрической горелки приведите регулятор в положение 3 и оставьте прогреваться на 2-3 минуты, не ставя сверху кастрюлю и прочую посуду. Данная процедура необходима для отвердевания верхнего защитного слоя на электрической горелке.

На горелку следует помещать только подходящую по размеру посуду с ровным дном. Не помещайте на горелку посуду с влажным дном или крышки от кастрюль и проч.

Позиция 1 на регуляторе означает самую низкую, а позиция 3 – самую высокую температуру.

Использование посуды, совпадающей по диаметру с диаметром электрической горелки, обеспечивает экономию энергии и максимальную эффективность.

После отключения горелки она продолжает излучать тепло еще некоторое время. Помните о том, что вы можете использовать это тепло.

Позиции регулятора	0	1	2	3
Мощность (Ватт)	0	250	750	1000
Способ использования	выкл	подогрев	Приготовление на низкой температуре	Приготовление, жарка, кипячение

В случаях, когда вам требуется использовать горелку духовки, следует повернуть регулятор против часовой стрелки и, нажав на кнопку розжига, зажечь горелку. Регулятор следует поддержать нажатым еще 10-15 сек., чтобы обеспечить активацию функции безопасности.

При случайном погашении пламени горелки выключите регулятор горелки и как минимум в течение одной минуты не делайте попыток снова зажечь горелку.

В случае если вы хотите использовать горелку мангала, поверните регулятор по часовой стрелке в положение Гриль и нажмите на кнопку розжига. После того, как система розжига зажжет горелку, держите кнопку нажатой еще 10-15 сек, чтобы обеспечить активацию системы безопасного отключения.

Кнопка лампочки для освещения

При помощи выключателя лампочки для внутреннего освещения духовки, находящегося в левом углу панели духовки, вы можете включать и выключать лампочку.

Выпечка в духовке

После предварительного нагрева духовки в течение 10 минут, поместите тесто для торта или другую смесь в специальной форме для выпечки в духовку.

- Используемое электричество должно соответствовать значениям, указанным в технических характеристиках.
- Помещайте посуду на горелки только после того, как вы убедитесь в том, что горелки зажглись.
- После окончания готовки убедитесь в том, что горелки полностью погасли.
- Убедитесь в том, что части верхних горелок правильно установлены друг на друге.
- После окончания готовки обязательно перекройте вентиль газового баллона в целях безопасности.
- Газовый баллон поместите в место с большим количеством воздуха.
- Часто проверяйте газовый шланг, который соединяет газовый баллон и прибор на предмет утечки и изнашивания.
- Следите за тем, чтобы дети не игрались с прибором.
- Аккуратно открывайте и закрывайте верхнюю крышку плиты. Таким образом, вы предупредите повреждение эмалевого покрытия.
- При перестановке прибора с места на место при уборке не поднимайте его за ручку дверцы.
- Во время использования духовки следите за тем, чтобы дети не подходили к ней близко, т.к. дети могут получить травмы от горячей духовки.
- Не используйте баллон со сжиженным углеводородным газом в перевернутом виде.
- При расположении плиты следите за тем, чтобы ее газовый шланг и кабельная сеть не касались горячих поверхностей.
- Прежде чем закрывать стеклянную крышку плиты, убедитесь в том, что регуляторы горелок выключены, в противном случае стекло может треснуть от тепла.

- Во время жарки и проч. масло может загореться, следите за вашими штормами и скатертями.
- При первом использовании духовки появится запах из-за изоляционных материалов и горелок. Чтобы избавиться от запаха, в течение 45 минут прогрейте пустую духовку на максимальной температуре.
- Во время использования духовки будьте осторожны и не дотрагивайтесь до горячих частей внутри духовки и горелок.
- Не храните внутри духовки предметы, которые могут загореться - при случайном розжиге духовки может возникнуть пожар.
- Перед использованием прибора удалите упаковочные материалы, картон на подносах и решетках, защитный пенопласт от противней. Упаковочные материалы могут быть опасными для детей.
- Не позволяйте детям садиться на открытую дверцу духовки.

Таблица с рекомендациями по приготовлению

Название блюда	Позиция регулятора	Срок готовки	Полка противня
Бисквит	Средняя	40-45	3
Печенье	На полную мощность	30-35	4
Пирог	На полную мощность	40-45	4
Булочки	На полную мощность	30-35	4
Курабье (печенье)	Средняя	25-30	3
Молодая баранина	На полную мощность	40-45	3
Говядина	На полную мощность	55-60	2
Рыба	На полную мощность	30-35	3
Макароны	На полную мощность	30-35	4

Значения в таблице приведены в соответствии с проведенными пробами. С течением времени вы можете установить другие значения в зависимости от вашего личного вкуса.

Не используйте отражающую или плохо проводящую тепло посуду для выпечки изделий из теста. Наилучшей посудой для выпечки в духовке является непосредственно противень от духовки.

Перед началом готовки плиту следует предварительно прогреть в течение 10 минут с закрытой дверцей и горячей горелкой, после чего следует поместить блюда, которые вы собираетесь приготовить, в духовку.

Во время использования духовки для облегчения выхода пара через отверстия, расположенные на задней части рабочей поверхности, следует держать верхнюю крышку открытой.

РЕЦЕПТ СВИНИНЫ В КЛЯРЕ В КИСЛО-СЛАДКОМ СОУСЕ:

Ингредиенты:

Кусок свинины (грамм 500)
1/2 стакана соевого соуса
1 ст. ложка муки
1 ст. ложка крахмала
1 небольшая морковь
1/2 зеленого перца
100-200 гр консервированных ананасов
Лук репчатый 1шт
Кисло-сладкий соус:
4 ст. ложки кетчупа
2,5 ст. ложки сахара
2 ст. ложки уксуса



Смешать соус. Мясо нарезать на полоски толщиной 1 см, положить в миску и залить соевым соусом. Насыпать туда же муку и крахмал, перемешать. Кляр должен быть консистенции густой сметаны. Мариновать минут 5, пока овощи жарятся.

Морковь нарезать крупной соломкой, перец и ананасы крупными кусками (они, бывает, так и продаются), покидать все это на раскаленную сковородку с каким-нибудь растительным маслом. Кидать, естественно, сначала морковь, обжарить, потом перец, обжарить, потом ананасы. Обжарилось - вынуть. На ту же сковородку выкладываем мясо так, чтобы куски между собою не слипались, обжариваем с двух сторон до корочки, солим, кидаем туда овощи и заливаем всю эту радость кисло-сладким соусом. Тушим еще минут 5-10 и готово. На гарнир лучше всего подать рис с жареным луком, ветчиной, яйцом и тертым свежим огурцом.

РЕЦЕПТ МЯСА В ГОРШОЧКАХ:

Ингредиенты:

Говядина (грамм 500)
Лук репчатый 1шт.
2 морковки
7 картофелин
200гр сыра
5ст.л. растительного масла
4 ст.л. майонеза или сметаны
Соль, перец по вкусу.



Почистить и порезать полукольцами лук. Вымыть говядину и порезать небольшими кусочками и положить в горшочки, в которые добавить по 1 ст. ложки растительного масла. Мясо хорошо посолить, поперчить. Затем в горшочки положить порезанный лук. Морковь порезать тонкой соломкой и уложить поверх лука в горшочки. Затем почистить и нарезать кубиками картофель и положить следующим слоем, посолить и хорошо поперчить. Сыр натереть на крупной терке и посыпать поверх картофеля. Смазать майонезом и поставить в не разогретую духовку на 1 час. Духовку разогреть до 200 градусов. Картофель можно пробовать на готовность, как он станет мягким, можно подавать к столу.

РЕМОНТ И УХОД

Запрещается чистить плиту паровыми очистителями

1. Прежде, чем начинать чистку, дождитесь остывания плиты.
2. Перед чисткой вытащите электрический кабель из розетки.
3. Для чистки используйте тряпку с мылом или жидким моющим средством. После чего следует использовать сухую тряпку для удаления влаги. Запрещается использовать кислоту, растворитель, бензин, бензол, абразивы, порошки и проч. химические вещества.
4. Не проводите чистку слишком часто – это увеличит срок службы и эффективность вашего прибора.
5. Для чистки верхних горелок их необходимо снимать по одной, а затем после высушивания устанавливать на место.
6. Следите за тем, чтобы отверстия на верхних горелках, из которых выходит газ, не забивались.
7. Не засовывайте в отверстия форсунок никаких предметов с целью их очистки.

Очистка электрических горелок

После использования подождите, пока горелка остынет, и очистите ее при помощи влажной тряпки. Если горелка сильно загрязнена, хорошенько почистите ее тряпкой с жидким моющим средством, затем прогрейте несколько минут для высыхания. В случае если вы долгое время не будете использовать горелку, покройте ее тонким слоем машинного масла для образования защитного слоя.

Замена лампочки

В случае, если испортилась лампочка для освещения плиты, вы можете приобрести ее в ближайшем к вам сервисе и заменить лампочку самостоятельно.

но. Также для замены лампочки вы можете вызвать сервис на дом. В случае, если вы меняете лампочку сами: Прежде всего, вытащите шнур из розетки. Убедитесь в том, что духовка остыла. Затем откройте дверцу духовки и выкрутите защитное стекло снаружи лампочки. Точно также выкрутите и удалите лампочку. Для установки новой лампочки повторите процедуру в обратном порядке. Вставьте шнур в розетку, и, нажав на кнопку духовки, проверьте работу лампочки. В случае если неисправность не устранилась, сообщите в ближайший сервис.

ТРАНСПОРТИРОВКА

При переноске и перевозке прибора обратите внимание на:

- При переносе плиты с одного места на другое на кухне предварительно отключите электрический кабель и закройте вентиль газового баллона. Затем снимите газовый шланг с наконечника шланга на приборе и перенесите прибор, не раскачивая, в требуемое место.
- При переезде на другую квартиру, чтобы предупредить повреждения эмали, закрепите верхние горелки и решетки скотчем к поверхности плиты. Противни, решетки для плиты и прочие детали можно положить в отдел ящика, предварительно обернув бумагой. Для того, чтобы избежать ударов ящика, дверцы и верхней крышки, закрепите их скотчем к боковой крышке плиты. Полностью упакуйте плиту в пенопласт или картон (используя по возможности оригинальную упаковку).
- При переноске запрещается поднимать плиту за ручку.

ВОЗМОЖНЫЕ НЕИСПРАВНОСТИ И МЕТОДЫ ИХ УСТРАНЕНИЯ

Внимание! Перед проведением работ по устранению неисправностей выключите плиту из электросети.

Неисправность, ее внешние проявления	Возможная причина	Методы устранения
Не включается электроконфорка	1. Отключено или отсутствует электропитание 2. Не установлен соответствующий режим работы конфорки. 3. Вышел из строя нагревательный элемент	1. Проверьте наличие электропитания 2. Установите необходимый режим работы духовки 3. Обратитесь в сервисный центр

Не включается электродуховка	1. Отключено или отсутствует электропитание 2. Не установлен соответствующий режим работы духовки 3. Вышли из строя нагревательные элементы	1. Проверьте наличие электропитания 2. Установите необходимый режим работы духовки 3. Обратитесь в сервисный центр
Не горит или вяло горит горелка	- слишком малое давление в сети; - в каналы горелки попала грязь или влага; - засорилось сопло; - горелка установлена с перекосом.	- обратиться в газоснабжающую службу; - прочистить и просушить горелку; - прочистить сопло; - правильно установить горелку.
Горелка горит с отрывами пламени	- слишком большое давление газа в сети	- обратиться в газоснабжающую службу; - уменьшить ручкой подачу газа до стабилизации горения.
При нагревании клинит ручку крана	- выработалась смазка крана.	*- смазать кран (смазка крана не реже 1 раза в 3 года)

УСЛОВИЯ ГАРАНТИЙНОГО ОБСЛУЖИВАНИЯ

ГАРАНТИЙНЫЕ ОБЯЗАТЕЛЬСТВА И УСЛОВИЯ СЕРВИСНОГО ОБСЛУЖИВАНИЯ ПО ГАРАНТИИ.

УСЛОВИЯ ГАРАНТИИ:

При покупке изделия обязательно проверьте его комплектность и исправность, а также наличие Руководства по эксплуатации и заполненного Гарантийного талона.

Перед началом эксплуатации изделия просим внимательно ознакомиться с инструкцией.

КУХОННЫЕ ПЛИТЫ

РУКОВОДСТВО ПО ЭКСПЛУАТАЦИИ

ГАРАНТИЙНЫЙ РЕМОНТ НЕ ОСУЩЕСТВЛЯЕТСЯ В СЛЕДУЮЩИХ СЛУЧАЯХ:

- Если изделие использовалось в целях, не соответствующих прямому назначению;
- Если неисправность явилась следствием небрежной эксплуатации, неправильной транспортировки или условий хранения, вследствие чего изделие имеет механические повреждения;
- Если выход из строя произошел в результате естественного износа комплектующих;
- Если имеются повреждения, причиной которых явились попадание внутрь изделия посторонних предметов, жидкости, и т.д.;
- Если обнаружены доказательства самостоятельного вскрытия изделия или его ремонт вне гарантийного сервисного центра;
- При неисправностях, возникших из-за перегрузки, повлекшей за собой деформацию или выход из строя внутренних механизмов, а также вследствие скачков или несоответствия напряжения электросети.
- Естественный износ внешнего покрытия, чехлов из ткани, кожи, пластиковых и металлических деталей и др. материалов, не участвующих в непосредственной механической работе изделия - не подлежат замене;

СТОИМОСТЬ РЕМОНТА ОПЛАЧИВАЕТСЯ ПОКУПАТЕЛЕМ, ЕСЛИ:

- Гарантийный период закончился;
- Гарантия не распространяется на данный вид неисправности;
- Для определения вида поломки требуется экспертиза, в результате которой доказано, что гарантия не распространяется на данный вид неисправности.

УТИЛИЗАЦИЯ ПРИБОРА:

Правильная утилизация данного прибора

Наличие данного символа обозначает, что прибор не может быть утилизирован наряду с бытовым мусором. Его необходимо сдать в  специальные пункты по утилизации электрических приборов. Правильная утилизация прибора гарантирует охрану окружающей среды и здоровья человека. Подробности узнавайте в магазине или у представителя специальных служб.



Производитель и импортер оставляют за собой право изменять конструкцию, технические характеристики, функции, внешний вид и комплектацию товара без предварительного уведомления. Вся представленная в инструкции информация, касающаяся комплектаций, технических характеристик, функций, цветовых сочетаний носит информационный характер и ни при каких условиях не является публичной офертой.

KZ ТӨЛҚҰЖАТ
ЖӘНЕ ТЕХНИКАЛЫҚ НҰСҚАУ

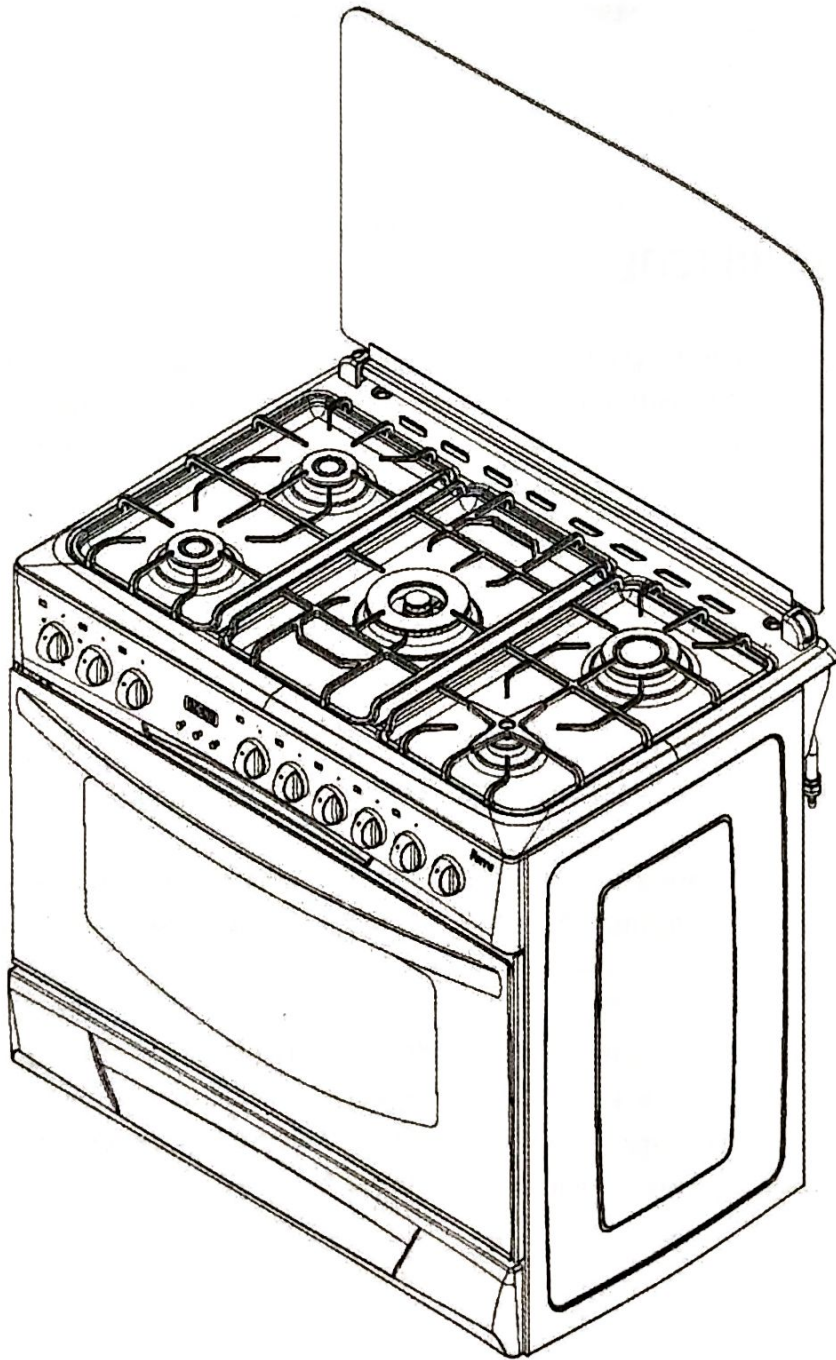

МАЗМҰНЫ

• Қысқаша кіріспе	(2)
• Техникалық нұсқау.....	(3)
• Қауіпсіздік талаптары.....	(6)
• Плита құрылғылары.....	(9)
• Плита орнату және қосу.....	(10)
• Қолдану	(11)
• Жөндеу және күту.....	(16)
• Тасымалдау.....	(17)
• Кепілдік шарттары.....	(19)
• Кепілдік талоны.....	(21)

ҚЫСҚАША КІРІСПЕ

• Біздің ас үй пешін таңдағаның үшін рақмет. Біздің ас үй пешін өзіңіздің тұрмысыңызда қолданып, өзіңізді рақат сенетініңізге сенімдіміз. Ас үй пешін пайдаланар алдында, осы нұсқаулықпен және нұсқаулықта жазылған техникалық қызмет көрсету шарттары және дұрыс орнату туралы ақпаратпен толық танысыңыз.

• Қауіпсіздік шараларын қатаң сақтаңыз. Плита тек ас бөлмесінде ас пісіру немесе қыздыру үшін ғана пайдаланыңыз.

• Нұсқау бірнеше типті плиталарға арнайы жасалған, сол себепті сіздің плантаңыздың типіне қатысты емес түсініктеме болуы мүмкін.

• Плита тек білікті, арнайы сертификаты бар мамандар ғана қосуы шарт. Плитаны қосылуы туралы ақпарат, орнату және іске қосу талонында белгіленуі тиіс.

• Плита құрылғылары тоқ соғуынан қорғау қауіпсіздігі бойынша I классқа сай. Егерде пештің тоққа қосу сымының басы, сіздің қуаттандыру нүктесіне сай келмесе міндетті түрде білікті мамандармен, өз үйіңіздегі қуаттандыру нүктесіне жерге қосу контактісін орнатыңыз.

ТЕХНИКАЛЫҚ НҰСҚАУ

Номиналды кернеу, В	220 ~
Ағымдағы жиілік, Гц	50
Тоқ соғуынан қорғау классы	I
Плита ішкі шамының қуаты, Вт	25
Газ категориясы	II 2H3B /P

1-ші кестеде Қызу қуаты, оттықтар диаметрі және саптамалар, газ шығыны
2-ші кестеде Плитаның бөлшектері және қосымшалары, сипаттамалары

Назар аударыңыз! Газ плитасы тек табиғи газбен жұмыс жасайды, егерде оттық саптамаларын ауыстырған жағдайда, сұйытылған көмір сүтекті газбен жұмыс жасауға рұқсат.

Жұмыс істеуге мына жағдайларда рұқсат етілмейді:

- Плитаның ішкі пешінде өртке айналған кезде;
- Тоққа қосу сымы немесе газ жеткізу резеңке шлангасы зақымданғанда.

Газ түрі	Жану түрі	G20 13mbar	G20 20mbar	G20 25mbar	G25,3 25mbar	G30 30mbar	G30 37mbar	G30 50mbar	G31 37mbar
Қосымша оттық	Қосымша	00,92	00,70	00,70	00,75	00,50	00,50	00,45	00,50
Қосымша оттық		1,15 kW	0,90 kW	0,95 kW	0,90 kW	0,90 kW	1,10 kW	0,90 kW	0,90 kW
Қосымша оттық		0,110 m³/h	0,086 m³/h	0,090 m³/h	0,097 m³/h	65 m³/h	79 m³/h	65 m³/h	64 m³/h
Орташа оттық	орташа	01,10	01,55	01,65	01,60	01,65	01,70	01,65	01,65
Орташа оттық		1,75 kW	1,55 kW	1,65 kW	1,60 kW	1,65 kW	1,70 kW	1,65 kW	1,65 kW
Орташа оттық		0,167m³/h	0,148 m³/h	0,157m³/h	0,173 m³/h	120m³/h	124 m³/h	120m³/h	118 m³/h
Үлкен оттық	Үлкен	01,40	01,20	01,20	01,20	00,80	00,80	00,70	00,80
Үлкен оттық		2,80 kW	2,60 kW	2,80 kW	2,40 kW	2,50 kW	2,60 kW	2,50 kW	2,50 kW
Үлкен оттық		0,268m³/h	0,248 m³/h	0,267m³/h	0,26 m³/h	182m³/h	189 m³/h	182m³/h	179 m³/h
Қосымша оттық	Қосымша	00,92	00,72 (x)	01,70	01,72 (F1)	00,50	00,47	00,43	00,50
Қосымша оттық		1,15 kW	0,90 kW	0,95 kW	0,95 kW	0,90 kW	0,90 kW	0,90 kW	0,90 kW
Қосымша оттық		0,110m³/h	0,086 m³/h	0,090m³/h	0,105 m³/h	65m³/h	65 m³/h	65m³/h	64m³/h
Орташа оттық	Орташа	01,10	00,97 (x)	00,92	00,94 (F1)	00,65	00,62	00,58	00,65
Орташа оттық		1,75 kW	1,70 kW	1,70 kW	1,70 kW	1,65 kW	1,65 kW	1,65 kW	1,65 kW
Орташа оттық		0,167m³/h	0,162 m³/h	0,162 m³/h	0,188 m³/h	120m³/h	120m³/h	120m³/h	118m³/h

Газ түрі	Жану түрі	G20 13mbar	G20 20 mbar	G20 25mbar	G25,3 25 mbar	G30 30mbar	G30 37mbar	G30 50mbar	G31 37 mbar
Қосымша оттық	Қосымша	01,30	01,15	01,10	01,15	00,82	00,82	00,73	00,82
Қосымша оттық		2,30 kW	2,30 kW	2,50 kW	2,20 kW	2,50 kW	2,60 kW	2,50 kW	2,50 kW
Қосымша оттық		0,219 m³/h	0,219 m³/h	0,238 m³/h	0,244 m³/h	182 g/h	0,219 m³/h	0,219 m³/h	0,219 m³/h
Орташа оттық	орташа	01,90	01,70	01,70	01,57	01,07	01,00	00,83	01,07
Орташа оттық		4,80 kW	4,80 kW	5,30 kW	4,60 kW	4,60 kW	4,60 kW	4,50 kW	4,60 kW
Орташа оттық		0,457 m³/h	0,457 m³/h	0,505 m³/h	0,509 m³/h	335 g/h	335 g/h	327 g/h	329 g/h
Үлкен оттық	Үлкен	01,55	01,45	01,45	01,40	00,98	-	00,98	00,98
Үлкен оттық		3,30 kW	3,70 kW	3,60 kW	3,40 kW	3,80 kW	-	4,80 kW	3,80 kW
Үлкен оттық		0,309 m³/h	0,352 m³/h	0,343 m³/h	0,368 m³/h	254 g/h	276 g/h	276 g/h	250 g/h
Қосымша оттық	Қосымша	01,30	01,20	01,20	01,20	00,85	00,85	00,85	00,85
Қосымша оттық		2,50 kW	2,60 kW	3,00 kW	2,50 kW	3,00 kW	3,00 kW	3,80 kW	3,00 kW
Қосымша оттық		0,238 m³/h	0,248 m³/h	0,286 m³/h	0,271 m³/h	0,218 m³/h	0,218 m³/h	0,276 m³/h	0,214 m³/h
Орташа оттық	Орташа	G20 13mbar	G20 20 mbar	G20 25mbar	G25,3 25 mbar	G30 30mbar	G30 37mbar	G30 50mbar	G31
Орташа оттық		01,30	01,15	01,10	01,15	00,82	00,82	00,73	00,82
Орташа оттық		2,30 kW	2,30 kW	2,50 kW	2,20 kW	2,50 kW	2,60 kW	2,50 kW	2,50 kW

ҚАУІПСІЗДІК ТАЛАПТАРЫ

Плитаны қолданушы адам, тұрмыстық техника мен қауіпсіз пайдалану ережелерін біліп және пайдалану ережелерін тыңғылықты танысуы тиіс.

Плитаны іске қосу және одан кейінгі дұрыс жұмыс істеуі газдың иесінің жауапкершілігінде болады.

Газ плитасының жұмыс барысында, терезе және ас үйдің жанған, күйген иістерін сорып алу құрылғысын іске қосуы тиіс.

Үй ішінде күйген немесе газдың иесіне ұқсас, иіс сезген жағдайда пешке газ келу тетігін бұрау арқылы бекіту қажет.

Плитадан от шыққан жағдайда немесе от шығу тетігін байқаған жағдайда мына үрдістерді жүргізуге тиым салынады: шылым шегуге, шамдарды қосуға, тоқпен жұмыс істейтін құрылғыларын қосуға және т.б.

Газ шығуын сезген жағдайда, жергілікті газ басқармасын немесе басқа да газға жауапты міндеттелген адамдарды жедел түрде шақырту қажет.

Плитаның ішкі пешін қыздыру кезеңінде, іші бос болуы міндетті. Ішінде басқа да қалыптардың болуына тиым салынады.

Қуаттану тоғы мен газ келу сымы, жарты жылда бір рет тұрақты түрде тексерілуі тиіс. Қандайда бір ақау табылған жағдайда (шланганың ескіруі, балқуы) жедел түрде сервистік қызмет көрсету қызметіне ауыстыру мақсатында хабарласыңыз.

Майы шамадан тыс көп тағам жасау кезеңінде, қауіпсіздікті өте қатаң сақтаңыз. Қызған жағдайда олар өрт тудыру ықтималдығы жоғары және одан басқа жанып жатқан майды сүмен өшіруге болмайды.

Ыдыстардың жанып бастағанын байқасаңыз, үстінен ауа өткізбейтін құрылғы мен бөгеуге тырысыңыз.

Плитаны дұрыс жұмыс және қауіпсіз жұмыс жасауы үшін, ауа алмасу жүйесі бар бөлмеде орнатылуы қажет!

Егерде ас бөлме кішкентай болған жағдайда, ауа алмасу жүйесі жеткілікті, ауа тазарту жұмыстарын жүргізе алмаған жағдайда, қосымша сору жүйесін орнатуға кеңес береміз.

ТОҚПЕН ЖҰМЫС ІСТЕЙТІН ПЕШТІ, ТЕК ЖЕРГЕ ҚОСУ НҮКТЕСІМЕН, ЖАБДЫҚТАЛҒАН ТОҚ НҮКТЕСІНЕ ҚОСЫЛУҒА ТИІС!

Тоқпен жұмыс жасау плитасын, қосу тек 32 А ал газбен жұмыс жасайтын 16А автоматты түрде ажыратқыштары, сақтандырғыштары бар дұрыс жұмыс істейтін тоқ желісіне қосылуы тиіс.

Тоқпен жұмыс жасайтын плитаны қосар алдында міндетті түрде:

- Тоқ жүйесіндегі тоқ сипаттамаларының, плитаның тоқпен жұмыс істеу сипаттамаларының сәйкес келетініне көз жеткізіңіз;

- Тоқ жүйесіне қосу сымы мен сымының басын визуалды. Әлде бір сымнан немесе сымның басынан ақау тапқан жағдайда, қауіпті алдын алу мақсатында, арнайы білікті жөндеу орталықтарына хабарласу керек немесе білікті маман жөндеуі тиіс.

Тоқ жүйесіне қосылған сыммен, үйді жылыту жүйесіндегі кран мен радиаторларды, және т.б.с.с. заттарды бір уақытта ұстауға тиым салынады.

Астыдағы көрсетілген қауіпті жағдайлар болған жағдайда, плитаны қосуға тиым салынады:

- Ылғалдылығы 80% жоғары бөлмелерде немесе бөлме қабырғалары, еден, бөлме ішіндегі заттар су болған жағдайда тиым салынады

- Тоқ жүргізілген еден, егерде (темірден жасалған, топырақ, темірбетондалған беті жабылмаған т.б.) тағы сол сияқты себер болса тиым салынады

Тоқ жүйелерінің дұрыс жұмыс істеуіне күдік туындаған жағдайда (сымның темір бөлшектері бір біріне тиетін жағдай туындағанда) пешті тоқ жүйесінен өшіріп, сервистік қызметті шақыру қажет.

ТИЫМ САЛЫНАДЫ:

- Плитаны өздігінен орнатып іске қосу
 - Плитаны бөлмені жылыту үшін пайдалану
 - Жерге қосу нүктесі жоқ болған жағдайда іске қосу
 - Плитаның тарту жүйесі істемей тұрған жағдайда іске қосу
 - Плитаны өрт пайда болу ықтималдығы бар жерге орнату.
 - Плитаны оттық басқару тұтқаларысыз немесе ақауы бар тұтқаларымен одан басқа плитаның ішкі пеш қуатын басқару тұтқасысыз іске қосу.
 - Плитаның қасында тез тұтанатын заттар болған жағдайда (қағаз, шүперек т.с.с.)
 - Плитаның үстіне киім кептіру
 - Плитаны қосылған күйінде қалдыру
 - Плитаның қыздырғыштарының тез суып кетуіне алып келетін жағдайлар істеу (үстіне су құю т.с.с.).
 - Плитаның үстіне ыдыс қоймай ұзақ уақыт қосулы күйде қалдыру
 - Балалардың плитаны қосуына немесе плаитамен ойнауына тиым салу. Плита балалар немесе физикалық және ақыл ойы кем адамдарға немесе қолданып білмейтін, білікті адамнан, кеңес алмаған адамдарға, жұмыс жасауға арналмаған.
 - Іске қосылып тұрған плитаның жанына, балаларды қараусыз қалдыруға тиым салынады.
 - Ақауы бар плаитамен жұмыс жасауға немесе ақауы бар тоқ сымы сияқты заттарды пайдалануға тиым салынады.
 - Плитаны ыстық бумен тазалауға тиым салынады.
 - Плитаның заводтан шыққан және заводтан ұсынылған заттардан басқа заттарын өзгертуге немесе қосалқы заттар енгізуге тиым салынады.
 - Плитаны өз қолыңмен бөлшектеуге немесе жөндеу жұмысын жасауға тиым салынады. Бұндай жағдайлар адам денсаулығына тікелей қауіп төндіреді және плитаның тұрақты жұмыс істеуін істен шығарады. Егерде плитаның иесі өздігімен плитаның техникалық жағдайына өзгеріс енгізсе, өзіндік жөндеу жұмыстарын жүргізсе кепілденген техникалық қызмет көрсетуден және белгіленген жұмыс істеу кепілдігі күшін жояды.
- Плитаны тоқ көзінен сөндіру қажет ететін жағдайлар:
- Плитаны тазалау кезінде
 - Еденді жуу кезінде (Плитаның жақын жерлерді)
 - Плитаның ішкі пеш жарықшамдарын ауыстырған сәтте
 - Барлық жөндеу жұмыстарын жүргізген сәтте
- Плита орнатылған бөлмеде сырттан ауа кіру жүйесі болуы міндетті және ауа алмасуы міндетті. Плитаның жұмыс істеу мерзімінде, күйген иіс немесе т.с.с. иістердің шығуы үшін терезе саңлауларын ашып ауа сору жүйесін қосу қажет.

**ҚАТАҢ ТИЫМ САЛЫНАДЫ
Желдету торларын жабуға!**

Өрт қауіпін алдын алу мақсатында, тез тұтанатын және жанатын заттарды плитаның үстіне немесе плаитаға сүйемелдеп қоюға болмайды.

ЕСКЕРТУ! Плитаның ішкі пешінің жуып тазалау немесе химиялық тазалау заттарын қалдыруға болмайды.

Пластмасс немесе басқа жоғары температурадан жануы мүмкін немесе еру ықтималдығы бар ыдыстарды, плаита үстіне, жанына қоюға болмайды.

Аузы жабық банкілер т.с.с заттар плитаның жанына немесе үстіне қалдыру аса қауіпті және жарылу мүмкіндігі бар.

Пластмасстан немесе шүперектен, пакеттен, қағаздан жасалған заттарды плитаның ішкі пешінің ішіне қалдыруға тиым салынады.

Тоқ сымдарының отқа жақын болмауын қадағалаңыз.

ЕСКЕРТУ! Плита жұмыс уақытында өте қатты қызады. Осы себепті қызатын элементтер мен қыздырғыш заттарға және ішкі пеш ішіндегі элементтерге тиіп кетпеуіңізді қадағалаңыз.

Ішкі плаитаға ыдыс салу кезінде қорғаныш қолғаптарын пайдаланыңыз.

ЕСКЕРТУ! Ішкі плаита аузын ашар кезде, тек тұтқасынан ұстап ашыңыз. Ыстық элементтерге тиіп кетпеуіңізді қадағалаңыз.

Ішкі плаита есігін ашар кезде ара қашықтық сақтаңыз. Ыстық ауа шығу үшін плитаның ішкі пешінің қақпағын сәл ғана ашып ыстық ауа шығуын күтіңіз.

Тамақтың жанып кетпеуі үшін, Плитаның ішкі пешіне тамақ дайындалу барысында тамақты қадағалаусыз қалдырмаңыз. Май қызу барысында қауіпсіздік сақтаңыз. Олар температура көтерілгенде, өртену қауіпі бар. Майдың жанғанын байқасаңыз ыдыстың қақпағын жауып плитаны өшіріңіз. Жанып жатқан майға су құю арқылы өшіруден сақ болыңыз.

Тамақ ысыту немесе пісіру үшін, төгіп алу немесе шашыратып алу, алдын алу мақсатында, ыдыс таңдауда мұқият болыңыз.

ЕСКЕРТУ! Тоқ плитасымен жұмыс үшін түбі доға ыдыс пайдалануға тиым салынады.

плитаның ішкі пешінің қақпағының тұтқасын аузының пешті қозғау мақсатында пайдаланбаңыз. Плитканың ішкі пештің қақпағына ашық тұрған күйде зат немесе ыдыс қою үшін пайдананбаңыз. Бұл плитаның алдыңғы қақпағының бұзылуына немесе дұрыс жұмыс істемеуіне себеп болады.

Гигиеналық және қауіпсіздік мақсатында плитаны таза ұстаңыз.

Май қалдықтары немесе басқа да тағам қалдықтары, өрт пайда болуына себеп болады.

Плитаны атмосфералық құбылыстардан сақтаңыз (күн, жауын, қар т.с.с.) Белгілі немесе белгісіз бір уақытқа плитаны қолданбау ойыңызда болса, плитаны тоқ көзінен өшіріп қойыңыз. Онымен қоса плаитаға газдың келуін де тоқтатыңыз.

Плита жұмыс істеуі істен шыққан жағдайда, сервистік қызметкерлерге хабарласып, және сервистік қызмет қосуға рұқсат бермейінше плитаны іске қоспаңыз.

ПЛИТАНЫҢ БӨЛШЕКТЕРІ

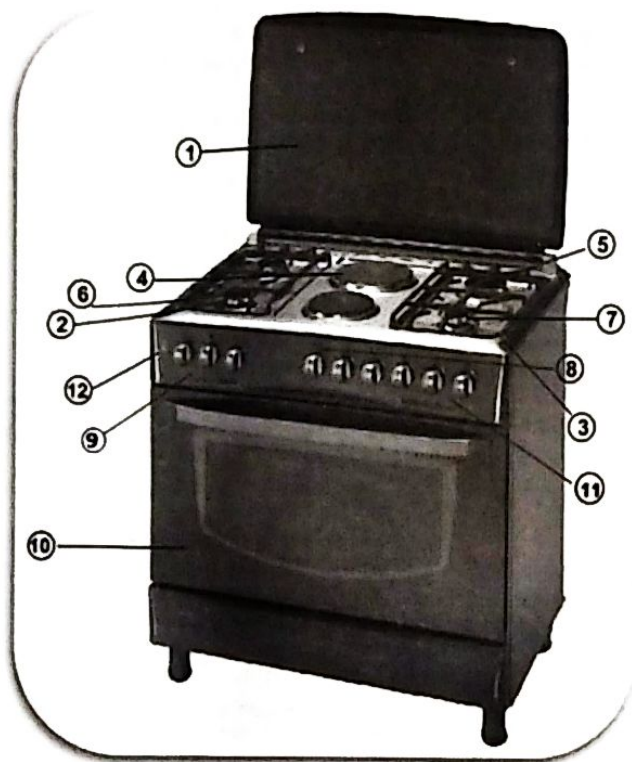

1. Плитаның қақпағы
2. Сол жақ бетіндегі торы
3. Оң жақ бетіндегі торы
4. Тоқтық қыздырғыш
5. Газдың оттығы
6. Қосалқы газ оттығы
7. Газдың күшін реттегіші
8. Плитаның ішкі пеш реттегіші
9. Плитаның ішкі пеш қақпағы
10. Тоқтық оттықтың реттегіші
11. Шам жағып өшіру түймесі

ПЛИТАНЫ ОРНАТУ ЖӘНЕ ҚОСУ



Сұйытылған көмірсутегі газына қосылу.

Газдың шлангасында, детандерінде TSE белгісінің міндетті түрде болуын тексеріңіз. Газ кіретін шланганы арт

жағынан кигізіңіз және темір хамұтты бұрағыш құрал көмегімен жақсылап қатырып, оның жақсы қысқанына көз жеткізіңіз. Плитаның газ кіретін шлангасы ұзындығы 1500 мм аспауын қадағалаңыз. Детандер 300 мм қысымға есептелген және SS ve TSE бойынша сертификатталған болуы тиіс. Плитаның газ жеткізу шлангасы ыстық көтерілетін жерлерден алыста жатуы міндетті. Қосар алдында газ шығу мүмкін жерлерін тексеріп алыңыз.

Табиғи газға жалғау

Сіздің плитаңыз табиғи газбен жұмыс жасаса, қостыру үшін жергілікті газ үшін жауапты қызмет орнынан газ қызметкерін шақырыңыз. Сіз плитаңызды табиғи газбен жұмыс істеуін Сұйытылған көмірсутегі газына немесе керсінше ауыстырғыңыз келсе, арнайы газ сервисі қызметіне немесе білікті мамандар көмегіне жүгініңіз.

Тарау тетіктерін анықтау

Газдың детандер мен вентилін көбік немесе сабынды су себу арқылы газдың шығу тетіктерін немесе жалғау бар жерлерді анықтап тексеріңіз.

Отпен тексеруге тиым салынады!

Электірлі монтаждау

Газ плитасының тоқ сымы тек жерге жалғау контактісі бар нүктеге қосылу міндетті. Тоқ нүктесінде 16 А-лік сақтандырғыш болуы тиіс. Тоқ нүктесінде жерге қосу нүктесі болмаса білікті электр маманы көмегіне жүгініңіз. Плитаның электр сымы қызуы көтерілетін нүктелерден алыс болуын және тоқ сымына ешқандай зиян келмеуін қадағалаңыз. Плитаны орнату кезінде, плитаның тоқ сымы тартылып қалмай еркін тоқ нүктесіне жетіп тұруын тексеріңіз. Қосымша тоқ сымын жалғамаңыз.

Плитаның аяқ теңдігі

Плитаның аяқтарын бұрап көтеру немесе түсіру арқылы плитаның нық тұруы мен бетінің тегістігі реттеледі. Плитаның аяғын бұрап плитаны көтеруге немесе түсіруге болады.

Плитаны орнына орнату

Плитаға газ және тоқ қосылғаннан кейін, плитаны ырғап орнына қоюға болады. Плитаны қозғау барысында плитаның құлақшаларынан ұстамаңыз. Плитаны орнату орнына аса мән беріңіз. Орнату орнында мұздатқыш, перде, ыстыққа шыдамсыз зат болмауын қадағалаңыз.

Орнату жұмыстары біткеннен кейін, плитаның үстіңгі қақпағы мен алдыңғы қақпағы еркін ашылып жабылуына кедергі жоқ екеніне көз жеткізіңіз. Плита жұмыс жасайтын және орнатылған орында жерде, үнемі ауа алмасуы тиіс.

Бетіндегі қыздырғышты орнату

Бетіндегі қыздырғышты пайдалану

Плитаның бетіндегі қыздырғыштар өлшемі әртүрлі. Қандай көлемде тамақ пісіретінңізге немесе ысытатыныңызға қарай лайықты қыздырғыш таңдаңыз.

ЕСКЕРТУ: Бетіндегі оттықтың басқару нүктелерінде, құлыптау жүйесі бар, және оны ішке баспайынша бұралмайды.

Бетіндегі оттықтарды тиімді пайдалану үшін, № 3ші кестені пайдалануға кеңес береміз.

№ 3ші кесте.

Оттық	Ыдыс өлшемі
Кіші	12 – 18
Орта	18 – 24
Үлкен	24 – 26

ҚОЛДАНУ

Плитаны дұрыс қосу үшін, және қосу кезеңінде қиындықтар туындамас үшін, мына басқару кітапшасын оқуға міндеттісіз. Келесі ақпарат плитаны дұрыс орнату мен дұрыс күту үшін қажет.

Бұл құрылғы ақыл есінде кемістігі бар адамдар немесе балалар үшін одан басқа жауапты адамсыз, біліктілігі жетпейтін, білікті адамдардың бақылауынсыз жұмыс жасауға арналмаған.

Плитаның сіз қосқыңыз келген қосу және отты басқару нүктесін басып, сағат тіліне қарама қарсы үлкен отқа бұраңыз. Осы бұралған күйінде тұтандыру мақсатында, тұтату нүктесін басып оттың пайда болуын күтіңіз. Оттың сізге керекті мөлшерде жануын реттеу үшін, оттықты реттеу тұтқасын, үлкен отқа немесе кіші отқа бұраңыз немесе екі оттың белгісінің арасында қалдырыңыз.

Оттықты өшіру үшін, оттықты реттеу тұтқасын 0-ге қайтарыңыз.

Өшіру қосымшасы бар моделдерінде, қауіпсіздік мақсатында оттық басқарманы сағат тіліне қарама қарсы бұрау қажет. Оттық тұтанғаннан кейін, оттық қауіпсіз жану үшін, оттықты басқару нүктесін 10-15 секунд басып тұру қажет.

Осы моделдерде оттыққа тамақ қалдықтары түскен жағдайда қауіпсіздікті сақтау мақсатында газ өткізу тоқтату жүйесі іке қосылып, от жану тоқтайды.

От себепсіз өшіп қалған жағдайда, от жағу басқармасын өшіріп жоқ дегенде

бір минуттан аса уақыт күтіп қайта қосып көріңіз.

ТОҚ ОТТЫҚТЫ ПАЙДАЛАНУ

Бірінші қолданыста тоқпен жұмыс істейтін оттықты, оттық басқару нүктесін 3-ші бағытқа қойып үстіне ыдыс немесе басқа заттар қоймай 2-3 минут қыздырып алыңыз. Бұл жұмыс пештің бетін қорғау қабатын қорғау үшін қажет.

Оттыққа әр уақытта өлшемімен сай келетін және түбі тегіс ыдысты қойыңыз. Оттыққа су ыдысты, ыдыс қақпағын немесе басқа су ыдыстарды қоймаңыз.

Басқару тұтқасында 1-ші бағыт ең төменгі температураны білдіреді, ал 3 бағыт ең жоғарғы температураны білдіреді.

Оттықтық пен пайдаланатын ыдыс мөлшері дәл келсе тоқ күшін барынша үнемдейді.

Оттықты өшіргеннен кейін оттық қызуды өзінде белгілі бір уақытқа дейін ұстап тұрады. Бұл қызуды да пайдалануға болатынын естен шығармаңыз.

Басқару бағыттары	0	1	2	3
Күші (Ватт)	0	250	750	1000
Пайдалану әдісі	өшіру	жылыту	Төмен температура да дайындау	Жоғары температурада дайындау. пісіру, қайнату

Плитаның ішкі пешін қолдану қажеттілігі туындағанда, оттық басқару нүктесін сағат тіліне қарама қарсы бағытқа бұрап, тұтандыру нүктесін басып оттықты іске қосыңыз. Басқару нүктесін 2-3 минут басып тұрып оттықты қыздырып алыңыз. Бұл от пайда болу жүйесін реттеу үшін қажет.

ЖӨНДЕУ ЖӘНЕ КҮТУ

Плитаны бұмен тазалауға тиым салынады

1. Тазалау алдында плитаның суығанын күтіңіз.
2. Тазалау алдында тоқ сымын тоқ нүктесінен суырыңыз.
3. Тазалауға сабындалған шүперек немесе сұйық тазарту өнімдерін пайдаланыңыз. Артынан құрғақ шүперекпен құрғатып алыңыз. Тазалау үшін еріткіш, қышқыл, бензин, бензол, абразивтер, тазалау ұнтақ өнімдерін және т.с.с. химиялық заттарды пайдалануға тиым салынады.
4. Тазалау жұмыстарын жиі жасамауға кеңес береміз. Жиі тазалау сіздің плитаңыздың жұмыс мерзімін төмендетеді.
5. Оттықтарын тазарту үшін, бір-бірден шешіп тазарту қажет және құрғатып барып, қайта орнына орнату қажет.
6. Плитаның оттықтарындағы арнайы газ шығатын тесіктері бітеліп қалмауын қадағалаңыз.
7. Саптамаларына тазарту мақсатында ешқандай зат тығуға болмайды.

Тоқ оттықтарды тазалау

Жұмыс тоқтағаннан кейін суығанын күтіп, ылғалды шүперекпен сүртіп алыңыз. Қатты лас болған жағдайда, сұйық тазалау құралымен және шүперекпен тазалап көріңіз. Артынан қосып бірнеше минут қыздыру арқылы кептіруге болады. Белгілі бір кезеңге оттықты қоспауды жоспарласаңыз құралдарды майлау майымен майлап сақтап қойыңыз.

Шамды ауыстыру

Плитаның жарықшамы істен шыққан жағдайда, жақын жердегі газ плитасын жөндеу қызметінен сатып алып өзіңіз ауыстыра аласыз және газ плитасын жөндеу қызметін шақыра аласыз.

жарықшам өзіңіз ауыстырған жағдайда:

Бастамас бұрын, тоқ сымын, тоқ нүктесінен суырыңыз. Ішкі плитаның суығанына көз жеткізіңіз. Плитаның ішкі пешінің қақпағын ашып және жарықшам қорғағыш әйнекті шешіп алыңыз. Дәл солай жарық шамын шешіп алып жаңа жарықшамды орнына кері бұрап, қорғаушы әйнегін орнына орнатыңыз. Тоқ сымын қайта тоқ нүктесіне қосыңыз. Жарықшамды қосып көріңіз. Істемеген жағдайда жақын сервистік қызмет көрсету орталығына хабарласыңыз.

ТАСЫМАЛДАУ

Тасу немесе тасымалдау барысында мына заттарға мән беріңіз:

- Бір орыннан екінші орынға ауыстырған кезде плитаның тоқ сымын және, газ шлангасын вентилін жауып газ бөтелкесінен екеуінде суырып жинап алып плитаны қатты шайқамай керекті жерге жеткізіп алыңыз.
- Пәтер ауыстырған жағдайда тауардың сыртқы эмалін сақтау үшін, жоғарғы оттықтары мен торларын жабыстырмалы қағазбен плитаның бетіне орап алыңыз, немесе торларын, оттықтарын немесе шешілетін басқа да бөлшектерін бөлек орап алуыңызға болады. Қақпақтары бір-біріне тиіп плитаға зиян келуден сақтауды алдын алып, қақпақтарын жанына жабыстырмалы қағазбен, жанына жабыстырып алыңыз. Плитаны толықтай қымтап пенопласт және картон өнімдерін пайдаланыңыз немесе мүмкіндігінше өзінің қорғаныш материалдарын пайдаланыңыз.
- Көтерген кезде плитаның алдыңғы қақпақ тұтқасынан ұстауға болмайды.

АҚАУЛАР ЖӘНЕ ОНЫҢ ЖОЮ ТӘСІЛДЕРІ

Ескерту! Ақауларды жөндеуден бұрын плитаны тоқ көзінен сөндіріңіз

Ақау және оның белгілері	Мүмкін себептер	Жою жолдары
Тоқтық оттық қосылмауы	1. Тоқ көзі жоқ немесе өшірулі. 2. Оттық режимі ретке келтірілмеген. 3. Қыздыру элементі істен шықты.	1. Тоқтық бар екеніне көз жеткізу 2. Отық режимін ретке келтіру. 3. Сервистік қызметке хабарласу

Тоқтық ішкі пеш қосылмайды	1. Тоқ көзі жоқ немесе өшірулі. 2. Оттық режимі ретке келтірілмеген. 3. Қыздыру элементі істен шықты.	4. Тоқтық бар екеніне көз жеткізу 5. Оттық режимін ретке келтіру. 6. Сервистік қызметке хабарласу
Оттықтың жанбауы немесе өте аз мөлшерде жануы	- Келіп тұрған қысымның аз болуы; - Оттыққа су немесе шаң кіруі; - Саптама бітелуі; - Оттық дұрыс орнатылмаған.	- Газбен қамтамасыз ету қызметіне хабарласу; - Оттықты судан келтіру немесе шаңын тазалау; - Саптаманы тазалау; - оттықты дұрыс орнату.
Оттықтан оттың бір қалыпты шықпауы	- қысымның жоғары болуы	- Газбен қамтамасыз ету қызметіне хабарласу; - Газ күшін азайту арқылы реттеу.
Қызған кезде кранның тұтқасы қатады	- кранның майлануының кеуіп кетуі.	*- кранды майлау (3 жылда 1 рет майлау)

КЕПІЛДІК ШАРТТАРЫ

КЕПІЛДІК ҚЫЗМЕТ КӨРСЕТУ ЖӘНЕ КЕПІЛДІК ҚЫЗМЕТ ШАРТТАРЫ

КЕПІЛДІК ШАРТТАРЫ:

Сатып алу кезеңінде міндетті түрде бөлшектерінің түгел болуын және дұрыс жұмыс істеуін, басқару кітапшасын бар екендігіне одан басқа кепілдік талоны толтырылғанына көз жеткізіңіз.

Плитаны іске қосар алдында басқарма кітапшасымен толық танысуыңызды сұраймыз.

КЕПІЛДІК ЖӨНДЕУ КЕЛЕСІ ЖАҒДАЙЛАРДА КӨРЕТІЛМЕЙДІ:

- Егер өнім белгіленген мақсаттан басқа мақсатта қолданылып бұзылса;
- Егер өнімді дұрыс қолданбаған жағдай әсерінен немесе дұрыс тасымалдамау әсерінен, дұрыс сақтамау әсерінен, немесе механикалық сынулар әсерінен болса;
- Егер бөлшектер өздігінен істен шықса;
- Егерде ішіне басқа да заттар кірген болса немесе сұйықтықтар кірген жағдайда т.с.с жағдайлардан бұзылса;
- Егерде өздігінен ашу немес аспақшы болған жағдайлар дәлелденсе, немесе арнайы белгіленген жөндеу орталықтарынан басқа жерлерде жөндеу жұмыстары жүргізілген болса;
- Белгіленген мөлшерден артық жұмыс жасалған себебінен немесе тоқтық мөлшері көп немесе аз мөлшерде берілгендігінен себептерінен бұзылса.
- Сыртқы бөліктерінің өздігінен тұрып немесе үйкелу, сырылу сияқты заттар болса немесе сырттан қаптап қою әсерінен пайда болған ақаулар болса темір, шүперек қаптама, пластмасс заттар яғни тікелей плитаның өзіне қатысты емес заттарға немесе сол заттардың әсерінен туындаған бұзылулары болған қандай жағдайда жөндеу ақылы болады.

ҚАНДАЙ ЖАҒДАЙДА АҚЫЛЫ БОЛАДЫ:

- Кепілдік мерзімі аяқталған жағдайда;
- Кепілдік берілмеген бөлшектерінде ақау пайда болған жағдайда;
- Ақаудың пайда болу себептеріне экспертиза жұмыстары қажет болып және сол арқылы кепілдік ол ақауға берілмегенін дәлелденген жағдайда.

ӨНІМДІ УТИЛИЗАЦИЯЛАУ:

Өнімді дұрыс утилизациялау

Мына белгі бұл өнімнің тұрмыстық қалдықтарға жатпайтынын меңзейді. Бұл өнімді арнайы тұрмыстық өнімдерді утилизациялау орталықтарына ғана өткізуге болады. Өнімді дұрыс утилизациялау

қоршаған орта мен адам денсаулығының сақталуының кепілі. Толық ақпаратты магазиндерден немесе арнайы мамандардан немесе орталықтардан сұрап біле аласыз.



Өндіруші мен импорттаушы бұл өнімге техникалық немесе бөлшектік, сыртқы пішін қызметін ескертусіз өзгеріс енгізуге құқылы. Бұл жерде берілген бөлшектері немесе техникалық сипаттамалары туралы ақпарат, қызметі туралы ақпарат, ақпарат тек танысу мақсатында жазылған және ешқандай жағдайда да таралуына рұқсат етілмейді.