

DAUSCHER

User's Manual

FREEZER

DFR-080DDW

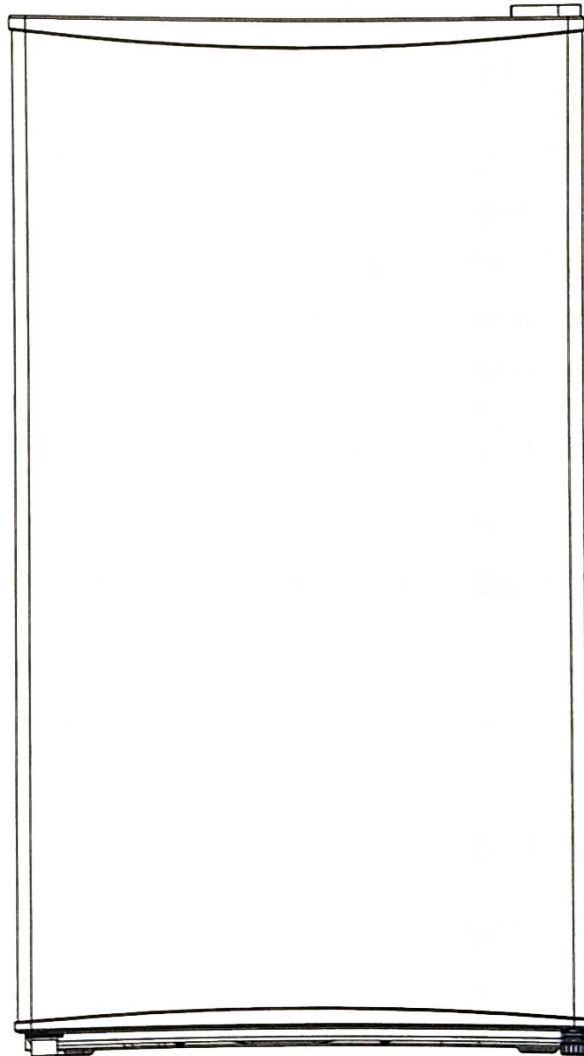

Please read the Manual carefully before use.
The Manual shall be kept in good custody for
later reference

МАЗМҰНЫ

1 Қауіпсіздікке қатысты ескертулер.....	1
1.1 Ескерту.....	1
1.2 Қауіпсіздік туралы ескерту таңбаларының мағынасы.....	3
1.3 Электрге қатысты ескертулер.....	3
1.4 Пайдалануға қатысты ескертулер.....	4
1.5 Орналастыруға қатысты ескертулер.....	4
1.6 Электр қуатын тұтынуға қатысты ескертулер.....	5
1.7 Тастауға қатысты ескертулер.....	5
2 Тоңазытқышты дұрыс пайдалану.....	6
2.1 Орналастыру.....	6
2.2 Аяқтарды реттеу.....	7
2.3 Есікті оңға-солға ауыстыру.....	8
2.4 Пайдалануға кірісу.....	10
2.5 Қуат үнемдеуге қатысты кеңестер.....	10
3 Құрылымы мен функциялары.....	11
3.1 Негізгі құрамдастары.....	11
4 Тоңазытқышқа техникалық қызмет көрсету және күтім жасау.....	12
4.1 Тазалау.....	12
4.2 Еріту.....	12
4.3 Пайдалануды тоқтатыңыз.....	12
5 Ақаулықтарды жою.....	13
5.1 Келесі қарапайым ақаулықтарды өзіңіз жоюға тырысып көріңіз.....	13

1 Қауіпсіздікке қатысты ескертулер

1.1 Ескерту



Ескерту: өрт шығу қаупі / тез тұтанатын материалдар бар

Бұл құрылғы дүкендер, кеңселер және басқа жұмыс орындарындағы қызметкерлердің асханалары сияқты аймақтарда; фермадағы үйлерде және қонақ үйлер, мотельдер және басқа клиенттерге арналған тұрғын үй-жайларда; «төсек және таңғы ас» стиліндегі қонақ бөлмелерде; қоғамдық тамақтану орындарында және осыған ұқсас азық-түліктік емес саладағы үй-жайларда қолдануға арналған.

Бұл құрылғыны қозғалу, сезу немесе ойлану мүмкіндіктері шектелген адамдарға (балаларды қоса) немесе осы құрылғыға қатысты тәжірибесі немесе білімі жоқ адамдарға ықтимал қауіп-қатерлер мен құрылғыны қауіпсіз жолмен пайдалану туралы нұсқау берілмейінше және олар бақыланбайынша пайдалануға болмайды.

Балалардың осы құрылғымен ойнамауын қадағалаңыз.

Егер қуат кабелі зақымдалса, барлық қауіпті жою үшін оны өнім өндіруші, оның қызмет көрсету қызметкері немесе сол сияқты білікті мамандар ауыстыруы керек.

Бұл құрылғыда жанғыш материалдары бар аэрозоль құтылар сияқты жарылғыш заттарды сақтамаңыз.

Құрылғыны пайдаланғаннан кейін және техникалық қызмет көрсету жұмыстарынан бұрын қуат көзінен ажырату керек.

Ескерту: Құрылғы корпусындағы немесе кірістірілген құрылымдағы желдету саңылаулары бітеліп қалмасын.

Ескерту: Еріту процесін жеделдету үшін өндіруші ұсынғаннан басқа механикалық құрылғыларды немесе басқа құралдарды пайдаланбаңыз.

Ескерту: Салқындатқыш зат тізбегін зақымдап алмаңыз.

Ескерту: Құрылғының тамақ өнімдерін сақтайтын бөліктерінде электрлік аспаптарды пайдаланбаңыз (егер олар өндіруші ұсынған түрге сәйкес болмаса).

Ескерту: Тоңазытқышты тез жанатын үрлемелі газды және салқындатқыш затты пайдалануға қатысты жергілікті ережелерге сәйкес тастаңыз.

Ескерту: Құрылғыны орналастырған кезде қуат сымның қысылып қалмағанына немесе зақымдалмағанына көз жеткізіңіз.

Ескерту: Құрылғының артында бірнеше ұяшықты портативті қуат розеткалары немесе портативті қуат адаптерлері болмауы тиіс.

Ұзартқыш сымды немесе жерге қосылмаған (екі істікті) адаптерлерді пайдаланбаңыз.

Қауіпті: Баланың қамалып қалу қаупі бар. Ескі тоңазытқышты немесе қатырғышты тастамас бұрын:

- Есіктерін алыңыз.

- Балалардың құрылғы ішіне өрмелеп кіруіне жол бермеу үшін сөрелерді орындарында қалдырыңыз.

Қосымша бөлшектерді орнатпас бұрын тоңазытқыш розеткадан ажыратылуы керек.

Құрылғыда қолданылатын салқындатқыш зат пен циклопентан көбігі тез тұтанады.

Сондықтан құрылғыны қоқысқа тастаған кезде, оны кез келген өрт көзінен аулақ ұстаңыз және қоршаған ортаға зиян тигізбеу үшін немесе басқа да зиян туындатпау үшін оны өртемей, тиісті қайта өңдеушіге өткізіңіз.

Құлыптармен және кілттермен жабдықталған есіктері мен қақпақтары бар тоңазытқыштың ішіне балалардың кіруіне жол бермеу үшін олардың кілттерін тоңазытқыш маңына емес, балалар көрмейтін және олардың қолы жетпейтін жерде сақтау қажет.

EN стандарты үшін: Бұл құрылғыны 8 жастан асқан балаларға, қозғалу, сезу немесе ойлану мүмкіндіктері шектелген адамдарға немесе осы құрылғыға қатысты тәжірибесі немесе білімі жоқ адамдарға тек оларға ықтимал қауіп-қатерлер мен құрылғыны қауіпсіз жолмен пайдалану туралы нұсқау берілгенде және олар бақыланғанда ғана пайдалануға болады. Балалардың құрылғымен ойнамауы керек. Тазалауды және пайдаланушы орындайтын техникалық күтімді балаларға бақылаусыз орындатпау керек. 3 пен 8 жас аралығындағы балаларға тоңазытқыш құрылғыларын тиеуге және түсіруге рұқсат етілмейді.

Тағамның ластануын болдырмау үшін келесі нұсқауларды орындаңыз:

- Есікті ұзақ уақыт ашу салдарынан құрылғының бөлімдерінде температура айтарлықтай көтерілуі мүмкін.
 - Тамақ өнімдерімен жанасатын беттерді және қолжетімді су жинау жүйелерін үнемі тазалаңыз.
 - Су ыдыстары 48 сағат ішінде пайдаланылмаған болса, оларды тазалаңыз; егер 5 күн бойы су құйылмаса, су көзіне жалғанған сумен жабдықтау жүйесін шайыңыз. (1-ескертпе)
 - Шикі ет пен балықты басқа ыдыс-аяққа тиіп кетпеуі немесе тамшыламауы үшін оларды тоңазытқышқа салуға ыңғайлы ыдысқа салып сақтаңыз.
 - Екі жұлдызды қатырылған тағамдарды сақтауға арналған бөлімдер алдын ала мұздатылған тағамды, балмұздақты сақтауға немесе мұз кесектерін жасауға ыңғайлы. (2-ескертпе)
 - Бір, екі және үш жұлдызды бөліктер жас тағамды мұздатуға қолайлы емес. (3-ескертпе)
 - 4 жұлдызды бөлімі жоқ құрылғылар үшін: бұл тоңазыту құрылғысы азық-түлікті мұздатуға жарамсыз. (4-ескертпе)
 - Егер тоңазытқыш құрылғы ұзақ уақыт бос тұрса, құрылғының ішінде көгерудің пайда болуын болдырмау үшін оны өшіріңіз, мұзын ерітіңіз, тазалаңыз, құрғатыңыз және есікті ашық қалдырыңыз.
- 1, 2, 3, 4-ескертпе: Мұның сіздегі азық-түлік камерасының түріне сәйкес келетіндігін тексеріңіз.



Бөлек тұратын құрылғы үшін: бұл тоңазытқыш құрылғы жиһазға кірістірілген құрылғы ретінде пайдалануға арналмаған.

Ескерту: Құрылғының тұрақсыздығынан болатын қауіптің алдын алу үшін оны нұсқауларға сәйкес бекіту керек.

Ескерту: Тек ауыз су желісіне қосыңыз. (Мұз жасау аппаратына жарамды)

Баланың тұрып қалуына жол бермеу үшін балалардың қолы жетпейтін жерде ұстаңыз және мұздатқыштың (немесе тоңазытқыштың) жанында болмасын. (Құлыптары бар өнімдерге қолайлы)

1.2 Қауіпсіздік туралы ескерту таңбаларының мағынасы

	Тыйым салу таңбасы	Бұл – тыйым салу таңбасы. Осы таңбамен белгіленген нұсқауларды орындамасаныз, өнімге нұқсан келуі немесе пайдаланушының жеке қауіпсіздігіне қауіп төнуі мүмкін.
	Ескерту таңбасы	Бұл – ескерту таңбасы. Осы таңбамен белгіленген нұсқаулар қатаң түрде орындалуы керек; әйтпесе өнім зақымдануы немесе адам жарақаттануы мүмкін.
	Ескертпе белгісі	Бұл – абайлау таңбасы. Осы таңбамен белгіленген нұсқаулар ерекше сақтықты қажет етеді. Сақтық жеткілікті деңгейде болмаса, адам жеңіл немесе орташа жарақат алуы немесе өнім зақымдануы мүмкін.

Бұл нұсқаулық пайдаланушылар оқуы тиіс қауіпсіздікке қатысты көптеген маңызды ақпаратты қамтиды.

1.3 Электрге қатысты ескертулер

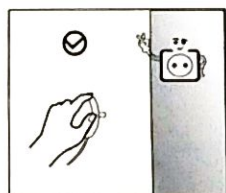

- Тоңазытқыштың қуат сымының ашасын розеткадан ажыратқан кезде сымның өзінен ұстап тартпай, ашадан ұстап тартпаңыз. Ашаны мықтап ұстап тұрып, оны розеткадан суырыңыз.
- Пайдалану қауіпсіздігін сақтау үшін қуат сымын зақымдамаңыз, ал егер зақымданса немесе тозса, оны қолданбаңыз.

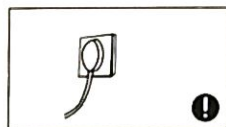

- Жеке розетканы қолданыңыз, розетканы басқа электр құрылғыларымен бірге пайдалануға болмайды. Қуат сымын қабырғадағы розеткаға қосу керек, өйтпесе өрт шығуы мүмкін.
- Розетканың жөрге қосу электроды сенімді жөрге қосу желісіне қосылғанына көз жеткізіңіз.

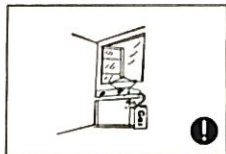

- Құрылғыдан газ жылыстап шыққан жағдайда, газ шыққан түтіктің клапанын жауып, есіктер мен терезелерді ашыңыз. Мұндай жағдайда тоңазытқышты немесе басқа электр құрылғыларын розеткадан ажыратпаңыз, себебі ажырату кезінде туындайтын ұшқын өртке әкелуі мүмкін.

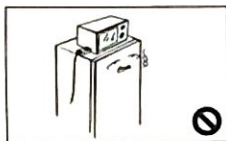

- Құрылғының үстіне электр құрылғыларды қойып пайдаланбаңыз (өндіруші ұсынған түрдегі құрылғылар болмаса).

1.4 Пайдалануға қатысты ескертулер

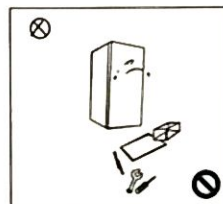

- Тоңазытқышты өз еркіңізбен бөлшектендіріңіз, сосын қайта құрастыруға, сондай-ақ салқындатқыш заттың түтіктерін зақымдауға тыйым салынады; құрылғыға тек білікті маман қызмет көрсетуі керек.
- Қауіпті жағдайды болдырмау үшін зақымданған қуат сымын ауыстыру жұмысын тек өндіруші, қызмет көрсету бөлімі немесе олардың тиісті мамандары ауыстыруы керек.

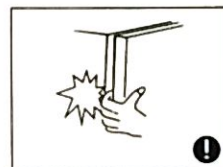

- Тоңазытқыштың есігі мен корпусының арасындағы саңылаулар кішкентай, саусағыңызды қысып алмау үшін қолыңызды бұл жерлерге салмаңыз. Ішіндегі заттар құлап көтпес үшін тоңазытқыштың есігін ақырын жабыңыз.
- Тоңазытқыш істеп тұрған кезде, мұздатқыш камерасынан тағамдарды немесе ыдыстарды, әсіресе үсіп қалмау үшін металл ыдыстарды алмаңыз.



- Балаңыздың тоңазытқыштың ішіне немесе үстіне өрмөлеп шығуына жол бермеңіз; өйтпесе, бала ішінде тұншығып қалуы немесе үстінен құлап жарақаттануы мүмкін.

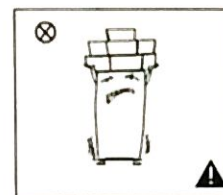

- Тоңазытқыштың үстіне ауыр заттар қоймаңыз, себебі есікті ауыстырған кезде заттар құлап, кездейсоқ жарақаттауы мүмкін.
- Электр қуаты өшіп қалған немесе тазалаған кезде ашаны суырыңыз. Біртіндеп іске қосылуына байланысты компрессорға зақым келтіріп алмау үшін мұздатқышты бес минут ішінде қуат көзіне қоспаңыз.

1.5 Орналастыруға қатысты ескертулер



- Өнімнің бүлінуіне немесе өрт шығуына жол бермеу үшін тоңазытқышқа тез тұтанғыш, жарылғыш, ұша және жоғары коррозиялық заттарды салмаңыз.
- Өрт шықпас үшін тоңазытқыштың жанына тез тұтанатын заттарды қоймаңыз.



- Бұл тоңазытқыш азық-түлікті сақтау үшін үйде пайдалануға арналған; оны қанды, есірткіні немесе биологиялық өнімді сақтау және т.б. мақсаттарда пайдалануға болмайды.



- Бетелкедегі немесе жабық ыдыстағы сыраны, сусындарды және басқа сұйықтықтарды тоңазытқыштың мұздатқышында сақтамаңыз, әйтпесе бетелкелер немесе жабық ыдыстар қатып, жарылып зақымдауы мүмкін.

1.6 Электр қуатын тұтынуға қатысты ескертулер

- 1) Егер тоңазыту құрылғылары арнайы көрсетілген суық температуралар шегінен төмен температураларда ұзақ уақыт тұрса, олар дұрыс жұмыс істемеуі мүмкін (мысалы, қатырылған азық-түлік камерасындағы тағамдар еруі немесе температура тым жылы болуы мүмкін).
- 2) Көпіршікті сусындарды тағамға арналған мұздатқыш бөлімдерінде сақтауға болмайды және су мұзы сияқты кейбір өнімдерді тым суық күйінде тұтынбау керек;
- 3) Тағам өндірушілер тағамның кез келген түрі, әсіресе мұздатқышта тез мұздатылған тағам бойынша ұсынған сақтау уақыт(тар)ынан асып кетпеуі қажет;
- 4) Тоңазытқыштың мұзын еріту кезінде мұздатылған тағамның температурасының шамадан тыс көтерілуіне жол бермеу үшін қажет сақтық шараларын орындаңыз (мысалы, мұздатылған тағамды бірнеше қабат газетке орау сияқты).
- 5) Қатырылған тағамды қолдап жібіту, техникалық қызмет көрсету немесе тазалау кезінде тағам жібісе, оның сақтау мерзімі қысқаруы мүмкін.

1.7 Тастауға қатысты ескертулер

Тоңазытқыш үшін қолданылатын салқындатқыш зат пен циклопентан көбігі тез тұтанады. Сондықтан, тоңазытқышты қоқысқа тастаған кезде оны қоршаған ортаға зиян келтірмеу үшін немесе басқа да зияндарды келтірмеу үшін оны кез келген от көзінен аулақ ұстаңыз және өртеу арқылы жоймай, арнайы қалпына келтіру компаниясына өткізіңіз.

Тоңазытқышты қырған кезде, есіктерін шешіңіз, есік пен сөрелердің тығыздағышын алыңыз; есіктер мен сөрелерді баланың мінуіне жол бермеу үшін дұрыс жерге қойыңыз.



Бұл құрылғы қоқысқа дұрыс тасталуы керек: Бұл таңба өнімді басқа тұрмыстық қалдықтармен бірге тастауға болмайтынын білдіреді. Қоқысты бақылаусыз тастаудан қоршаған ортаға немесе адам денсаулығына зиян тигізбеу мақсатында оны қайта өңдеуге өткізуге жауапкершілікпен қараңыз. Пайдаланылған құрылғыны қайтару үшін қолжетімді қайтару және жинау жүйелерін қолданыңыз немесе өнім сатып алынған сатушымен хабарласыңыз. Олар бұл құрылғыны экологиялық қауіпсіз әдіспен қайта өңдеуге жібере алады.

2 Тоңазытқышты дұрыс пайдалану

2.1 Орналастыру

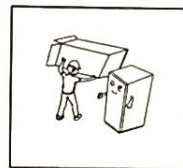

- Пайдалану алдында барлық қаптама материалдарын, соның ішінде тоңазытқыш ішіндегі төменгі жастықшаларды, пенопласттарды және таспа бауларды алыңыз; тоңазытқыштың есіктерінен және корпусынан қорғаныш үлдірлерді алыңыз.

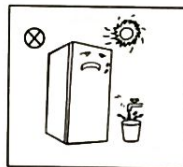

- Ыстық нәрселерден және тікелей күн сәулесінен аулақ орналастырыңыз. Тоттануға немесе оқшаулағыштың нашарлауына жол бермеу үшін құрылғыларды ылғалды немесе сулы жерлерге қоймаңыз.

- Тоңазытқышқа су бүркүге немесе оны жууға болмайды. Тоңазытқыштың электрден оқшауланған сипаттарына кері әсер етпеуі үшін, оны су тиіп кетуі мүмкін ылғалды жерлерге қоймаңыз.

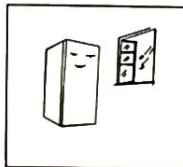

- Тоңазытқышты жақсы желдетілетін бөлмеге қою керек; қойылған еден тегіс және берік болуы керек (ол нық орнатылмаса, оны түзу орналастыру үшін реттеу дөңгелектерін солға немесе оңға бұраңыз).

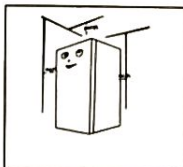

- Тоңазытқыштың үстіңгі жағындағы кеңістік 30 см-ден артық болуы керек, ал тоңазытқыш қызып кетпес үшін тоңазытқыш пен қабырға арасында кемінде 10 см бос кеңістік қалуы керек.

- Орнату алдындағы сақтық шаралары: Нұсқаулықтағы ақпарат тек анықтама үшін берілген. Физикалық өнім әр түрлі болуы мүмкін. Қосалқы құралдарды орнатпас және реттемес бұрын, тоңазытқышты розеткадан міндетті түрде ажыратыңыз. Тұтқа құлап кетіп, ешкімді жарақаттамауы үшін тиісті сақтық шаралары орындалуы қажет.

2.2 Аяқтарды реттеу

Аяқтарды реттеудің сызба нұсқауы

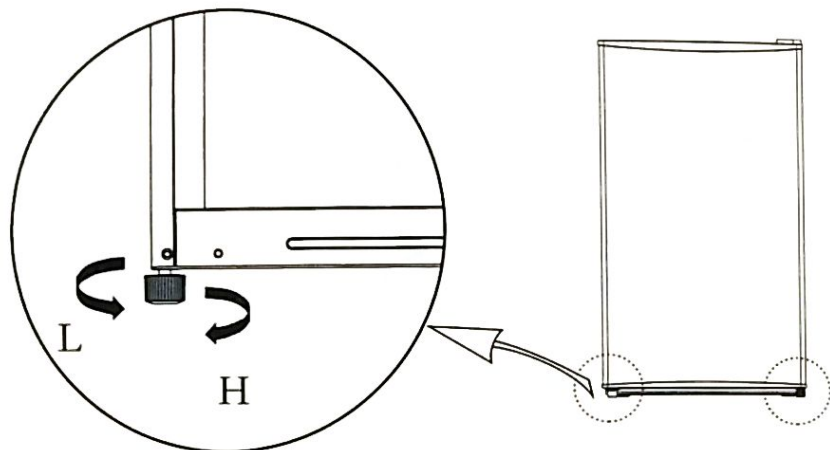

(Жоғарыдағы сурет тек үлгі ретінде берілген. Қолдағы өнімде немесе сатушының мәлімдемесіне нақты конфигурация басқаша болуы мүмкін.)

Реттеу процедуралары:

- Тоңазытқышты көтеру үшін аяқты сағат тілімен бұраңыз;
- Тоңазытқышты түсіру үшін аяқты сағат тіліне қарсы бұраңыз;
- Жоғарыда аталған процедураларға сәйкес, оң және сол жақ аяқтарды тура көлденең деңгейге дейін реттеңіз.

2.3 Есікті оңға-солға ауыстыру

Пайдаланушыда болуы тиіс құралдар тізімі			
	Айқас бұрағыш		Жалпақ басты жұқа бұрағыш
	5/16 дюймдік ұя кілті		Бою таспасы

Есіктің кері жағына қолданылатын бөлшектер			
Саны	Аты	Саны	Ескерте
1	Жоғарғы топса	1	Тоңазытқышқа орнатылып қойған, есік кері шығып кезе елдімді.
2	Топса қақпағы	1	Тоңазытқышқа орнатылып қойған, есік кері шығып кезе елдімді.
3	Белгетін баста бұрағыш	5	Тоңазытқышқа орнатылып қойған, есік кері шығып кезе елдімді.
4	Самылау қақпағы	1	Есіктің сыртқы қаптарына орнатылып қойған, есік кері шығып кезе елдімді.
5	Істік	2	Тоңазытқышқа орнатылып қойған, есік кері шығып кезе елдімді.
6	Төменгі топса жинағы	1	Тоңазытқышқа орнатылып қойған, есік кері шығып кезе елдімді.
7	Туралағыш аяқ	1	Тоңазытқышқа орнатылып қойған, есік кері шығып кезе елдімді.
8	Белгетін бұрағыш	1	Есіктің сыртқы қаптарына орнатылып қойған, есік кері шығып кезе елдімді.

- Тоңазытқышты өшіріп, есік науаларындағы барлық затты алыңыз.
- Топса қақпағын, бұрандаларды және үстіңгі топсаны бөлшектеңіз, сосын екінші жағынан саңылау қақпағын және істіктерді алыңыз.

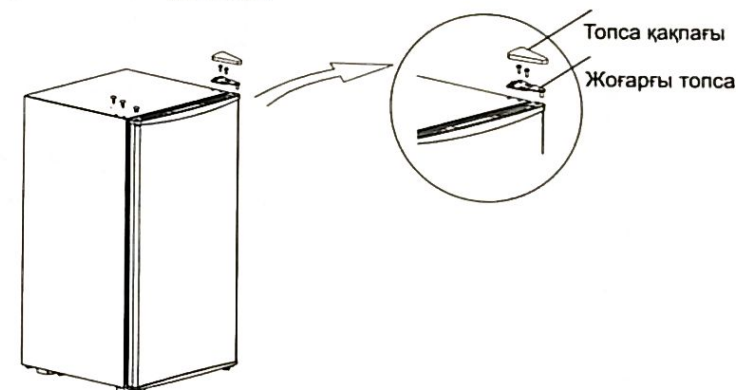

- Алдымен есікті алыңыз, содан кейін төменгі топса жинағы мен туралағыш аяқты алыңыз, сосын төменгі топса жинағы мен туралағыш аяқтың орындарын ауыстырып, оларды орнатыңыз.

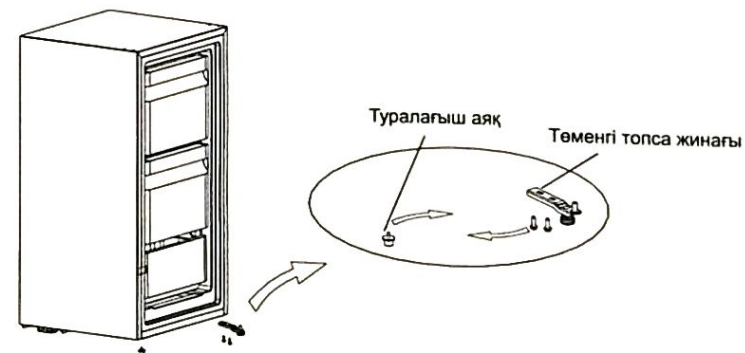

- 4) Есіктің астыңдағы саңылау қақпағын шешіп алыңыз, содан кейін саңылау қақпағын екінші жағына салыңыз.

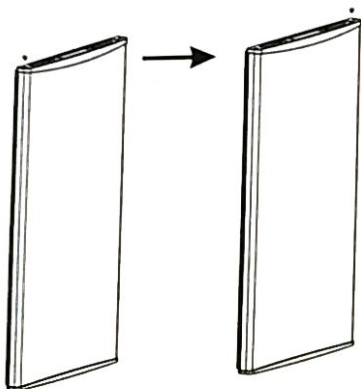

- 5) Есікті төменгі топса жинағына орнатыңыз, содан кейін жоғарғы топсаны, топса қақпағын, істіктер мен саңылау қақпағын ретімен орнатыңыз.

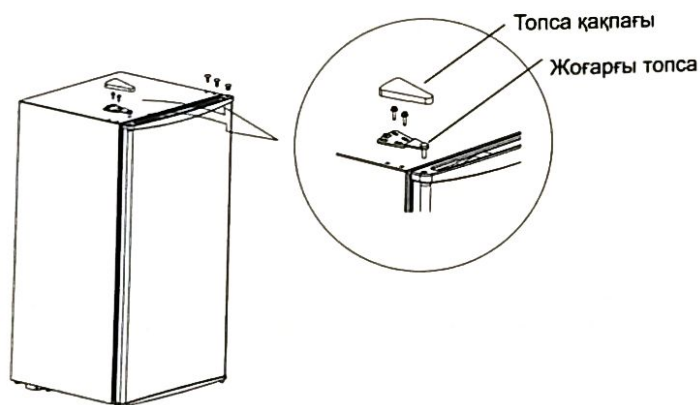

(Жоғарыдағы сурет тек үлгі ретінде берілген. Қолдағы өнімде немесе сатушының мәлімдемесіне нақты конфигурация басқаша болуы мүмкін.)

2.4 Пайдалануға кірісу

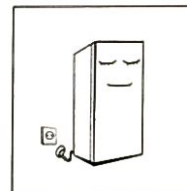

- Алғаш рет іске қоспас бұрын, тоңазытқышты қуат көзіне жалғамай тұрып, жарты сағат қойып қойыңыз.
- Тоңазытқышты алғаш пайдалану алдында оған жас немесе мұздатылған тағамдарды салмас бұрын кемінде 2-3 сағат, ал жазғы мезгілде бөлме температурасы жоғары болғанда кемінде 4 бұрын іске қосып қою керек.

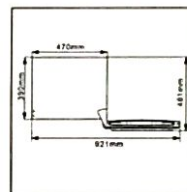

- Есіктер мен тартпаларды ыңғайлы түрде ашуға жеткілікті немесе сатушы құжатында көрсетілген талаптарға сай орын қалдырыңыз.

2.5 Қуат үнемдеуге қатысты кеңестер

- Құрылғы бөлменің ең салқын бөлігінде, жылу шығаратын қондырғылардан немесе жылыту арналарынан және күн сәулесінен аулақ жерде орналасуы керек.
- Ыстық тағамды құрылғыға салмас бұрын бөлме температурасына дейін суытыңыз. Құрылғының шамадан тыс жүктелуі компрессордың ұзақ жұмыс істеуіне әкеледі. Тым баяу қататын тағамдардың сапасы нашарлауы немесе жоғалуы мүмкін.
- Тағамдарды құрылғыға салмас бұрын, ыдыстарды дұрыс орап, құрғатып сүртіңіз. Бұл құрылғы ішінде қырау пайда болуын азайтады.
- Тоңазытқышта сақталатын ыдысты алюминий жұқалтырмен, балауыздалған қағазбен немесе қағаз майлықпен орауға болмайды. Мұндай орамдар суық ауаның айналуына жол бермейді, бұл құрылғының жұмысының тиімділігін төмендетеді.
- Есіктегі кедергілерді азайту және тағамды іздеу үшін есікті ұзақ ашып тұрмас үшін тағамдарды реттеп және белгілер салып ұйымдастырыңыз. Есікті бір ашқанда ұзақ ашып тұрмас үшін мүмкіндігінше азырақ затты тез алуға тырысып, есікті мүмкіндігінше тезірек жабыңыз.

3 Құрылымы мен функциялары

3.1 Нерізгі құрамдастары

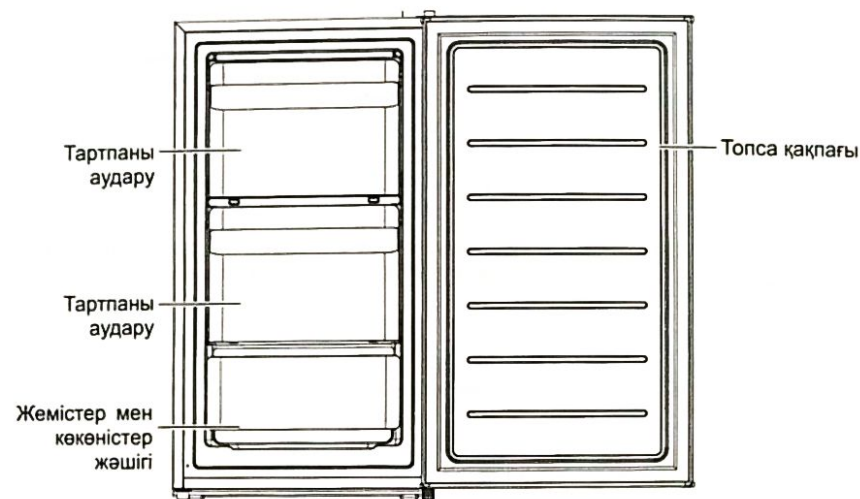

CE-BD60CM

▲ (Жоғарыдағы сурет тек үлгі ретінде берілген. Нақты конфигурация қолдағы өнімге немесе сатушының мәлімдемесіне байланысты болады)

Мұздатқыш камерасы

- Төмен температурадағы мұздатқыш камерасы тағамды ұзақ уақыт балғын күйінде ұстай алады. Ол негізінен мұздатылған тағамдарды сақтау және мұз жасау үшін қолданылады. Тағамды астыңғы тартпаға салсаңыз, қуат көп үнемделеді.
 - Мұздату камерасы ет, балық, күріш шарларын және ұзақ уақыт ішінде тұтынылатын басқа тағамдарды сақтауға жарамды.
 - Үлкен ет кесектерін мүмкіндігінше кіші бөліктерге бөліп салу керек, ол тез мұздатуға және салуға ыңғайлы.
- Ескертпе: Қуат көзінен бірінші қосқаннан кейін жұмыс кезінде тым көп тағам сақтау тоңазытқыштың мұздату әсеріне кері әсер етуі мүмкін. Сақталған өнімдер ауа шығу саңылауларын бөгемеуі керек; әйтпесе, мұздату камерасының қатыру күші де төмендеуі мүмкін.

Температура басқару тұтқасы

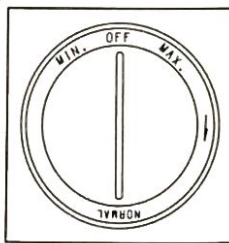

- Басқару тұтқасындағы белгілер әр түрлі температура деңгейі үшін «MIN, NORMAL, MAX және OFF» мәндерін білдіреді.
 - «MIN.» — ең жылы мән;
 - «MAX.» — ең суық мән;
 - Қалыпты пайдалану үшін басқару тұтқасын «NORMAL» күйіне қойыңыз.
- Ұсынылатын мән: «NORMAL»

4 Тоңазытқышқа техникалық қызмет көрсету және күтім жасау

4.1 Тазалау

- Салқындату әсерін жақсарту және қуатты үнемдеу үшін тоңазытқыштың артындағы және жердегі шаңды жиі тазалап тұру керек.
- Есік тығыздағышын үнемі тексеріп, онда қоқыс жоқтығына көз жеткізіп отырыңыз. Есік тығыздағышын сабын сумен немесе сұйылтылған тазалағышпен суланған жұмсақ шүберекпен тазалаңыз.
- Иісті болдырмау үшін тоңазытқыш ішін үнемі тазалап отыру керек.
- Тоңазытқыштың ішін тазаламас бұрын, құрылғыны қуат көзінен ажыратыңыз, ішіндегі тамақты, сусындарды, сөрелерді, тартпаларды және т.б. түгелдей шығарыңыз.
- Тоңазытқыштың ішін екі ас қасық ас содасы салынған жылы сумен суланған жұмсақ шүберекпен немесе губкамен тазалаған дұрыс. Содан кейін таза сумен шайып, мұқият құргатып сүртіңіз. Тазалаудан кейін, қуат көзіне қоспас бұрын есікті ашып, кептіріп қойыңыз.
- Тоңазытқыштың ішінде қиын тазаланатын жерлер (мысалы, көп қабатты төсем, аралық немесе бұрыштар) болса, ондай жерлерді жұмсақ шүберекпен, жұмсақ щеткамен жиі тазалап тұру керек. Қажет болса, қосымша құралдар (мысалы, жұқа таяқша) пайдаланып, лас заттар немесе бактериялар жиналып қалмауын қадағалаңыз.
- Сабын, жуғыш заттар, қырғыш ұнтақ, аэрозоль тазалағыш заттарды қолданбаңыз, себебі олар тоңазытқыш ішін бүлдіріп, жағымсыз иіс қалдыруы немесе тағамдардың бұзылуына себепші болуы мүмкін.
- Бетелке жақтауын, сөрелер мен тартпаларды сабын сумен немесе сұйылтылған тазалағышпен суланған жұмсақ шүберекпен сүртіңіз. Жұмсақ шүберекпен немесе абиғи жолмен құргатыңыз.
- Тоңазытқыштың сыртқы бетін сабын сумен, тазалағышпен және т.б. суланған жұмсақ шүберекпен сүртіңіз, содан кейін құргатып сүртіңіз.
- Салқындатқыштың беткі қабатын және ішін зақымдауы мүмкін қатты щеткалар, таза болат шарлар, сым щеткалар, қазақ материалдар (мысалы, тіс пастасы), органикалық еріткіштерді (мысалы, алкоголь, ацетон, банан майы және т.с.с.), қайнаған су, қышқыл немесе сілтілі ерітінділерді қолданбаңыз. Қайнатылған су және бензол тәрізді органикалық еріткіштер пластикалық бөлшектерді деформациялауы немесе зақымдауы мүмкін.
- Тазалау кезінде қысқаша түйіңталуды болдырмау немесе батырылу арқылы электрлік бөліктердің оқшаулау қабатына зақым келтірмеу үшін сумен немесе басқа сұйықтықпен тікелей шаймаңыз.



▲ Жібiту және тазалау үшін тоңазытқышты қуат көзінен ажыратыңыз.

4.2 Еріту

- Тоңазытқышты өшіріңіз.
- Тамақ еріп кетпеу үшін оны тоңазытқыштан шығарып, дұрыстап қойыңыз.
- Су ағатын түтікшені тазалаңыз (қабырға қабатын зақымдап алмау үшін жұмсақ материалдар пайдаланыңыз). Су ыдыстарын ерітуге дайындаңыз. (компрессор бөліміндегі су ағатын науаны тазалауға назар аударыңыз, жерге төгіліп кетпесін).
- Табиғи еріту үшін табиғи температураны пайдалануға болады, сондай-ақ қырауды кетіру үшін мұз қалақшасын пайдалануға болады (қабырға қабатын немесе түтікшені зақымдап алмау үшін пластикалық немесе ағаш мұз қалақшасын пайдаланыңыз).
- Сондай-ақ ерітуді жылдамдату үшін ыстық судың тиісті мөлшерін пайдаланып, еріткеннен кейін суды кептіру үшін құрғақ орамалмен сүртуге болады.
- Еріткеннен кейін тағамдарды қайтадан корпұсқа салып, тоңазытқышты қосыңыз.

4.3 Пайдалануды тоқтатыңыз

- Желіде қуат жоқ: Электр қуаты болмаған жағдайда, тіпті жаз уақытында, құрылғы ішіндегі тағамдарды бірнеше сағат бойы сақтауға болады; электр қуаты өшкен кезде, есікті ашу жиілігі аздайтылуы және құрылғыға жаңа тамақ салынбауы тиіс.
- Ұзақ уақыт қолданбау: Құрылғыны қуат көзінен ажыратып барып тазалаңыз; жағымсыз иіс пайда болмас үшін есіктерді ашық қалдырыңыз.
- Жылжыту: Тоңазытқышты қозғалтатын болсаңыз, ішіндегі заттардың барлығын шығарыңыз, әйнектен жасалған бөліктерін, көкөніс салғыш бөлікті, мұздатқыш камерадағы тартпаларды және т.б. бөліктерді скотчпен бекітіп қойыңыз және деңгейлестіргіш аяқтарын бұрап қойыңыз. Есіктерін жауып, ашылмайтындай скотчпен бекітіп қойыңыз. Жылжитқан кезде құрылғыны аударып немесе көлденеңнен ұстауға немесе дірілдетуге болмайды. Қозғалыс кезінде 45°-тан асырмай қисайту керек. Құрылғыны жылжитқанда есік пен топсадан ұстаманыз.

▲ Құрылғы іске қосылғаннан кейін үздіксіз жұмыс істеуі қажет. Қалыпты жағдайда, құрылғының жұмысы үзілмеуі тиіс; әйтпесе пайдалану мерзімі қысқаруы мүмкін

5 Ақаулықтарды жою

5.1 Келесі қарапайым ақаулықтарды өзіңіз жоюға тырысып көріңіз.

Ол мәселелерді шеше алмасаңыз, сату бөліміне хабарласыңыз.

Істемей тұр	Құрылғының қуат көзіне қосылып тұрғанын немесе қуат ашасы розеткаға дұрыс сұғылғанын тексеріңіз Кернеудің тым төмен деңгейде еместігін тексеріңіз Электр қуаты бар-жоғын немесе автоматты ажыратқыштардың іске қосылмағанын тексеріңіз
Иіс	Иісті тағамдар дұрыстап қапталуы тиіс. Бұзылған тамақ бар-жоғын тексеріңіз. Тоңазытқыштың ішін тазалаңыз.
Компрессордың ұзақ уақыт жұмыс істеуі	Сыртқы температура жоғары болғанда, жазда тоңазытқыштың ұзақ жұмыс істеуі — қалыпты жағдай. Құрылғы ішінде бір уақытта тым көп тағам сақтамаған жөн Тағам құрылғыға салмас бұрын салқындатып алу керек. Құрылғының есіктері тым жиі ашылады
Жарық жанбайды	Тоңазытқыш қуат көзіне қосылып тұрғанын және жарықты беретін шамның зақымдалуы бар-жоғын тексеріңіз. Жарықты маманға ауыстыртыңыз
Есіктер дұрыс жабылмайды	Есікке тағам қаптамалары қыстырылып қалған. Бір мезгілде тым көп тағам мөлшері сақтауға қойылған Тоңазытқыш қисайып тұр
Қатты шуыл шығады	Еденнің тегіс екенін және тоңазытқыш қозғалмайтын жерде тұрғанын тексеріңіз. Керек-жарақтар тиісті орындарда екенін тексеріңіз.
Тығыздағыш аралығы	Есік тығыздағышының қуыстарынан бөгде заттарды алып тастаңыз. Есіктің тығыздағышын қалпына келтіру үшін алдымен қыздырыңыз, одан кейін суытыңыз. (немесе оны қыздыру үшін электрлік кептіргішпен үрлеңіз не ыстық орамалды қолданыңыз)
Су табасы толып кетеді	Қатыру камерасында сақтауға қойылған тағам мөлшері көп немесе сақталатын тағамда су мөлшері тым көп, бұл жібітуді қиындатады. Есіктер дұрыс жабылмаған, соның салдарынан ауа кіріп, қырау қатып, еріген су мөлшері көбейген.
Бүйір қабырғасы қатты қызды	Орнатылған конденсатордан корпус арқылы жылудың шығуы – қалыпты жағдай Егер корпус бөлмедегі температураның жоғары болуына, тым көп тағам салынуына немесе компрессордың жұмысы тоқтатылуына байланысты қызса, жылудың таралуын оңайлату үшін тұрақты желдетуді қамтамасыз етіңіз
Беткі конденсация	Тоңазытқыштың сыртқы бетіндегі және есік тығыздағыштарындағы конденсация бөлмедегі ылғалдылық тым жоғары болған кезде байқалады, бұл – қалыпты жағдай. Конденсат суын таза шүберекпен сүртіп тастаңыз.
Қалыптан тыс шуыл	Ызылдау: компрессор істеп тұрған кезде, ызылдаған дыбыс шығуы мүмкін, бұл дыбыстар әсіресе іске қосылу немесе тоқтату барысында қатты шығады. Бұл – қалыпты нәрсе. Сықырлау: Құрылғының ішінде ағып жатқан салқындатқыш сұйықтық сықырлаған дыбыс шығаруы мүмкін, бұл – қалыпты жағдай.

1 кесте. Климат кластары

Класс	Таңба	Сыртқы температура ауқымы °C
Ұзақ бірқалыпты	SN	+ 10 ... + 32
Бірқалыпты	N	+ 16 ... + 32
Субтропикалық	ST	+ 16 ... + 38
Тропикалық	T	+ 16 ... + 43

Ұзақ бірқалыпты: «бұл тоңазытқыш құрылғы 10°C пен 32°C аралығындағы қоршаған орта температурасында пайдалануға арналған»;
бірқалыпты: «бұл тоңазытқыш құрылғы 16°C пен 32°C аралығындағы қоршаған орта температурасында пайдалануға арналған»;
Субтропикалық: «бұл тоңазытқыш құрылғы 16°C пен 38°C аралығындағы қоршаған орта температурасында пайдалануға арналған»;
Тропикалық: «бұл тоңазытқыш құрылғы 16°C пен 43°C аралығындағы қоршаған орта температурасында пайдалануға арналған»;
Егер шарап салқындатқыш белгіленген климаттық кластан (сыртқы температура ауқымы) тыс істеп тұрса, ол орташа ішкі температураны ұстай алмауы мүмкін.

Жаңа еуропалық стандарт үшін

● Төмендегі кестеде көрсетілген бөлшектерді мына арнадан тапсырыс беру арқылы сатып алуға болады:

Тапсырыс берілетін бөлшектер	Жабдықтаушы	Жабдықтауға қажетті минималды уақыт
термостаттар	Кәсіби техникалық қызмет көрсету мамандары	Соңғы модель нарыққа шыққаннан кейін кемінде 7 жыл өткен соң.
температура датчиктері	Кәсіби техникалық қызмет көрсету мамандары	Соңғы модель нарыққа шыққаннан кейін кемінде 7 жыл өткен соң.
схемалық платалар	Кәсіби техникалық қызмет көрсету мамандары	Соңғы модель нарыққа шыққаннан кейін кемінде 7 жыл өткен соң.
жарық көздері	Кәсіби техникалық қызмет көрсету мамандары	Соңғы модель нарыққа шыққаннан кейін кемінде 7 жыл өткен соң.
есік тұтқалары	Кәсіби жөндеушілер мен түпкі пайдаланушылар	Соңғы модель нарыққа шыққаннан кейін кемінде 7 жыл өткен соң.
есік топсалары	Кәсіби жөндеушілер мен түпкі пайдаланушылар	Соңғы модель нарыққа шыққаннан кейін кемінде 7 жыл өткен соң.
науалар	Кәсіби жөндеушілер мен түпкі пайдаланушылар	Соңғы модель нарыққа шыққаннан кейін кемінде 7 жыл өткен соң.
себеттер	Кәсіби жөндеушілер мен түпкі пайдаланушылар	Соңғы модель нарыққа шыққаннан кейін кемінде 7 жыл өткен соң.
есік тығыздағыштары	Кәсіби жөндеушілер мен түпкі пайдаланушылар	Соңғы модель нарыққа шыққаннан кейін кемінде 10 жыл өткен соң.

- Сатудан кейінгі қосалқы бөлшектермен қамтамасыз етудің ең қысқа мерзімі — 15 жұмыс күні.
- Өнімнің дерекқорындағы модель туралы ақпарат пен модель идентификациясын өнімнің энергия тиімділігі жапсырмасындағы QR кодын (бар болса) сканерлеу арқылы алуға болады.

Құрметті тұтынушы

1. Егер сіз құрылғыны қайтарғыңыз немесе ауыстырғыңыз келсе, сатып алған дүкенге хабарласыңыз.

(Сатып алу фактурасын әкелуді ұмытпаңыз)

2. Құрылғы істен шығып, жөндеуді қажет етсе, сатудан кейін қызмет көрсету орталығына хабарласыңыз.

Телефон:

Электрондық пошта: