

ЫДЫС ЖУҒЫШ МАШИНА
ПАЙДАЛАНУШЫ НҰСҚАУЛЫҒЫ

I бөлім: Әмбебап нұсқасы

FS-DW-6012S

ARG: Ыдыс жуғыш машинаны пайдаланар алдында осы нұсқаулықты мұқият оқып, оны одан әрі пайдалану үшін сақтаңыз.

МАЗМҰНЫ

1. ҚАУПСІЗДІК ТЕХНИКАСЫ БОЙЫНША АҚПАРАТ.....	2
2. ӨНІМГЕ ШОЛУ.....	4
3. СІЗДІҢ ЫДЫС ЖУҒЫШ МАШИНАҒЫЗДЫ ПАЙДАЛАНУ.....	5
3.1. Тұзды жұмсартқышқа салу.....	5
3.2. Себеттерді пайдалану бойынша кеңестер.....	6
4. ҚЫЗМЕТ КӨРСЕТУ ЖӘНЕ ТАЗАЛАУ.....	6
4.1 Сыртқы бетке күтім жасау.....	6
4.2 Ішкі бетке күтім жасау.....	6
4.3 Ыдыс жуғыш машинаны күту.....	9
5. ОРНАТУ БОЙЫНША НҰСҚАУЛЫҚ.....	10
5.1 Қуатқа қосу туралы.....	10
5.2 Сумен жабдықтау және су тарту.....	11
5.3 Ағызатын шлангтарды қосу.....	12
5.4 Аспапты орналастыру.....	13
5.5 Автономды орнату.....	13
5.6 Құрастырып орнату (біріктірілген үлгі үшін).....	14
6. АҚАУЛАРДЫ ІЗДЕУ ЖӘНЕ ЖОЮ.....	18
7. EN50242 СӘЙКЕС СЕБЕТТІ ЖҮКТЕУ.....	21

ЕСКЕРТУ:

- "АҚАУЛАРДЫ ІЗДЕУ ЖӘНЕ ЖОЮ" бөлімін зерттеу кейбір кең таралған мәселелерді өз бетінше шешуге көмектеседі.
- Егер сіз проблеманы өз бетінше шеше алмасаңыз, кәсіби маман көмегіне жүгініңіз.
- Өндіруші өнімді тұрақты дамыту және жаңарту саясатын басшылыққа ала отырып, алдын ала ескертусіз өзгерістер енгізе алады.
- Жоғалған немесе ескірген жағдайда өндірушінің немесе жауапты өнім берушінің жаңа пайдаланушы нұсқаулығын ала аласыз..

ҚАУІПСІЗДІК ТЕХНИКАСЫ БОЙЫНША АҚПАРАТ

НАЗАР АУДАРЫҢЫЗ!

Бдыс жуғыш машинаны пайдалану кезінде төменде көрсетілген сақтық шараларын сақтаңыз:

- Орнату және жөндеу тек білікті маманмен орындалуы мүмкін
- Бұл құрал үй шаруашылығында және сол тәрізді қолдануларда пайдалануға арналған:

- дүкендерде, кеңселерде және басқа да жұмыс үй-жайларында қызметкерлерге арналған ас үй аймақтары;

- фермалар;

- қонақ үйлердегі, мотелдердегі және басқа да тұрғын үй-жайлардағы клиенттермен;

- "төсек және таңғы ас" типіндегі қонақ үйлерде.

- Бұл құрылғыны 8 және одан жоғары жастағы балалар, сондай-ақ физикалық, сенсорлық немесе ақыл-ой мүмкіндігі немесе тәжірибесі мен білімі кемшілігі шектеулі адамдар құрылғыны қауіпсіз пайдалану және ықтимал қауіп-қатерлерді түсіну туралы тиісті қадағалау немесе нұсқаулық болған жағдайда пайдалана алады.
- Балалар құралмен ойнамауы керек. Балалар ересектердің қарауынсыз тазалау, қызмет көрсету жұмыстарын жүргізбеуі керек. (EN60335-1 үшін)
- Қауіпсіздік үшін жауапты тұлға құрылғыны пайдалануға қатысты бақылау немесе нұсқаулар берілмеген жағдайда, бұл құрылғы шектеулі, сенсорлы немесе ақыл-ой мүмкіндігі немесе тәжірибесі мен білімі жеткіліксіз тұлғаларға (балаларды қоса алғанда) пайдалануға арналмаған. (IEC үшін 60335-1).
- Қаптама материалы балаларға қауіпті болуы мүмкін!
- Бұл құрал тек үйде пайдалануға арналған.
- Электр тогының зақымдануын болдырмау үшін, құрылғыны, бауды немесе ашаны, суға немесе басқа сұйықтыққа батырмаңыз.
- Тазалау және техникалық қызмет көрсету алдында құрылғыны желіден ажыратыңыз.
- Сабын ерітіндісіне суланған жұмсақ матаны пайдаланыңыз, содан кейін құрғақ матамен құрғатыңыз.

Жерге тұйықтау бойынша нұсқаулық

- Бұл құрылғы жерге тұйықталуы тиіс. Ақаулық болған немесе сынған жағдайда, жерге тұйықтау электр тогының ең аз кедергісінің жолын қамтамасыз ете отырып, электр тогының зақымдану қаупін төмендетеді. Бұл құрал жерге тұйықтау сымының ашамен жабдықталған.
- Аша барлық жергілікті нормалар мен ережелерге сәйкес орнатылған және жерге тұйықталған тиісті розеткаға қосылуы тиіс.

- Жерге тұйықтау сымын дұрыс жалғамау электр тогымен зақымдануы мүмкін.
- Құрылғының дұрыс жерге қосылғанына күмән келтірсеңіз, білікті электрикке немесе қызмет көрсету өкіліне хабарласыңыз.
- Егер ол розеткаға сәйкес келмесе, құралды түрлендірмеңіз.
- Білікті электрикпен орнатылған дұрыс розетка қажет
- Ыдыс жуғыш машинаның есігіне немесе кептіргішіне соқтықпаңыз, отырмаңыз және тұрмаңыз.
- Егер барлық корпус панелдері тиісті түрде орнатылмаса, ыдыс жуғыш машинаны пайдаланбаңыз.
- Ыдыс жуғыш машина жұмыс істесе, есігін абайлап ашыңыз, су шашырау қаупі бар. Есікке ауыр заттарды қоймаңыз және ол ашық болған кезде оған тұрмаңыз. Құрал алға қарай еңкеюі мүмкін.
- Жууға арналған ыдысты тиеу кезінде:
 - 1) Өткір заттарды есік тығыздағышын зақымдамайтындай етіп орналастырыңыз;
 - 2) Ескерту. Өткір ұштары бар пышақтар мен басқа да ас үй керек-жарақтары себетке олардың ұштары төмен қарай бағытталаатындай немесе көлденең жағдайда орналасатындай етіп жүктелуі тиіс.
- Ыдыс жуатын машиналарға арналған кейбір жуу құралдары өте сілтілі. Олар жұтылған кезде өте қауіпті болуы мүмкін. Теріге және көзге тиіп кетуден аулақ болыңыз және балаларды есігі ашық болған кезде ыдыс жуғыш машинадан алыс ұстаңыз.
- Кір жуу ұнтағы жуу циклі аяқталғаннан кейін толық пайдаланылғанына көз жеткізіңіз.
- Пластикалық заттарды, егер олар "ыдыс-аяқ жуатын машинада жууға арналған қауіпсіз" немесе соған ұқсас деп белгіленбеген болса, жумаңыз.
- Таңбаланбаған пластикалық заттар үшін өндірушінің ұсыныстарымен танысыңыз.
- Автоматты ыдыс жуғыш машинада пайдалану үшін ұсынылған жуу және шаю құралдарын ғана пайдаланыңыз.
- Ыдыс жуғыш машинада сабын, кір жуатын ұнтақ немесе қол жуғыш құралын ешқашан пайдаланбаңыз.
- Есікті ашық қалдырмау керек, себебі ол туралы үйкеліс қаупін арттыруы мүмкін
- Егер қуат сымы зақымдалған болса, оны ток соғу қаупін болдырмау үшін өндіруші, оның сервистік агенті немесе осыған ұқсас біліктілігі бар маман ауыстыруы тиіс.
- Орнату кезінде қуат көзі шамадан тыс немесе қауіпті бүгілуі немесе түйілуі тиіс емес. Басқаруға араласпаңыз.
- Құрал жаңа шланг жиынтығының көмегімен басты су клапанына қосылуы тиіс. Ескі жинақтар қайта пайдаланылмауы тиіс.
- Күту режимінде энергияны үнемдеу үшін, егер 30 минут ішінде ешқандай операциялар орындалмаса, құрылғы автоматты түрде өшіріледі.

Кәдеге жарату

- Қаптаманы және құрылғыны кәдеге жарату үшін, кәдеге жарату орталығына хабарласыңыз. Бұған дейін қуат сымын кесіңіз және есікті жабатын құралды жұмыс істемейтін күйге келтіріңіз.
 - Картон орамы қайта өңделген қағаздан жасалған және қайта өңдеу үшін жиынтықта кәдеге жаратылуы тиіс.
 - Бұл өнімді дұрыс кәдеге жаратуға көз жеткізгеннен кейін, сіз қоршаған орта мен адам денсаулығы үшін ықтимал теріс әсерлердің алдын алуға көмектесесіз, олар кейіннен осы өнімді дұрыс пайдаланбағаннан туындауы мүмкін.
 - Осы өнімді кәдеге жарату туралы толық ақпарат алу үшін жергілікті қалалық кеңсеге және тұрмыстық қалдықтарды кәдеге жарату қызметіне хабарласыңыз.
- **КӘДЕГЕ ЖАРАТУ:** Бұл өнімді сұрыпталмаған тұрмыстық қалдықтарға тастамаңыз. Мұндай қалдықтарды арнайы өңдеу үшін бөлек жинау қажет.

ӨНІМГЕ ШОЛУ

МАҢЫЗДЫ: Бұдыс жуғыш машинаның ең жоғары өнімділігіне қол жеткізу үшін, оны бірінші қолданар алдында барлық пайдалану нұсқауларын оқыңыз.

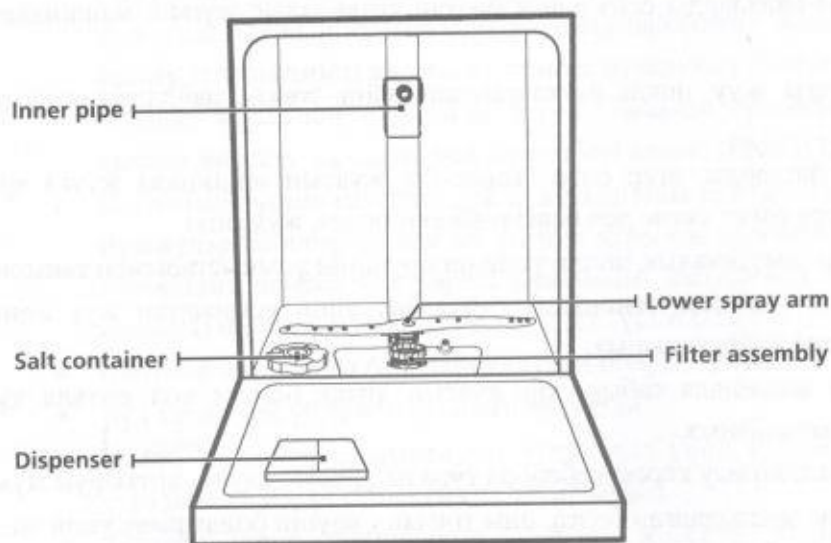

Cutlery basket

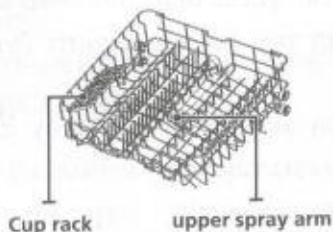

Upper basket



Lower basket

Аударма солдан-оңға жоғарыдан-төменге: ішкі құбыр / тұздық контейнер / дозатор / төменгі бүріккіш / сүзгіш блок / асхана құралдарына арналған себет / жоғарғы себет:

топтағандарға арналған тор; жоғарғы бүріккіш / тұзды жұмсартқышқа салу/ төменгі себет.

ЕСКЕРТУ: Суреттер тек анықтама үшін берілген, әртүрлі модельдер бір-бірінен өзгеше болуы мүмкін. Суретті нақты құрылғымен салыстырыңыз.

СІЗДІҢ ЫДЫС ЖУҒЫШ МАШИНАҢЫЗДЫ ПАЙДАЛАНУ

Сіздің ыдыс жуғыш машинаңызды пайдаланар алдында:

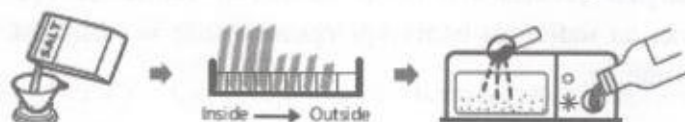

Аударма: ішінде – сыртында

1. Су жұмсартқышын орнатыңыз
2. Тұзды жұмсартқышқа жүктеңіз
3. Себеттерді жүктеп алыңыз
4. Мөлшерлегішті толтырыңыз.

Мархабат, егер сізге Су жұмсартқышын орнату қажет болса, I бөлімнің "Су жұмсартқышы" II БӨЛІМІ: Арнайы нұсқасын тексеріңіз.

Тұзды жұмсартқышқа салу

ЕСКЕРТУ:

Егер сіздің модельде су жұмсартқышы жоқ болса, сіз бұл бөлімді қарамайсыз.

Әрқашан ыдыс жуғыш машинаға арналған тұзды пайдаланыңыз.

Тұзға арналған контейнер төменгі себеттің астында орналасқан және төменде сипатталғандай толтырылуы тиіс:

НАЗАР АУДАРЫҢЫЗ!

Ыдыс жуғыш машиналарға арналған тұзды ғана пайдаланыңыз!

Ыдыс жуғыш машинада қолдануға арнайы арналмаған тұздың кез келген басқа түрі, әсіресе ас тұзы, су жұмсартқышын зақымдайды. Қолайсыз тұзды қолданудан туындаған зақымдану жағдайында өндіруші ешқандай кепілдік бермейді және келтірілген зиян үшін жауапты болмайды.

Цикл басталар алдында ғана тұзды жүктеңіз.

Бұл тоттануға әкелуі мүмкін уақыт кезеңі ішінде машина түбінде калып, төгілуі мүмкін тұз жармаларының немесе тұзды судың түсуін болдырмайды.

Ыдыс жуғыш машинасына арналған тұзды қосу үшін төмендегі нұсқауларды орындаңыз:

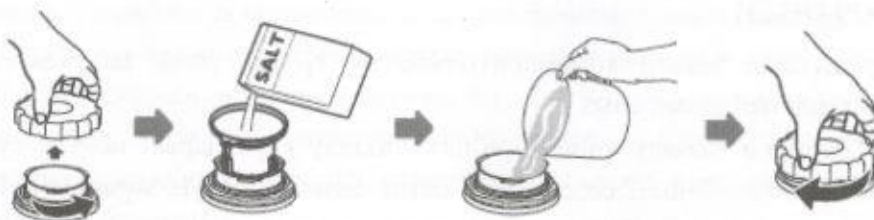

1. Төменгі себетті алып, бактың қақпағын бұраңыз.
2. Шұңқырдың ұшын тесікке салып, ыдыс жуғыш машинаға шамамен 1,5 кг тұз құйыңыз.
3. Ең жоғары белгіге дейін тұз контейнерін сумен толтырыңыз. Егер судың аз мөлшері тұзды контейнерден құйылса, бұл қалыпты.
4. Контейнерді толтырғаннан кейін қақпақты тығыз бұраңыз.
5. Тұз индикаторы тұз контейнері толтырылғаннан кейін жанып кетеді.
6. Тұзды контейнерге толтырғаннан кейін бірден жуу бағдарламасын іске қосу керек (біз қысқа бағдарламаны пайдалануды ұсынамыз). Олай болмаған жағдайда сүзу жүйесі, сорғы немесе машинаның басқа да маңызды бөліктері тұзды сумен зақымдануы мүмкін. Бұл жағдай кепілдікпен жабылмайды.

ЕСКЕРТУ:

Тұзға арналған контейнерді басқару панелінде сигналдық шам қосылған кезде ғана толтыру керек (). Тұздың қаншалықты жақсы ерігеніне байланысты, егер тұзға арналған сыйымдылық толтырылған болса да, сигналдық шам әлі де жануы мүмкін.

Егер басқару панелінде тұз индикаторы болмаса (кейбір модельдер үшін), ыдыс жуатын машина жұмысының өткен циклдеріне сүйене отырып, тұзды жұмсартқышқа құйған кезде есептей аласыз.

Тұз төгілген болса, оны жою үшін жібіту немесе жылдам жуу бағдарламасын іске қосыңыз.

Жоғарғы себетте жоғары заттарға арналған орынды босату үшін, шыныаяқ тірегің жоғары көтеріңіз. Осыдан кейін сіз оған жоғары стаканларды жібере аласыз. Сіз сондай-ақ оны қажет етпеген кезде алып тастай аласыз.



ҚЫЗМЕТ КӨРСЕТУ ЖӘНЕ ТАЗАЛАУ

Сыртқы бетке күтім жасау

Есік және есік тығыздағышы

Тамақ қалдықтарын жою үшін есік тығыздағыштарын жұмсақ дымқыл шүберекпен үнемі тазалаңыз. Ыдыс жуатын машина жүктелгенде, тамақ пен сусындардың қалдықтары ыдыс жуатын машина есігінің бүйір жағына тамшылай алады. Бұл беттер жуу шкафынан тыс және бүріккіш нінтіректерден су үшін қол жетімді емес. Кез келген шөгінділер есік жабылғанға дейін жиналуы тиіс.

Басқару панелі

Егер тазалау қажет болса, басқару панелін тек жұмсақ дымқыл шүберекпен сүрту керек.

НАЗАР АУДАРЫҢЫЗ!

- Есік құлпы мен электр компоненттеріне су түспеу үшін, кез келген түрдегі бүріккіштерді пайдаланбаңыз.
- Сыртқы беттерді тазалау үшін абразивті тазалау құралдарын немесе губкаларды ешқашан пайдаланбаңыз, себебі олар бетін сызып тастауы мүмкін. Кейбір қағаз сүлгілер, сондай-ақ сызып немесе бетінде із қалдыра алады.

Ішкі бетке күтім жасау

Сүзу жүйесі

Жуу шкафының негізінде сүзу жүйесі жуу циклынан ірі қоқысты ұстайды. Жиналған коқыс сүзгілердің ластануын тудыруы мүмкін. Сүзгілердің жағдайын үнемі тексеріп, қажет болған жағдайда оларды су ағынымен тазартыңыз. Жуу шкафындағы сүзгілерді тазалау үшін келесі қадамдарды орындаңыз.

ЕСКЕРТУ: Суреттер тек анықтама үшін берілген, сүзу және бүріккіштердің түрлі модельдері бір-бірінен ерекшеленуі мүмкін.

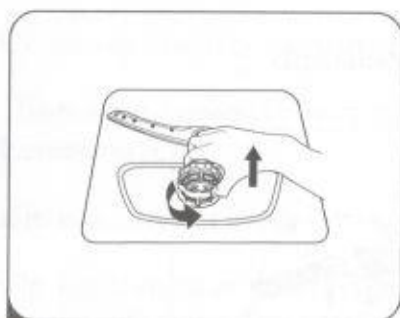

- 1 Hold the coarse filter and rotate it anticlockwise to unlock the filter. Lift the filter upwards and out of the dishwasher.

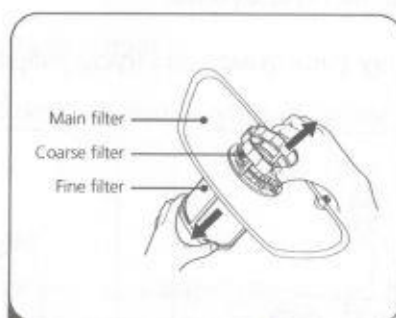

- 2 The fine filter can be pulled off the bottom of the filter assembly. The coarse filter can be detached from the main filter by gently squeezing the tabs at the top and pulling it away.

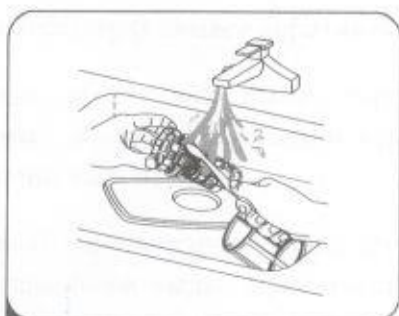

- 3 Larger food remnants can be cleaned by rinsing the filter under running water. For a more thorough clean, use a soft cleaning brush.

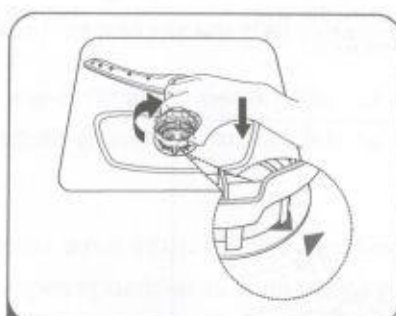

- 4 Reassemble the filters in the reverse order of the disassembly, replace the filter insert, and rotate clockwise to the close arrow.

Аударма: 1. Ашу-қатты тазалау сүзгісін ұстап тұрып, сүзгі құлып ашу үшін сағат тіліне қарсы бұраңыз. Сүзгіні жоғары және ыдыс жуғыш машинадан көтеріңіз. 2. Қатты тазалау сүзгісі, бас сүзгі, жұқа тазалау сүзгісі - жұқа тазалау сүзгісі сүзгіштің төменгі бөлігінен жиынтықта шешілуге болады. Қатты тазалау сүзгісін негізгі сүзгіден ажыратуға болады, үстінен абайлап сығылған шығыңқы және оны созады. 3. Тамақтың ірі қалдықтарын тазалауға болады, Сүзгі ағын су астында жуылады. Мұқият тазалау үшін жұмсақ тазалау щеткасын пайдаланыңыз. 4. Сүзгілерді қайта бөлшектеген ретпен жинаңыз, сүзгіні кірістіруді ауыстырыңыз және оны жабу тіліне дейін сағат тілі бойынша бұраңыз.

НАЗАР АУДАРЫҢЫЗ!

Сүзгілерді тартпаңыз. Сүзгілерді орнына сенімді орнатыңыз, әйтпесе қатты қоқыс жүйеге түсіп, ластануға әкелуі мүмкін. Ыдыс жуғыш машинаны орнатылған сүзгішсіз ешқашан пайдаланбаңыз. Сүзгіні дұрыс ауыстыру құралдың өнімділік деңгейін төмендетіп, ыдыс-аяқ пен ас үй жабдықтарын зақымдауы мүмкін.

Бүріккіштер

Бүріккіштерді үнемі тазалау қажет, өйткені қатты судан химиялық заттар бүріккіштер мен мойынтіректерді ластауы мүмкін.

Бүріккішті тазалау үшін төмендегі нұсқауларды орындаңыз:

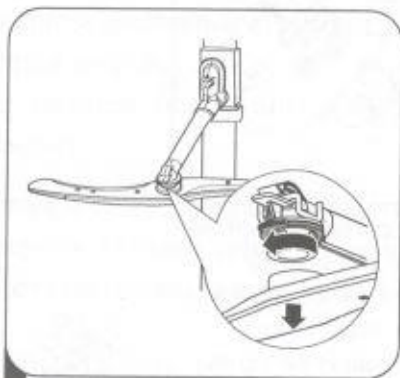

1 To remove the upper spray arm, hold the nut, rotate the arm clockwise to remove it.



2 To remove the lower spray arm, pull out the spray arm upward.

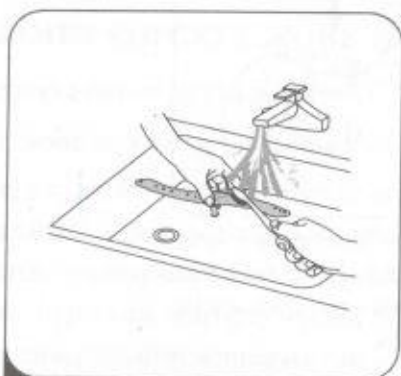

3 Wash the arms in soapy and warm water and use a soft brush to clean the jets. Replace them after rinsing them thoroughly.

Аударма: 1. Жоғарғы бүріккішті шешу үшін, бұранданы ортасында қозғалыссыз ұстап тұрыңыз және бүріккішті сағат тіліне қарсы бұраңыз. 2. Төменгі бүріккішті шешу үшін бүріккіш тұтқаны жоғары қаратыңыз. 3. Бүріккішті сабынды және жылы сумен жуып, жұмсақ щетканы пайдаланыңыз. Мұқият жуғаннан кейін орнына қайта орнатыңыз.

Ыдыс жуатын машинаға күтім жасау

Қату кезіндегі сақтық шаралары

Қыста ыдыс жуғыш машинаның қатуынан қорғау шараларын қабылдауыңызды өтінеміз. Пайдаланғаннан кейін әр жолы келесі түрде әрекет етіңіз:

1. Ыдыс жуғыш машинаның электр қорегін қуат көзінен ажыратыңыз.
2. Су беруді ажыратып, су беру құбырын су клапанынан ажыратыңыз.
3. Енгізу құбырынан және су қысымтығынынан суды ағызыңыз. (Су жинау үшін табаны пайдаланыңыз)
4. Су құю құбырын су қысымтығынына қосыңыз.
5. Ваннаның төменгі бөлігінде сүзгіні алып, түбінде суды сіңіру үшін губканы пайдаланыңыз.

Әрбір қолданудан кейін

Әрбір қолданғаннан кейін, құралға су беруді ажыратып, есікке ылғал мен иістің ішінде қалмауы үшін ашық қалдырыңыз.

Ашаны розеткадан алыңыз

Тазалау немесе техникалық қызмет көрсету алдында әрқашан розеткадан ашаны алып тастаңыз.

Еріткіштерді немесе абразивті тазалау құралдарын пайдаланбаңыз

Ыдыс жуғыш машинаның сыртқы және резеңке бөліктерін тазалау үшін еріткіштерді немесе абразивті тазалағыш құралдарды пайдаланбаңыз. Жылы сабынды суға суланған матаны ғана пайдаланыңыз.

Ішкі беттен дақтарды немесе ағындарды жою үшін сірке суы аз қосылған сумен суланған матаны немесе ыдыс жуғыш машиналарға арналған тазалағыш құралды пайдаланыңыз.

Құрал ұзақ уақыт бойы пайдаланылмаса

Бос ыдыс-аяқ жуатын машинамен жуу циклін іске қосу, содан кейін розеткадан ашаны алу, су беруді ажырату және құралдың есігін сәл ашық қалдыру ұсынылады. Бұл есік тығыздағышы ұзақ қызмет етуге және құралдың ішінде иістің пайда болуын болдырмауға көмектеседі.

Құралды жылжыту

Егер құралды жылжыту қажет болса, оны тігінен ұстауға тырысыңыз. Егер бұл мүлдем қажет болса, оны артқы панельге орнатуға болады.

Тығыздағыштар

Ыдыс жуғыш машинада иістердің пайда болуын тудыратын факторлардың бірі-тығыздағыштарда қалатын тағам. Ылғалды губкамен мерзімді тазалау бұл алдын алады.

ОРНАТУ НҮСҚАУЛЫҒЫ

ЕСКЕРТУ!

Электр тогымен зақымдану қаупі! Ыдыс жуғыш машинаны орнатар алдында электр қорегін өшіріңіз. Бұл талапты орындамау қайтыс болуы немесе электр тогымен зақымдануы мүмкін.

Назар аударыңыз! Құбырлар мен электр жабдықтарын монтаждау кәсіби маманмен орындалуы тиіс.

Қуатқа қосу туралы

ЕСКЕРТУ!

Жеке қауіпсіздік үшін:

- Осы құралмен ұзартқышты немесе адаптердің ашаны пайдаланбаңыз.
- Ешқандай жағдайда жерге тұйықтау қосылымын қорек сымнан кеспеңіз және ажыратпаңыз.

Электр талаптары

Номиналды кернеу көрсетілген кестені қараңыз және ыдыс жуғыш машинаны тиісті қуат көзіне қосыңыз. Қажетті 10А / 13А / 16А балқитын сақтандырғышты, уақытша кідірісі бар сақтандырғышты немесе автоматты ажыратқышты пайдаланыңыз және тек осы құралға қызмет көрсететін жеке тізбекті ұсыныңыз.

Электрлік қосу

Қуат көзінің кернеуі мен жиілігі төлқұжат тақтасында көрсетілген мәндерге сәйкес екеніне көз жеткізіңіз. Ашаны дұрыс жерге қосылған электр розеткасына ғана салыңыз. Егер құрал қосылуы тиіс электр розеткасы аша үшін сәйкес келмесе, адаптерлерді қолданбаңыз және т. б. Розетканы ауыстырыңыз, себебі олар қызып кетуі және күйік тудыруы мүмкін.

Пайдаланар алдында тиісті жерге қосу бар екеніне көз жеткізіңіз.

Сумен жабдықтау және су бұру

Суық суға қосылу

Суық су беру шлангісін бұрандалы 3/4 (дюймдік) ажыратқышқа жалғаңыз және оның орнында сенімді бекітілгеніне көз жеткізіңіз. Егер су құбыры жаңа болса немесе ұзақ уақыт бойы пайдаланылмаса, оның тазалығын қамтамасыз ету үшін суға ағып кетіңіз. Бұл сақтық су қабылдағыштың бұғатталып, құралдың зақымдалуына жол бермеу үшін қажет.



қарапайым шланг



қорғалған шланг

Қорғалған шланг туралы

Қорғалған шланг қос қабырғадан тұрады. Шланг жүйесі су ағынын бұғаттай отырып және шлангтың өзі мен сыртқы гофрленген шлангтың арасындағы ауа кеңістігі сумен толтырылған жағдайда, оның тиімділігіне кепілдік береді.

НАЗАР АУДАРМАҢЫЗ!

Раковинадағы кранға бекітілетін шланг, егер ол ыдыс жуғыш машина сияқты су желісіне орнатылса, жарылуы мүмкін. Егер бұл сіздің раковинаға қатысты болса, шлангты ажыратып, тесікті жабу ұсынылады.

Қорғалған шлангты қалай қосуға болады

1. Ыдысты жуғыш машинасының артқы жағында орналасқан сақтау бөлмесінен қорғалған шлангтарды алып тастаңыз.
2. 3/4 дюйм бұрандасы бар кранға сақтандырғыш шланг бұрандаларын тартыңыз.

3. Ыдыс жуғыш машинаны іске қосар алдында суды толық арынға қосыңыз.

Қорғалған шлангты қалай ажыратуға болады

1. Суды өшіріңіз.
2. Қорғалған шлангты қраннан бұраңыз.

Ағызатын шлангтарды қосу

Ағызу шлангісін диаметрі 4 см кем емес ағызу құбырына салыңыз немесе оны раковинаға ағып кетуіне мүмкіндік беріңіз, оны майыстырмауға және қысуға тырыспаңыз. Ағызу құбырының биіктігі 1000 мм-ден аспауы тиіс. Шлангтың бос ұшы кері ағынын болдырмау үшін суға батырылмауы керек.

Ағызу шлангісін А немесе В жағдайында берік бекітіңіз.

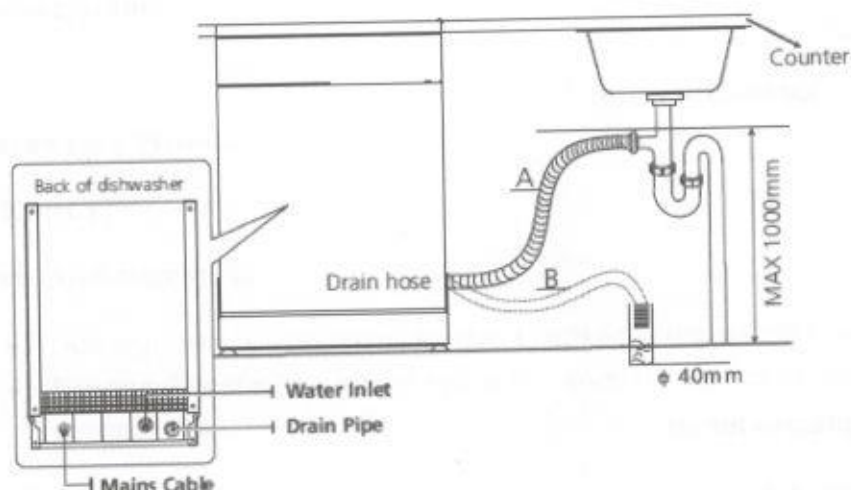

Солдан- оңға, жоғарыдан -төмен аударма: ыдыс жуғыш машинаның артқы бөлігі / қуат кабелі / су жеткізу / ағызу құбыры / ағызу шлангісі / 40 мм / максимум 1000 мм / үстелдің үстіңгі тақтайы

Шлангтардан артық суды қалай ағызу керек

Егер раковина еден деңгейінен 1000 мм жоғары деңгейде болса, шлангтағы артық су тікелей раковинаға құйылмайды. Шлангілерден артық суды ыдыстарға немесе раковинаның сыртында және төмен орналасқан қолайлы контейнерге ағызу қажет.

Суды ағызу

Су ағызу үшін шлангты қосыңыз. Су ағын болдырмау үшін ағызу шлангісі дұрыс орнатылуы тиіс. Суды ағызуға арналған шлангтың бұралмағандығына және қысылып қалмағандығына көз жеткізіңіз.

Ұзартқыш шланг

Егер сізге ағызу шлангісінің ұзартқышы қажет болса, осындай ағызу шлангісін пайдаланыңыз.

Ол 4 метрден артық болмауы керек; әйтпесе ыдыс жуатын машинаның жуу әсері азайтылуы мүмкін.

Сифондық қосылым

Қалдықтар үшін қосылу раковинасының түбінен 100 см (максимум) кем биіктікте болуы тиіс. Суды ағызуға арналған шланг бекітілуі тиіс.

Құрылғыны орналастыру

Құрылғыны қажетті жерге орналастырыңыз. Артқы панель оның артындағы қабырғаға және жапсарлас шкафтар мен қабырғалардың бойымен бүйір жағына тірелуі тиіс. Ыдыс жуғыш машинаны дұрыс орнатуды жеңілдету үшін оң немесе сол жақта орналасуы мүмкін су беру және ағызу шлангімен жабдықталған.

Құрылғыны теңестіру

Құрылғыны тегістеу үшін орнатылған соң, ыдыс жуғыш машинаның биіктігі аяқтың бұралу деңгейін реттеу арқылы өзгертілуі мүмкін. Кез келген жағдайда, құрылғы 2° - ден артық көлбеу орналаспауы тиіс.

ЕСКЕРТУ: Тек жеке тұрған ыдыс жуғыш машинаға қолданылады.

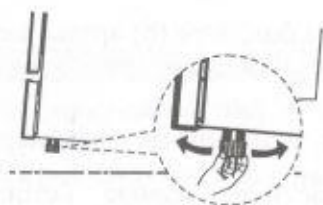

Автономды орнату

Бар шкафтар арасында орнату

Ыдыс жуғыш машинаның биіктігі 845 мм, қазіргі заманғы жабдықталған асүйлерде бар шкафтар арасында орнатылуы үшін әзірленген. Аяқтарды дұрыс биікке қол жеткізу үшін реттеуге болады.

Ламинатталған машинаның жоғарғы жағы ерекше күтімді қажет етпейді, өйткені ол жылуға төзімді, сызаттар мен кірді итеретіндей етіп жасалған.



Жұмыс бетінің астында

(Жұмыс беті астына орнату кезінде)

Көптеген заманауи жабдықталған ас үйде шкафтар мен электр құрылғылары орнатылған бір ғана жұмыс беті бар. Бұл жағдайда ыдысты жуу машинасының жұмыс бетін алып тастаңыз, бұранданы жоғарғы бөліктің артқы шетінің астында бұраңыз (а).

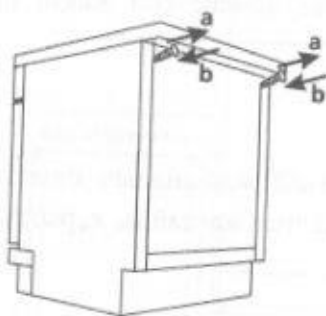

Назар аударыңыз!

Жұмыс бетін алғаннан кейін, бұрандаларды жоғарғы бөлігінің (b) артқы шетіне қайта бұрау қажет.

Содан кейін биіктік 815 мм-ге дейін азаяды, бұл халықаралық ережелермен (ISO) қарастырылған және ыдыс жуғыш машина асүйдің жұмыс бетіне тамаша орналастырылады.

Кіріктірілген орнату (біріктірілген үлгі үшін)

1-қадам. Ыдыс жуғыш машина үшін жақсы орынды таңдау

Ыдыс жуу машинасын орнату орны бар іске қосу және ағызу шлангтары мен коректендіру бауының жанында болуы тиіс.

Шкаф өлшемін және ыдыс жуу машинасын орнату орнын иллюстрациялау.

1. Ыдыс жуғыш машинаның жоғарғы бөлігі мен шкафтың арасында 5 мм-ден кем емес, ал сыртқы есігі шкафпен тегістелген болу керек.

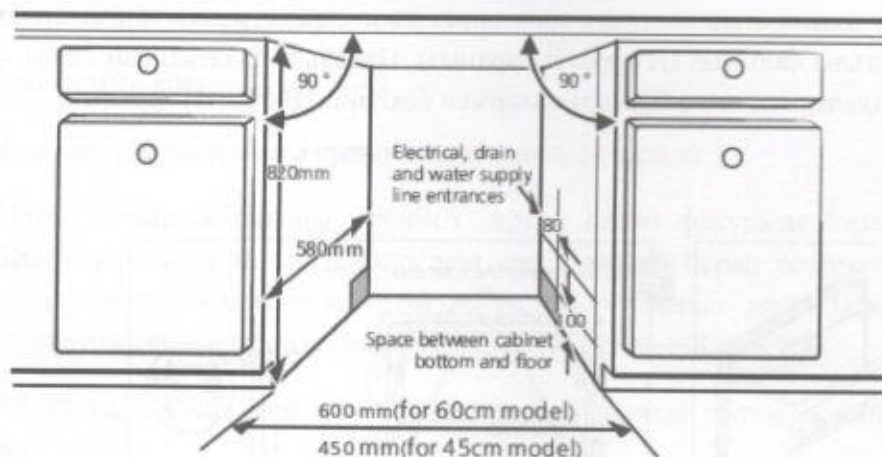

Солдан- оңға, жоғарыдан -төмен аударма: 820 мм / 580 мм / 600 мм (60см модель үшін) / 450 мм (45 см модель үшін) / электрге, суды ағызуга және беруге арналған шығу / шкафтың төменгі бөлігі мен еден арасындағы кеңістік.

1. Егер ыдыс жуғыш машина шкафтың бұрышына орнатылса, есік ашылған кезде қосымша кеңістік болуы тиіс.

ЕСКЕРТУ: Электр розеткасының қай жерде болуына байланысты, шкафтың қарама-қарсы жағында тесік кесу қажет болуы мүмкін.

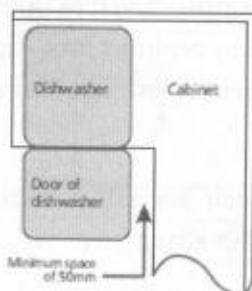

Солдан- оңға, жоғарыдан -төмен аударма: ыдыс жуғыш машина / ыдыс жуғыш машина есігі / ең аз қашықтық 50 мм / шкаф.

2-қадам. Эстетикалық панель өлшемдері және орнату

Эстетикалық ағаш панель орнату сызбаларына сәйкес жасалуы мүмкін.

Жартылай интеграцияланған модель

А желімді жолағын және Б желімді жолағын бөліп алу, А жолағын эстетикалық ағаш панельге, ал Б киіз жолағын – ыдыс жуғыш машинаның сыртқы есігіне желімдеу қажет (А суретін қараңыз). Панельді орнатқаннан кейін қақпақты сыртқы есікке бұрандалармен және бұрандамалармен бекітіңіз (В суретті қараңыз).

Солдан оңға аударма: А – желімді жолақ, В – 1. төрт қысқа бұранданы бұраңыз. 2. төрт ұзын бұранданы бекітіңіз

Толық интеграцияланған модель

Ілгекті эстетикалық ағаш панельге орнатыңыз және оны ыдыс жуғыш машинаның сыртқы есігінің ойығына салыңыз (А суретті қараңыз). Панельді орнатқаннан кейін, оны сыртқы есікке бұрандалармен және бұрандамалармен бекітіңіз (В суретті қараңыз)

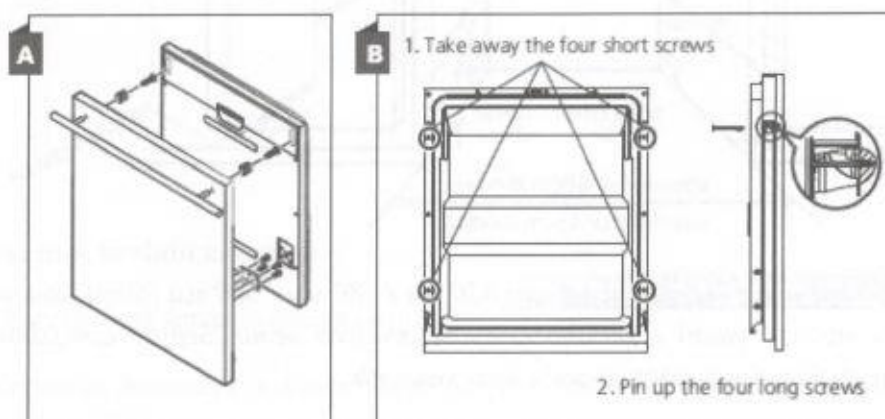

Солдан оңға аударма: В-1. төрт қысқа бұранданы бұрап алыңыз 2. төрт ұзын бұранданы бекітіңіз

3-қадам. Есік серіппесінің тартылуын реттеу

1. Есік серіппелері сыртқы есіктің тиісті тартылуын ескере отырып, зауытта орнатылған. Егер эстетикалық ағаш панельдер орнатылған болса, Сіз есіктің серіппесінің тартылуын реттеуіңіз керек. Болат арқанды тарту немесе босату үшін реттегішті іске қосу үшін реттеу бұрандасын бұраңыз.

2. Есіктің серіппесін керілуі дұрыс болады, егер есік көлденең жағдайда толық ашық күйде болса, бірақ саусақтың шағын көтеруімен минимумға дейін көтеріледі.

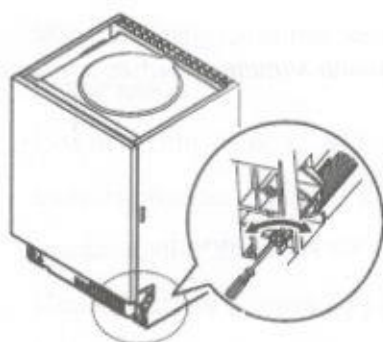

4-қадам. Ыдыс жуғыш машинаны орнату кезеңдері

Монтаждау сызбаларындағы орнату кезеңдерін қараңыз.

1. Шкафтың жұмыс бетінің астында конденсациялық жолақты бекітіңіз. Конденсациялық жолақ жұмыс бетінің шетімен бір деңгейде тұрғанына көз жеткізіңіз. (2-қадам)

2. Жіберу шлангісін суық су көзіне қосыңыз.

3. Ағызу шлангісін қосыңыз.
4. Қуат сымын қосыңыз.
5. Ыдыс жуғыш машинаны орнына орнатыңыз. (4-қадам)
6. Ыдыс жуғыш машинаны түзетіңіз. Артқы аяқты фигуралы бұрағыш арқылы ыдыс жуғыш машинаның алдыңғы бөлігінен крест тәрізді бұрап реттеуге болады. Алдыңғы аяқтарды реттеу үшін тегіс бұрағышты пайдаланыңыз және ыдыс жуғыш машина тегістелгенге дейін алдыңғы аяқты бұраңыз. (5-Қадам-6-Қадам)
7. Жиһаздың есігін ыдыс жуғыш машинаның сыртқы есігіне орнатыңыз. (7-Қадам-10-Қадам)
8. Сол және оң есік серіппелерін созу үшін, сағат тіліне айнала отырып, есік серіппелерінің тартылуын алты қырлы кілтпен реттеңіз. Бұл талапты орындамау сіздің ыдыс жуғыш машинаңыздың зақымдануына әкелуі мүмкін. (11-қадам)
9. Ыдыс жуатын машина өз орнында берік бекітілуі тиіс. Мұны жасаудың екі жолы бар:
 А. қалыпты жұмыс беті: орнату ілгегін бүйірлік жазықтықтың пазына салыңыз және оны жұмыс бетіне бұрандалар арқылы бекітіңіз.
 В. мәрмәр немесе гранит жұмыс беті: бетін бұрандамен бекітіңіз.

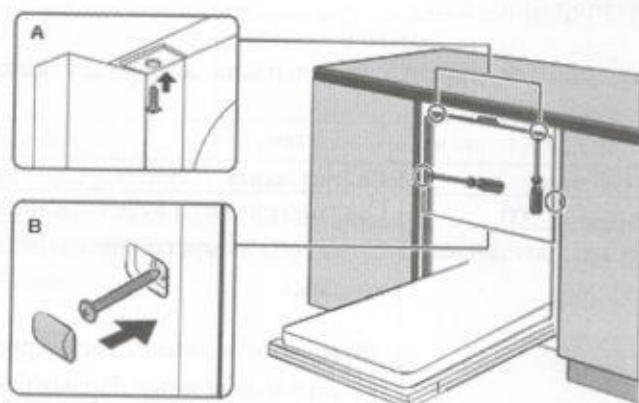

5-қадам. Ыдыс жуғыш машинаны туралау

Ыдыс жуғыш машина ыдыстарға арналған тұғырлықтың дұрыс жұмыс істеуі және жуу тиімділігі үшін бір деңгейде болуы тиіс.

1. Ыдыс жуғыш машинаның тегістелгеніне көз жеткізу үшін, суретте көрсетілгендей, бактың ішіндегі есікке және бағыттаушы тірекке спирттық деңгейін орнатыңыз.
2. Ыдыс жуғыш машинаны үш реттеу аяғын жеке-жеке реттеп, туралаңыз.
3. Ыдыс жуғыш машинаны тегістеген кезде ыдыс жуғыш машинаның төңкерілмеуін қадағалаңыз.

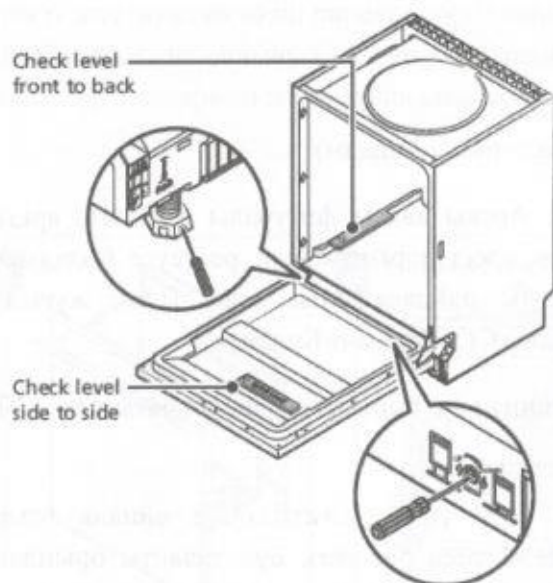

Жоғарыдан - төмен аударма: алдыңғыдан артқы бөлікке дейінгі деңгейді тексеріңіз / бір жағынан екінші бөлікке дейінгі деңгейді тексеріңіз

ЕСКЕРТУ: Аяқтың максималды биіктігін реттеу 50 мм.

АҚАУЛАРДЫ ІЗДЕУ ЖӘНЕ ЖОЮ

Қызмет көрсету орталығына жүгінер алдында

Кестелерді келесі беттерде қарау, қызмет көрсету орталығына хабарласу қажеттігінен арылтуы мүмкін.

Мәселе	Мүмкін болатын себептер	Не істеу керек
Ыдыс жуатын машина қосылмайды	Сақтандырғыш жанып кетті немесе автоматты ажыратқыш іске қосылды.	Сақтандырғышты ауыстырыңыз немесе автоматты ажыратқышты қайта іске қосыңыз. Ыдыс жуатын машинамен бірге бір желіні пайдаланатын барлық басқа құрылғыларды ажыратыңыз.
	Қуат блогы қосылмаған.	Ыдыс жуғыш машинаның қосылғанына және есік сенімді жабылғанына көз жеткізіңіз. Қуат сымы розеткаға дұрыс қосылғанын тексеріңіз.
	Судың төмен қысымы.	Сумен жабдықтау дұрыс қосылғанын және су қосылғанын тексеріңіз.
	Есік ыдыс жуғыш машинаның есігі тиісті түрде жабылмайды.	Есікті дұрыс жабыңыз және жабылғанына көз жеткізіңіз.
Су ыдыс жуғыш машинадан	Бұралған немесе ағызу шлангта тұрып қалды.	Төгетін шлангты тексеріңіз.

айдалмайды	Сүзгі толып қалған.	Қатты тазалау сүзгісін тексеріңіз.
	Ас үй раковинасы бітеліп қалды.	Жақсы суды ағызатынына көз жеткізу үшін, ас бөлме раковинасын тексеріңіз. Егер мәселе раковинадан судың ақпауынан болса, ыдыс жуатын машиналарға қызмет көрсететін қызмет көрсету орталығының маманы емес, сантехник қажет болуы мүмкін.
Бақтағы көбік	Дұрыс емес жуу құралы.	Көбіктің пайда болуына жол бермеу үшін ыдыс жуу машинасына арналған арнайы жуу құралын пайдаланыңыз. Егер бұл орын алса, ыдыс жуғыш машинаны ашыңыз және көбіктің тұнынуына мүмкіндік беріңіз. Ыдыс жуу машинасының түбіне 1 галлон суық су қосыңыз. Ыдыс жуғыш машинаның есігін жабыңыз, содан кейін кез келген циклді таңдаңыз. Алдымен ыдыс жуғыш машина суды ағызады. Төгу кезеңі аяқталғаннан кейін есікті ашыңыз және көбіктің бар-жоғын тексеріңіз. Қажет болса қайталаңыз.
	Төгілген шайғыш.	Әрқашан төгілген сұйықтықтарды дереу сүртіңіз.
Бак ішкі бетіндегі дақтар	Мүмкін, бояғышы бар жуғыш зат пайдаланылды.	Жуу құралының бояғыштары жоқ екеніне көз жеткізіңіз.
Ішкі бетіне ақ жуғын	Қатты су минералдары	Ішкі бетті тазалау үшін ыдыс жуатын машинаға арналған жуу құралы бар дымқыл губканы пайдаланыңыз және резеңке қолғапты киіңіз. Ыдыс жуғыш машинаға арналған басқа тазалау құралдарын ешқашан пайдаланбаңыз
Асханалық құралдарда тот дақтары пайда болды	Зардап шеккен заттар коррозияға төзімді емес.	Әйтпесе, жуғыш зат көбік тудыруы мүмкін.
	Бағдарлама ыдыс жуатын машинаға тұз қосылған соң іске қосылмаған. Тұз қалдықтары жуу циклына кіріп кеткен.	Тоттануға төзімді емес заттарды ыдыс жуғыш машинада жуудан аулақ болыңыз.
	Жұмсартқыштың қақпағы тығыз емес.	Тұзды қосқаннан кейін кез келген ыдыссыз жуу бағдарламасын әрдайым іске қосыңыз. Ыдыс жуғыш машинаға тұз қосылған кезде Turbo (бар болса) функциясын таңдамаңыз.

Ыдыс жуғыш машинада тырсыл естіледі	Бүріккіш себеттегі затқа тіреліп қалған	Жұмсартқыштың қақпағы сенімді бекітілгеніне көз жеткізіңіз.
Ыдыс жуғыш машинасында шуыл бар	Ыдыс заттары ыдыс жуғыш машинада еркін қозғалуынан болуы мүмкін.	Бағдарламаны тотатып, бүріккішке кедергі келтіретін заттардың орнын ауыстырыңыз.
Су құбыры құбырларындағы тарсыл	Бұл жерде монтаждау немесе құбырдың көлденең қимасы болуы мүмкін.	Бұл ыдыс жуу машинасының жұмысына әсер етпейді. Күмән туындаған жағдайда білікті сантехникке жүгініңіз.
Ыдыс лас болып қалады	Ыдыс дұрыс жүктелмеген.	"Ыдысты дайындау және жүктеу" II БӨЛІМІН қараңыз.
	Бағдарлама жеткіліксіз қуатты болды.	Қарқынды бағдарламаны таңдаңыз.
Ыдыс лас болып қалады	Жуу құралы жеткіліксіз.	Жуу құралын көбірек пайдаланыңыз немесе жуу құралын ауыстырыңыз.
	Заттар бүріккіштердің қозғалысын бұғаттайды.	Бүріккішті еркін айнала алатындай етіп орналастырыңыз.
	Сүзгіштер ластанған немесе жуу шкафының негізінде дұрыс орнатылмаған. Бұл бүріккіштің ағысын бұғаттауға әкелуі мүмкін.	Тазалаңыз және / немесе сүзгіні дұрыс орнатыңыз. Бүріккішті тазалаңыз.
Шыны ыдыс таза емес.	Жұмсақ су мен жуу құралының тым көп мөлшері.	Егер сізде жұмсақ су болса, жуу құралын аздау пайдаланыңыз және жақсы нәтижесі бар шыны ыдысты жуу үшін қысқа циклді таңдаңыз.
Ыдыс-аяқ пен бокалдарда ақ дақтар пайда болды.	Қатты су қақтың шөгуін тудыруы мүмкін.	Көбірек жуу құралын қосыңыз.
Ыдыстағы кара немесе сұр белгілер	Алюминий ыдыстар басқа ыдыстармен үйкелуде	Осы іздерді жою үшін жұмсақ абразивті тазалағышты пайдаланыңыз.
Жуғыш зат дозаторда қалады	Ыдыс жуғыш заттың дозаторын ыдыс бұғаттайды	Ыдысты дұрыс қайта жүктеңіз.
Ыдыс кептірілмейді	Қате жүктеу	Ыдыс жуғыш машинаны нұсқауларға сәйкес жүктеңіз.
	Ыдыс тым ерте алынып тасталады	Ыдыс жуғыш машинаны жуғаннан кейін бірден босатпаңыз. Бұдың шығуы үшін есікті сәл ашыңыз. Ішкі температура ұстау үшін қауіпсіз болғанша ыдысты алып тастамаңыз.

		Жоғарғы себеттен судың түсуін болдырмау үшін төменгі себетті бірінші түсіріңіз.
Ыдыс кептірілмейді	Бағдарламаны дұрыс емес таңдау	Қысқа бағдарламада жуу температурасы төмен, бұл тазалау тиімділігін төмендетеді. Ұзақ уақыт жуу бағдарламасын таңдаңыз.
	Сапасыз жабыны бар асхана құралдарын пайдалану.	Бұл заттармен суды ағызу қиындау. Бұл түрдегі асханалық құралдар немесе ыдыс ыдыс жуғыш машинасында жууға жарамсыз.

1. EN50242 СӘЙКЕС СЕБЕТТІ ЖҮКТЕУ

Жоғарғы себет

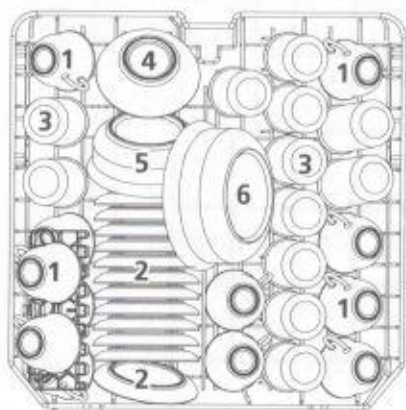

Нөмірі	Зат
1	Кесе
2	Тарелкалар
3	Стакандар
4	Кішкентай дастарқан жаю ыдыстары
5	Орташа дастарқан жаю ыдыстары
6	Үлкен дастарқан жаю ыдыстары

2. Төменгі себет

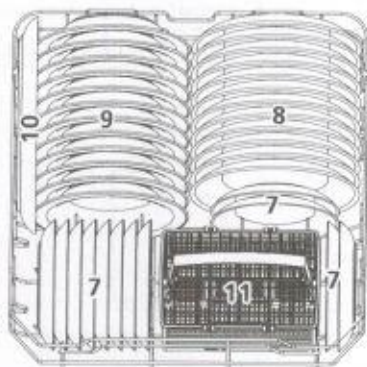

Нөмірі	Зат
7	Десерт тәрелкелері
8	Түскі ас тәрелкелері
9	Сорпа тарелкалары
10	Сопак тәрелке
11	Асхана құралдарына арналған себет

3. Асхана құралдарына арналған себет

1	2	1		4	4	4	4	4	4		1	2	1
2	2	2			8			7		3	3		2
1	2	1		4	4	4	4	4	4		1	3	1
1	2	1		5	5	5	5	5	5		3	3	3
2	2	2			3			3		3	3	3	3
1	2	1		5	5	5	5	5	5		6		6

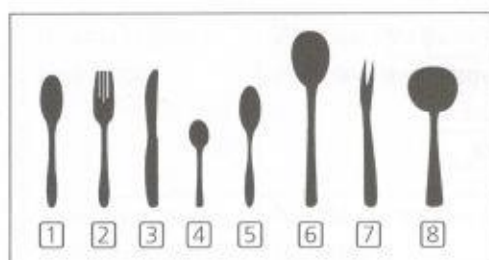

Нөмірі	Зат
1	Сорпа қасықтары
2	Шанышқы
3	Пышақ
4	Шай қасықтары
5	Десерт қасықтары
6	Ас қасық
7	Серверлік шанышқылар
8	Соустарға арналған шөміштер

EN 50242 сәйкес салыстырмалы сынақтарға арналған ақпарат

Сыйымдылығы: 12 орын

Жоғарғы себеттің орналасуы: төменгі позиция

Бағдарлама: ЭКО

Шаю режимі: 6

Жұмсартқыш режимі: Н3