

# GETTING STARTED? EASY.



ZDP7202PZ1

<b>КК</b>	<b>Қолдану туралы нұсқаулары</b>	<b>2</b>
	Кептіргіш барабан	
<b>RU</b>	<b>Инструкция по эксплуатации</b>	<b>17</b>
	Сушильный барабан	
<b>UK</b>	<b>Інструкція</b>	<b>32</b>
	Сушильний барабан	

# ZANUSSI

## **ҚАУІПСІЗДІК АҚПАРАТЫ**

---

Бұл құрылғыны орнату және іске қолдану алдында бірге жеткізілген нұсқауларды мұқият оқып шығыңыз. Дұрыс орнатпау немесе пайдаланбау нәтижесінде орын алған жарақат немесе зақымдарға өндіруші жауапты емес. Нұсқаулықтарды кейін қарап жүру үшін әрқашан қауіпсіз және қол жетімді жерде сақтаңыз.

### **БАЛАЛАР МЕН ДӘРМЕНСІЗ АДАМДАРДЫҢ ҚАУІПСІЗДІГІ**



**ЕСКЕРТУ!**

Тұншығып қалу, жарақат алуы немесе кемтар болып қалу қаупі бар.

- Бұл құрылғыны 8 жастан асқан балалар мен денесіне, сезім жүйесіне не ақыл-есіне зақым келген не тәжірибесі аз адамдар өз қауіпсіздіктерін қамтамасыз ететін адамның қадағалауы не құрылғыны қауіпсіз қолдану бойынша берген нұсқауына сүйеніп, дұрыс қолданбау салдарын түсінсе, онда қолдануына болады.
- 3 және 8 жас арасындағы балалар мен мүмкіндіктері өте шектеулі мүгедек адамдарды басқалар қадағаламаған жағдайда алыс ұстау керек.
- 3 жасқа толмаған балаларды үнемі қарап отырмаған жағдайда алыс ұстау керек.
- Балаларға құрылғымен ойнауға рұқсат бермеңіз.
- Барлық орам материалдарын балалардан алыс ұстап, қоқысқа тиісті түрде тастау керек.
- Жуғыш заттарды балалардан алыс ұстаңыз.
- Құрылғының есігі ашық тұрғанда, балалар мен үй жануарларын оған жақындатпаңыз.
- Құрылғыда бала қауіпсіздігінің құралы бар болса, оны қосу керек.
- Балалар құрылғыны жөндеу және тазалау жұмыстарын бақылаусыз орындамауы керек.

## ҚАУІПСІЗДІК ТУРАЛЫ ЖАЛПЫ АҚПАРАТ

- Бұл құрылғының техникалық сипаттамасын өзгертпеңіз.
- Егер кір жуғыш машинаның үстіне кір кептіргіш машина қойылып тұрса, орнату жинағын пайдаланыңыз. Уәкілетті дилерден алуға болатын орнату жинағын керек-жарақтармен бірге жеткізілетін нұсқаулықта көрсетілген құрылғыларда ғана пайдалану керек. Орнатуды бастамай тұрып мұқият оқыңыз (Орнату кітапшасын қараңыз).
- Құрылғыны жеке орнатуға немесе дұрыс орын қалдыра отырып ас үй қаптамасының астына орнатуға болады (Орнату кітапшасын қараңыз).
- Құрылғыны бекітілетін есіктің артына, сырғыма есіктің артына не топсасы керісінше орналасқан, құрылғының есігін толық ашуға кедергі жасайтын жерлерге орнатпаңыз.
- Табанындағы желдеткіш саңылауларға кілем, төсеніш немесе еденнің қаптамасы кедергі жасамауға тиіс.
- ЕСКЕРТУ: Құрылғыны таймер сияқты сырттан қосатын құралмен жабдықтамау немесе жиі қосылып және сөніп тұратын желілерге қоспау керек.
- Құрылғының ашасын розеткаға тек құрылғыны орнатып болғаннан кейін ғана қосыңыз. Орнатып болғаннан кейін ашаның қол жететін жерде тұрғанына көз жеткізіңіз.
- Қуат сымына зақым келсе, электр қатерінен сақтандыру үшін оны өндіруші немесе оның уәкілетті қызмет көрсету орталығы немесе сол сияқты білікті маман ауыстыруға тиіс.
- Ең көбі 7 кг салмақтан асырмаңыз ("Бағдарлама кестесі" тарауын қараңыз).
- Өнеркәсіп химикаттарымен ластанған заттар үшін осы құрылғыны қолданбаңыз.
- Құрылғының айналасына жиналып қалған қыл-қыбырды немесе орамдарды тазалаңыз.

- Құрылғыны сүзгісін салмай іске қоспаңыз. Пайдаланар алдында немесе пайдаланып болғаннан кейін қыл-қыбыр сүзгісін тазалаңыз.
- Жуылмаған киімдерді кір кептіргіш машинада кептірмеңіз.
- Тағам пісіретін май, ацетон, алкоголь, бензин, керосин, дақ кетіргіштер, скипидар, балауыз және балауыз кетіргіш тәрізді заттарды, кір кептіргіш машинада кептірмей тұрып, қосымша жуғыш зат пайдаланып, ыстық сумен жуу керек.
- Көбік резеңке (латекс көбік), моншада киілетін қалпақтар, су өткізбейтін текстиль, резеңкемен астарланған заттар мен киімдерді немесе резеңке толтырылған жастықтарды кір кептіргіш машинада кептіруге болмайды.
- Мата жұмсартқыштарды немесе ұқсас заттарды оларды өндірушінің нұсқауларына сәйкес ғана пайдалану керек.
- Темекі тұтатқыш немесе сіріңке тәрізді өрт көзіне айналуы мүмкін заттардың барлығын алыңыз.
- ЕСКЕРТУ: Егер барлық кір дереу алынып, қызулары тезірек тарап кетпесе, кір кептіргіш машинаны ешқашан кептіру циклы аяқталмай тұрып тоқтатпаңыз.
- Кез келген жөндеу жұмысын орындау алдында құрылғыны сөндіріп, ашаны розеткадан суырыңыз.

## ҚАУІПСІЗДІК НҰСҚАУЛАРЫ

### ОРНАТУ

- Орам материалдарының барлығын алыңыз.
- Бүлінген құрылғыны орнатпаңыз немесе іске қоспаңыз.
- Құрылғымен бірге жеткізілген орнату нұсқауларын орындаңыз.
- Құрылғы ауыр болғандықтан, орнынан жылжитқан кезде әрқашан абай болыңыз. Әрқашан қауіпсіздік қолғабы мен бітеу аяқ киім киіңіз.
- Құрылғыны температурасы 5°C градустан төмен немесе 35°C градустан жоғары жерге орнатпаңыз немесе қолданбаңыз.
- Құрылғы орнатылатын еден тегіс, орнықты, қызуға төзімді және таза болуға тиіс.
- Құрылғы мен еден арасында ауаның айналуын қамтамасыз етіңіз.

- Құрылғыны жылжитқан кезде әрқашан тік қалыпта ұстаңыз.
- Құрылғының артқы жағын қабырғаға қаратып қою керек.
- Құрылғыны тұрғылықты орнына қойғаннан кейін, ватерпас арқылы деңгейінің әбден дұрыс қойылғанына көз жеткізіңіз. Деңгейі дұрыс болмаса, тіректерін тиісінше реттеңіз.

### ЭЛЕКТРОҒЫНА ҚОСУ



**ЕСКЕРТУ!** Өрт және электр қатеріне ұшырау қаупі бар.

- Құрылғыны міндетті түрде жерге тұйықтау қажет.
- Техникалық ақпарат тақтасындағы параметрлердің негізгі қуатпен жабдықтау

желісіндегі электр параметрлеріне сәйкес келетініне көз жеткізіңіз.

- Өрқашан дұрыс орнатылған, қатерден сақтандырылған розетканы қолданыңыз.
- Көп тармақты адаптерлер мен ұзартқыш сымдарды қолданбаңыз.
- Құрылғыны тоқтан ажырату үшін сымынан тартпаңыз. Өрқашан ашасынан тартып суырыңыз.
- Қорек сымын немесе ашасын су қолмен ұстамаңыз.
- Бұл құрылғы Е.Е.С. ережелеріне сай келеді.

## ҚОЛДАНУ



**ЕСКЕРТУ!** Жарақат алу, электр қатері, күйіп қалу, өрт қаупі, құрылғыны бүлдіріп алу қаупі бар.

- Бұл тек үйде ғана пайдалануға арналған құрылғы.
- Төсемесі немесе толтырмасы (жиртылған, сөгілген) бар, нұқсан келген заттарды кептірмеңіз.
- Кір кептіргіште кептіруге болатын құрғақ маталарды ғана кептіріңіз. Матаның затбелгісіндегі нұсқауларды орындаңыз.
- Егер кірді дақ кетіргішпен жусаңыз, кептірер алдында қосымша шаю циклын орындаңыз.
- Конденсат/тазартылған суды ішпеңіз, оны тағам дайындау үшін пайдаланбаңыз. Себебі адамдар мен жануарлардың денсаулығына нұқсан келтіруі мүмкін.
- Құрылғының ашық тұрған есігінің үстіне отыруға немесе үстіне шығып тұруға болмайды.
- Суы тамшылап тұрған киімдерді кір кептіргіш машинада кептірмеңіз.

## КҮТУ МЕНЕН ТАЗАЛАУ



**ЕСКЕРТУ!** Жарақат алу немесе құрылғыны бүлдіріп алу қаупі бар.

- Құрылғыны тазалау үшін сулы спрейді және буды қолданбаңыз.
- Құрылғыны дымқыл, жұмсақ шүберекпен тазалаңыз. Тек бейтарап тазартқыш заттарды қолданыңыз. Жеміргіш заттарды, түрпілі жөкелерді, еріткіштерді немесе металл заттарды пайдаланбаңыз.

## ҚҰРЫЛҒЫНЫ ТАСТАУ



**ЕСКЕРТУ!** Жарақат алу немесе тұншығып қалу қаупі бар.

- Құрылғыны электр және сумен жабдықтау желісінен ажыратыңыз.
- Құрылғыға жақын орналасқан электр сымын кесіп, қоқысқа тастаңыз.
- Балалар немесе үй жануарлары барабанға қамалып қалмас үшін есіктің бекітпесін ағытып алыңыз.
- Құрылғыны Ескірген электр және электроника құрылғыларын тастауға (WEEE) арналған жергілікті ережелерге сәйкес тастаңыз.

# ОҢАЙ БАСТАУ

## БҰЙЫМ СИПАТТАМАСЫ

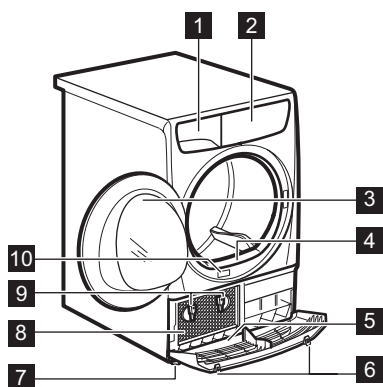

- 1 Су сауыты
- 2 Басқару панелі
- 3 Құрылғының есігі
- 4 Бастапқы сүзгі
- 5 Ауа кіретін саңылаулары бар астыңғы қақпақ



**ЕСКЕРТУ!** Астыңғы қақпаққа ешнәрсе қоймаңыз

- 6 Астыңғы қақпақты ашатын түймешіктер
- 7 Реттемелі тірек
- 8 Конденсатор есігі
- 9 Конденсатор есігінің бекітпелері
- 10 Техникалық ақпарат тақтайшасы







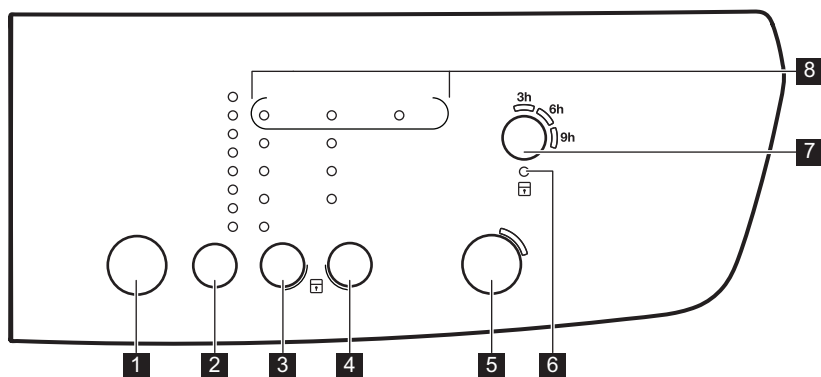

Кірді оңай салу үшін немесе ауыстырылатын есікті оңай орнату үшін. (ілеспе парақты қараңыз).

## БАСҚАРУ ПАНЕЛІ























- 1 Қосу/Өшіру түймешігі
- 2 Бағдарлама таңдайтын сенсорлық түймешік **P**
- 3 Құрғақ режимді таңдайтын сенсорлық түймешік
- 4 Параметрлерді таңдайтын сенсорлық түймешік

- 5 Пуск/Пауза (Бастау/Үзіліс) сенсорлық перне 
- 6 Бала қауіпсіздігінің индикаторы 
- 7 Задержка старта (Кешіктіру) сенсорлық перне 
- 8 Индикаторлар: Фильтр (Сүзгі) , Конденсатор (Конденсатор) , Резервуар для воды (Сауыт) 



Сенсорлық түймешіктердің белгісі не функция атауы көрсетілген тұсын саусағыңызбен түртіңіз. Басқару панелін қолданғанда қолғап кимеңіз. Басқару панелінің үнемі таза және құрғақ болуын қамтамасыз етіңіз.

## БАҒДАРЛАМА КЕСТЕСІ

Бағдарламалар	Кірдің түрі	Салынатын кір (макс.) <sup>1)</sup> /Мата белгісі
 <sup>2)</sup> Хлопок (Мақта мата) Eco	Қуатты барынша үнемдеп, мақта матаны "мақта мата, шкафқа" кептіру деңгейіне дейін кептіруге арналған цикл.	7кг  
Хлопок (Мақта мата)	Барлық мақта мата түрлерін сақтауға болатын (шкафқа) етіп кептіруге арналған цикл.	7кг  
Синтетика (Синтетика)	Синтетика және аралас маталар.	3,5кг   
Смешанные ткани (Аралас)	Мақта мата және синтетика маталар. Төмен температуралы бағдарлама. Жылы ауаны пайдаланып баппен кептіретін бағдарлама.	3кг   
Легкая глажка + (Жеңіл үтіктеу)	Шамалы ғана үтіктеуді қажет ететін, көп күтім талап етпейтін маталар. Кептіру нәтижесі матаның түріне қарай өзгеше болуы мүмкін. Кірлерді құрылғыға салар алдында сілкілеңіз. Бағдарлама аяқталған кезде заттарды дереу алып, ілгішке іліңіз.	1кг (немесе 5 жейде)   
Одеяло (Көрпе)	Бір қабат немесе қос қабат көрпе және жастықтар (құс жүні, мамық, синтетика салынған) үшін.	3кг   
Освежить (Жаңарту)	Шкафта тұрған маталарды жаңарту.	1кг
Время 30 мин. (Уақыт 30 мин.)	Киімдерді жеке-жеке кептіруге арналған уақыт бағдарламасы.	1кг   





1) Ең үлкен салмақ құрғақ заттардың негізінде берілген.

2)  Хлопок (Мақта мата) В шкаф (Шкафқа) ECO бағдарламасы EО Комиссиясының №392/2012 директивасына сәйкес келетін "Стандартты мақта мата бағдарламасы" болып табылады. Бұл қалыпты деңгейдегі дымқыл мақта матаны кептіруге арналған және дымқыл мақта маталарды кептіру үшін қуатты үнемдеу жағынан барынша тиімді бағдарлама.

# ФУНКЦИЯЛАР

## СУХОСТЬ (ҚҰРҒАҚТЫҚ)

Бұл функция кірді барынша кептіре түсуге көмектеседі. Қолжетімді функцияның 4 түрі бар:

-  Очень сухое (Өте құрғақ)
-  Сухое (Құрғақ) (мақта матаға ғана арналған)
-  В шкаф (Шкафқа)
-  Под уют (Үтіктеуге)

## АНТИСМИНАНИЕ 90' (МЫЖЫЛУДАН САҚТАУ 90')

Кептіру циклының соңында мыжылудан сақтау фазасын 60 минутқа созады. Бұл функция

мыжылуды азайтады. Мыжылудан сақтау циклы кезінде кірді шығарып алуға болады.

## ВРЕМЯ 60 МИН. (УАҚЫТ 60 МИН.)







Время 30 мин. (Уақыт 30 мин.) бағдарламасын 30 минутқа дейін ұзартады.

## ЩАДЯЩАЯ СУШКА (НӘЗІК МАТА)

Осы функцияның көмегімен төмен температурасы бар баппен кептіру бағдарламасын орнатуға болады.

Затбелгісінде  белгісі бар (мысалы, акрил, вискоза) маталар үшін осы функцияны пайдаланыңыз.

## ФУНКЦИЯЛАР КЕСТЕСІ

Бағдарламалар							
					Антисминание 90' (Мыжылу дан сақтау 90')	Время 60 мин. (Уақыт 60 мин.)	Щадящая сушка (Нәзік мата)
 Хлопок (Мақта мата) Есо			■		■		■
Хлопок (Мақта мата)	■	■	■	■	■		■
Синтетика (Синтетика)	■		■	■	■		■
Смешанные ткани (Аралас)			■		■		
Легкая глажка + (Жеңіл үтіктеу)				■			■
Одеяло (Көрпе)			■				■
Освежить (Жаңарту)					■		



<b>Бағдарламалар</b>					<b>Антисмин ание 90° (Мыжылу дан сақтау 90°)</b>	<b>Время 60 мин. (Уақыт 60 мин.)</b>	<b>Щадящая сушка (Нәзік мата)</b>
Время 30 мин. (Уақыт 30 мин.)					■	■	■

## ПАРАМЕТРЛЕР

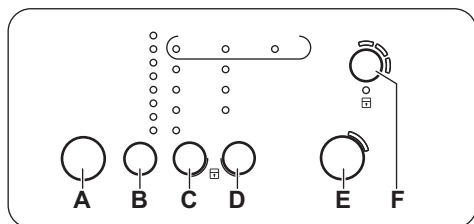

- A. Қосу/Өшіру түймешігі
- B. Бағдарлама таңдайтын сенсорлық түймешік **P**
- C. Құрғақ режимді таңдайтын сенсорлық түймешік
- D. Параметрлерді таңдайтын сенсорлық түймешік
- E. Пуск/Пауза (Бастау/Үзіліс) сенсорлық перне
- F. Задержка старта (Кешіктіру) сенсорлық перне

### БАЛА ҚАУІПСІЗДІГІ ФУНКЦИЯСЫ

Бұл параметр бағдарлама жұмыс істеп тұрған кезде, балаларға құрылғымен ойнауға жол бермейді. Бағдарлама тетігі мен сенсорлық түймешіктер бұғатталады.

Қосу/сөндіру түймешігі ғана бұғатталмай тұрады.

### Бала қауіпсіздігі функциясын қосу:

1. Құрылғыны іске қосу үшін қосу/сөндіру түймешігін басыңыз.
2. Шамамен 8 секунд күтіңіз.

3. (C) және (D) сенсорлық түймешігін бірге басып ұстап тұрыңыз. Бала қауіпсіздігі функциясының индикаторы жанады.

Бала қауіпсіздігі функциясының индикаторы жанады.



Бала қауіпсіздігі функциясын бағдарлама жұмыс істеп тұрған кезде ажыратуға болады. Сол сенсорлық түймешіктерді бала қауіпсіздігі функциясының индикаторы сөнгенше бірге басып ұстап тұрыңыз.

### СИГНАЛ ҚОСУЛЫ/СӨНДІРУЛІ

Дыбыстық сигналдарды сөндіру немесе қосу үшін (B) және (C) сенсорлық түймешіктерін шамамен 2 секунд бірге басып ұстап тұрыңыз.

### КІРДЕ ҚАЛҒАН ЫЛҒАЛДЫҢ ДЕҢГЕЙІН РЕТТЕУ

Кірде қалған ылғалдың әдепкі деңгейін реттеу үшін:

1. Құрылғыны іске қосу үшін қосу/сөндіру түймешігін басыңыз.
2. Шамамен 8 секунд күтіңіз.
3. (B) және (D) түймешіктерін бірге басып ұстап тұрыңыз.

Осы индикаторлардың бірі жанады:

- Резервуар для воды (Сауыт) - өте құрғақ кір
- Фильтр (Сүзгі) - барынша құрғақ кір
- Конденсатор (Қондесатор) - қалыпты құрғақ кір

4. (E) түймешігін дұрыс деңгейдің индикаторы жанғанша қайта-қайта басыңыз.

5. Параметрдің өзгергенін растау үшін (B) және (D) түймешіктерін шамамен 2 секунд бірге басып ұстап тұрыңыз.

## ЕҢ АЛҒАШ ПАЙДАЛАНУ АЛДЫНДА

Құрылғыны ең алғаш рет пайдалану алдында:

- Кір кептіргіш машинаның барабанын дымқыл шүберекпен тазалаңыз.

- Ылғал киімдерді салып 1 сағаттық бағдарламаны бастаңыз.

## ӘРКҮНДІК ҚОЛДАНУ

### КЕШІКТІРІП БАСТАУ ФУНКЦИЯСЫ ЖОҚ БАҒДАРЛАМАНЫ БАСТАҢЫЗ

1. Кірді дайындап, құрылғыға салыңыз.



**АБАЙЛАҢЫЗ** Есікті жапқан кезде құрылғының есігі мен резеңке тығыздағышының арасына кір қыстырылып қалмағанын тексеріңіз.

2. Құрылғыны іске қосу үшін қосу/сөндіру түймешігін басыңыз.
3. Кірдің түріне қарай дұрыс жуу бағдарламасын және функцияларын орнатыңыз.
4. Пуск/Пауза (Бастау/Үзіліс) сенсорлық түймесін басыңыз.

Бағдарлама басталады.

### КЕШІКТІРІП БАСТАУ ФУНКЦИЯСЫ БАР БАҒДАРЛАМАНЫ БАСТАУ

1. Кірдің түріне қарай дұрыс жуу бағдарламасын және функцияларын орнатыңыз.
2. Кешіктіріп бастау түймешігін қажетіне қарай қайта-қайта басыңыз.



Бағдарламаны 3, 6 немесе 9 сағатқа дейін кешіктіріп бастауға болады.

3. Пуск/Пауза (Бастау/Үзіліс) түймешігін басыңыз.

LED индикаторлары (9H, 6H, 3H) әр 3 сағат сайын өзгереді.

### БАҒДАРЛАМАНЫ ӨЗГЕРТУ

1. Құрылғыны сөндіру үшін қосу/сөндіру түймешігін басыңыз
2. Құрылғыны іске қосу үшін қосу/сөндіру түймешігін басыңыз.
3. Бағдарламаны орнатыңыз.

### БАҒДАРЛАМАНЫҢ СОҢЫ

Бағдарлама аяқталған кезде:

- Үзік-үзік дыбыстық сигнал естіледі.
- Фильтр (Сүзгі) және Резервуар для воды (Сауыт) индикаторлары жанады.
- Пуск/Пауза (Бастау/Үзіліс) индикаторы жанады.

Құрылғы тағы да 30 минут қыжымданып қалудан сақтау циклын қосып, жұмысын жалғастырады.

Қыжымданып қалудан сақтау циклы кірдің бырысын жазады.

Кірді мыжылып қалуға қарсы цикл аяқталмай тұрып алуға болады. Жақсырақ нәтижеге қол жеткізу үшін кірді цикл аяқталуға жақын қалған кезде алуды ұсынамыз.

Кірді мыжылып қалуға қарсы цикл аяқталған кезде:

- Фильтр (Сүзгі) және Резервуар для воды (Сауыт) индикаторлары жанады.
- Пуск/Пауза (Бастау/Үзіліс) индикаторы өшеді.

1. Құрылғыны сөндіру үшін қосу/өшіру түймешігін басыңыз.
2. Құрылғының есігін ашыңыз.
3. Кірді алып шығыңыз.
4. Құрылғы есігін жабыңыз.



**Бағдарлама аяқталған кезде сүзгіні әрқашан тазалаңыз және су сауытын босатыңыз.**

### КҮТУ РЕЖИМИ





Пайдаланылатын қуат мөлшерін азайту үшін, бұл функция құрылғыны келесі жағдайларда автоматты түрде сөндіреді:

- Егер бағдарламаны бастамасаңыз 5 минуттан кейін.
- Бағдарлама аяқталғаннан кейін 5 минут өткен кезде.

# АҚЫЛ-КЕҢЕС

## КІРДІ ДАЙЫНДАУ

- Тартқыштарын жабыңыз.
- Көрпе тыстарының түймелерін салыңыз.
- Галстук немесе бантиктерді (мысалы, фартук бауларын) сол күйінде кептірмеңіз. Оларды бағдарламаны бастамай тұрып байлаңыз.
- Қалталардағы барлық заттарды алыңыз.
- Ішкі астары мақта матадан жасалған заттарды аударыңыз. Мақта мата қабаты сыртқа қарап тұруы керек.
- Өрқашан кірдің түріне сәйкес бағдарламаны орнатыңыз.
- Ашық және баран түстерді бірге салмаңыз.
- Мақта мата, джерси және тоқыма заттардың отырып қалуын азайту үшін сай келетін бағдарламаны пайдаланыңыз.
- Бағдарлама тарауында немесе дисплейде көрсетілген макс. салынатын кір салмағынан асырмаңыз.
- Кептіргіш машинада кептіруге болатын кірлерді ғана кептіріңіз. Заттардың матасындағы затбелгіні қараңыз.
- Үлкен және кішкене заттарды бірге кептірмеңіз. Кішкене заттар үлкен заттардың ішіне кіріп, кеппей қалуы мүмкін.

Матаның затбелгісі	Сипаттама
	Кептіргіш машинамен кептіруге жарамды кір.
	Кептіргіш машинамен жоғары температурада кептіруге жарамды кір.
	Кептіргіш машинамен төмен температурада ғана кептіруге жарамды кір.
	Кептіргіш машинамен кептіруге жарамсыз кір.

## КҮТУ МЕНЕН ТАЗАЛАУ

### СҮЗГІНІ ТАЗАЛАУ

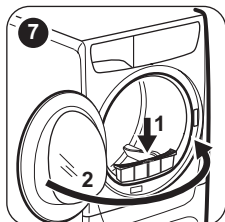
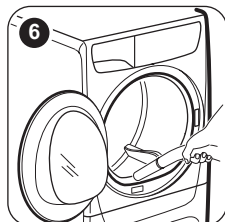
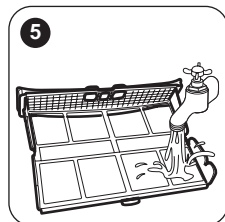
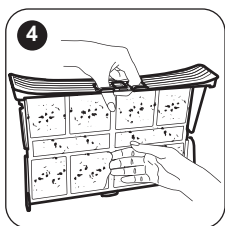
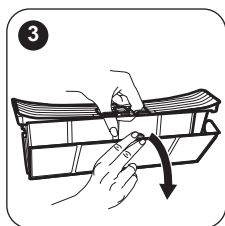
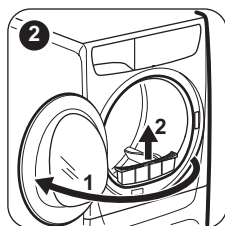
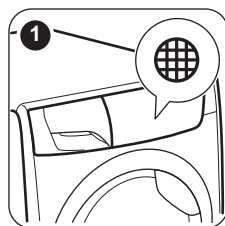

## СУ САУЫТЫН БОСАТУ

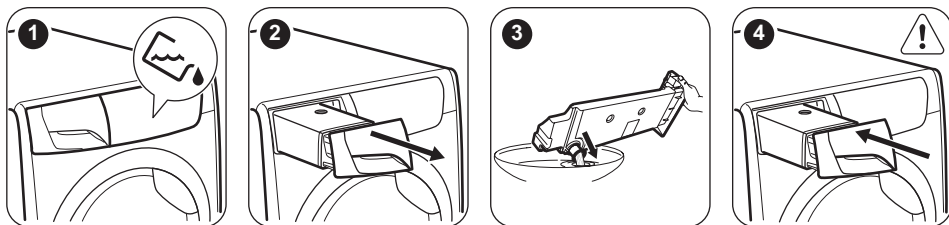

- i** Су сауытындағы суды тазартылған судың орнына (мысалы, булап үтіктеу үшін) пайдаланыңыз. Суды пайдаланар алдында қалдықтарын сүзгімен тазалаңыз.

## КОНДЕНСАТОРДЫ ТАЗАЛАУ

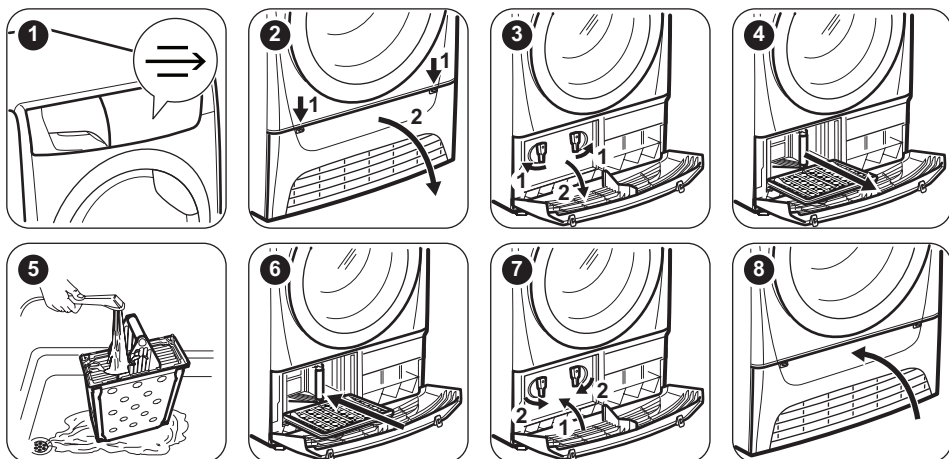

## БАРАБАНДЫ ТАЗАЛАУ

- !** **ЕСКЕРТУ!** Құрылғыны тазалар алдында тоқтан ағытыңыз.

Барабанның ішкі беті мен барабан көтергіштерді тазалау үшін стандартты бейтарап сабынды жуғышты қолданыңыз. Тазаланған бетті жұмсақ шүберекпен сүртіңіз.

- !** **АБАЙЛАҢЫЗ** Барабанды тазалау үшін жеміргіш материалдарды немесе темір жүн жөкені қолданбаңыз.

## БАСҚАРУ ПАНЕЛІ МЕН КОРПУСЫН ТАЗАЛАУ

Басқару панелі мен корпусын тазалау үшін стандартты, бейтарап сабынды жуғышты қолданыңыз.

Тазалау үшін дымқыл шүберекті қолданыңыз. Тазаланған бетті жұмсақ шүберекпен сүртіңіз.

- !** **АБАЙЛАҢЫЗ** Құрылғыны жиһаз тазалайтын заттармен не тот бастыратын жуғыш заттармен тазаламаңыз.

## АУА ШЫҒАТЫН САҢЫЛАУЛАРЫН ТАЗАЛАУ

Желдеткіш саңылаулардағы қыл-қыбырды тазалау үшін шаңсорғышты пайдаланыңыз.

## АҚАУЛЫҚТЫ ТҮЗЕТУ

Ақаулық	Ықтимал шешімі
Құрылғыны іске қоса алмадыңыз.	Ашаның розеткаға қосылғанына көз жеткізіңіз.
Бағдарлама басталмай тұр.	Сақтандырғыш қорабындағы (үй желісіндегі) сақтандырғышты тексеріңіз.
Құрылғының есігі жабылмайды.	Сүзгінің дұрыс орнатылғанына көз жеткізіңіз.
Құрылғы жұмыс істеп тұрып тоқтап қалады.	Құрылғының есігі мен резеңке тығыздағышының арасына кір қыстырылып қалмағанына көз жеткізіңіз.
Цикл уақыты тым ұзақ немесе кептіру нәтижесі қанағаттанғысыз. <sup>1)</sup>	Су сауытының бос екеніне көз жеткізіңіз. Бағдарламаны қайта бастау үшін Пуск/Пауза (Бастау/Үзіліс) түймешігін басыңыз.
	Кірдің салмағының бағдарлама уақытына сай келетініне көз жеткізіңіз.
	Сүзгінің таза екеніне көз жеткізіңіз.
	Кір өте дымқыл. Кірді кір жуғыш машинаға салып қайта айналдырыңыз.
	Бөлме температурасының +5°C градустан жоғары және +35°C градустан төмен болуын қамтамасыз етіңіз. Бөлменің оңтайлы температурасы 19°C градустан 24°C градусқа дейін.
	Время сушки (Уақыт) немесе Очень сухое (Өте құрғақ) бағдарламасын орнатыңыз. <sup>2)</sup>

**1)** Ең көбі 5 сағат өткеннен кейін бағдарлама автоматты түрде аяқталады.

**2)** Үлкен заттарды (мысалы, үлкен ақжаймалар) кептірген кезде кей жерлері дымқыл қалпы қалуы мүмкін.

### Егер кептіру нәтижелері қанағаттанарлық болмаса

- Дұрыс бағдарлама орнатылмаған.
- Сүзгі бітеліп қалған.
- Конденсатор бітеліп қалған.

- Құрылғыға өте көп кір салынған.
- Барабанның іші лас.
- Өткізгіш сенсорының параметрі дұрыс орнатылмаған (Жақсырақ параметрді

"*Параметрлер - Кірде қалған ылғал деңгейін реттеу*" тарауынан қараңыз).

- Ауа шығаратын саңылаулар бітелген.
- Бөлме температурасы тым төмен немесе тым жоғары (бөлменің оңтайлы

температурасы 19°C градустан 24°C градусқа дейін)

## ТЕХНИКАЛЫҚ ДЕРЕК

Биіктігі x Ені x Тереңдігі	850 x 600 x 540 мм (ең көбі 600 мм)
Құрылғының есігі ашық тұрған кездегі макс. тереңдігі	1030 мм
Құрылғының есігі ашық тұрған кездегі макс. ені	950 мм
Реттеуге болатын биіктік	850 мм (+ 15 мм - тіректерді реттеу)
Барабанның сыйымдылығы	104 л
Кірдің макс. салмағы	7 кг
Кернеу	230 В
Жиілік	50 Гц
Дыбыс деңгейі	67 дБ
Қажетті сақтандырғыш	10 А
Жалпы қуаты	2250 Вт
Қуат тиімділігі санаты	<b>В</b>
Кір толтырыла салынған стандартты мақта мата бағдарламасының пайдаланылатын қуаты. <sup>1)</sup>	<b>4,23</b> кВт/сағ
Кір жартылай толтырылған стандартты мақта мата бағдарламасының пайдаланылатын қуаты. <sup>2)</sup>	<b>2,29</b> кВт/сағ
Жылдық пайдаланылатын қуат көлемі <sup>3)</sup>	503,5 кВт/сағ
Қосұлы тұрғанда пайдаланылатын қуат мөлшері <sup>4)</sup>	0,50 Вт
Сөндірулі тұрғанда пайдаланылатын қуат мөлшері <sup>4)</sup>	0,50 Вт
Қолдану түрі	Тұрмыста қолдану
Рұқсат етілетін қоршаған орта температурасы	+ 5°C бастап + 35°C дейін

Төмен кернеумен жұмыс істейтін және ылғалға қарсы қорғалмаған жерлерден басқа жерлердің барлығы қатты заттар және ылғалдың кіруіне жол бермейтін қорғаныс қабатымен қорғалған

**IPX4**

- 1) EN 61121 стандарты бойынша. 7 кг мақта мата 1000 мин/айн бойынша айналдырылады.
- 2) EN 61121 стандарты бойынша. 3,5 кг мақта мата 1000 мин/айн бойынша айналдырылады.
- 3) Жылдық пайдаланылатын қуаттың кВт/сағ мәнімен көрсетілетін көлемі, мақта матаны толтыра және жартылай толтыра салып, қуат аз тұтынатын стандартты мақта мата бағдарламасымен 160 кептіру циклын орындау негізінде анықталған. Әр циклдың пайдаланатын қуатының мөлшері құрылғының қалай пайдаланылғанына байланысты (СТАНДАРТ (ЕО) № 392/2012).
- 4) EN 61121 стандартына сілтеме.

Жоғарғы кестедегі ақпарат 392/2012 стандартына сай, ЕО Комиссиясының 2009/125/ЕС директивасын жүзеге асыру үшін берілген.

### ПАЙДАЛАНЫЛАТЫН РЕСУРС ДЕРЕКТЕРІ

Бағдарлама	Айналдыру жылд. / қалған ылғалд.	Кептіру уақыты <sup>1)</sup>	Қуатты тұтыну <sup>2)</sup>
<b>Хлопок (Мақта мата) Eco 7 кг</b>			
В шкаф (Шкафқа)	1400 мин / 50%	119 мин.	3,63 кВт/сағ
	1000 мин / 60%	139 мин.	4,23 кВт/сағ
Под уютю (Үтіктеуге)	1400 мин / 50%	90 мин.	2,73 кВт/сағ
	1000 мин / 60%	107 мин.	3,37 кВт/сағ
<b>Хлопок (Мақта мата) Eco 3,5 кг</b>			
В шкаф (Шкафқа)	1400 мин / 50%	70 мин.	1,96 кВт/сағ
	1000 мин / 60%	82 мин.	2,29 кВт/сағ
<b>Синтетика (Синтетика) 3,5 кг</b>			
В шкаф (Шкафқа)	1200 мин / 40%	62 мин.	1,59 кВт/сағ
	800 мин / 50%	74 мин.	1,93 кВт/сағ

- 1) Кірді жартылай толтырып салғанда цикл қысқарақ және құрылғы азырақ қуат пайдаланады.
- 2) Қоршаған орта температурасы сай келмесе және/немесе кір дұрыс салынбаса, цикл уақыты ұзарады және қуат көбірек пайдаланылады.

# ҚОРШАҒАН ОРТАҒА ҚАТЫСТЫ ЖАҒДАЙЛАР

Белгі  салынған материалдарды қайта өңдеуден өткізуге тапсырыңыз. Орам материалдарын қайта өңдеуден өткізу үшін тиісті контейнерлерге салыңыз. Электрлік және электроникалық құрылғылардың қалдығын қайта өңдеуден өткізу арқылы, қоршаған ортаға және адамның денсаулығына

зиян келтіретін жағдайларға жол бермеуге өз үлесіңізді қосыңыз. Белгі  салынған құрылғыларды тұрмыстық қалдықтармен бірге тастамаңыз. Өнімді жергілікті қайта өңдеу орталығына өткізіңіз немесе жергілікті мекемеге хабарласыңыз.

Осы өнімнің өндірілген күні сериялық нөмірде көрсетілген, оның бірінші нөмір саны өндірілген жылдың соңғы санына, екінші және үшінші сандар аптаның реттік нөміріне сәйкес келеді. Мысалы, 730112345 сериялық нөмірі өнім 2017 жылдың отызыншы аптасында өндірілгенін білдіреді.

Өндіруші: Electrolux Appliances AB, St. Göransgatan 143, 105 45 Stockholm, Швеция

Импорттаушы, жеткізуші және ұйымның өндіруші уәкілетті: ООО «Электролюкс Рус» Кожевнический проезд 1, 115114, Москва/Мәскеу, Ресей, тел.: 8-800-200-3589

Польшада жасалған



## СВЕДЕНИЯ ПО ТЕХНИКЕ БЕЗОПАСНОСТИ

---

Прежде чем приступить к установке и эксплуатации прибора внимательно ознакомьтесь с приложенным руководством. Производитель не несет ответственности за какие-либо травмы или ущерб, возникший вследствие неправильной установки или эксплуатации. Всегда храните данное руководство под рукой в надежном месте для последующего использования.

### **БЕЗОПАСНОСТЬ ДЕТЕЙ И ЛИЦ С ОГРАНИЧЕННЫМИ ВОЗМОЖНОСТЯМИ**



#### **ВНИМАНИЕ!**

Существует риск удушья, получения травм или стойких нарушений трудоспособности.

- Данный прибор может эксплуатироваться детьми, если их возраст превышает 8 лет, и лицами с ограниченными физическими, сенсорными или умственными способностями и с недостаточным опытом или знаниями только при условии нахождения под присмотром лица, отвечающего за их безопасность, или после получения соответствующих инструкций, позволяющих им безопасно эксплуатировать электроприбор и дающих им представление об опасности, сопряженной с его эксплуатацией.
- Детям в возрасте от 3 до 8 лет, а также лицам с ярко выраженными и комплексными нарушениями здоровья запрещается находиться рядом с прибором, если только за ними не обеспечивается постоянный надзор.
- Детям младше 3 лет запрещается находиться рядом с прибором, если только за ними не обеспечивается постоянный надзор взрослых.
- Не позволяйте детям играть с прибором.
- Храните все упаковочные материалы вне досягаемости детей и утилизируйте материалы надлежащим образом.
- Храните моющие средства вне досягаемости детей.

- Не подпускайте детей и домашних животных к прибору, когда его дверца открыта.
- Если прибор оснащен устройством защиты детей, его следует включить.
- Очистка и доступное пользователю техническое обслуживание прибора не должно производиться детьми без присмотра.

## **ОБЩИЕ ПРАВИЛА ТЕХНИКИ БЕЗОПАСНОСТИ**

- Не вносите изменения в параметры данного прибора.
- Если сушильный барабан устанавливается поверх стиральной машины, используйте монтажный комплект Комплект для вертикальной сборки, который можно приобрести в авторизованных магазинах, может использоваться только с приборами, которые перечислены в поставляемых вместе с принадлежностью инструкциях. Внимательно изучите их перед установкой (см. Вкладыш с инструкцией по установке).
- Прибор может быть установлен как отдельно, так и под столешницу, если под ней достаточно места (см. вкладыш с инструкцией по установке).
- Не устанавливайте прибор за дверь, запираемой на замок, за раздвижной дверь или за дверь с петлями, расположенными на противоположной стороне по отношению к петлям на дверце прибора, что могло бы помешать полному открыванию дверцы прибора.
- Вентиляционное отверстие в днище не должно перекрываться ковровым покрытием, ковриком, подставкой или любым иным напольным покрытием.
- **ВНИМАНИЕ:** Подключение прибора к электросети не должно выполняться через внешние коммутирующие устройства, например, таймеры, а также через цепи, которые регулярно подключаются и отключаются поставщиком электроэнергии.
- Вставляйте вилку сетевого кабеля в розетку только по окончании процесса установки прибора. Проверьте,

чтобы после установки был обеспечен доступ к вилке сетевого шнура.

- В случае повреждения кабеля электропитания во избежание поражения электрическим током он должен быть заменен изготовителем, авторизованным сервисным центром или специалистом с аналогичной квалификацией.
- Не превышайте максимально допустимую загрузку в 7 кг (см. Главу «Таблица программ»).
- Не используйте прибор для вещей, подвергшиеся чистке с помощью промышленных химикатов.
- Убирайте ворс, скопившийся вокруг прибора, а также элементы упаковки.
- Не используйте прибор без фильтра. После каждым использованием или перед ним очищайте фильтр для ворса.
- Не сушите в сушильном барабане нестиранные вещи.
- Перед тем, как сушить в сушильном барабане вещи, загрязненные такими веществами, как кулинарный жир, ацетон, спирт, бензин, керосин, пятновыводители, скипидар, воск и средства для удаления воска, их следует выстирать в горячей воде с увеличенным количеством стирального порошка.
- Нельзя сушить в сушильном барабане изделия из вспененной резины (латексная губка), шапочки для душа, водостойкие текстильные изделия, изделия на резиновой основе, а также одежду и подушки со вставками из вспененной резины.
- Смягчители для ткани и другие подобные средства следует использовать в соответствии с указаниями их изготовителей.
- Извлекайте из вещей все предметы, которые могли бы стать причиной возгорания, например, зажигалки или спички.
- **ВНИМАНИЕ:** Никогда не останавливайте сушильные барабан до завершения цикла сушки за исключением

случая, когда белье быстро вынимается и расстилается для обеспечения рассеивания тепла.

- Перед выполнением любых операций по чистке и уходу выключите прибор и извлеките вилку сетевого шнура из розетки.

## УКАЗАНИЯ ПО БЕЗОПАСНОСТИ

---

### УСТАНОВКА

- Удалите всю упаковку.
- Не устанавливайте и не подключайте прибор, имеющий повреждения.
- Следуйте приложенным к прибору инструкциям по его установке.
- Никогда не забывайте о мерах предосторожности при его перемещении: прибор имеет большой вес. Всегда используйте защитные перчатки и закрытую обувь.
- Не устанавливайте и не эксплуатируйте прибор в помещениях с температурой ниже 5°C или выше 35°C.
- Пол на месте установки прибора должен быть ровным, прочным, чистым и не бояться нагрева.
- Убедитесь, что между днищем прибора и полом имеется достаточная вентиляция.
- Во время перемещения прибор должен всегда находиться в вертикальном положении.
- Задняя сторона прибора должна находиться у стены.
- После установки прибора в рабочее положение при помощи спиртового уровня убедитесь в том, что прибор выровнен надлежащим образом. В противном случае отрегулируйте соответствующим образом высоту ножек.

### ПОДКЛЮЧЕНИЕ К ЭЛЕКТРОСЕТИ



**ВНИМАНИЕ!** Существует риск пожара и поражения электрическим током.

- Прибор должен быть заземлен.
- Убедитесь, что параметры, указанные на табличке с техническими данными, соответствуют характеристикам электросети.
- Включайте прибор только в установленную надлежащим образом электророзетку с защитным контактом.
- Не используйте тройники и удлинители.

- Для отключения прибора от электросети не тяните за кабель электропитания. Всегда беритесь за саму вилку.
- Не беритесь за кабель электропитания или за его вилку мокрыми руками.
- Данный прибор соответствует директивам Е.Е.С.

### ЭКСПЛУАТАЦИЯ



**ВНИМАНИЕ!** Существует риск травмы, поражения электрическим током, пожара, получения ожогов или повреждения прибора.

- Данный прибор предназначен только для бытового применения.
- Не сушите поврежденные (порванные, потертые) изделия с набивкой или вставками.
- Сушите только ткани, для которых допускается сушка в сушильном барабане. Следуйте указаниям на ярлыке.
- Если при стирке белья использовался пятновыводитель, то перед тем, как помещать белье в сушильный барабан, следует выполнить дополнительный цикл полоскания.
- Не пейте конденсат/дистиллированную воду и не готовьте на них пищу. Это может причинить вред здоровью людей и домашних животных.
- Не садитесь и не вставляйте на открытую дверцу прибора.
- Не сушите в сушильном барабане неотжатые вещи.

### УХОД И ОЧИСТКА



**ВНИМАНИЕ!** Это может привести к повреждению прибора или травмам.

- Не используйте для очистки прибора подаваемую под давлением воду или пар.
- Протирайте прибор мягкой влажной тряпкой. Используйте только нейтральные

моющие средства. Не используйте абразивные средства, абразивные губки, растворители или металлические предметы.

## УТИЛИЗАЦИЯ



**ВНИМАНИЕ!** Существует опасность травмы или удушья.

- Отключите прибор от электросети и водопроводной сети.
- Обрежьте кабель электропитания как можно ближе к прибору и утилизируйте его.
- Удалите защелку дверцы, чтобы дети или домашние животные не оказались заблокированными в барабане.
- Утилизируйте прибор в соответствии с местными требованиями к утилизации отработанного электрического и электронного оборудования (WEEE).

# ПРОСТОЙ ПУСК

## ОПИСАНИЕ ИЗДЕЛИЯ

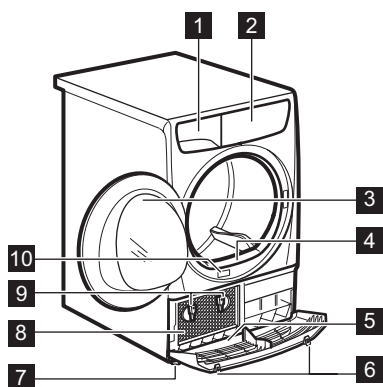

- 1 Контейнер для воды
- 2 Панель управления
- 3 Дверца прибора
- 4 Первичный фильтр
- 5 Цокольная крышка с вентиляционными прорезями



**ВНИМАНИЕ!** Не кладите какие-либо предметы на цокольную крышку

- 6 Кнопки для открывания цокольной крышки
- 7 Регулируемые ножки
- 8 Дверца конденсатора
- 9 Фиксация дверцы конденсатора
- 10 Табличка с техническими данными



Для облегчения загрузки белья и упрощения установки прибора дверца имеет возможность перевешивания дверцы (см. отдельную брошюру).

## ПАНЕЛЬ УПРАВЛЕНИЯ

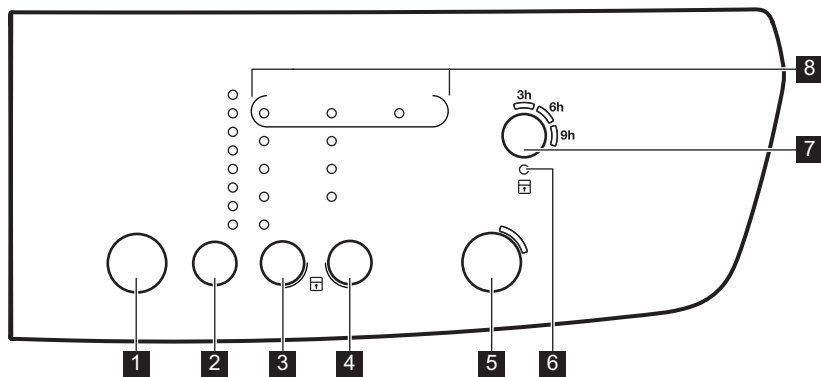

1 Кнопка «Вкл/Выкл» ①

2 Сенсорное поле выбора программы **P**

3 Сенсорное поле выбора степени сушки ☀️

4 Сенсорное поле выбора режимов **☑️**

- 5 Пуск/Пауза сенсорное поле
- 6 Индикатор функции «Защита от детей»
- 7 Задержка старта сенсорное поле
- 8 Индикаторы: Фильтр , Конденсатор , Резервуар для воды



Нажимайте на сенсоры, касаясь пальцем области, на которой виден символ или название опции. Не пользуйтесь панелью управления в перчатках. Позаботьтесь о том, чтобы панель управления всегда была сухой и чистой.

## ТАБЛИЦА ПРОГРАММ

Программы	Тип загрузки	Загрузка (макс.) <sup>1)</sup> / Символ на ярлыке
<sup>2)</sup> Хлопок Eco	Цикл, предназначенный для сушки хлопка до уровня сухости «В шкаф» с максимальной энергоэффективностью.	7 кг/
Хлопок	Цикл, предназначенный для сушки всех типов одежды из хлопчатобумажной ткани, после которой она будет готова к хранению («В шкаф»).	7 кг/
Синтетика	Синтетические или смесовые ткани.	3,5 кг/
Смешанные ткани	Ткани из хлопка и синтетики. Программа с низкой температурой. Щадящая программа с сушкой теплым воздухом.	3 кг/
Легкая глажка +	Простой уход за бельем, которому требуется минимум глажки. Результаты сушки могут различаться в зависимости от типа и вида ткани. Перед загрузкой встряхните каждое загружаемое изделие. По завершении программы быстро сразу же извлеките вещи из барабана и повесьте их на вешалку.	1 кг (или 5 рубашек)/
Одеяла	Однospальные или двuspальные одеяла и подушки (с перовым, пуховым или синтетическим наполнением).	3 кг/
Освежить	Программа, предназначенная для того, чтобы освежить белье после хранения.	1 кг
Время 30 мин.	Программа с заданным временем для сушки отдельных вещей.	1 кг/





1) Максимальный вес приведен для сухих вещей.

2) Программа Хлопок В шкаф ECO является стандартной программой для хлопка в соответствии с постановлением комиссии ЕС №392/2012. Она подходит для сушки белья из хлопки обычной степени влажности и является наиболее энергоэффективной программой для сушки влажного белья из хлопка.

# РЕЖИМЫ

## СУХОСТЬ

Данная функция обеспечивает дополнительную сушку белья. Имеется 4 варианта выбора:

-  Очень сухое
-  Сухое (только для хлопка)
-  В шкаф
-  Под утюг

## АНТИСМИНАНИЕ 90'

Увеличивает фазу «антисминание» по окончании цикла сушки на 60 минут. Данная

функция уменьшает образование складок. При выполнении фазы «антисминание» белье можно вынуть из сушильного барабана.







## ВРЕМЯ 60 МИН.

Увеличение времени работы программы (Время 30 мин.) до 30 минут.

## ЩАДЯЩАЯ СУШКА

Эта функция позволяет выбрать программу щадящей сушки при низкой температуре. Используйте эту функцию с тканями, на этикетке которых имеется  (например, акрил или вискоза).

## ТАБЛИЦА ОПЦИЙ

Программы							
					Антисминание 90'	Время 60 мин.	Щадящая сушка
 Хлопок Eco			■		■		■
Хлопок	■	■	■	■	■		■
Синтетика	■		■	■	■		■
Смешанные ткани			■		■		
Легкая глажка +				■			■
Одеяла			■				■
Освежить					■		
Время 30 мин.					■	■	■



# ПАРАМЕТРЫ

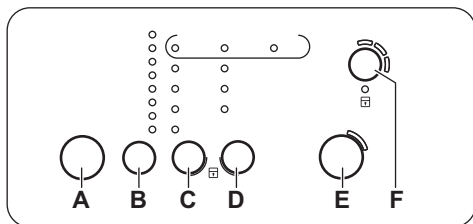

- A. Кнопка «Вкл/Выкл»
- B. Сенсорное поле выбора программы
- C. Сенсорное поле выбора степени сушки
- D. Сенсорное поле выбора режимов
- E. Пуск/Пауза сенсорное поле
- F. Задержка старта сенсорное поле

## ФУНКЦИЯ «ЗАЩИТА ОТ ДЕТЕЙ»

Данная функция не позволяет детям играть с прибором во время выполнения программы. Ручка выбора программ и сенсорные поля блокируются.

Не заблокированной остается только кнопка Вкл/Выкл.

### Включение функции «Защита от детей»:

1. Включите прибор нажатием на кнопку «Вкл/Выкл».
2. Подождите приблизительно 8 секунд.
3. Одновременно нажмите и удерживайте сенсорные поля (C) и (D). Высвечивается индикатор функции «Защита от детей».

Высвечивается индикатор функции «Защита от детей».



Функцию «Защита от детей» можно выключить в процессе выполнения программы. Одновременно нажмите и удерживайте сенсорные поля, пока не погаснет индикатор функции «Защита от детей».

## ЗВУКОВОЙ СИГНАЛ ВКЛ/ВЫКЛ

Для включения или выключения звуковых сигналов одновременно нажмите и удерживайте примерно 2 секунды сенсорные кнопки (B) и (C).

## НАСТРОЙКА УРОВНЯ ОСТАТОЧНОЙ ВЛАЖНОСТИ БЕЛЬЯ

Для изменения уровня остаточной влажности белья:

1. Включите прибор нажатием на кнопку «Вкл/Выкл».
2. Подождите приблизительно 8 секунд.
3. Одновременно нажмите и удерживайте кнопки (B) и (D).

Загорится один из данных индикаторов:

- Резервуар для воды – максимально сухое белье
  - Фильтр – более сухое белье
  - Конденсатор – стандартный уровень сухости белья
4. Многократным нажатием кнопки (E) добейтесь включения индикатора требуемого уровня.
  5. Для подтверждения настройки одновременно нажмите и удерживайте примерно 2 секунды кнопки (B) и (D).

# ПЕРЕД ПЕРВЫМ ИСПОЛЬЗОВАНИЕМ

Перед первым использованием прибора:

- Протрите сушильный барабан влажной тряпкой.

- Запустите 1-часовую программу с влажным бельем.

# ЕЖЕДНЕВНОЕ ИСПОЛЬЗОВАНИЕ

## ЗАПУСК ПРОГРАММЫ БЕЗ ОТСРОЧКИ ПУСКА

1. Подготовьте вещи и загрузите их в прибор.



### ПРЕДУПРЕЖДЕНИЕ

Убедитесь, что при закрывании дверцы белье не оказалось зажато между дверцей прибора и резиновым уплотнением.

2. Включите прибор нажатием на кнопку «Вкл/Выкл».
3. Выберите подходящую программу и функции в соответствии с типом загрузки.
4. Нажмите сенсорную кнопку Пуск/Пауза. Начнется выполнение программы.

## ЗАПУСК ПРОГРАММЫ С ОТСРОЧКОЙ ПУСКА

1. Выберите подходящую программу и функции в соответствии с типом загрузки.
2. Для изменения установки нажмите на кнопку отсрочки пуска нужное количество раз.



Пуск программы можно отсрочить на 3, 6 или 8 часов.

3. Нажмите на кнопку Пуск/Пауза. При каждом добавлении 3 часов меняется состояние светодиодов (9 час, 6 час и 3 час).

## ИЗМЕНЕНИЕ ВЫБРАННОЙ ПРОГРАММЫ

1. Выключите прибор нажатием на кнопку «Вкл/Выкл».
2. Включите прибор нажатием на кнопку «Вкл/Выкл».

# ПОЛЕЗНЫЕ СОВЕТЫ

## ПОДГОТОВКА БЕЛЬЯ

- Закройте молнии.
- Застегните пуговицы или иные крепления пододеяльников.
- Не сушите завязки или ленты (например, тесемки фартука) в свободном виде. Завяжите их до запуска программы.
- Извлеките все содержимое из карманов.
- Выверните вещи с подкладкой из хлопка наизнанку. Сторона из хлопка должен оказаться снаружи.

3. Задайте программу.

## ПО ОКОНЧАНИИ ПРОГРАММЫ

По окончании выполнения программы:

- Выдается прерывистый звуковой сигнал.
- Загораются индикаторы Фильтр и Резервуар для воды.
- Светится индикатор Пуск/Пауза.

Прибор продолжает выполнять этап «антисминание» еще примерно 30 минут.

Этап «антисминание» позволяет избежать образования складок на белье.

Белье можно извлечь до окончания работы этапа «антисминание». Для оптимальных результатов рекомендуется извлекать белье, когда данный этап почти завершен.

По окончании выполнения этапа «антисминание»:

- Загораются индикаторы Фильтр и Резервуар для воды.
- Пуск/Пауза гаснет.

1. Выключите прибор нажатием на кнопку «Вкл/Выкл».
2. Откройте дверцу прибора.
3. Выньте белье.
4. Закройте дверцу прибора.



**Всегда очищайте фильтр и опорожняйте резервуар для воды по окончании программы.**





## РЕЖИМ ОЖИДАНИЯ

Для снижения энергопотребления данная функция автоматически выключает прибор:

- Спустя пять минут, если потребитель не запустил программу.
- Через пять минут по окончании программы.

- Всегда выбирайте программу, подходящую к типу белья.
- Не загружайте вещи из светлых тканей вместе с вещами насыщенного цвета.
- Для вещей из трикотажа и хлопка, а также для вязаных изделий используйте соответствующую программу, чтобы уменьшить усадку.
- Не превышайте максимально допустимую загрузку, приведенную в Главе «Программы» или отображающуюся на дисплее.

- Сушите только изделия, для которых допускается сушка в сушильном барабане. Руководствуйтесь информацией на ярлыках изделий.
- Не сушите вместе большие и маленькие вещи. Маленькие вещи могут запутаться в больших и остаться влажными.

Ярлык изделия	Описание
	Белье, пригодное для барабанной сушки.
	Белье, пригодное для барабанной сушки при высоких температурах.
	Белье, пригодное для барабанной сушки только при низких температурах.
	Белье, непригодное для барабанной сушки.

## УХОД И ОЧИСТКА

### ОЧИСТКА ФИЛЬТРА

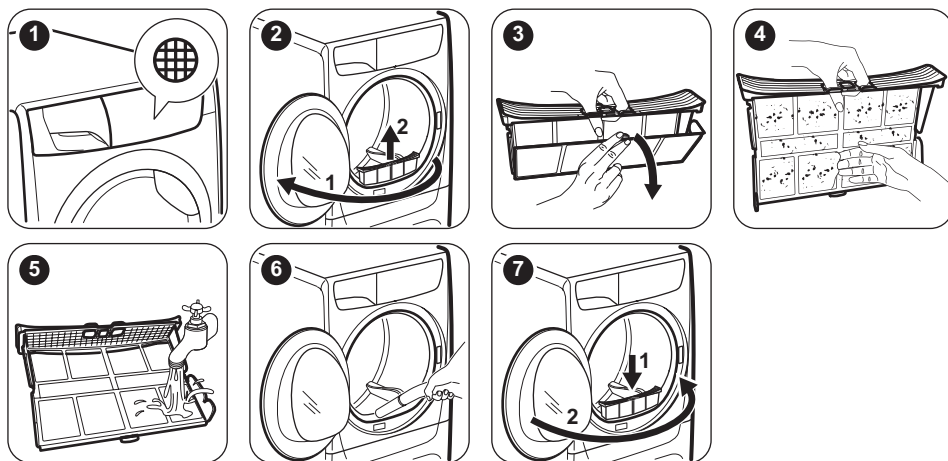

### СЛИВ ВОДЫ ИЗ КОНТЕЙНЕРА ДЛЯ СБОРА КОНДЕНСАТА

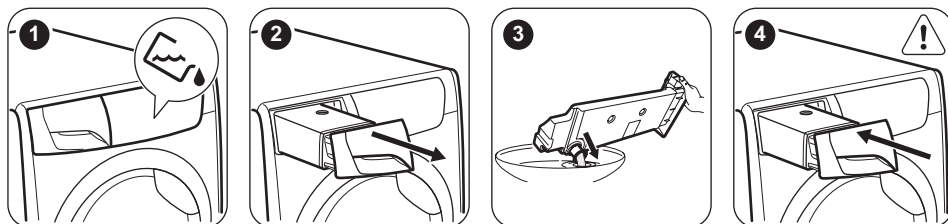



Воду из резервуара для воды можно использовать в качестве дистиллированной воды (например, для глажки с использованием пара). Перед использованием этой воды отфильтруйте ее от загрязнений.

## ОЧИСТКА КОНДЕНСАТОРА

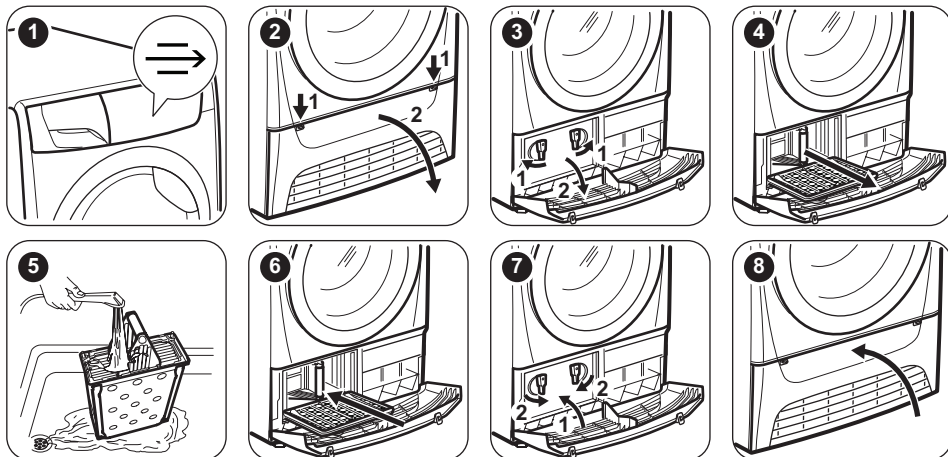

## ЧИСТКА БАРАБАНА



**ВНИМАНИЕ!** Перед очисткой отключите прибор от электросети.

Для мытья внутренней поверхности барабана и его ребер используйте нейтральное моющее средство. Протрите вымытые поверхности мягкой тряпкой.



**ПРЕДУПРЕЖДЕНИЕ** Не используйте для чистки барабана абразивные материалы или металлические губки.

## ОЧИСТКА ПАНЕЛИ УПРАВЛЕНИЯ И КОРПУСА

Для мытья панели управления и корпуса используйте нейтральное моющее средство.

Для очистки используйте влажную тряпку. Протрите вымытые поверхности мягкой тряпкой.



**ПРЕДУПРЕЖДЕНИЕ** Не используйте средства для мытья мебели и чистящие вещества, которые могут вызвать коррозию.

## ОЧИСТКА ВЕНТИЛЯЦИОННЫХ ЩЕЛЕЙ

Для удаления ворса из вентиляционных щелей воспользуйтесь пылесосом.

# ПОИСК И УСТРАНЕНИЕ НЕИСПРАВНОСТЕЙ

Неисправность	Возможное решение
Прибор не включается.	Убедитесь, что вилка сетевого шнура вставлена в розетку электропитания.
Программа не запускается.	Проверьте предохранитель на домашнем распределительном щите. Нажмите на Пуск/Пауза.
Дверца прибора не закрывается.	Убедитесь, что дверца прибора закрыта.
Дверца прибора не закрывается.	Убедитесь, что фильтр установлен правильно.
Прибор автоматически останавливается во время работы.	Убедитесь, что белье не оказалось зажатым между дверцей прибора и резиновым уплотнением.
Цикл сушки длится слишком долго, или результаты сушки неудовлетворительны. <sup>1)</sup>	Убедитесь, что вес белья соответствует продолжительности программы. Убедитесь, что фильтр не требует очистки.
	Белье слишком мокрое. Снова отожмите белье в стиральной машине.
	Позаботьтесь о том, чтобы температура в помещении не была ниже +5°C и не выше +35°C. Оптимальная температура в помещении – от 19°C до 24°C.
	Задайте программу Время сушки или Очень сухое. <sup>2)</sup>

**1)** По истечении максимальной продолжительности в 5 часов работа программы автоматически завершается.

**2)** При сушке больших вещей (например, простыней) некоторые участки могут сохранять влажность.

## Результаты сушки неудовлетворительны

- Неверный выбор программы.
- Засорен фильтр.
- Засорен конденсатор.
- Слишком много белья в приборе.
- Барабан загрязнен.
- Неверная настройка датчика проводимости (для выбора более подходящих установок

см. Главу «*Настройки – Настройка уровня остаточной влажности белья*»).

- Засорены вентиляционные щели.
- Слишком низкая или высокая температура в помещении (оптимальной температурой в помещении – от 19°C до 24°C).

# ТЕХНИЧЕСКИЕ ДАННЫЕ

Высота x ширина x глубина	850 x 600 x 540 мм (максимум 600 мм)
Макс. глубина с открытой дверцей прибора	1030 мм
Макс. ширина с открытой дверцей прибора	950 мм
Регулируемая высота	850 мм (+ 15 мм – регулировка высоты ножек)
Объем барабана	104 л
Максимальная загрузка	7 кг
Напряжение	230 В
Частота	50 Гц
Уровень шума	67 дБ
Необходимый предохранитель	10 А
Полная мощность	2250 Вт
Класс энергопотребления	<b>B</b>
Энергопотребление при использовании стандартной программы для хлопка при полной загрузке <sup>1)</sup>	<b>4,23</b> кВт·ч
Энергопотребление при использовании стандартной программы для хлопка при частичной загрузке. <sup>2)</sup>	<b>2,29</b> кВт·ч
Годичное энергопотребление <sup>3)</sup>	503,5 кВт·ч
При оставлении во включенном состоянии <sup>4)</sup>	0,50 Вт
Энергопотребление в состоянии «выключено» <sup>4)</sup>	0,50 Вт
Тип использования	Бытовой
Допустимая температура окружающей среды	от +5°C до +35°C
Защита от проникновения твердых частиц и влаги обеспечивается защитной крышкой. Исключения: низковольтное оборудование не имеет защиты от влаги.	<b>IPX4</b>

**1)** В соответствии с EN 61121. 7 кг изделий из хлопка на скорости отжима 1000 об/мин.

**2)** В соответствии с EN 61121. 3,5 кг изделий из хлопка на скорости отжима 1000 об/мин.

**3)** Годовое энергопотребление в кВт·ч из расчета 160 циклов сушки с использованием стандартной программы для хлопка при полной и частичной загрузке и потреблении, рассчитанном для энергосберегающих режимов. Фактическое энергопотребление при конкретном цикле будет зависеть от того, как используется прибор (ПОЛОЖЕНИЕ ЕС №392/2012).

**4)** В соответствии с EN 61121.

Информация, приведенная в таблице выше, соответствует постановлению еврокомиссии 392/2012 введении в действие директивы 2009/125/ЕС.

## ДАННЫЕ ПО ПОТРЕБЛЕНИЮ ЭНЕРГИИ

Программа	Отжим при / остаточная влажность	Время сушки <sup>1)</sup>	Энергопотребление <sup>2)</sup>
Хлопок <b>Есо</b> 7 кг			
В шкаф	1400 об/мин / 50%	119 мин	3,63 кВт·ч
	1000 об/мин / 60%	139 мин	4,23 кВт·ч
Под утюг	1400 об/мин / 50%	90 мин	2,73 кВт·ч
	1000 об/мин / 60%	107 мин	3,37 кВт·ч
Хлопок <b>Есо</b> 3,5 кг			
В шкаф	1400 об/мин / 50%	70 мин	1,96 кВт·ч
	1000 об/мин / 60%	82 мин	2,29 кВт·ч
Синтетика 3,5 кг			
В шкаф	1200 об/мин / 40%	62 мин	1,59 кВт·ч
	800 об/мин / 50%	74 мин	1,93 кВт·ч

1) В случае неполных загрузок время цикла короче и прибор использует меньше электроэнергии.

2) Ненадлежащая температура окружающего воздуха или недостаточный отжим белья может привести к удлинению времени цикла и повысить энергопотребление.

## ОХРАНА ОКРУЖАЮЩЕЙ СРЕДЫ

Материалы с символом  следует сдавать на переработку. Положите упаковку в соответствующие контейнеры для сбора вторичного сырья. Принимая участие в переработке старого электробытового оборудования, Вы помогаете защитить окружающую среду и здоровье человека. Не

выбрасывайте вместе с бытовыми отходами бытовую технику, помеченную символом . Доставьте изделие на местное предприятие по переработке вторичного сырья или обратитесь в свое муниципальное управление.

Дата производства данного изделия указана в серийном номере, где первая цифра номера соответствует последней цифре года производства, вторая и третья цифры – порядковому номеру недели. Например, серийный номер 73012345 означает, что изделие произведено на тридцатой неделе 2017 года.

Изготовитель: Electrolux Appliances AB, St. Göransgatan 143, 105 45 Stockholm, Швеция

Импортер и уполномоченная изготовителем организация:

ООО "Электролюкс Рус", Кожевнический проезд 1, 115114, Москва, тел.: 8-800-200-3589

Изготовлено в Польше

## **ІНФОРМАЦІЯ З ТЕХНІКИ БЕЗПЕКИ**

---

Перш ніж установити прилад і користуватися ним, слід уважно прочитати інструкцію, що постачається в комплекті з приладом. Виробник не несе відповідальності за травми або збитки через неправильне встановлення або використання. Інструкції з експлуатації приладу слід зберігати в безпечному і доступному місці з метою користування в майбутньому.

### **БЕЗПЕКА ДІТЕЙ І ВРАЗЛИВИХ ОСІБ**



**ПОПЕРЕДЖЕННЯ!**

Існує ризик задушення, ушкоджень чи втрати працездатності.

- Діти від 8 років, особи з обмеженими фізичними, сенсорними чи розумовими здібностями та особи без відповідного досвіду та знань можуть користуватися цим приладом лише під наглядом або після отримання інструктажу стосовно безпечного користування приладом і пов'язаних ризиків.
- Діти у віці від 3 до 8 років та особи зі значними та складними обмеженими можливостями можуть залишатися поблизу приладу лише за умови постійного нагляду.
- Не слід залишати дітей до трьох років без постійного нагляду поблизу приладу.
- Не дозволяйте дітям гратися з приладом.
- Тримайте всі пакувальні матеріали подалі від дітей та утилізуйте ці матеріали належним чином.
- Тримайте м'які засоби в недоступному для дітей місці.
- Не допускайте дітей чи домашніх тварин до приладу, коли його дверцята відчинені.
- Якщо прилад обладнано пристроєм захисту від доступу дітей, такий пристрій необхідно активувати.
- Дітям забороняється виконувати очищення чи роботи з обслуговування приладу, які можуть виконуватися користувачем, без нагляду.



## ЗАГАЛЬНІ ПРАВИЛА БЕЗПЕКИ

- Не змінюйте технічні специфікації цього приладу.
- Для встановлення сушильного барабана зверху на пральній машині використовуйте комплект для вертикального монтажу. Комплект для вертикального монтажу (запитуйте в авторизованих магазинах) можна використовувати тільки із пристроєм, вказаним у доданій інструкції. Уважно прочитайте інструкцію (див. брошуру «Установка») перед встановленням.
- Пристрій можна встановити окремо або вмонтувати під кухонну робочу поверхню (необхідні зазори див. у брошурі «Установка»).
- Прилад не можна встановлювати за дверима, що замикаються, розсувними дверима або дверима, завіси яких розташовані напроти завіс приладу, якщо вони заважатимуть повному відкриттю дверцят приладу.
- Подбайте про те, щоб килим, килимок або інше підлогове покриття не закривало вентиляційні отвори в основі приладу.
- **ПОПЕРЕДЖЕННЯ!** Прилад не повинен бути підключеним через зовнішній перемикач, наприклад таймер, або підключений до мережі, що регулярно вмикається та вимикається службовим пристроєм.
- Вставляйте штепсельну вилку в розетку електроживлення лише після закінчення установки. Перевірте, щоб після встановлення приладу залишався доступ до штепсельної вилки.
- У разі пошкодження електричного кабелю його має замінити представник виробника або його авторизованого сервісного центру чи інша кваліфікована особа. Робити це самостійно забороняється, оскільки існує небезпека ураження електричним струмом.
- Не перевищуйте максимальний обсяг завантаження 7 кг (див. розділ «Таблиця програм»).
- Не використовуйте прилад для прання виробів, які було забруднено промисловими хімікатами.

- Видаліть ворс або залишки пакувальних матеріалів, що накопичилися навколо приладу.
- Не користуйтеся приладом без фільтрів. Очищайте фільтр ворсу до і після кожного використання.
- У барабанній сушарці не можна сушити речі, які не були перед цим випрані.
- Предмети, забруднені такими речовинами, як кулінарний жир, ацетон, алкоголь, бензин, гас, плямовивідники, скипидар, віск та засоби для видалення воску, необхідно спершу попрати гарячою водою з додаванням збільшеної дози миючого засобу і лише потім сушити в сушильному барабані.
- Такі предмети, як поролон (латексна губка), шапочки для душу, вироби з непромокальних тканин, прогумовані вироби та одяг або подушки, підбиті поролоном, не слід сушити в сушильному барабані.
- Пом'якшувачі та інші аналогічні речовини необхідно застосовувати відповідно до інструкцій виробника.
- Виймайте з виробів всі предмети, які можуть бути джерелом вогню, наприклад запальнички або сірники.
- **ПОПЕРЕДЖЕННЯ!** Не зупиняйте сушильний барабан, доки не закінчиться цикл сушіння, інакше всі речі потрібно буде швидко вийняти і розкласти, щоб накопичене в них тепло розсіялося.
- Перш ніж виконувати технічне обслуговування, вимкніть прилад і вийміть вилку з розетки.

## ІНСТРУКЦІЇ З ТЕХНІКИ БЕЗПЕКИ

---

### УСТАНОВЛЕННЯ

- Повністю зніміть упаковку.
- Не встановлюйте й не використовуйте пошкоджений прилад.
- Дотримуйтеся інструкцій зі встановлення, що постачаються разом із приладом.
- Будьте обережні під час переміщення приладу, оскільки він важкий.
- Використовуйте захисні рукавички та взуття, що постачається в комплекті.
- Не встановлюйте прилад і не використовуйте його у приміщеннях, де температура опускається нижче 5°C або перевищує 35°C.
- Поверхня підлоги, на якій буде встановлено прилад, повинна бути рівною, нерухомою, чистою та термостійкою.
- Переконайтеся, що повітря може вільно циркулювати між приладом і підлогою.
- Під час переміщення тримайте прилад у вертикальному положенні.
- Прилад слід встановлювати задньою стороною до стіни.
- Установивши прилад у місце постійної експлуатації, за допомогою спиртового

рівня переконайтеся в тому, що він правильно вирівняний. У разі необхідності відрегулюйте ніжки, щоб вирівняти його.

## ПІДКЛЮЧЕННЯ ДО ЕЛЕКТРОМЕРЕЖІ



**ПОПЕРЕДЖЕННЯ!** Існує ризик займання та ураження електричним струмом.

- Прилад повинен бути заземленим.
- Переконайтеся в тому, що параметри на таблиці з технічними даними сумісні з електричними параметрами електроживлення від мережі.
- Завжди використовуйте правильно встановлену протиударну розетку.
- Не використовуйте розгалужувачі, перехідники й подовжувачі.
- Не тягніть за кабель живлення, щоб відключити прилад із мережі. Завжди вмикайте, витягаючи штепсельну вилку.
- Не торкайтеся кабелю живлення чи штепсельної вилки вологими руками.
- Цей прилад відповідає директивам ЄЕС.

## КОРИСТУВАННЯ



**ПОПЕРЕДЖЕННЯ!** Існує ризик отримання травм, ураження електричним струмом, пожежі, опіків або пошкодження приладу.

- Прилад призначено виключно для застосування в домашніх умовах.
- Забороняється сушити пошкоджений (розірваний, зношений) одяг, який містить підкладки або набивальний матеріал.
- Сушити можна лише речі, придатні для сушіння в сушильній машині. Дотримуйтеся вказівок на етикетках виробів.
- Якщо білизна випрана із застосуванням плямовивідника, її необхідно додатково прополоскати, перш ніж завантажувати в сушильний барабан.
- Конденсаційна/дистильована вода не придатна для пиття або приготування їжі. Вживання такої води може завдати шкоди здоров'ю людей і тварин.
- Не сідайте й не ставайте на відкриті дверцята приладу.
- Не сушіть невіджаті речі в сушильному барабані.

## ДОГЛЯД ТА ЧИСТКА



**ПОПЕРЕДЖЕННЯ!** Існує ризик травмування або пошкодження приладу.

- Не використовуйте водяні розпилювачі або пару для очистки приладу.
- Протріть прилад вологою м'якою ганчіркою. Застосовуйте лише нейтральні миючі засоби. Не використовуйте будь-які абразивні засоби, жорсткі серветки для очищення, розчинники або металеві предмети.

## УТИЛІЗАЦІЯ



**ПОПЕРЕДЖЕННЯ!** Існує небезпека задушення.

- Від'єднайте прилад від електромережі та водопостачання.
- Відріжте кабель електричного живлення близько до приладу та утилізуйте його.
- Зніміть фіксатор дверцят, щоб унеможливити зачинення дверцят, якщо діти або домашні тварини опиняться всередині барабана.
- Утилізуйте прилад відповідно до місцевих вимог з утилізації відпрацьованого електричного й електронного обладнання (Директива WEEE).

Цей продукт по змісту небезпечних речовин відповідає вимогам Технічного регламенту обмеження використання деяких небезпечних речовин в електричному та електронному обладнанні (постанова Кабінету Міністрів України №1057 від 3 грудня 2008р.)

# ЛЕГКИЙ ЗАПУСК

## ОПИС ВИРОБУ

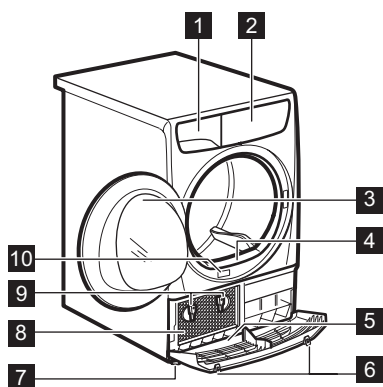

- 1 Контейнер для води
- 2 Панель керування
- 3 Дверцята приладу
- 4 Первинний фільтр
- 5 Нижня кришка з отворами для виходу повітря



**ПОПЕРЕДЖЕННЯ!** Не розміщуйте будь-які предмети на нижній кришці

- 6 Кнопки для відкриття нижньої кришки
- 7 Регульовані ніжки
- 8 Дверцята конденсатора
- 9 Замки для дверцят конденсатора
- 10 Паспортна табличка







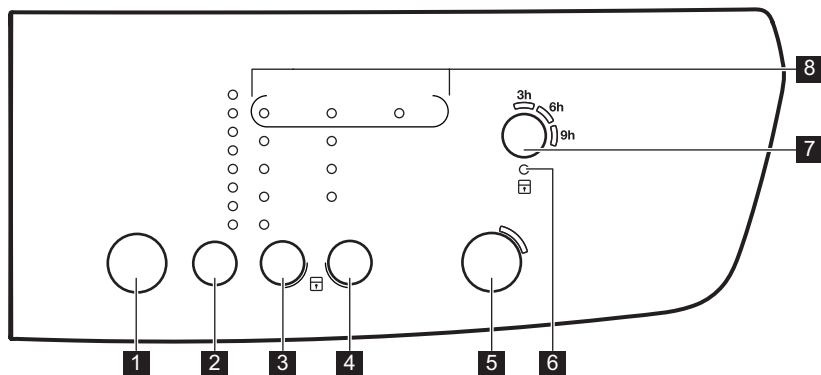

Для зручного завантаження білизни та встановлення можна змінити орієнтацію дверцят. (див. окремий інформаційний листок).

## ПАНЕЛЬ КЕРУВАННЯ



























- 1 Кнопка ввімкнення/вимкнення
- 2 Сенсорна кнопка вибору програми **P**
- 3 Сенсорна кнопка вибору ступеня сухості
- 4 Сенсорна кнопка вибору функцій

- 5 Пуск/Пауза (Пуск/пауза) сенсорна кнопка 
- 6 Індикатор функції захисту від доступу дітей 
- 7 Задержка старта (Відкладений пуск) сенсорна кнопка 
- 8 Індикатори: Фільтр (Фільтр) , Конденсатор (Конденсатор) , Резервуар для води (Резервуар) 



Натисніть сенсорні кнопки пальцем на символі або назві опції. Не торкайтеся кнопок панелі керування в рукавицях. Панель керування завжди має бути чистою та сухою.

## ТАБЛИЦЯ ПРОГРАМ

Програми	Тип завантаження	Завантаження (макс.) <sup>1)</sup> /Позначка тканини
 <sup>2)</sup> Хлопок (Бавовна) <b>Есо</b>	Цикл для сушіння бавовни з рівнем сухості «бавовна до шафи», з максимальним рівнем економії енергії.	7 кг/  
Хлопок (Бавовна)	Цикл призначений для сушіння всіх типів бавовни для зберігання (до шафи).	7 кг/  
Синтетика (Синтетика)	Синтетика та змішані тканини.	3,5 кг/    
Смешанные ткани (Змішана)	Вироби з бавовни та синтетики. Програма з низькою температурою. Делікатна програма з теплим повітрям.	3 кг/    
Легкая глажка + (Легке прасування)	Тканини, що не зминаються та потребують мінімального прасування. Результати сушіння можуть відрізнятися в залежності від виду тканини. Струшуйте речі, перш ніж класти їх у прилад. Коли програма завершиться, одразу вийміть речі й повісьте їх на вішалку.	1 кг (або 5 сорочок)/   
Одеяло (Ковдра)	Односпальні або двоспальні ковдри та подушки (з пір'я, пуху або синтетичних наповнювачів).	3 кг/    
Освежить (Освіження)	Освіження тканин, що зберігалися.	1 кг
Время 30 мин. (Час 30 хв.)	Часова програма для сушіння окремих виробів чи білизни.	1 кг/    





1) Максимальна вага стосується сухих речей.

2) Програма  Хлопок (Бавовна)В шкаф (Сушіння для зберігання)Есо — це «Стандартна програма для бавовни» згідно з Положенням Європейської Комісії № 392/2012. Вона може використовуватися для сушіння вологої звичайної бавовняної білизни, і це найбільш економічна програма з точки зору енергоспоживання для сушіння вологої білизни з бавовни.

# ФУНКЦІЇ

## СУХОСТЬ (СУХІСТЬ)

Ця функція допомагає отримати більш суху білизну. Можливо встановити один із 4 рівнів:

-  Очень сухое (Дуже сухо)
-  Сухое (Добре висušена) (тільки для бавовни)
-  В шкаф (Сушіння для зберігання)
-  Под утюг (Сушіння для прасування)

## АНТИСМИНАНИЕ 90' (АНТИЗМИНАННЯ 90')

Подовжує фазу антизминання на 60 хвилин наприкінці циклу сушіння. Ця функція скорочує

кількість зморшок на одязі. Під час фази запобігання зминанню білизну можна виймати.







## ВРЕМЯ 60 МИН. (ЧАС 60 ХВ.)

Подовжує на 30 хвилин програму Время 30 мин. (Час 30 хв.).

## ЩАДЯЩАЯ СУШКА (ДЕЛИКАТНІ ТКАНИНИ)

За допомогою цієї функції можна встановити програму делікатного сушіння при низькій температурі. Використовуйте цю функцію для тканин, які мають знак  на етикетці (наприклад, акрил або віскоза).

## ТАБЛИЦЯ ОПЦІЙ

Програми							
					Антисминание 90' (Антизминання 90')	Время 60 мин. (Час 60 хв.)	Щадящая сушка (Делікатні тканини)
 Хлопок (Бавовна) <b>Есо</b>			■		■		■
Хлопок (Бавовна)	■	■	■	■	■		■
Синтетика (Синтетика)	■		■	■	■		■
Смешанные ткани (Змішана)			■		■		
Легкая глажка + (Легке прасування)				■			■
Одеяло (Ковдра)			■				■
Освежить (Освіження)					■		
Время 30 мин. (Час 30 хв.)					■	■	■

# НАЛАШТУВАННЯ

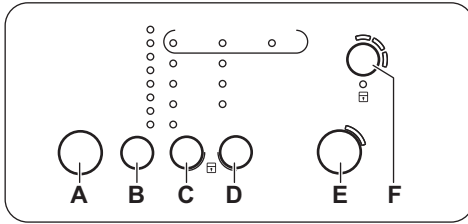

- A. Кнопка ввімкнення/вимкнення
- B. Сенсорна кнопка вибору програми **P**
- C. Сенсорна кнопка вибору ступеня сухості
- D. Сенсорна кнопка вибору функцій
- E. Пуск/Пауза (Пуск/пауза) сенсорна кнопка
- F. Задержка старта (Відкладений пуск) сенсорна кнопка

## ФУНКЦІЯ ЗАХИСТУ ВІД ДОСТУПУ ДІТЕЙ

Ця опція дозволяє дітям гратися з приладом, у той час як програма працює. Перемикач програм і сенсорні кнопки заблоковані. Працює тільки кнопка увімкнення/вимкнення.

### Активация захисту від доступу дітей:

1. Для ввімкнення приладу натисніть кнопку ввімкнення/вимкнення.
2. Почекайте протягом 8 секунд.
3. Натисніть і втримуйте сенсорні кнопки (C) і (D) одночасно. Індикатор захисту від доступу дітей загоряється.

Індикатор захисту від доступу дітей загоряється.



Можна вимкнути функцію захисту від доступу дітей під час виконання програми. Натисніть і втримуйте ті ж самі сенсорні кнопки, поки індикатор захисту від доступу дітей не згасне.

## УВІМКНЕННЯ/ВИМКНЕННЯ ЗВУКОВОГО СИГНАЛУ

Щоб увімкнути або вимкнути звукові сигнали, одночасно натисніть і утримуйте сенсорні кнопки (B) і (C) протягом приблизно 2 секунд.

## НАЛАШТУВАННЯ РІВНЯ ЗАЛИШКОВОЇ ВОЛОГОСТІ БІЛИЗНИ

Щоб змінити рівень залишкової вологості за промовчанням для білизни, виконайте такі дії.

1. Для ввімкнення приладу натисніть кнопку ввімкнення/вимкнення.
2. Почекайте близько 8 секунд.
3. Одночасно натисніть і утримуйте кнопки (B) і (D).

Загоряється один із індикаторів:

- Резервуар для води (Резервуар) – максимально суха білизна
  - Фільтр (Фільтр) – більш суха білизна
  - Конденсатор (Конденсатор) – стандартно суха білизна
4. Натискайте кнопку (E) знов і знов, доки не загориться індикатор потрібного рівня.
  5. Щоб підтвердити налаштування, одночасно натисніть кнопки (B) і (D) і утримуйте їх протягом 2 секунд.

# ПЕРЕД ПЕРШИМ ВИКОРИСТАННЯМ

Перед першим застосуванням приладу:

- Витріть сушильний барабан вологою ганчіркою.

- Запустіть програму тривалістю 1 годину з вологою білизною.

# ЩОДЕННЕ КОРИСТУВАННЯ

## НЕГАЙНИЙ ПУСК ПРОГРАМИ

1. Підготуйте білизну та завантажте її у прилад.



**УВАГА** Переконайтеся, що білизна не затиснута між дверцятами приладу та гумовою прокладкою, коли дверцята закриваються.

2. Для ввімкнення приладу натисніть кнопку ввімкнення/вимкнення.
  3. Установіть програму та опції, що відповідають типу завантаження.
  4. Натисніть сенсорну кнопку Пуск/Пауза (Пуск/пауза).
- Запускається програма.

### ВІДКЛАДЕНИЙ ПУСК ПРОГРАМИ

1. Установіть програму та функції, що відповідають типу завантаження.
  2. Натисніть кнопку відкладеного запуску кілька разів.
-  За допомогою цієї функції можна відкласти запуск програми на 3, 6 і 9 годин.
3. Натисніть кнопку Пуск/Пауза (Пуск/пауза).
- Світлодіодні індикатори (9Н, 6Н, 3Н) змінюються кожні 3 години.

### ЗМІНА ПРОГРАМИ

1. Для вимкнення приладу натисніть кнопку увімкнення/вимкнення
2. Для увімкнення приладу натисніть кнопку увімкнення/вимкнення.
3. Оберіть програму.

### ПІСЛЯ ЗАВЕРШЕННЯ ПРОГРАМИ

Дії після виконання програми.

- Лунає переривчастий звуковий сигнал.
- Індикатори Фільтр (Фільтр) і Резервуар для води (Резервуар) загоряються.

## ПОРАДИ І РЕКОМЕНДАЦІЇ

### ПІДГОТОВКА БІЛИЗНИ

- Застібніть блискавки.
- Застібніть фіксатори на підковах.
- Не сушіть зав'язки або стрічки роз'язаними (наприклад, стрічки фартуха). Зв'яжіть їх, перш ніж запустити програму.
- Вийміть всі речі з кишені.
- Якщо виріб має внутрішній шар з бавовни, виверніть його навиворіт. Бавовняний шар має бути зверху.
- Завжди встановлюйте програму, яка підходить для типу білизни.
- Не кладіть речі темного кольору разом із світлими речами.

- Світиться індикатор Пуск/Пауза (Пуск/пауза).

Ще близько 30 хвилин прилад продовжує працювати на фазі розправлення складок. Фаза розправлення складок запобігає утворенню складок на білизні.

Ви можете видалити білизну до завершення фази розправлення складок. Для отримання кращих результатів рекомендується виймати білизну, коли цю фазу майже завершено.

Про завершення фази розправлення складок свідчать описані нижче ознаки.

- Індикатори Фільтр (Фільтр) і Резервуар для води (Резервуар) загоряються.
  - Індикатор Пуск/Пауза (Пуск/пауза) згасає.
1. Вимкніть прилад, натиснувши кнопку ввімкнення/вимкнення.
  2. Відчиніть дверцята приладу.
  3. Вийміть білизну.
  4. Закрийте дверцята приладу.





 **Завжди очищайте фільтр і спорожняйте контейнер для води після завершення програми.**

### РЕЖИМ ОЧІКУВАННЯ

Для зменшення споживання енергії ця функція автоматично вимикає прилад:

- Через 5 хвилин, якщо ви не запустите програму.
- Через 5 хвилин після закінчення програми.



Етикетка на тканині	Опис
	Білизна придатна для сушіння у машині.
	Білизна придатна для сушіння у машині за високої температури.
	Білизна придатна для сушіння у машині лише за низької температури.
	Білизна не придатна для сушіння у машині.

## ДОГЛЯД ТА ЧИСТКА

### ОЧИЩЕННЯ ФІЛЬТРУ

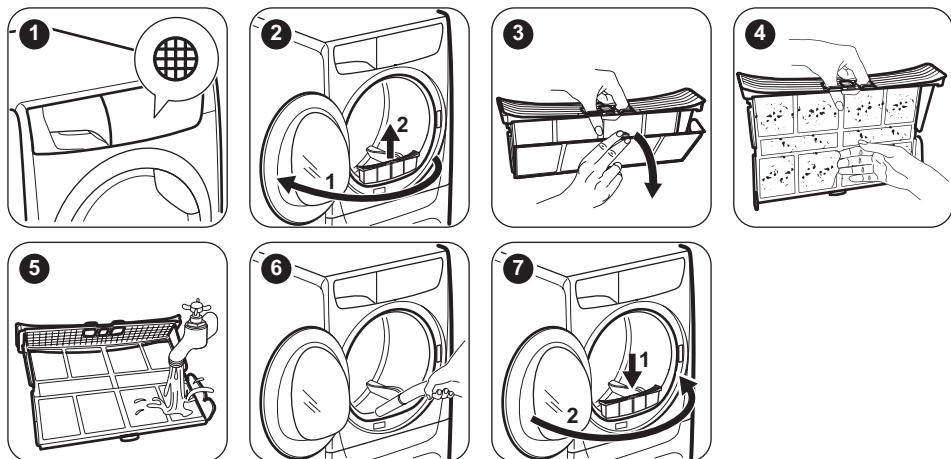

### ЗЛИВАННЯ ВОДИ З КОНТЕЙНЕРА ДЛЯ ВОДИ

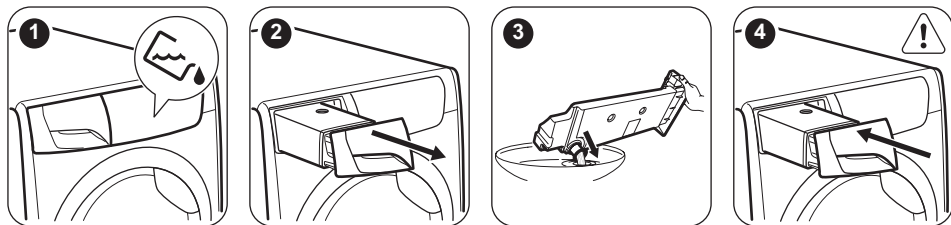



Ви можете використовувати воду з контейнера як альтернативу дистильованій воді (наприклад, для прасування з паром). Перш ніж використовувати воду, видаліть залишки бруду з фільтра.

## ОЧИЩЕННЯ КОНДЕНСАТОРА

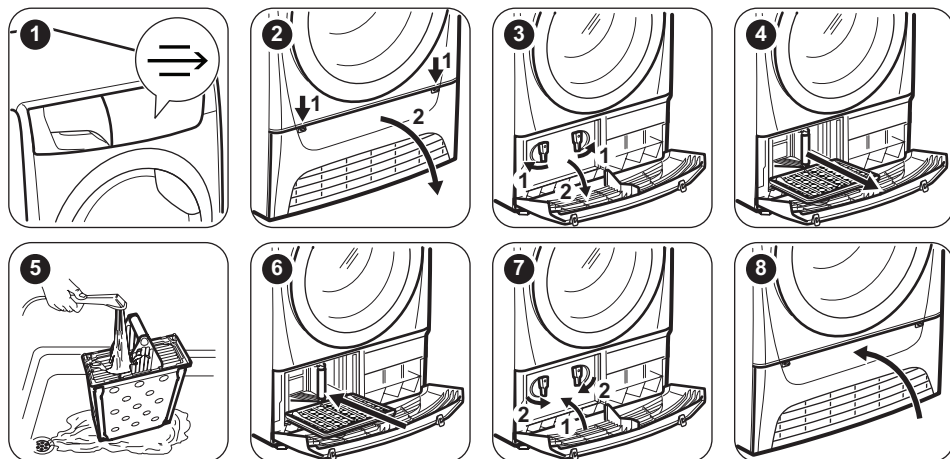

## ЧИЩЕННЯ БАРАБАНА



**ПОПЕРЕДЖЕННЯ!** Перш ніж чистити прилад, відключіть його від електромережі.

Для очищення внутрішньої поверхні барабана та його ребер використовуйте нейтральний миючий засіб. Протріть насухо помітій поверхні м'якою ганчіркою.



**УВАГА** Не використовуйте для чищення барабана абразивні матеріали або дротяну мочалку.

## ОЧИЩЕННЯ ПАНЕЛІ КЕРУВАННЯ ТА КОРПУСУ

Для очищення панелі керування і корпусу використовуйте нейтральний миючий засіб.

Для очищення використовуйте вологу ганчірку. Протріть насухо помітій поверхні м'якою ганчіркою.



**УВАГА** Не застосовуйте засоби для очищення меблів чи очищувальні засоби, які можуть спричинити корозію.

## ОЧИЩЕННЯ ОТВОРІВ ДЛЯ ВИХОДУ ПОВІТРЯ

Використовуйте пилосос для видалення пуху з отворів для виходу повітря.

# УСУНЕННЯ ПРОБЛЕМ

Проблема	Можливе вирішення
Не вдається активувати пристрій.	Переконайтеся в тому, що вилку під'єднано до розетки.
Програма не активується.	Перевірте запобіжник домашньої електропроводки (на електрощиті).
Дверцята приладу не зачиняються.	Натисніть кнопку Пуск/Пауза (Пуск/пауза). Переконайтеся в тому, що дверцята приладу зачинено.
Прилад зупиняється під час роботи.	Переконайтеся, що фільтри правильно встановлені. Переконайтеся, що білизна не потрапляє між дверцятами приладу та гумовою прокладкою.
Час циклу занадто довгий, або результати сушіння незадовільні. <sup>1)</sup>	Переконайтеся, що вага білизни відповідає тривалості програми. Подбайте про те, щоб фільтри були чисті. Білизна занадто волога. Повторіть віджимання білизни в пральній машині. Переконайтеся, що температура в приміщенні вище +5°C і нижче +35°C. Оптимальна температура в приміщенні має бути від 19°C до 24°C.
	Установіть програму Время сушки (Сушіння із заданою тривалістю) або Очень сухое (Дуже сухо). <sup>2)</sup>

1) Максимум через 5 годин програма автоматично припиняється.

2) Може статися, що деякі ділянки залишаться вологими, якщо сушаться великі речі (наприклад, простирадла).

## Якщо результати сушіння незадовільні

- Встановлена програма була неправильною.
- Засміївся фільтр.
- Засміївся конденсатор.
- У приладі було занадто багато білизни.
- Барабан забруднений.
- Неправильне налаштування датчика провідності (див. розділ «Налаштування —

*налаштування залишкового рівня вологи білизни», щоб обрати краще налаштування).*

- Отвори для виходу повітря забиті.
- Температура в приміщенні занадто низька або занадто висока (оптимальна температура в приміщенні становить від 19°C до 24°C)

# ТЕХНІЧНІ ДАНІ

Висота x Ширина x Глибина	850 x 600 x 540 мм (максимально 600 мм)
Макс. глибина з відкритими дверцятами	1030 мм
Макс. ширина з відкритими дверцятами	950 мм
Висота регулюється	850 мм (+15 мм — регулювання ніжок)
Об'єм барабана	104 л
Максимальне завантаження	7 кг
Напруга	230 В
Частота	50 Гц
Рівень звукової потужності	67 дБ
Необхідний запобіжник	10 А
Загальна потужність	2250 Вт
Клас енергетичної ефективності	<b>В</b>
Споживання електроенергії на стандартній програмі прання бавовни з повним завантаженням. <sup>1)</sup>	<b>4,23</b> кВт•год
Споживання електроенергії на стандартній програмі прання бавовни з частковим завантаженням. <sup>2)</sup>	<b>2,29</b> кВт•год
Річне споживання електроенергії <sup>3)</sup>	503,5 кВт•год
Споживання енергії в режимі «залишити увімкненим» <sup>4)</sup>	0,50 Вт
Споживання енергії у вимкненому стані <sup>4)</sup>	0,50 Вт
Тип використання	Побутові прилади
Допустима навколишня температура	від +5°C до +35°C
Рівень захисту від проникнення твердих часток і вологи, що забезпечується захисним кожухом, за винятком випадків, коли низьковольтне обладнання не має захисту від вологи	<b>IPX4</b>

**1)** Згідно з EN 61121. 7 кг бавовни, швидкість обертання 1000 об/хв.

**2)** Згідно з EN 61121. 3,5 кг бавовни, швидкість обертання 1000 об/хв.

**3)** Споживання електроенергії в кВт•год, виходячи зі 160 циклів сушіння стандартної програми для бавовни при повному й частковому завантаженні, і споживання в режимах зі зниженою потужністю. Фактичне споживання енергії на цикл залежатиме від характеру використання приладу (ПОЛОЖЕННЯ (ЄС) № 392/2012).

**4)** Згідно з EN 61121.

Інформація, наведена в таблиці вище, відповідає положенню Європейської комісії 392/2012, що впроваджує директиву 2009/125/ЄС.

## ПОКАЗНИКИ СПОЖИВАННЯ

Програма	Швидкість/залишкова вологість	Час сушіння <sup>1)</sup>	Споживання електроенергії <sup>2)</sup>
<b>Хлопок (Бавовна) Есо 7 кг</b>			
В шкаф (Сушіння для зберігання)	1400 об/хв / 50%	119 хв.	3,63 кВт•го д
	1000 об/хв / 60%	139 хв.	4,23 кВт•го д
Под утюг (Сушіння для прасування)	1400 об/хв / 50%	90 хв.	2,73 кВт•го д
	1000 об/хв / 60%	107 хв.	3,37 кВт•го д
<b>Хлопок (Бавовна) Есо 3,5 кг</b>			
В шкаф (Сушіння для зберігання)	1400 об/хв / 50%	70 хв.	1,96 кВт•го д
	1000 об/хв / 60%	82 хв.	2,29 кВт•го д
<b>Синтетика (Синтетика) 3,5 кг</b>			
В шкаф (Сушіння для зберігання)	1200 об/хв / 40%	62 хв.	1,59 кВт•го д
	800 об/хв / 50%	74 хв.	1,93 кВт•го д

- 1) Для часткового завантаження час циклу скорочується і прилад використовує менше енергії.  
 2) Неналежна температура навколишнього середовища та/або погано віджата білизна можуть подовжити час циклу та збільшити споживання енергії.

## ОХОРОНА ДОВКІЛЛЯ

Здавайте на повторну переробку матеріали, позначені відповідним символом . Викидайте упаковку у відповідні контейнери для вторинної сировини. Допоможіть захистити навколишнє середовище та здоров'я інших людей і забезпечити вторинну переробку електричних і електронних

приладів. Не викидайте прилади, позначені відповідним символом , разом з іншим домашнім сміттям. Поверніть продукт до заводу із вторинної переробки у вашій місцевості або зверніться до місцевих муніципальних органів влади.





[WWW.ZANUSSI.COM/SHOP](http://WWW.ZANUSSI.COM/SHOP)



CE EAC

136957690-A-282018