

# ARG

РУКОВОДСТВО ПО ЭКСПЛУАТАЦИИ

ПЫЛЕСОС

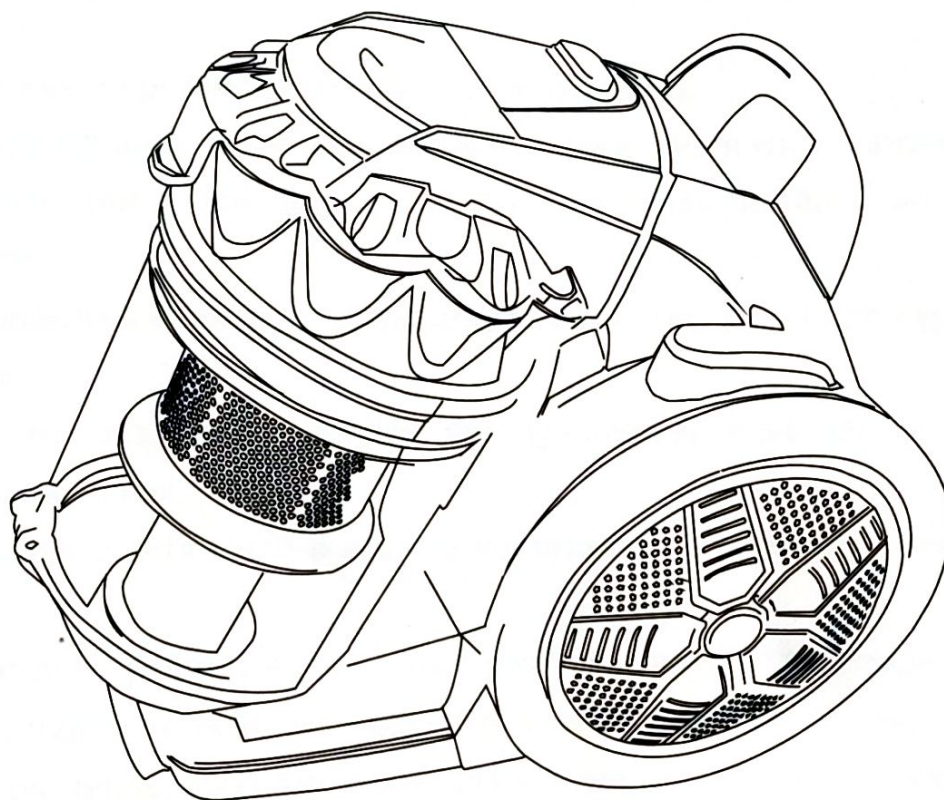

1603L

**ДАННЫЙ ПРОДУКТ ПРЕДНАЗНАЧЕН ДЛЯ ТОЛЬКО ДЛЯ  
БЫТОВОГО ИСПОЛЬЗОВАНИЯ!**

**ПОЖАЛУЙСТА, ВНИМАТЕЛЬНО ПРОЧИТАЙТЕ ДАННОЕ  
РУКОВОДСТВО ПЕРЕД ПЕРВЫМ ИСПОЛЬЗОВАНИЕМ И  
СОХРАНИТЕ ЕГО ДЛЯ БУДУЩЕЙ СПРАВКИ.**

## **ВАЖНЫЕ МЕРЫ БЕЗОПАСНОСТИ**

**При использовании электроприборов. Необходимо всегда соблюдать основные меры предосторожности, включая следующие:**

1. Перед подключением пылесоса к розетке убедитесь, что ток соответствует рекомендованному для вашего прибора, а настенная розетка правильно заземлена.
2. Не погружайте прибор в воду или другую жидкость.
3. Если шнур питания поврежден, его необходимо заменить у изготовителя, его сервисного агента или лица с аналогичной квалификацией во избежание опасности.
4. Не прикасайтесь к прибору мокрыми руками или ногами, когда он подключен к розетке.
5. Никогда не оставляйте прибор без присмотра, пока он подключен к источнику питания.
6. Не разрешайте детям или всем, кто не читал это руководство, использовать пылесос
7. Отключайте устройство от настенной розетки, когда оно не используется.
8. Не подвергайте устройство воздействию погодных условий (ветер, дождь), источников тепла, прямого солнечного света, влажности и острых краев. Держите устройство подальше от источников тепла, таких как радиаторы, печи и т.д.
9. Не используйте удлинители, не одобренные изготовителем; они могут привести к повреждению устройства или к пожару.
10. Не используйте и не подключайте устройство, если:
  - i. Шнур дефектный или поврежден,
  - ii. Вы уронили прибор,
  - iii. Он показывает признаки повреждения или сбоя.



11. Рекомендуется регулярно проверять шнур питания на предмет каких-либо признаков возможного ухудшения качества, и прибор не должен использоваться, если кабель поврежден.
12. Никогда не разбирайте прибор самостоятельно.
13. В случае неправильной работы вашего устройства не пытайтесь самостоятельно его починить, мы просим вас связаться со своим дилером, отделом послепродажного обслуживания, квалифицированным электриком или лицом с аналогичной квалификацией во избежание любой опасности.
14. Этот прибор предназначен для бытового использования.
15. Этот прибор может использоваться детьми в возрасте от 8 лет и старше, а также лицами с ограниченными физическими, сенсорными или умственными способностями или отсутствием опыта и знаний, если им был предоставлен надзор или руководство по использованию прибора безопасным способом и им понятны возможные опасности. Дети не должны играть с прибором. Дети без надзора не должны чистить и использовать прибор.
16. Храните устройство и шнур питания в недоступном месте для детей до 8 лет.
17. Чтобы обеспечить безопасность ваших детей, сохраните всю упаковку (полиэтиленовые пакеты, коробки, полистирол и т.д.) вне их досягаемости.
18. **ПРЕДУПРЕЖДЕНИЕ!! НЕ РАЗРЕШАЙТЕ МАЛЕНЬКИМ ДЕТЯМ ИГРАТЬ С ФОЛЬГОЙ. СУЩЕСТВУЕТ ОПАСНОСТЬ УДУШЕНИЯ!**
19. Никогда не используйте без фильтра. Перед использованием убедитесь, что фильтр вставлен правильно!
20. Волосы, одежда и части тела должны быть вдали от насадки пылесоса во время использования!
21. **ПРЕДУПРЕЖДЕНИЕ!** Перед очисткой выньте сетевой шнур из розетки.
22. Ни в коем случае не следует погружать устройство в воду для очистки. В противном случае это может привести к поражению электрическим током или возгоранию.
23. **ВНИМАНИЕ:** Никогда не мойте фильтр в стиральной машине и не используйте фен для сушки!
24. Никогда не тяните кабель за красную метку, поскольку обмотка кабеля может быть повреждена! Протяните кабель до максимальной длины, отмеченной желтой меткой.

**ЗАПРЕЩЕНО САМОСТОЯТЕЛЬНО ЗАМЕНЯТЬ ДАЖЕ СИЛОВОЙ КАБЕЛЬ. ЕСЛИ ОН ПОВРЕЖДЕН, ОН ДОЛЖЕН БЫТЬ ЗАМЕНЕН СЛУЖБОЙ ПОДДЕРЖКИ ВАШЕГО ДИЛЕРА, ИЗГОТОВИТЕЛЕМ, ОБСЛУЖИВАЮЩИМ ПЕРСОНАЛОМ ИЛИ ЛИЦОМ С ПОДОБНОЙ КВАЛИФИКАЦИЕЙ ВО ИЗБЕЖАНИЕ ОПАСНОСТИ.**

**ПО ЛЮБОЙ ПРОБЛЕМЕ ИЛИ РЕМОНТУ, ПОЖАЛУЙСТА, ОБЯЗАТЕЛЬНО ОБРАЩАЙТЕСЬ В СЛУЖБУ ПОДДЕРЖКИ ВАШЕГО ДИЛЕРА, ПРОИЗВОДИТЕЛЯ, СЛУЖБУ ОБСЛУЖИВАНИЯ ИЛИ К ЛИЦУ С ПОДОБНОЙ КВАЛИФИКАЦИЕЙ ВО ИЗБЕЖАНИЕ ОПАСНОСТИ.**

## Идентификация основной части:

- A. Щётка для пола.
- B. Труба
- C. Управление воздушным потоком
- D. U-образная труба
- E. Шланг
- F. Ручка шланга
- G. Ручка
- H. Кнопка включения/выключения питания.
- I. Кнопка намотки шнура
- J. Зажим пылесборника
- K. Пылесборник и фильтр

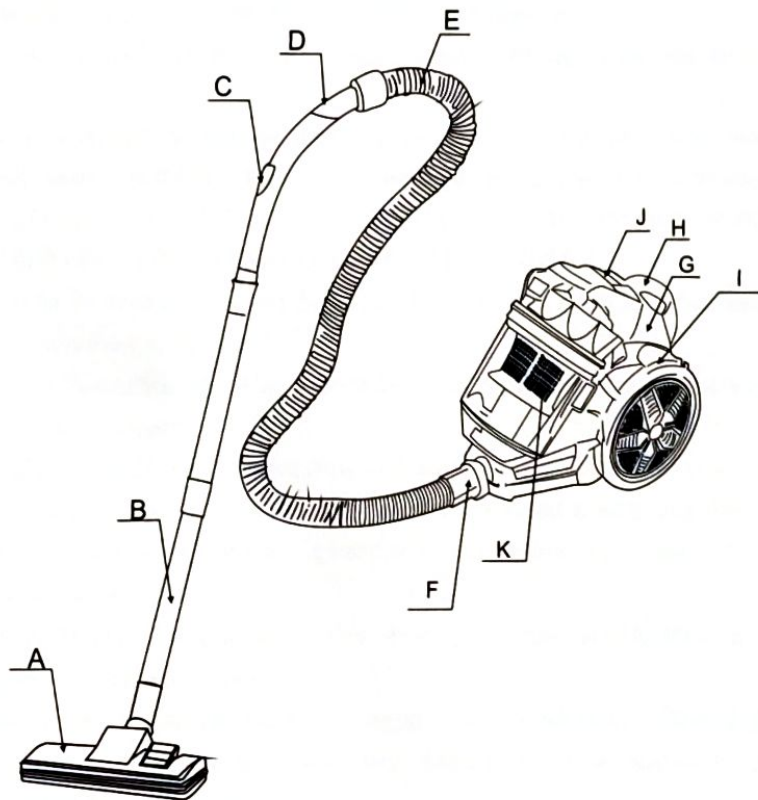

## I. Краткое введение:

Пылесос отличается изысканным внешним видом, изящным по цвету, целесообразным во внутренней структуре. Этот циклонный пылесос с ножным кнопочным выключателем и автоматической кнопкой сматывания кабеля также имеет много поглощающих приспособлений. Его поглощающая мощность контролируется электроникой, и она характеризуется низким уровнем шума и высокой эффективностью. Он сделает вашу жизнь удобной, если вы его выберете.

## II. ВНИМАНИЕ:

1. После использования не тяните за кабель питания, если вы хотите его выключить.
2. Не наезжайте устройством на кабель питания при его работе.

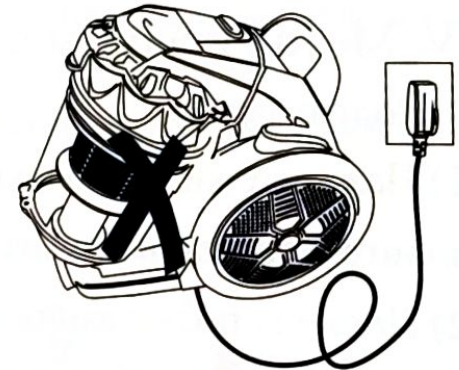
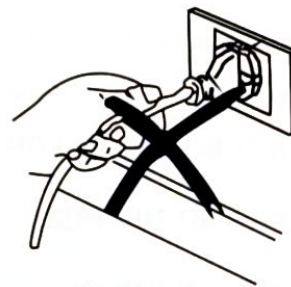

3. Не всасывайте горящие сигареты.
4. Не всасывайте воду или другую жидкость.

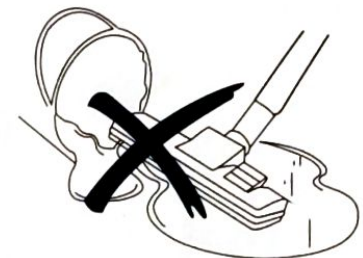



5. Не всасывайте острые или слишком тяжелые предметы.

6. Не ставьте его рядом с источником тепла.

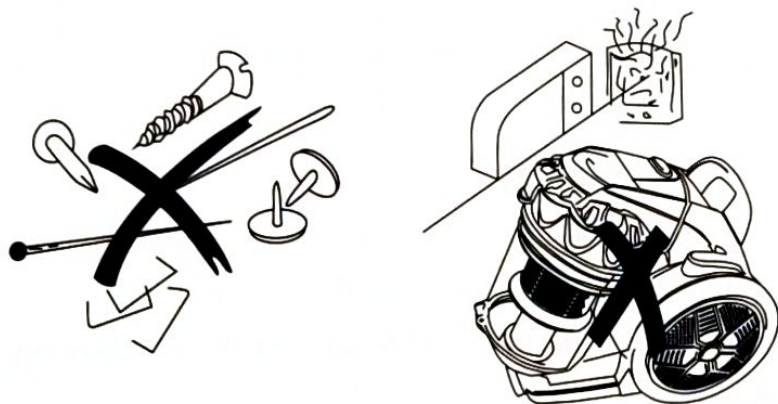

#### IV. Метод использования

##### 1. Подготовка

(1) Нажмите кнопку блокировки и вставьте конец шланга в гнездо воздухозаборника до щелчка.

(2) После использования нажмите кнопку блокировки и вытащите конец

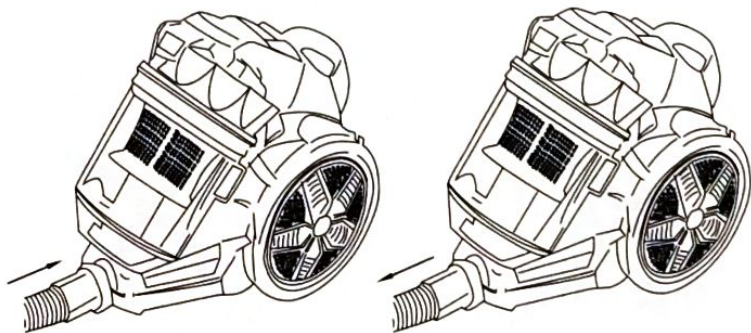

(3) Установите удлинительную трубку на ручку, трубку и трубку на щетку для пола, как показано на рисунке.

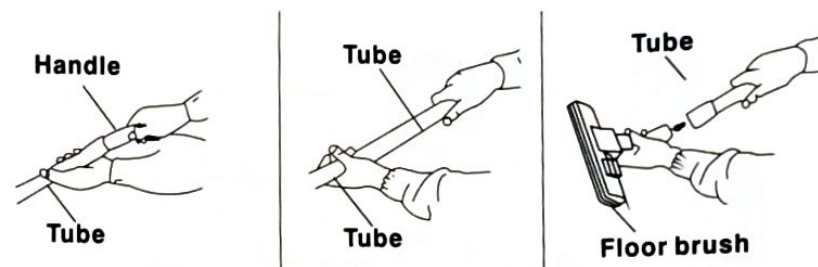

##### 2. Использование машины

Вытяните провод до подходящей длины, вставьте вилку в розетку питания, нажмите переключатель, чтобы запустить машину. Пылесос начинает работать. Часть, которая может регулировать объем потока, находится на ручке.

Внимание: Не разматывайте кабель за **КРАСНУЮ** метку

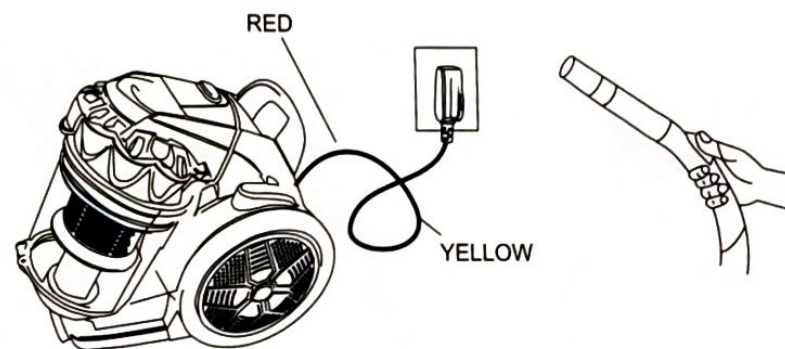

Снимите защитные детали с нижней части перед скольжением по полу во избежание любых царапин.

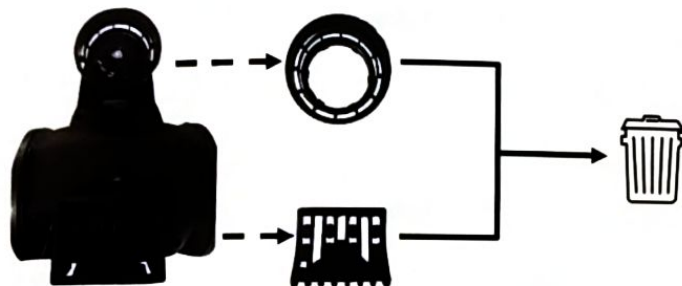

### 3. Использование аксессуаров.

Двухпозиционная ковровая/напольная щетка

Щётка для пола является универсальной как для ковров, так и для твердого пола

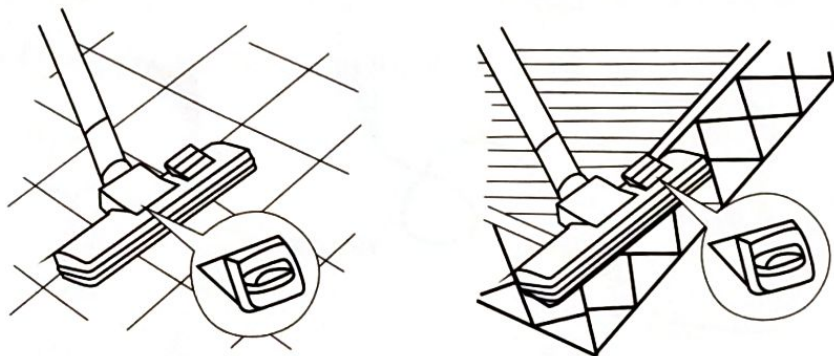

Щелевая насадка предназначена для очистки углов, краев ящиков, штор, ламп и одежды и т.д.

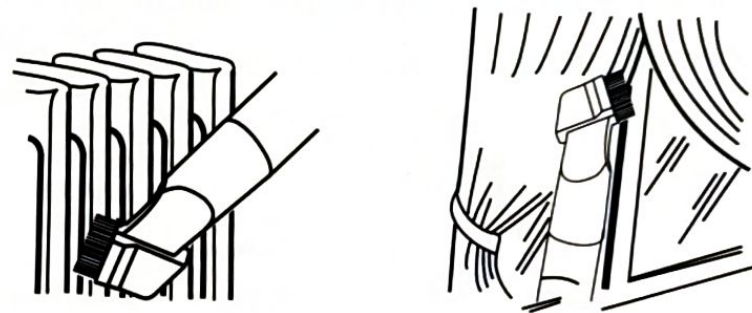

### 4. После использования

- (1) Нажмите кнопку «Вкл./Выкл.», чтобы остановить машину, и нажмите кнопку намотки шнура, чтобы ровно намотать провод.

Внимание: Если кабель питания не может полностью намотаться назад, немного потяните кабель питания и снова нажмите кнопку намотки шнура. Вы можете повторить намотку до полной намотки кабеля.

- (2) После использования вы можете разместить их как показано на картинке.

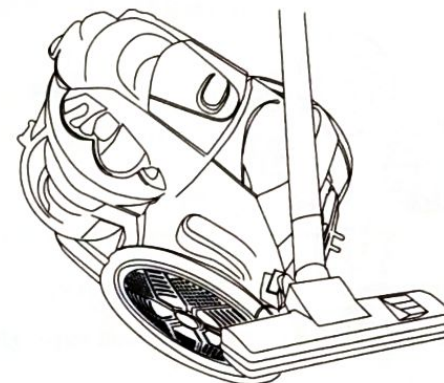



## V. Замена пылесборника

1. Когда пыль достигнет уровня МАХ в пылесборнике, это означает, что пылесборник заполнен. В этот момент пылесборник должен быть опустошен.



2. Откройте пылесборник, как показано на рисунке.

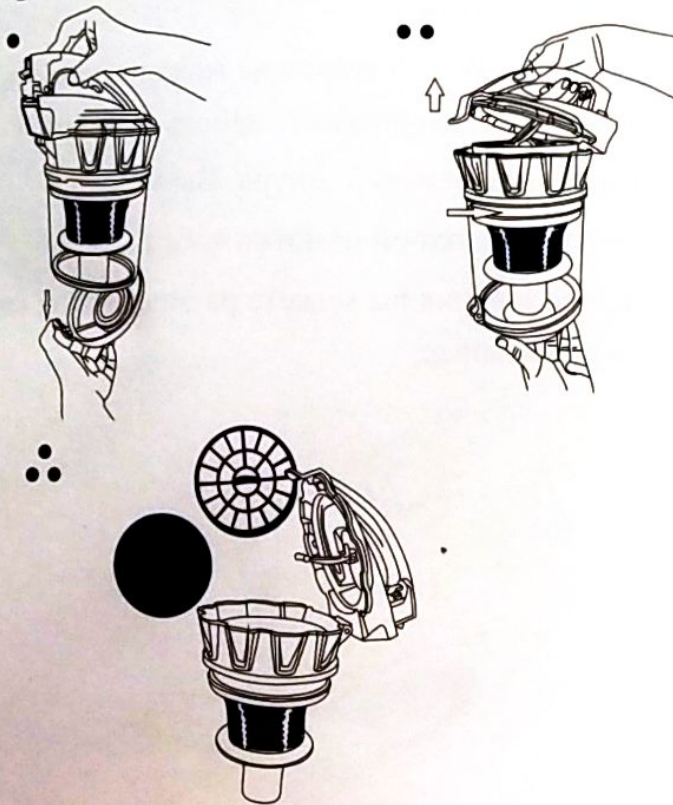

## VI. Техобслуживание

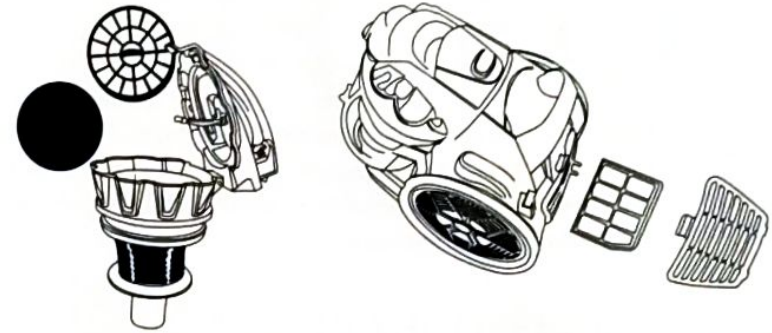

1. Пластиковый фильтр следует часто промывать, когда он загрязнен, чтобы избежать загрязнения.
2. когда губчатый фильтр заполнен пылью, его следует помыть или заменить.

Внимание: Не мойте фильтр в стиральной машине или не сушите его электрическим нагревателем, пожалуйста, переустановите его после высыхания на воздухе.

3. Не очищайте внешний корпус пылесоса бензиновой масляной жидкостью. Протрите его водой и мягкой мыльной жидкостью.

Внимание: (1) Не очищайте машину тканью, полной воды. Не допускайте попадания воды в пылесос.

(2) Используйте только по назначению.

Используйте только рекомендованные производителем устройства.

(3) Этот прибор предназначен для обычного бытового использования.

Мы отказываемся от ответственности за любой ущерб или несчастный случай, возникший в результате любого использования этого продукта, которое не соответствует инструкциям, содержащимся в данной брошюре.

### ПРАВИЛЬНАЯ УТИЛИЗАЦИЯ ДАННОГО ПРОДУКТА



Данная маркировка указывает на то, что этот продукт нельзя утилизировать с другими бытовыми отходами по всему ЕС. Чтобы предотвратить нанесение возможного вреда окружающей среде или здоровью человека от неконтролируемого удаления отходов, переработайте его ответственно, чтобы способствовать стабильному повторному использованию материальных ресурсов. Чтобы вернуть используемое устройство, используйте системы возврата и сбора или обратитесь в магазин, где был приобретен продукт. Они могут переработать этот продукт экологически безопасно.

# ARG

## ПАЙДАЛАНУ БОЙЫНША НҮСҚАУЛЫҚ

### ШАҢСОРҒЫШ

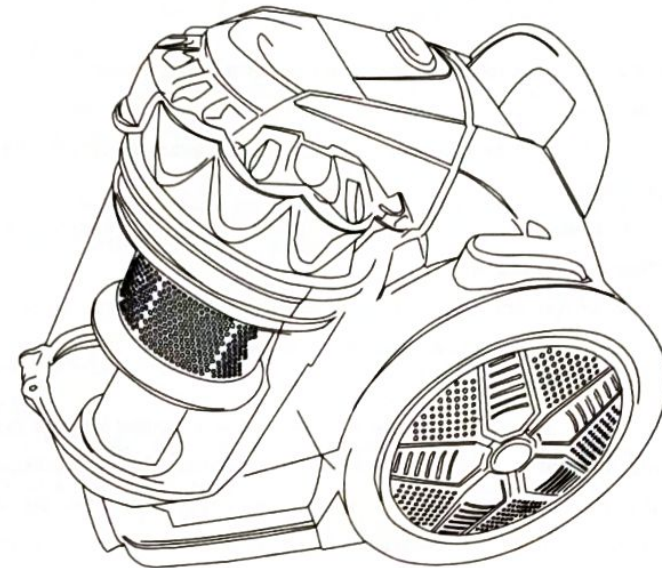

1603L



**АТАЛҒАН ӨНІМ ТЕК ҚАНА ТҰРМЫСТА ПАЙДАЛАНУ ҮШІН  
АРНАЛҒАН!  
ӨТІНЕМІЗ, АТАЛҒАН НҰСҚАУЛЫҚТЫ АЛҒАШ РЕТ  
ҚОЛДАНАР АЛДЫНДА МҰҚИЯТ ОҚЫП ШЫҒЫҢЫЗ ЖӘНЕ  
ОНЫ БОЛАШАҚТА АНЫҚТАМАЛЫҚ РЕТІНДЕ САҚТАП  
ҚОЙЫҢЫЗ.**

### **МАҢЫЗДЫ ҚАУПСІЗДІК ШАРАЛАРЫ**

**Электр құралдарын қолдану кезінде. Негізгі сақтық шараларын, оған қоса келесілерді сақтаңыздар:**

1. Сорғыны розеткаға қосар алдында, токтың сіздің құрылғыңыз үшін ұсынылған токқа сәйкес келуін, ал қабырғалық розетканың жерге дұрыс тұйықталғанына көз жеткізіңіз.
2. Құрылғыны суға немесе басқа да сұйықтықтарға батырмаңыз.
3. Егер қуат баусымы зақымдалған болса, қауіпті болдырмау үшін, оны өндірушіден, оның қызмет көрсетушісінен немесе ұқсас біліктілігі бар адаммен ауыстыруға болады.
4. Құрылғы розеткаға қосылып тұрған кезде, оған су қолыңызбен немесе аяғыңызбен жақындамаңыз.
5. Құрылғы қуат көзіне қосылып тұрғанда, оны ешқашан қараусыз қалдырмаңыз.
6. Балаларға және осы нұсқаулықты оқымағандардың барлығына сорғыны пайдалануға рұқсат етпеңіз.
7. Құрылғы қолданылмаған кезде, оны қабырғалық розеткадан ағытып тастаңыз.
8. Құрылғыны ауа райы жағдайларының әсеріне (жел, жаңбыр) ұшырауына жол бермеңіз, жылу көздерінен, тікелей күн сәулесінің түсуінен, ылғалдан және үшкір заттардан аулақ ұстаңыз. Құрылғыны жылу көздерінен, атап айтқанда, мысалы радиатор, пеш және т.б. аулақ ұстаңыз.
9. Дайындаушымен мақұлданбаған ұзартқыштарды қолданбаңыз; олар құрылғының зақымдалуына немесе өрттің туындауына әкеліп соқтыруы мүмкін.
10. Құрылғыны мына жағдайларда қолданбаңыз және іске қоспаңыз, егер:
  - i. Баусымы ақаулы немесе бұзылған болса
  - ii. Сіз құрылғыны құлатып алсаңыз,
  - iii. Ол бұзылу немесе жаңылыс белгілерін көрсетеді.
11. Қуат баусымын, сапасының қандай да бір ықтимал төмендеу белгілерін анықтау

үшін үнемі тексеріп отыру ұсынылады, құрылғының кабелі зақымдалса қолданбау керек.

12. Құрылғыны ешқашан өз бетіңізбен бөлшектемеңіз.
13. Сіздің құрылғыңыз дұрыс жұмыс істемеген жағдайда, оны өз бетіңізбен жөндеуге әрекеттенбеңіз, біз сізден кез келген қауіпті болдырмау мақсатында, өз диллеріңізбен, саудан кейінгі қызмет көрсету бөлімімен, білікті электршімен немесе біліктілігі ұқсас тұлғалармен байланысуыңызды сұраймыз.
14. Бұл құрылғы тұрмыстық мақсатта қолдану үшін арналған.
15. Бұл құрылғыны 8 жастан асқан және одан да ересек балаларға, сонымен қатар физикалық, сенсорлық немесе ақыл-ой қабілеті шектелген немесе білімі мен тәжірибесі жоқ тұлғаларға, егер оларға құрылғыны қауіпсіз жолмен қолдану бойынша нұсқаулық немесе қадағалау ұсынылған болса және оларға ықтимал қауіптер түсінікті болса ғана қолдануға болады.
16. Құрылғыны және қуат баусымын 8 жасқа дейінгі балалардың қолы жетпейтін жерге сақтаңыздар.
17. Балалардың қауіпсіздігін қамтамасыз ету үшін, қаптаманы (полиэтилен пакеттер, қораптар, полистирол және т.б.) тұтастай олардың қол жетпейтін жерде сақтаңыздар.
18. **ЕСКЕРТУ!! КІШКЕНТАЙ БАЛАЛАРҒА ҚАҚТАМАМЕН ОЙНАУҒА РҰҚСАТ ЕТПЕҢІЗДЕР. ТҮНШЫҒУ ҚАУПІ БАР!**
19. Еш уақытта сүзгісіз қолданбаңыз. Қолданар алдында, сүзгі дұрыс қойылғанына көз жеткізіңіз!
20. Қолдану кезінде, шаш, киім мен дене мүшелері сорғы кондырмасынан алыс болуы қажет!.
21. **ЕСКЕРТУ!** Тазарту алдында желілік баусымын розеткадан суырып алыңыз.
22. Құрылғыны тазалау үшін еш уақытта суға батырмаңыз. Олай болмаған жағдайда, бұл электр тогынан зақымдалуына немесе жанып кетуіне әкеліп соқтыруы мүмкін.
23. **НАЗАР АУДАРЫҢДАР:** Сүзгіні ешқашан кір жуғыш машинада жумаңыздар және құрғату фенін қолданбаңыз!
24. Кабельді ешқашан қызыл белгісінен тартпаңыздар, себебі кабельдің орамы зақымдалуы мүмкін! Кабельді сары белгімен белгіленген ең жоғары ұзындыққа дейін созыңыз.

ӨЗ БЕТІНШЕ ТІПТІ КҮШТІК КАБЕЛЬДІ АУЫСТЫРУҒА ТЫЙЫМ САЛЫНҒАН. ЕГЕР ОЛ ЗАҚЫМДАЛАТЫН БОЛСА, ОЛ ҚАУІПТІ БОЛДЫРМАУ МАҚСАТЫНДА, ҚОЛДАУ ҚЫЗМЕТІМЕН, СІЗДІҢ ДИЛЛЕРІҢІЗБЕН, ДАЙЫНДАУШЫМЕН, ҚЫЗМЕТ КӨРСЕТУШІ ҚЫЗМЕТКЕРМЕН НЕМЕСЕ БІЛІКТІЛІГІ ОСЫҒАН ҰҚСАС ТҰЛҒАМЕН АУЫСТЫРЫЛУЫ ҚАЖЕТ.

КЕЗ КЕЛГЕН ҚИЫНДЫҚТАР НЕМЕСЕ ЖӨНДЕУ БОЙЫНША, ҚАУІПТІ БОЛДЫРМАУ МАҚСАТЫНДА, СІЗДІҢ ДИЛЛЕРІҢІЗДІҢ ҚОЛДАУ ҚЫЗМЕТІНЕ, ДАЙЫНДАУШЫҒА, ҚЫЗМЕТ КӨРСЕТУ ҚЫЗМЕТІНЕ НЕМЕСЕ ҚОЛДАУ ҚЫЗМЕТІНЕ НЕМЕСЕ БІЛІКТІЛІГІ ОСЫҒАН ҰҚСАС ТҰЛҒАҒА МІНДЕТТІ ТҮРДЕ ЖҮГІНІҢІЗ.

## Негізгі бөлігін сәйкестендіру:

- |                           |                                     |
|---------------------------|-------------------------------------|
| A. Еденге арналған шөтке. | H. Қуат көзін қосу/өшіру батырмасы. |
| B. Құбыр                  | I. Баусымды орау батырмасы          |
| C. Ауа ағынын басқару     | J. Шаңжинағыш қысқышы               |
| D. U-тәрізді құбыр        | K. Шаңжинағыш және сүзгі            |
| E. Құбыршек               | G. Тұтқа                            |
| F. Құбыршек тұтқасы       |                                     |

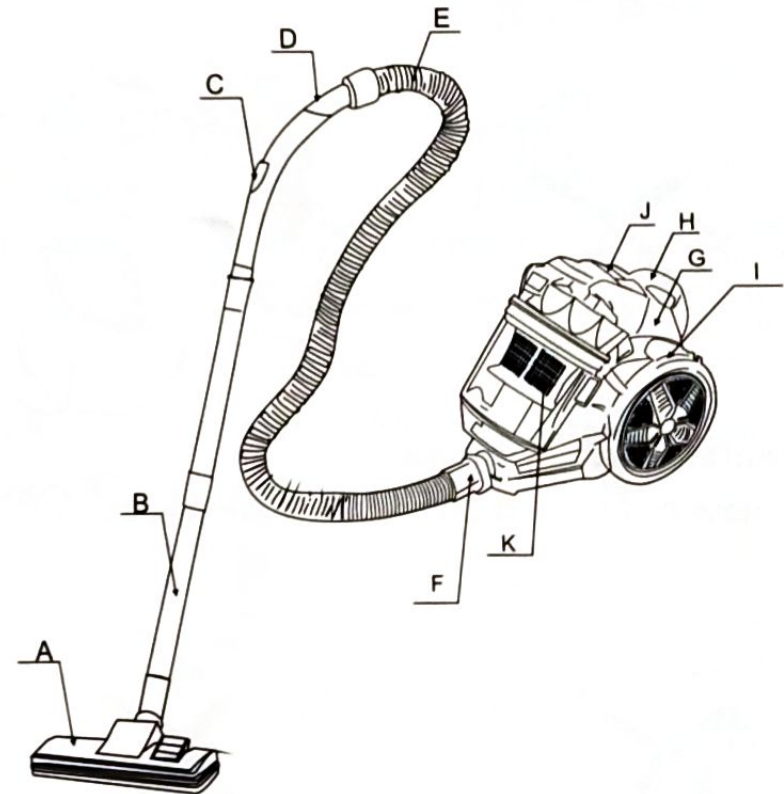



## I. Қысқаша кіріспе:

Шаңсорғыш сыртқы талғампаздық түрімен, көрікті түсімен, ішкі құрылғыларының мақсатқа сай болуымен ерекшеленеді. Бұл аяқ батырмалы ажыратқышы және кабельдерін автоматты орау батырмасы және көптеген жұтушы құрылғылары бар циклонды шаңсорғыш. Оның жұту қуаты электроникамен бақыланады және ол шуылдың аз болуымен және жоғары тиімділігімен сипатталады. Егер сіз оны таңдаған болсаңыз, ол сіздің өміріңізді қолайлы етеді.

## II. НАЗАР АУДАРЫҢДАР:

1. Пайдаланғаннан кейін, егер сіз оны өшіргіңіз келсе қуат көзі кабелінен тартпаңыз.
2. Ол жұмыс істеп тұрғанда құрылғымен қуат көзі кабелін баспаңыз.

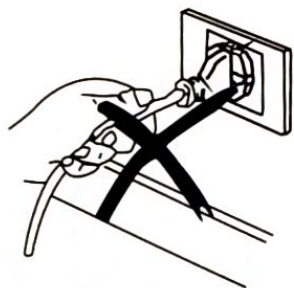

3. Жанған темекіні сормаңыз

4. Су немесе басқа да сұйықтықты сормаңыз.

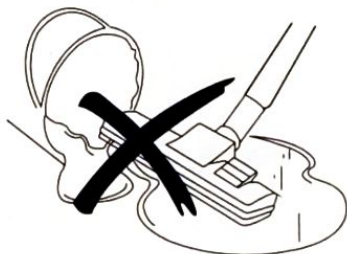

5. Үшкір немесе өте ауыр заттарды сормаңыз.

6. Оны жылу көздерінің маңына қоймаңыз.

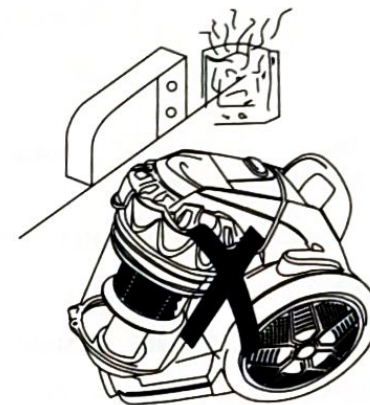
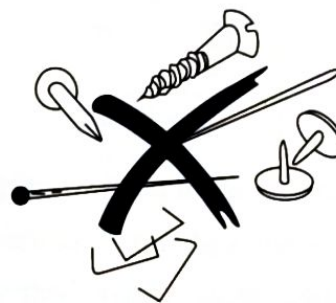

## IV. Қолдану әдістері

1. Дайындау

(1) Бұғаттау батырмасын басыңыз, сосын құбыршек ұшын ауажинағыш ұяшығына шертпекке дейін қойыңыз.

(2) Қолданғаннан кейін, бұғаттау батырмасын басыңыз. Сосын ұшын суырып алыңыз.

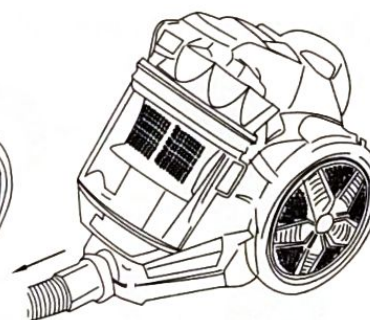
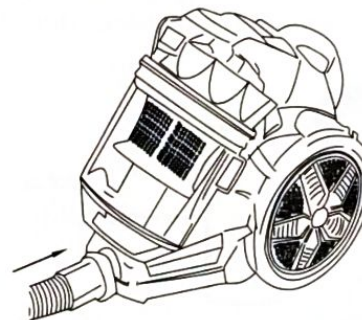



(3) Суретте көрсетілгендей, ұзартқыш түтігін сабына, түтігін еден шөткесіне орнатындар.

Handle



Tube

Tube

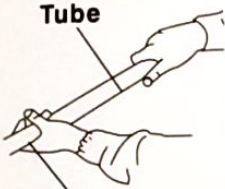

Tube

Tube



Floor brush

## 2. Машинаны қолдану

Сымды тиісті ұзындығына қарай тартып, ашаны розеткаға қосыңыз, машинаны іске қосу үшін ауыстырып-қосқышты басыңыз. Шаңсорғыш жұмыс істей бастайды. Оның бөлігі сабындағы ағын көлемін реттей алады.

Назар аударындар: Кабельді ҚЫЗЫЛ белгісінен жазбаңыз.

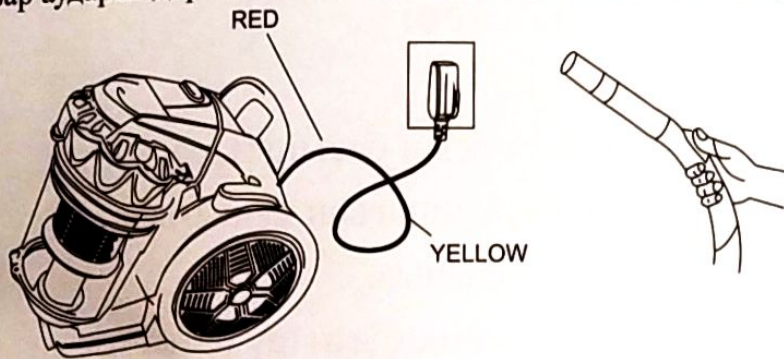

Кез келген сызаттардың алдын алу үшін еденге жылжитпас бұрын, қорғаныш бөлшектерін төменгі жағынан шешіп алыңыз.

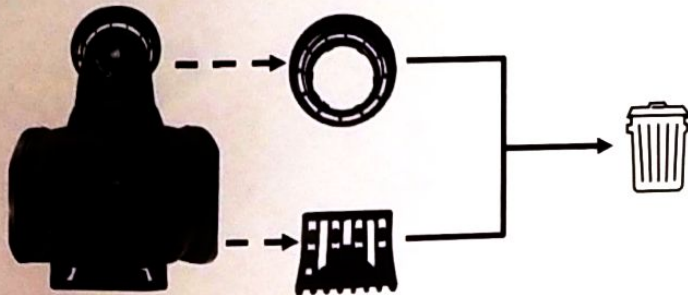

## 3. Керек-жарақтарын қолдану.

Екі жайғасымды кілем/еден шөткесі

Еденге арналған шөтке кілемшелер үшін, сондай-ақ қатты едендер үшін әмбебап болып саналады.

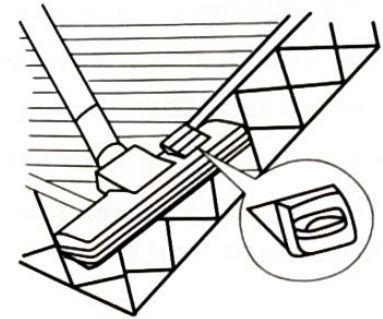
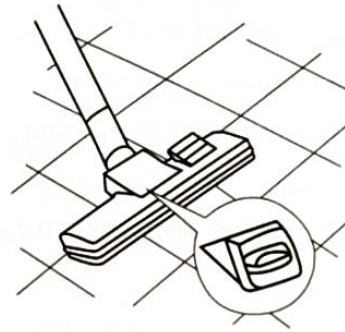

Саңылаулы кондырмасы бұрыштарын, жәшік жиектерін, пердені, шамды және киімдерді тазарту үшін арналған.





#### 4. Пайдаланғаннан кейін

(1) Машинаны тоқтату үшін, «Қосу/Өшіру» батырмасын басыңыз, ал сымды тең орау үшін, баусымды орау батырмасын басыңыз.

Назар аударындар: Егер қуат көзі кабелі кейін қарай толық оралмаса, қуат көзі кабелін аздап созыңыз, сосын баусымын орау батырмасын қайтадан басыңыз. Сіз орауды кабельді толық орағанша қайталай аласыз.

(2) Пайдаланғаннан кейін, сіз оларды суретте көрсетілгендей орналастыра аласыз.

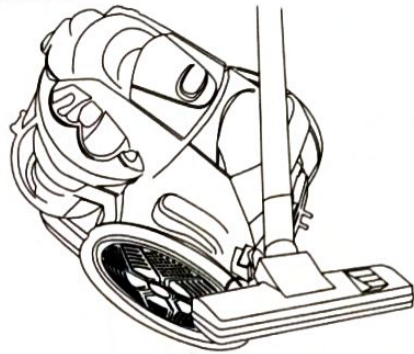

### V. Шаңжинағышты ауыстыру

1. Шаң шаңжинағыштағы МАХ деңгейге жеткенде, бұл шаңжинағыштың толғанын білдіреді. Бұл сәтте шаң жинағыш босатылуы тиіс.



### 2. Шаңжинағышты, суретте көрсетілгендей етіп ашыңыз.

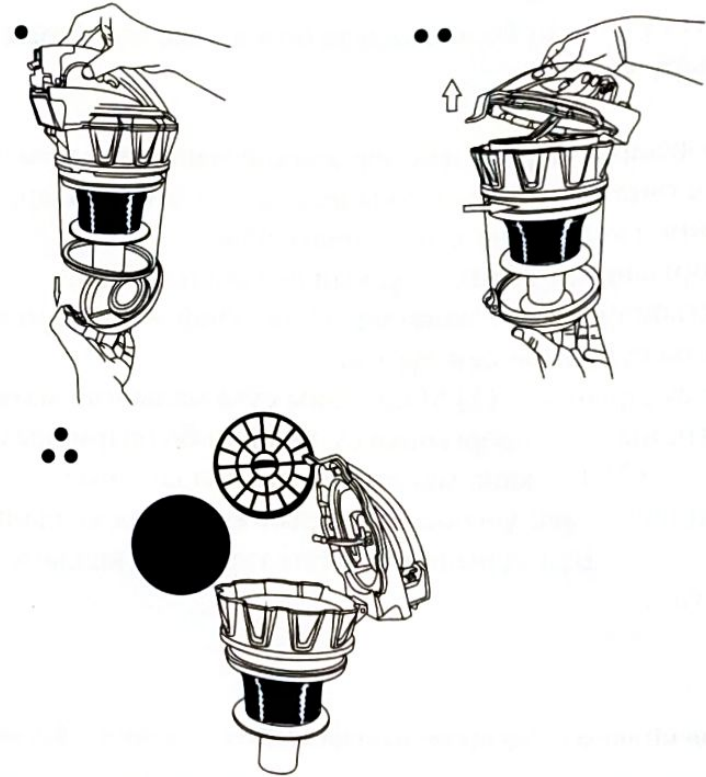

### VI. Техникалық қызмет көрсету

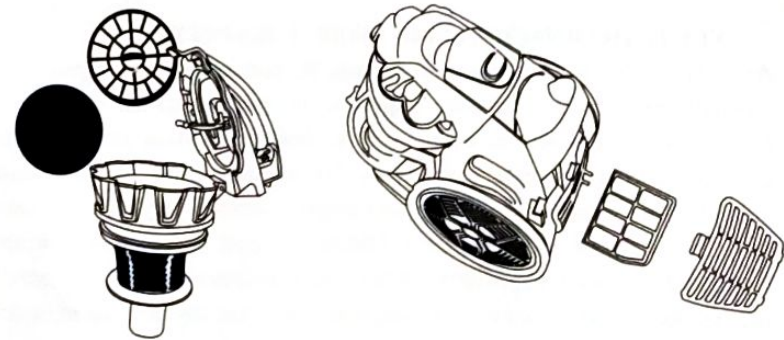

1. Пластик сүзгі кір болмау үшін, ол кірленген кезде оны жиі жуып отыру қажет.
2. Кеуекті сүзгі шаң болып қалған болса, оны жуу немесе ауыстыру қажет.

Назар аударындар: сүзгіні кір жуғыш машинада жумаңыздар немесе оны электр жылытқышымен құрғатпаңыздар, ауада кепкеннен кейін оны қайта орнатындар.

3. Шаңсорғыштың сыртқы тұрқын бензинді майлы сұйықтықпен тазартпаңыздар. Оны сумен және жұмсақ сабынды сұйықтықпен сүртіңіз.

Назар аударындар: (1) Машинаны суға малынған матамен тазартпаңыз. Шаңсорғышқа су төгілуін болдырмаңыздар.

(2) Тек қана мақсатына сай қолданыңыз.

Дайындаушымен ұсынылған құрылғыны ғана қолданыңыз.

(3) Бұл құрылғы әдеттегі тұрмыста қолдану үшін арналған.

Біз, аталған кітапшада бар нұсқаулықтарға сәйкес келмейтін, бұл өнімді кез келген қолдану нәтижесінде туындаған, кез келген зиян немесе жазатайым оқиға үшін жауап беруден бас тартамыз.

#### АТАЛҒАН ӨНІМДІ ДҰРЫС КӘДЕГЕ ЖАРАТУ



Аталған таңбалама, бұл өнімнің барлық БС бойынша басқа тұрмыстық қалдықтармен бірге кәдеге жаратуға болмайтындығын көрсетеді. Қоршаған ортаға немесе адам өміріне, бақыланбайтын қалдықтарды жоюдан ықтимал зиян келтірілуін болдырмау үшін, материалдық ресурстарды тұрақты қайта қолдануға ықпал ету үшін, оны жауапкершілікпен қайта өңдеңіз. Пайдаланылған құрылғыны қайтару үшін, қайтару және құрастыру жүйесін қолданыңыз немесе өнім сатып алынған дүкенге жүгініңіз. Олар бұл өнімді экологиялық түрде қауіпсіз қайта өңдей алады.