



Roborock S7

Шаңсорғыш-роботты пайдаланушы нұсқаулығы

Өнімді пайдалану алдында осы нұсқаулықты мұқият оқып шығыңыз және болашақта қолдану үшін сақтап қойыңыз

Қазақша 004

Мазмұны

- 5 Қауіпсіздік туралы ақпарат
- 9 RoboGosk шаңсорғыш-роботтың істен шығуын іздеу және жою
- 10 Өнім туралы жалпы мәліметтер
- 16 Орнату
- 21 Қосымшаға қосылу
- 23 Нұсқаулар
- 27 Ағымдағы қызмет көрсету
- 37 Негізгі сипаттамалары
- 38 Қателер
- 40 Кең таралған қиындықтар
- 43 ЕО нормативтік талаптарына сәйкестік туралы декларация
- 45 Wi-Fi техникалық сипаттамалары
- 46 Электрлік және электрондық жабдықтың қалдықтарын кәдеге жарату және қайта өңдеу туралы ақпарат
- 47 Кепілдік туралы ақпарат
- 51 RoboGosk S7 шаңсорғыш-роботты Пайдаланушы нұсқаулығына қосымша

Қауіпсіздік туралы ақпарат

Шектеулер

- Бұл өнім орын-жайларды жинауға ғана арналған, оны орын-жайлардан тыс (мысалы, ашық дәлізде), еденнен басқа кез келген жерлерде (мысалы, диван) немесе коммерциялық немесе өнеркәсіптік жағдайларда қолданбаңыз.
- Бұл өнімді шектеу бөгеттерінсіз көтеріліп тұрған жерлерде, мысалы, үстіңгі қабаттың еденінде, ашық дәлізде немесе жиһаздың үстінде қолданбаңыз.
- Бұл өнімді қоршаған ортаның 40⁰С-ден жоғары немесе 4⁰С-ден төмен температурасы кезінде қолданбаңыз.
- Өнімді қолдану алдында шаңсорғыш оларды сорып алмауы үшін еденнен сымдарды алып тастаңыз немесе шетке қарай ысырып қойыңыз.
- Өнімнің бұғатталуын және құнды заттардың сынып қалуын алдын алу үшін үйді жинау алдында еденнен жеңіл және сынғыш заттарды (мысалы, құмыралар, полиэтилен пакеттер) алып тастаңыз.
- Балалардың бұл құрылғымен ойнамауын қадағалаңыз.
- Бұл өнім дене, сенсорлық немесе ақыл-есі кемістігі бар тұлғалардың (соның ішінде балалармен) немесе оларға қарап тұрған кезде немесе олардың қауіпсіздігі үшін жауап беретін тұлғадан бұл өнімді қолдануға қатысты нұсқаулар алған жағдайдан басқада, тәжірибесі мен білімі аз тұлғалардың қолдануына арналмаған.

Қауіпсіздік туралы ақпарат

- Бұл өнімді 8 жастан асқан балалар және оларға қарап тұрған кезде немесе олар өнімді қауіпсіз қолдану бойынша нұсқау алып, ілеспе қауіптерді түсінген жағдайда, дене, сенсорлық немесе ақыл-есі шектеулі тұлғалар немесе тәжірибесі мен білімі аз тұлғалар қолдана алады. Балаларға бұл өніммен ойнауға рұқсат бермеңіз. Балалар ересектердің қарауынсыз өнімді тазартып, оған қызмет көрсете алмайды (ЕО).
- Негізгі щетканы тазалау құрал-саймандарын балалардың қолы жетпейтін жерде сақтаңыз.
- Жұмыс істеп тұрған немесе жұмыс істемей тұрған өнімнің үстіне ешқандай заттарды (соның ішінде балалар мен үй жануарларын) қоймаңыз.
- Саңылаулар мен қозғалмалы бөлшектерге шаш, жабыспайтын киім, саусақ және басқа дене мүшелерінің тиюіне жол бермеңіз.
- Өнімді жанып жатқан заттарды жинау (мысалы, темекі шоғы) үшін қолданбаңыз.
- Өнімді түктері биік кілемдерді тазалау үшін қолданбаңыз (өнімнің тиімділігі сондай-ақ қара кілемдерде де төмендеуі мүмкін).
- Өнімді қатты немесе үшкір заттарды (мысалы, әрлеу қалдықтары, шыны немесе шеге) жинау үшін қолданбаңыз.

Қауіпсіздік туралы ақпарат

- Өнімді тасымалдау кезінде оны тік бампері, үстіңгі қақпағы немесе бамперінен ұстамаңыз.
- Өнімді тазалау немесе оған қызмет көрсету алдында оны сөндіріп, ашаны розеткадан алып шығу қажет.
- Өнімді тазалау үшін дымқыл шүберек немесе сұйықтықты пайдаланбаңыз.
- Өнімді осы нұсқаулықтағы нұсқауларды сақтай отырып, қолданыңыз. Пайдаланушы өнімді дұрыс пайдаланбауға байланысты кез келген шығындар мен зақымдану үшін өзі жауап береді.
- Бұл өнімде тек білікті жұмысшылар ғана ауыстыра алатын аккумуляторлар бар.

Аккумулятор және қуаттау

НАЗАР АУДАРЫҢЫЗ

- Қайта қуатталмайтын батареяларды қуаттамаңыз.
- Аккумуляторды қуаттау үшін осы өніммен бірге жеткізілетін Robogock CDZ11RR немесе CDZ12RR алынбалы қуат көзі блогын қолданыңыз.
- Аккумулятор немесе қуаттау док-станциясын бөлшектеуге, жөндеуге немесе түрлендіруге тыйым салынады.

Қауіпсіздік туралы ақпарат

- Қуаттау док-станциясын жылудың әсер етуіне шалдықтырмаңыз (мысалы, жылыту радиаторларынан).
- Қуаттау түйіспелерін дымқыл шүберекпен немесе су қолыңызбен сүртпеңіз.
- Егер қуат көзі кәбілі зақымданған болса, жұмысты бірден тоқтатыңыз. Қауіптен арылу үшін кәбілді өндіруші, оның қызмет көрсету ұйымы немесе тиісті біліктілігі бар тұлғалар ауыстыруы тиіс.
- Тасымалдау алдында өнім сөніп тұрғанына көз жеткізіңіз.
- Түпнұсқалық қаптаманы қолдану ұсынылады.
- Егер робот сақталуға қойылса, салқын құрғақ жерге қою алдында оны толық қуаттап, сөндіріңіз. Аккумулятордың асыра қуатының таусылуына жол бермеу үшін оны үш айдан сирек емес қайта қуаттап отырыңыз.
- Радио жиілікті сәулелену әсері бойынша талаптарды орындау үшін құрылғы жұмыс істеп тұрған уақытта құрылғы мен адам арасындағы қашықтық 20см-ден кем болмауы тиіс. Талаптарға сәйкес келу үшін одан алыс тұрмағаны жөн.
- Бұл таратқышқа қолданылатын антенна басқа антеннаның немесе таратушы құрылғының жанында немесе онымен бірге қолданылмауы тиіс.

Роботқа шаңсорғыш-роботтың істен шығуын іздеу және жою

Атауы	Істен шығуларды іздеу және жою
Робот	Пайдаланушы нұсқаулығында сипатталған істен шығулар
	Құрылғыға қуат берілмейді
	Негізгі щетка, бүйір щетка, желдеткіш немесе негізгі доңғалақтар жұмыс істемейді
Қуаттау док-станциясы	Роботқа қуат берілмейді
Қуат көзі көбілі	Қуаттау док-станциясына қуат берілмейді

Өнім туралы жалпы мәліметтер

Робот



Ескертпе: жинау кезінде жұмысты тоқтата тұру немесе док-станцияға оралу үшін кез келген батырманы басыңыз

Өнім туралы жалпы мәліметтер

Бөлшектер тізімі

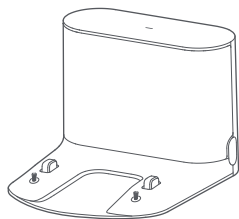

Қуаттау док-станциясы

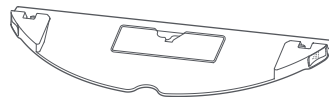

VibraRise сұрты
майлығының ұстағышы

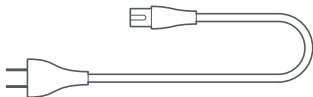

Қуат көзі кәбілі



VibraRise сұрты майлығы

Өнім туралы жалпы мәліметтер

Робот

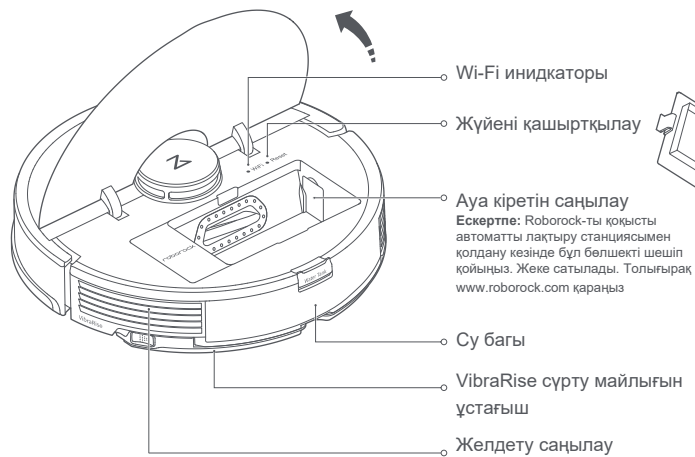

Шаң контейнері

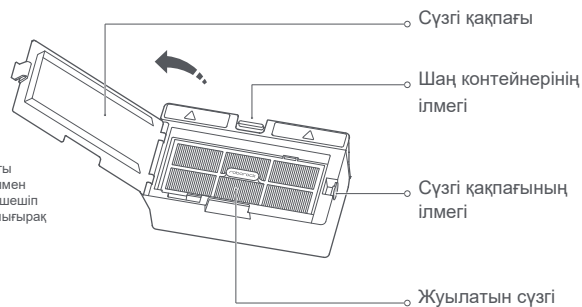

Өнім туралы жалпы мәліметтер

Робот және бөлшектер

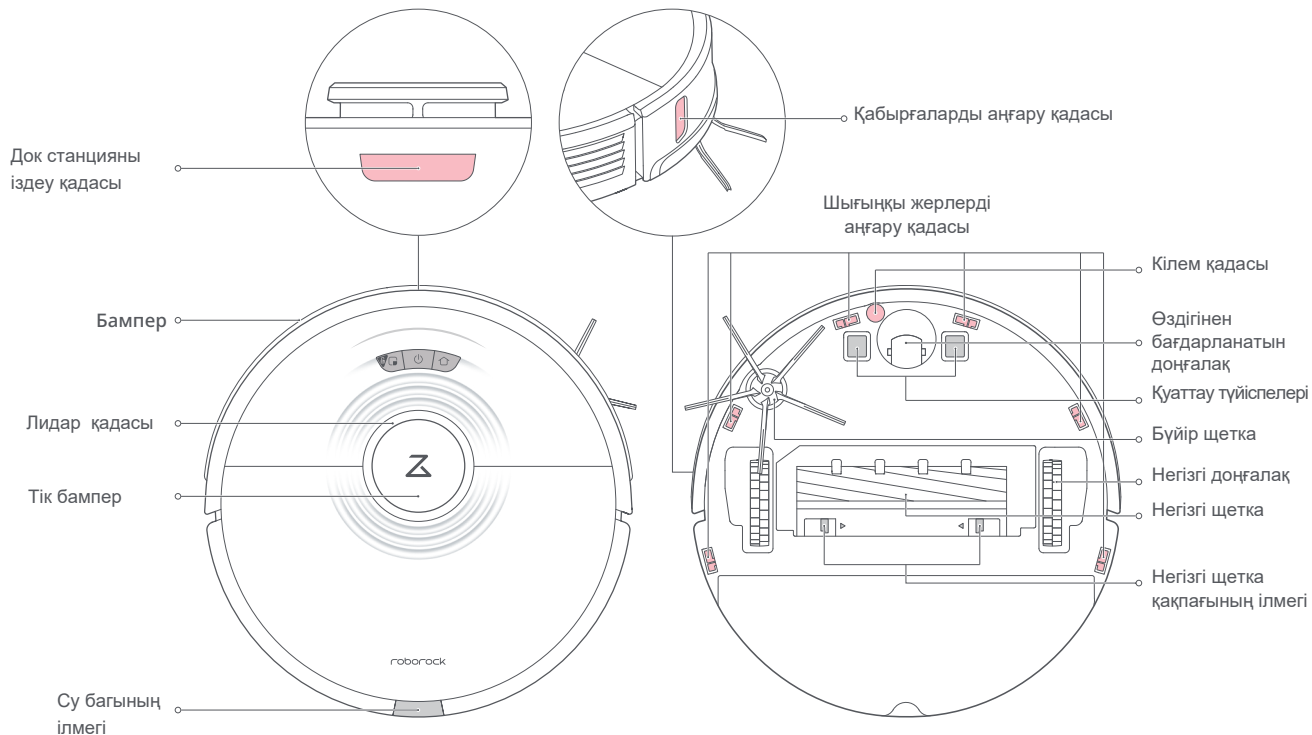

Өнім туралы жалпы мәліметтер

VibraRise модулі

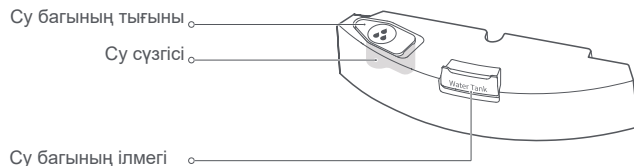

Электрлік су багы

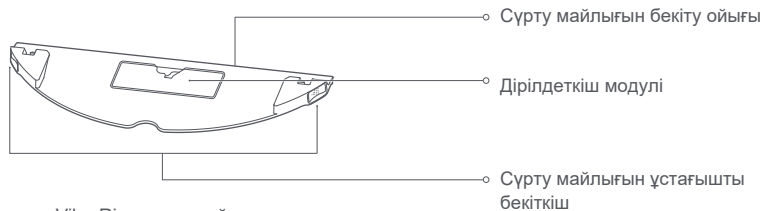

VibraRise сүрту майлығын ұстағыш

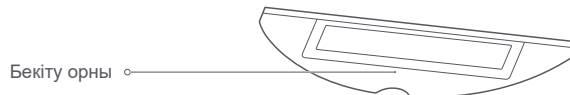

VibraRise сүрту майлығы

Өнім туралы жалпы мәліметтер

Қуаттау док-станциясы

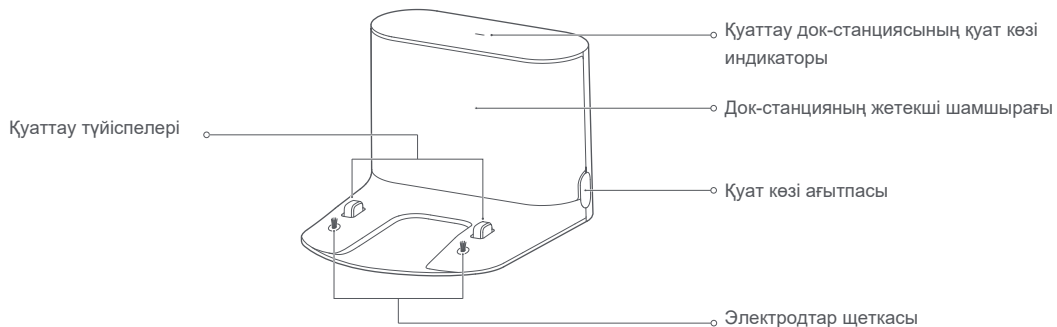

Орнату

Маңызды ақпарат

1. Адамдардың жарақаттануын немесе робот осы заттарға шалынып, оларды қағып немесе соғып кетуіне байланысты мүліктің зақымдануына жол бермеу үшін еденнен кәбілдер мен бос жатқан заттарды алып тастаңыз, тұрақсыз, сынғыш, бағалы немесе қауіпті заттарды басқа жерге қойыңыз.

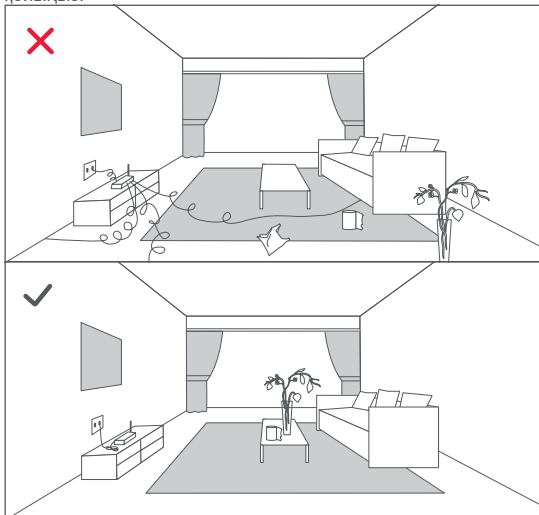

2. Егер робот қандайда бір жоғары тұрған жерде қолданылса, міндетті түрде адамдарды жарақаттау немесе мүлікті зақымдауға алып келетін роботтың кенеттен құлауын алдын алу үшін сенімді бөгет орнатыңыз.

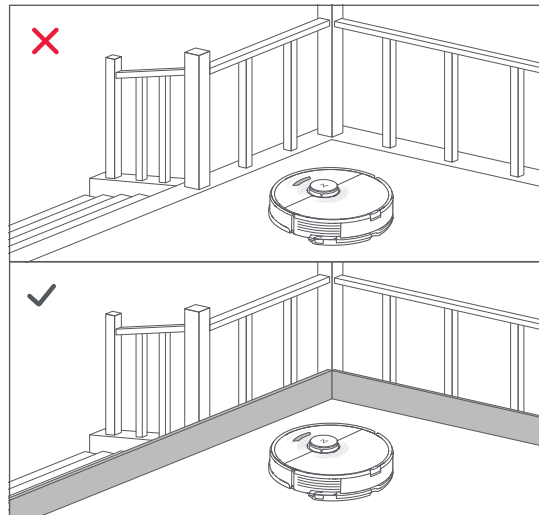

Ескертпе: Роботты алғашқы рет қолдану кезінде негізгі кедергілерді анықтау үшін оның бүкіл жинау жолын бақылаңыз. Кейін робот жууды өздігінен жүргізе алады.

Орнату

1 Қуаттау док-станциясының орналасуы

Қуаттау док-станциясын қабырғаға сүйеп, тегіс жерге қойыңыз. Қуат көзі кәбілін қуаттау док-станциясының қосып, кәбілдерді еденнен алып тастаңыз. Пайдаланушының ұла

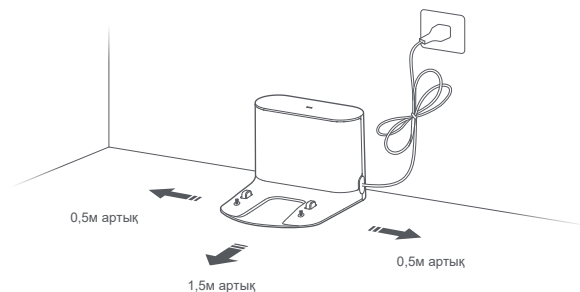

Ескертпе:

- Әрбір жағынан кемінде 0,5м және док-станцияның алдынан кемінде 1,5м бос орын қалдырыңыз.
- Егер қуат көзі кәбілі еденге тігінен орналасқан болса, робот оны жұлып, қуаттау док-станциясын сөндіріп тастауы мүмкін.
- Қуаттау док-станциясына кернеу келген кезде қуаттау док-станциясының индикаторы жанады, ал робот қуатталып жатқан кезде бұл индикатор сөнеді.
- Қуаттау док-станциясын тікелей күн сәулесі түсетін жерге қоймаңыз, жетекші шамшырақты жаппаңыз, әйтпесе, робот автоматты түрде қуаттау док-станциясына орала алмайды.
- Қуаттау док-станциясын жабысу үшін екі жақты жабысқақ лентаны пайдаланыңыз.

2 Жабысқақ лентаның көмегімен қуаттау док-станциясын бекітіңіз

Док-станция орналасатын жерде еденді құрғақ шүберекпен сүртіңіз, сонда кейін док-станцияның астындағы жабысқақ лентаның көмегімен док-станцияны бекітіңіз.

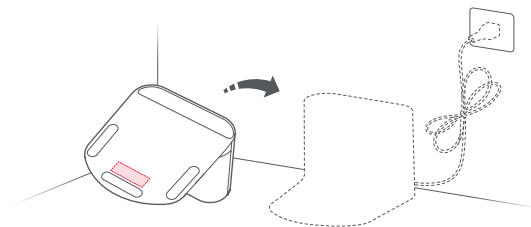

Ескертпе:

- Док-станцияны екі жақты жабысқақ лентаның көмегімен бекіту ерікті түрде жүргізіледі.
- Қажет болса, қалдық желімнің іздерін азайту үшін екі жақты жабысқақ лентаны ақырындап алыңыз.

Орнату

3 Роботты қосу және қуаттау

Роботты қосу үшін  батырмасын басып, ұстап тұрыңыз. Қуат көзі индикаторы жанған кезде роботты қуаттау үшін док-станцияға қойыңыз. Литий-ион аккумулятордың пайдалану сипаттамаларын сақтау үшін роботты үнемі қуаттап отырыңыз.

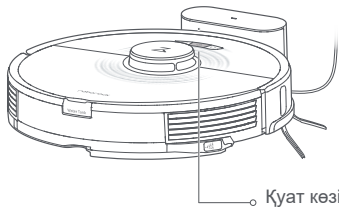

Қуат көзі индикаторының түсі аккумулятор қуатының деңгейін көрсетеді:

- Ақ: аккумулятор қуатының деңгейі $\geq 20\%$
- Қызыл: аккумулятор қуатының деңгейі $< 20\%$

Ескертпе: Егер аккумулятор қуаты төмен болса, робот қосылмауы мүмкін. Мұндай жағдайда роботты қуаттау үшін док-станцияға қойыңыз.

4 Еденді дымқыл жинау

Ескертпе. Майлықтың тым қатты кірленуіне жол бермеу үшін дымқыл жинаудың алғашқы циклі кезінде кемінде үш рет құрғақ жинауды жүргізу қажет.

1. Су бағын алып шығыңыз

Су бағының ілмегін босатып, оны артқа қарай итеріңіз

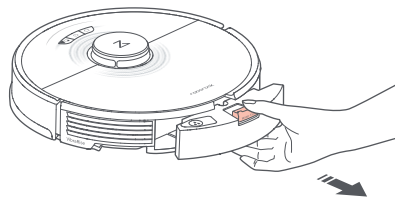

2. Су бағын толтырыңыз

Су бағын ашып, оған су толтырыңыз да, мықтап жабыңыз

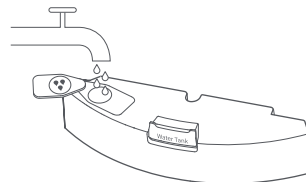

Ескертпе:

- Суменғана толтырыңыз. Тазалау сұйықтықтары және/немесе зарарсыздандыру құралдары су бағының тат басуына алып келеді.
- Тек суық немесе бөлме температурасындағы суды ғана қолданыңыз. Ыстық су су бағының зақымдануына алып келеді.

Орнату

3. Су бағын орнына қойыңыз

Су бағын шертілуге дейін ойықтарды бойлай орнатыңыз

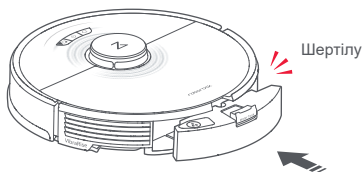

4. VibraRise сүрту майлағын орнатыңыз

VibraRise сүрту майлығын сулап, сығыңыз. Майлықты орнына бекіту үшін оны ойыққа салыңыз.

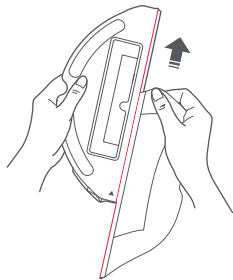

Ескертпе: бұл бұйыммен тек фирмалық VibraRise майлықтарын ғана пайдаланыңыз

5. VibraRise сүрту майлығының ұстағышын орнатыңыз.

VibraRise сүрту майлығының ұстағышын су бағының астыңғы жағына орнатып, оны шертілуге дейін итеріңіз.

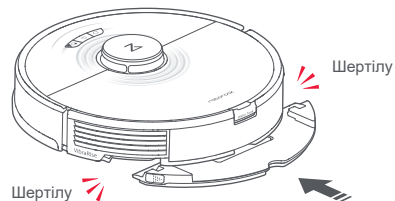

Ескертпе: Су берілу мен жоғары сапалы жинауды қамтамасыз ету үшін VibraRise сүрту майлығын дымқыл жинау кезінде 60 минутта бір рет тазалап отырыңыз.

Орнату

6. VibraRise сүрту майлығының ұстағышын шешіңіз.

Робот док-станцияға оралғаннан кейін VibraRise сүрту майлығының ұстағышын шешіңіз, ол үшін екі жақтан ілмектерді басып, ұстағышты артқа қарай тартыңыз

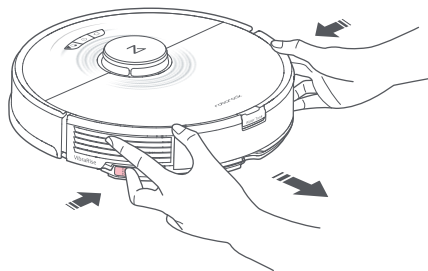

Ескертпе.

- Өрбір қолданудан кейін VibraRise сүрту майлығының ұстағышын сүртіңіз және су бағынан пайдаланылмаған суды төгіңіз.
- Егер дымқыл жуу жүргізілмесе, VibraRise сүрту майлығының ұстағышын шешіңіз. Су бағын орнында қалдыруға болады.

⚠ НАЗАР АУДАРЫҢЫЗ

Жарақаттану қаупі. VibraRise сүрту майлығын ұстағыш пен су бағының ортасына саусағыңызды қоймаңыз.

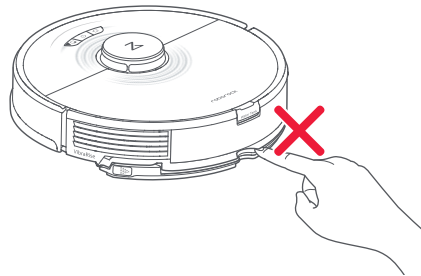

Қосымшаға қосылу

Робот Roborock және Xiaomi Home қосымшаларын қолдайды. Өзіңіздің қажеттіліктеріне барынша сәйкес келетінін таңдаңыз.

1 Қосымшаны жүктеңіз

1. Қосымшаны жүктеп, орнату үшін App Store немесе Google Play-де «Roborock» іздеуін жүргізіңіз немесе QR-кодты сканерлеңіз





2. Қосымшаны жүктеп, орнату үшін App Store немесе Google Play-де «Xiaomi Home» іздеуін жүргізіңіз немесе QR-кодты сканерлеңіз



Подключение к приложению

2 Wi-Fi баптауларын қашыртқылау

1. Үстіңгі қақпақты ашып, Wi-Fi индикаторын табыңыз.
2. «Wi-Fi қашыртқылау» дауыстық ескертуін естігенше,  және  батырмаларын басып, ұстап тұрыңыз. Қашыртқылау аяқталғаннан кейін Wi-Fi индикаторы баяу жыпылықтай бастайды. Робот қосылуды күтеді

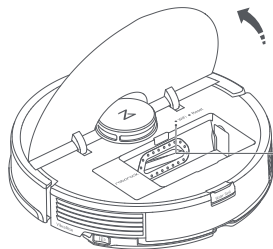

Wi-Fi қалып-күй индикаторы

- Сөн.: Wi-Fi сөндірулі
- Баяу жыпылықтау: қосылуды күту
- Жылдам жыпылықтау: қосылу орындалып жатыр
- Үздіксіз жанып тұр: Wi-Fi байланыс орнатылды

Ескертпе. Егер маршрутизатор конфигурациясы, ұмытылған құпия сөз немесе қандай да бір басқа себептермен роботпен байланыс орнату мүмкін болмаса, Wi-Fi баптауларын қашыртқылап, роботты жаңа құрылғы ретінде қосыңыз.

3 Құрылғыны қосу



Қосымшаның бастапқы парақшасында үстіңгі оң жақ бұрышта «+» белгісін басып, нұсқауларды орындап, құрылғыны қосыңыз.

Ескертпе.

- Қосымшаның ағымдағы жаңартылуларына байланысты үдеріс көрсетілгеннен ерекшеленуі мүмкін. Қосымшадағы нұсқауларды орындаңыз.
- Wi-Fi 2.4ГГц ғана қолдайды
- Егер робот қосылуды 1 сағаттан артық күтетін болса, Wi-Fi атқарымы автоматты түрде сөндіріледі. Егер қайтадан қосылуды орындау қажет болса, алдымен Wi-Fi баптауларын қашыртқылаңыз.

Нұсқаулар

Қосу/сөндіру

Роботты қосу үшін  батырмасын басып, ұстап тұрыңыз. Қуат көзі индикаторы жанып, робот күту режиміне өтеді. Роботты сөндіріп, ағымдағы жинау циклін аяқтау үшін  батырмасын басып, ұстап тұрыңыз.

Ескертпе. робот қуатталып жатқан кезде оны сөндіру мүмкін емес.

Жинауды бастау

Жинауды бастау үшін  батырмасын басыңыз. Робот бөлмені сканерлеу нәтижесінен өзінің қозғалыс жоспарын жасайды. Содан кейін ол әр бөлмені шаршыларға бөліп, шаршының шеттерін тазалап алады, содан кейін иректеле қозғалып, шаршының ішін жинайды. Содан кейін робот барлық бөлмелерді жинап шыққанға дейін келесі шаршыға өтіп, жоғарыда аталған әрекеттерді қайталайды.

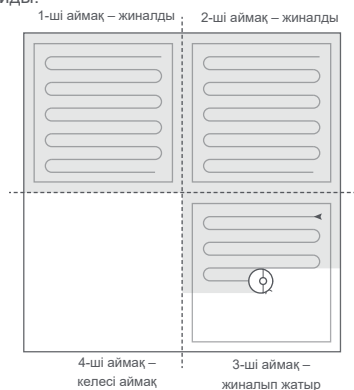

Ескертпе.

- Аккумулятор қуатының деңгейі тым төмен болса, жинау басталмайды. Робот жинауды бастар алдында оны қуаттап алыңыз.
- Жинау алдында кәбілдерді ұқыптап орап (соның ішінде қуаттау док-станциясының кәбілін де), еденнен сығыш заттарды алып тастаңыз. Робот бос жатқан кәбілдер мен заттарды орап алып кетеді, бұл желіден ажыратылу немесе кәбілдер мен мүліктің зақымдануына алып келеді.
- Егер қандай да бір аймақты жинауға 10 минуттан кем уақыт кетсе, бұл аймақ екі рет жиналатын болады.
- Егер жинау кезінде аккумулятор қуаты таусылса, робот автоматты түрде қуатталып алу үшін қуаттау док-станциясына оралады да, жұмысын тоқтатқан нүктеден жинауды қайта жалғастырады.
- Егер роботта VibraRise сұрту малығын ұстағыш орнатылған болса, робот кілемнің астындағы аймақтарды жинау үшін бұл ұстағышты көтереді. Қосымшада

Режимді таңдау

Қосымшаның көмегімен сору қуаты мен діріл күшін баптаңыз.

Нұсқаулар

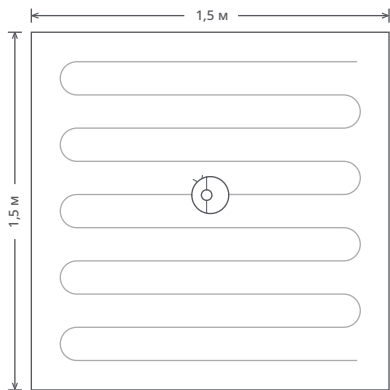

Нүктелік жинау

Нүктелік жинауды орындау үшін  батырмасын басыңыз. Алаң: ортасында робот тұған, жан-жағы 1,5 м шаршы



Ескертпе. нүктелік жинауды жүргізуден кейін робот бастапқы нүктеге оралып, күту режиміне өтеді.

Үзіліс

Әрекеттерді тоқтату үшін жинау кезінде кез келген батырманы басыңыз, жалғастыру үшін - , роботты док-станцияға қайтару үшін  басыңыз.

Емкертпе. Егер робот үзіліс кезінде док-станцияға қойылса, ағымдағы жинау аяқталады.

Су бағын толтыру немесе VibraRise сүрту майлығын тазалау

Егер су құю немесе VibraRise сүрту майлығын тазалау қажет болса, роботты тоқтату үшін кез келген батырманы басып, дымқыл жуу модулін алып шығыңыз. Су құю немесе VibraRise сүрту майлығын тазалаудан кейін дымқыл жуу модулін орнына қойып, жалғастыру үшін  батырмасын басыңыз.

Ұйқы режимі

Егер робот 10 минуттан артық жұмыс істемей тұрса, ол ұйқы режиміне өтеді де, қуат көзі индикаторы баяу жыпылықтап тұрады. Оны ояту үшін кез келген батырманы басыңыз.

Ескертпе

- Робот қуатталып жатқан кезде ұйқы режиміне өтпейді.
- Робот ұйқы режимінде 12 сағаттан артық болса, ол автоматты түрде сөнеді.

«Мазаламау» (DND) режимі

Үнсіздік бойынша робот 22:00-ден 08:00-ге дейін «Мазаламау» (DND) режимінде болады. Қосымшада бұл режимді сөндіруге немесе қалауыңыз бойынша баптауға болады. «Мазаламау» (DND) режимінде жинау тоқтатылады, дауыстық ескертулер берілмейді, ал қуат көзі индикаторы сөнеді.

Блокировка от детей

Егер балалардан бұғаттау қосылған болса, робот қозғалмайды, барлық батырмалар бұғатталады.

Нұсқаулар

Қуаттау

Жұмысты аяқтағаннан кейін робот автоматты түрде қуаттау док-станциясына оралады. Робот үзіліс жағдайында болған кезде оны қуаттау док-станциясына қайтару үшін  батырмасын басыңыз. Робот қуатталып жатқан кезде қуат көзі индикаторы лүпілдейді.

Ескертпе. Егер робот қуаттау док-станциясын таба алмаса, ол ең соңғы бастапқы нүктеге оралады. Роботты қуаттап алу үшін оны қолмен қуаттау док-станциясына қойыңыз.

Қателер

Қателер туындаған кезде қуат көзі индикаторы тез-тез қызыл түспен жыпылықтап, дауыстық ескерту шығарылады. Мәселенің шешімін табу үшін «Қателер» бөлімін қараңыз.

Ескертпе

- Егер робот 10 минуттан артық қате режимінде болса, ол ұйқы режиміне өтеді.
- Егер робот қате режимінде док-станцияға қойылса, ағымдағы жинау аяқталады.

Жүйені қашыртқылау

Егер робот батырмаларды басуға жауап қайтармаса немесе сәндірілмесе, жүйені қашыртқылауды орындаңыз. Содан кейін робот қайта жүктеледі.

Ескертпе. Жүйені қашыртқылаудан кейін жинау кестесі, Wi-Fi параметрлері және басқа баптаулар зауыттық мәндерге оралады.

Зауыттық баптауларды қалпына келтіру

Егер жүйені қашыртқылаудан кейін робот істемей қалса, оның қуат көзін қосыңыз.  батырмасын басып, ұстап тұрып, сонымен қатар «Зауыттық баптауларды қалпына келтіру» дауыстық ескертуін естігенше «Reset» (Қашыртқылау) батырмасын басыңыз. Робот баптаулары зауыттық мәндерге оралады.

Бөлмелердің таңдаулы жинауы

Робот қосышада көрсетілген аймақтардың жинауын жүргізеді.

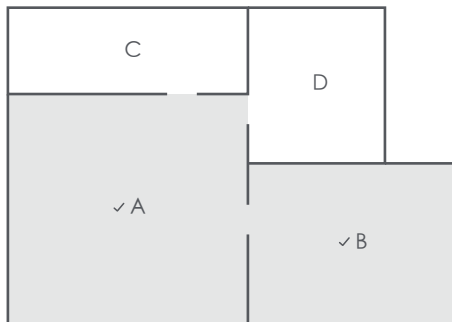

Ескертпе.

- Бұл атқарымды қолданбас бұрын «Қартаны сақтау» (Map Saving mode) режимін қосып, толық жинауды жүргізу қажет.
- Жинау кезінде робот таңдау кезінде көрсетілмеген аймақтарға кіре алады. Таңдалған бөлмелердің маңындағы кедергілерді алып тастаңыз, себебі робот бұл аймақтарға кіруі мүмкін.

Аймақтар бойынша жинау

Робот қосымшада суреттелген аймақтардың жинауын жүргізеді.

Ескертпе. Көрсетілген аймақты жинау барысында робот бұл аймақтың шекарасынан шығуы мүмкін. Жинау аймағына жақын жерде көбілдер мен кедергілер жоқтығына көз жеткізіңіз.

Нұсқаулар

Жоспарланған жинау

Жинау кестесін белгілеңіз, көрсетілген уақыт кезінде робот жинауды жүргізіп, док-станцияға оралады.

Тыйым салынған аймақтар, дымқыл жинаусыз аймақтар және көрінбейтін қабырғалар

Роботтың белгілі бір аймақтар мен бөлмелерге рұқсатын шектеу үшін тыйым салынған аймақтар мен көрінбейтін қабырғаларды пайдаланыңыз. Үнсіздік бойынша VibraRise сүрту майлығын ұстағыш орнатылған кезде дымқыл жинаусыз аймақтар атқарымы іске қосылған болады.

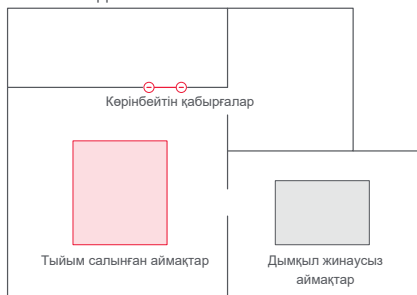

Ескертпе.

- Тыйым салынған аймақтар мен көрінбейтін қабырғалар тек қосымшада ғана қолданылады
- Бұл атқарымды пайдаланбас бұрын «Картаны сақтау» (Map Saving mode) режимін қосып, толық жинауды жүргізу қажет.

- Тыйым салынған аймақтар, дымқыл жинаусыз аймақтар және көрінбейтін қабырғаларды пайдаланушының қалауынша жинау аймақтарын анықтау үшін ғана қолдану керек. Қауіптерді оралу үшін бұл атқарымдарды қолданбаңыз.
- Роботты қолмен тасымалдау немесе орналасуға елеулі өзгертулер енгізу тыйым салынған аймақтар, дымқыл жинаусыз аймақтар және көрінбейтін қабырғалар баптауларының жоғалуына алып келеді.

Микробағдарламалық қамсыздандыруды жаңарту

Роботтың микробағдарламалық қамсыздандыруын жаңарту үшін қосымшаны пайдаланыңыз. Робот қуаттау док-станциясында тұрып, оның аккумуляторы кемінде 20%-ға қуатталған кезде жаңартуды жүргізіңіз. Жаңарту кезінде қуат көзі индикаторы жылдам ақ түспен жыпылықтайды.

Қосымшаның басқа атқарымдары

View Robot Status (Роботтың қылып-күйін көру)	Carpet Boost (Кілемдерді терең тазалау)
Real-Time Map View (Шынайы уақытта картаны көру)	Cleaning History (Жинаулар тарихы)
Map Management (Карталарды басқару)	Maintenance Schedule (Қызмет көрсету кестесі)
Customized Cleaning (Пайдаланушының таңдауы бойынша жинау)	Adjust Volume (Дыбыс қаттылығын реттеу)

Ескертпе. Қосымша үздіксіз өзгеріп, жаңарып отыратындықтан, нақты атқарымдар мен интерфейс элементтері көрсетілгендерден едәуір ерекшеленуі мүмкін.

Ағымдағы қызмет көрсету

Тиімді жинау сипаттамаларын қамтамасыз ету үшін роботқа келесі нұсқаулықтарға сәйкес қызмет көрсетіңіз:

Бөлшек	Мерзімді қызмет көрсету	Ауыстыру мерзімділігі	Қызмет көрсету әдісі
Өздігінен бағдарланатын доңғалақ	Қажеттілігіне қарай	/	Бұрағыш немесе соған ұқсас құралдың көмегімен доңғалақ осін итеріңіз. Жуып, кептіріңіз де, басып, доғалақты орнына қойыңыз.
Негізгі щетка	2 апта	6-12 ай	Негізгі щетка қақпақшасының бекіткіштерін «ашық» күйіне бұрап, оларды шешіңіз. Щеткаға оралған қоқысты алып тастағаннан кейін негізгі щетка қақпақшаларын «жабық» күйіне қойыңыз.
Бүйір щетка	Ай сайын	3-6 ай	Бұрағышпен бүйір щетканы бұрап алыңыз. Қоқысты алып, оны орнына қайтадан бұрап қойыңыз.
Жуылатын сүзгі	2 апта	6-12 ай	Қоқысты алып тастау үшін сәл қағып, шешіп, жуыңыз. Қайтадан қолдану алдында ауаға 24 сағаттан кем емес уақыт кептіріңіз.
VibraRise сұрту майлықтары	Әрбір қолданудан кейін	3-6 ай	Сұрту майлығын әрбір қолданудан кейін шешіп, тазалаңыз.
Қуаттау түйіспелері (роботта)	Ай сайын	/	Жұмсақ құрғақ шүберекпен сүртіңіз
Қуаттау түйіспелері (қуаттау док-станциясында)	Ай сайын	/	Жұмсақ құрғақ шүберекпен сүртіңіз
Док-станцияны іздеу қадасы	Ай сайын	/	Жұмсақ құрғақ шүберекпен сүртіңіз
Шыңғыңқы жерлерді іздеу қадалары	Ай сайын	/	Жұмсақ құрғақ шүберекпен сүртіңіз
Кілем қадасы	Ай сайын	/	Жұмсақ құрғақ шүберекпен сүртіңіз
Негізгі доңғалағы	Ай сайын	/	Жұмсақ құрғақ шүберекпен сүртіңіз

Ескерте. Нақты жағдайларға байланысты ауыстыру мерзімділігі ерекшеленуі мүмкін. Тым тозу жағдайында тиісті бөлшектерді ауыстырыңыз.

Ағымдағы қызмет көрсету

Негізгі щетка

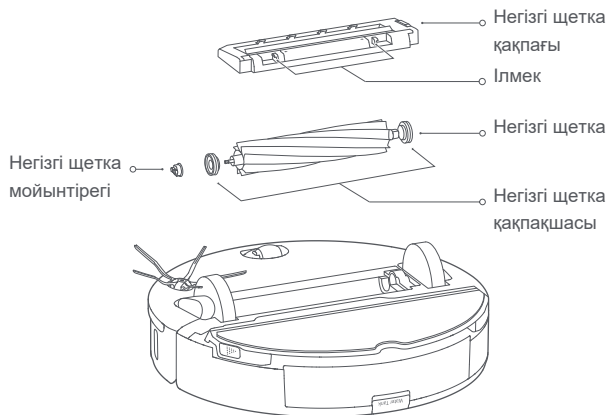

1. Роботты бұраңыз, ілмектерді босатыңыз және негізгі щетка қаппағын шешіңіз

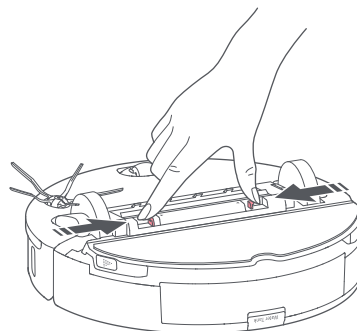

2. Негізгі щетканы алып шығыңыз, содан кейін мойынтіректі шешіп, тазалаңыз

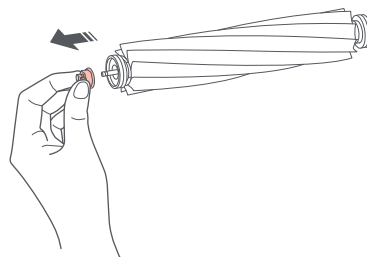

Ағымдағы қызмет көрсету

3. «Ашық» күйіне бұрап, негізгі щетканың қақпақшасын шешіңіз. Тазалаудан кейін қақпақшаны «жабық» күйіне бұрап, оны орнына қойыңыз

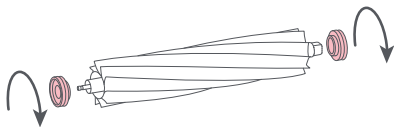

4. Қоқым мен щетканың жан-жағына оратылған шаштарды алып тастағаннан кейін негізгі щетканың қақпағын жабық күйінде бекіту үшін оның үстіне басыңыз.

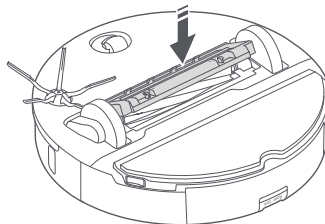
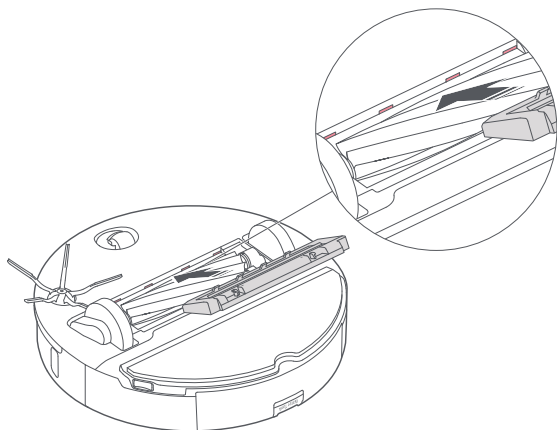

Ескертпе.

- Дымқыл шуберектің көмегімен негізгі щетканы сүртіңіз. Пайдалану алдында жақсылап кептіріңіз, тікелей күн сәулесінің түсуіне жол бермеңіз.
- Негізгі щетканы тазалау үшін жуу немесе зарарсыздандыру құралдарын пайдаланбаңыз.

Бүйір щетка

1. Бүйір щетканы бұрап алып, қоқымды тазалаңыз.
2. Орнына қойып, тартыңыз.

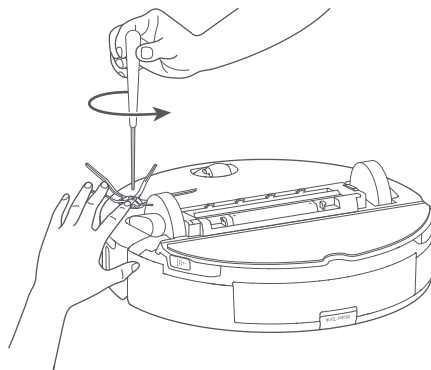

Ағымдағы қызмет көрсету

Өздігінен бағдарланатын доңғалақ

1. Кішігірім бұрағыштың немесе соған ұқсас құралдың көмегімен доғалақ осін іліп, доңғалақты алып шығыңыз.

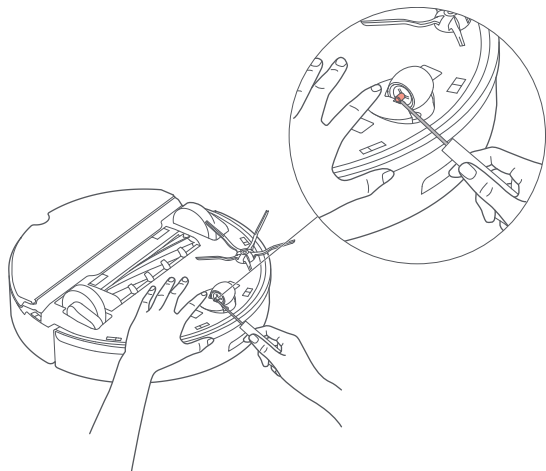

Ескертпе. Ездігінен бағдарланатын доңғалақтың кронштейні шешілмейді.

2. Қоқыс пен шаштарды алып тастау үшін доңғалақ пен осьті жуыңыз

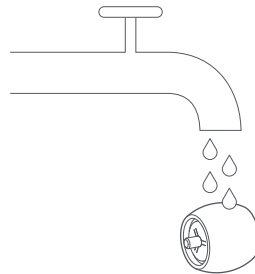

3. Доңғалақты кептіріп, үстінен қатты басып, оны орнына қойыңыз

Ағымдағы қызмет көрсету

Негізгі доңғалақтар

Жұмсақ құрғақ шүберектің көмегімен негізгі доңғалақтарды сүртіп, тазалаңыз

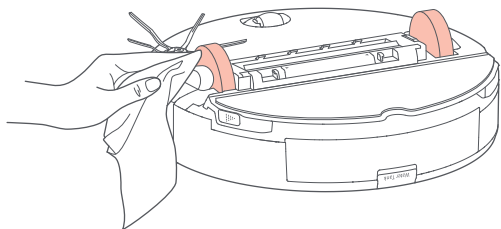

Шаңға арналған контейнер

1. Роботтың үстіңгі қақпағын ашып, шаңға арналған контейнерді алып шығыңыз

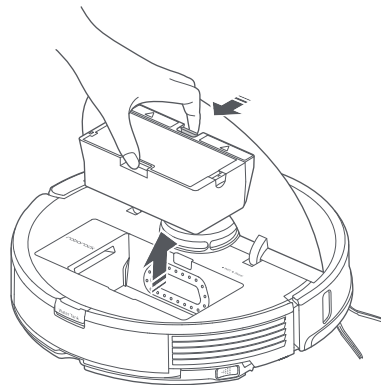

Тағымдағы қызмет көрсету

2. Қақпақты ашып, шаңға арналған контейнерді босатыңыз

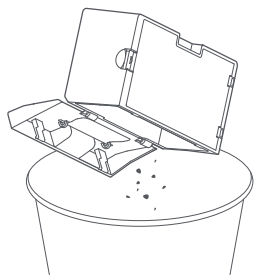
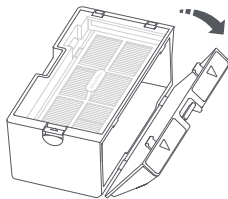

3. Оны таза суға толтырып, қақпағын жабыңыз. Шаңға арналған контейнерді абайлап сілкіп, лай суды төгіңіз.

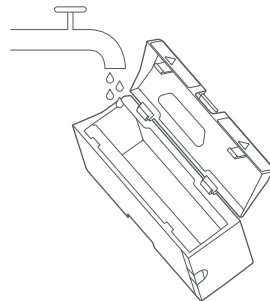

Ескертпе. Қоқыстануға жол бермеу үшін тазалау құралдарынсыз, тек тұщы суды ғана пайдаланыңыз.

4. Шаңға арналған контейнер мен жуылатын сүзгіні ауаға келтіріңіз.

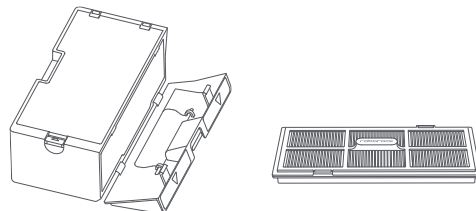

Ағымдағы қызмет көрсету

Жуылатын сүзгі

1. Сүзгінің қақпағын ашып, сүзгіні алып шығыңыз

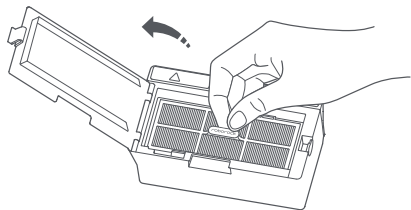

2. Сүзгіні бірнеше рет жуып, барынша көп кірді алып тастау үшін жиегінен қағыңыз.

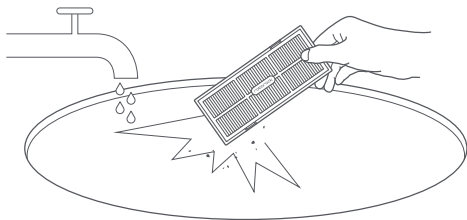

Ескертпе. Зақымдануға жол бермеу үшін сүзгіге қолмен, щеткамен немесе үшкір заттармен тиіспеңіз.

3. Сүзгіні қайта орнату алдында оны толығымен ауаға кептіріңіз

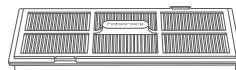

Ескертпе. Қажет болса, қосалқы сүзгіні пайдаланыңыз

Ағымдағы қызмет көрсету

Су бағы

1. Су бағын ашып, оны таза суға толтырыңыз

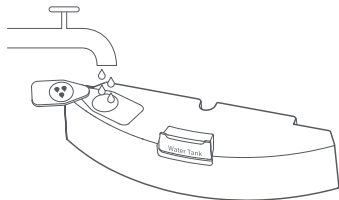

2. Су бағын жауып, оны абайлап сілкіңіз

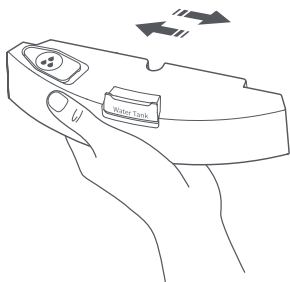

3. Лай суды төгіңіз

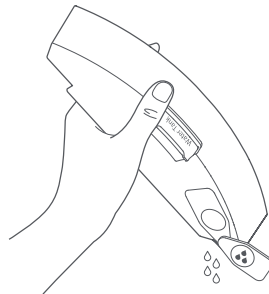

Ағымдағы қызмет көрсету

VibraRise сүрту майлығы

1. VibraRise сүрту майлығының ұстағышынан VibraRise сүрту майлығын шешіңіз

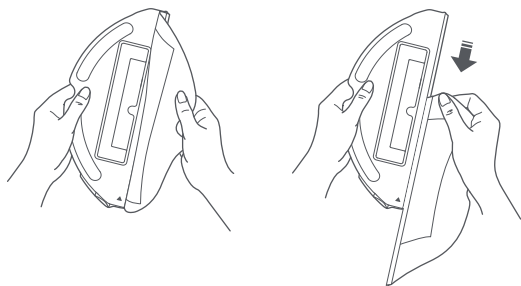

2. VibraRise сүрту майлығын тазалап, оны ауаға кептіріңіз

Ескертпе. Кір VibraRise сүрту майлығы дымқыл жуу сапасын төмендетеді. Үнемі жұмысты таза майлықтан бастаңыз.

Робот қадалары

Жұмсақ құрғақ шүберектің көмегімен барлық қадаларды, соның ішінде:

1. Док-станцияны іздеу қадасын.
2. Қабырғаларды аңғару қадасын.
3. Кілем қадасын сүртіп, тазалаңыз

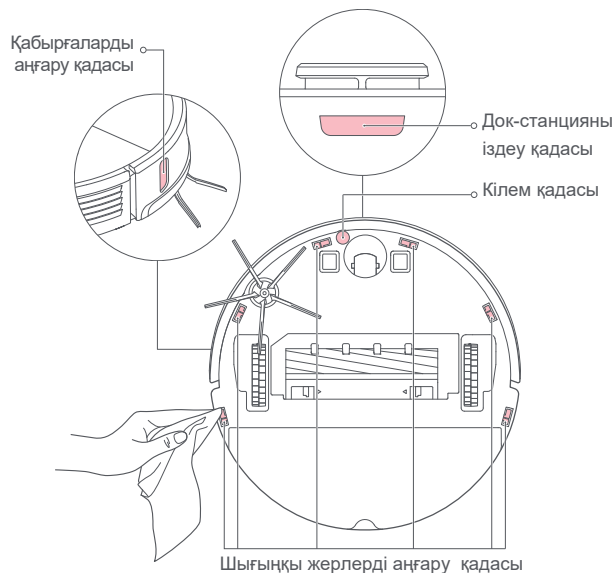

Ағымдағы қызмет көрсету

Қуаттау түйіспелерінің аймақтары

Қуаттау док-станциясындағы және роботтағы қуаттау түйіспелерін сүрту үшін жұмсақ құрғақ шүберекті пайдаланыңыз.

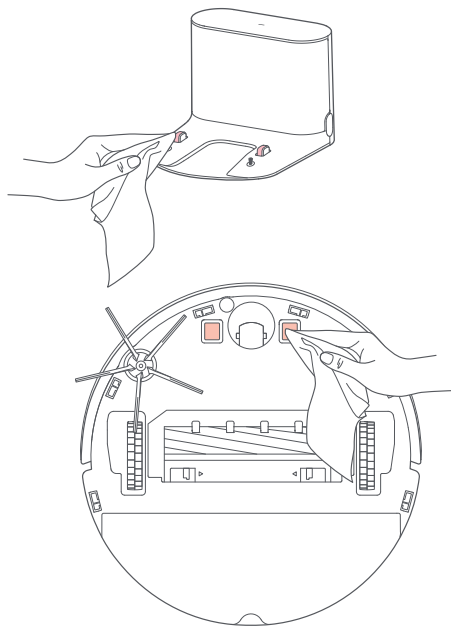

Акумулятор

Робот жоғары тиімділікті литий-ион аккумулятормен жабдықталған. Литий-ион аккумулятордың пайдалану сипаттамаларын сақтау үшін роботты үнемі қуаттап отырыңыз.

Ескертпе. Егер робот ұзақ уақыт бойы пайдаланылмаса, оны сөндіріп, аккумулятордың асыра қуатының таусылуына жол бермеу үшін оны үш айдан сирек емес қайта қуаттап отырыңыз.

Негізгі техникалық сипаттамалары

Робот

Үлгісі	roborock S7
РӨлшемі	353×350×96,5 мм
Аккумулятор	14,4В/5200мА*сағ, литий аккумулятор
Салмағы	Шамамен 4,7кг
Сымсыз байланыс	WiFi Smart Connect
Атаулы кіру кернеуі	25В тұрақты тоқ, 1,2А
Қуатталу уақыты	< 6 сағ

Қуаттау док-станциясы

Үлгісі	CDZ11RR или CDZ12RR
Өлшемі	151×130×98 мм
Атаулы қуаттылығы	28 Вт
Атаулы кіру кернеуі	100-240В айналмалы тоқ
Атаулы шығу кернеуі	25В тұрақты тоқ, 1,2А
Атаулы жиілігі	50-60 Гц
Аккумуляторды қуаттау	14,4В/5200мА*сағ, литий аккумулятор

Ескертпе. Зауыттық № роботтың астыңғы жағындағы заттаңбада көрсетілген

Қателер

Робот жинауды жүргізіп жатқан кезде қате туындаса, қуат көзі индикаторы жылдам қызыл түспен жыпылықтайды да, дауыстық ескерту беріледі. Істен шығуларды іздеу мен жою бойынша ақпаратты келесі кестеден қараңыз.

1. Келесі қателердің кез келгенін жоюдан кейін роботты басқа жерге қойып, жинау циклін қайтадан бастаңыз.
2. Қадалар қателігі жағдайында қаданы тазалап, қайтадан көріңіз.
3. Аккумулятордың температурасы нормаға сәйкес келмесе, бұйымды пайдаланбас бұрын ол нормаға сәйкес келгенше күтіңіз.

1-ші қате: Лазерлік блоқты бұрап, ол қысылмағанына және бұғатталып қалмағанына көз жеткізіңіз.

2-ші қате: Бамперті тазалап, қағыңыз.

3-ші қате: Негізгі құрылғыны жаңа жерге қойып, оны қайтадан іске қосыңыз.

4-ші қате: Биіктік айырмасы қадаларын тазалап, құрылғыны биіктіктер айырмасынан алшақ қойып, оны қайтадан іске қосыңыз.

5-ші қате: Негізгі щетка тұрып қалды. Негізгі щетка мен мойынтіректі тазалаңыз.

6-шы қате: Бүйір щетканы шешіп, тазалаңыз.

7-ші қате: Доңғалақ бұғатталып қалмағанын тексеріңіз, содан кейін құрылғыны жаңа жерге қойып, оны қайтадан іске қосыңыз.

8-ші қате: Негізгі құрылғының маңындағы кедергілерді алып тастаңыз.

9-шы қате: Шаң жинағыш пен сүзгіні орнына қойыңыз.

12-ші қате: Батарея қуатының деңгейі тым төмен. Пайдалану алдында қуаттаңыз.

13-ші қате: Қуаттау қателігі. Қуаттау түйіспелерін тазалап, қайтадан көріңіз.

14-ші қате: Батарея қателігі.

Қателер

15-ші қате: Қабырғалар қадасын тазалаңыз

16-ші қате: Негізгі құрылғыны еденге қойып, оны іске қосыңыз.

17-ші қате: Бүйір щеткасы модулінің қателігі.

18-ші қате: Желдеткіш қателігі. Негізгі құрылғыны қашыртқылауды орындаңыз.

21-ші қате: Биіктік қадасын басу аңғарылды, негізгі құрылғыны жаңа жерге қойып, оны қайтадан іске қосыңыз.

22-ші қате: Негізгі құрылғыдағы қуаттап алу қадасын тазалаңыз.

23-ші қате: Док-станцияға сигнал беру аймағын тазалаңыз.

27-ші қате: VibraRise жүйесі тұрып қалды. Бөгде заттарды алып тастаңыз.

28-ші қате: Робот кілемнің үстінде тұр. Оны тазалап, кептіріп, қайтадан көріңіз.

Сүзгі бұғатталған немесе дымқыл. Оны тазалап, кептіріп, қайтадан көріңіз.

Тыйым салынған аймақ немесе шектеуші лента аңғарылды. Негізгі құрылғыны әрі қарай қойып, оны қайтадан іске қосыңыз.

Кілемнен өту мүмкін емес. Роботты кілемнен асырып, қайтадан көріңіз.

Ішкі қателік туындады. Жүйені қайта жүктеңіз.

Ескертпе. Жүйені қашыртқылау кейбір мәселелерді шешеді.

Егер кестеде көрсетілген, жоғарыда келтірілген ұсынылған әрекеттерді орынаудан кейін мәселе шешілмесе, электрондық пошта арқылы сатудан кейінгі қызмет көрсету тобына хабарласыңыз:

АҚШ/Еуропадан тыс елдердегі қолдау тобы: support@roborock.com

Еуропада қолдау тобы: support@roborock-eu.com

Кең таралған қиындықтар

Қиындық	Решение
Қосылмайды	<ul style="list-style-type: none">• Аккумулятор қуатының деңгейі төмен. Роботты қуаттау док-станциясына қойып, оны қолданбас бұрын қуаттаңыз.• Аккумулятор температурасы тым төмен немесе тым жоғары. Роботты тек 4-40°C аралығындағы температурада қолданыңыз.
Қуатталмайды	<ul style="list-style-type: none">• Қуаттау индикаторы жанып, қуат көзі кәбілінің екі ұшы да лайықты түрде қосылып тұрғанына көз жеткізіңіз.• Егер түйіспе нашар болса, қуаттау док-станциясы мен роботтағы түйіспелер аймағын тазалаңыз.
Баяу қуатталу	<ul style="list-style-type: none">• Жоғары немесе төмен температураларда робот аккумулятордың қызмет ету мерзімін ұзарту үшін автоматты түрде қуаттау жылдамдығын төмендетеді.• Қуаттау түйіспелері ластануы мүмкін. Оларды құрғақ шүберекпен сүртіңіз
Док-станцияға оралу мүмкін емес	<ul style="list-style-type: none">• Қуаттау док-станциясының маңында кедергілер көп. Роботты ашық жерге қойыңыз.• Робот қуаттау док-станциясынан тым алыс тұр. Оны жақынырық қойып, қайтадан көріңіз.
Қалыпты жұмыс істеуден тыс жағдай	<ul style="list-style-type: none">• Роботты қайта іске қосыңыз
Жинау кезіндегі шу	<ul style="list-style-type: none">• Негізгі щетка, бүйір щетка, негізгі доңғалақтар немесе өздігінен бағдарланатын доғалақ бұғатталған. Роботты сөндіріп, оның бөлшектерін тазалаңыз.• VibraRise жүйесі дұрыс істемей тұр. Қарысып қалған нысандардың бар-жоқтығын тексеріңіз
Wi-Fi қосылмайды	<ul style="list-style-type: none">• Wi-Fi атқарымын сөндіріп қойыңыз. Wi-Fi баптауларын қашыртқылап, қайтадан көріңіз.• Wi-Fi сигналы нашар. Роботты Wi-Fi сигналының деңгейі жақсы аймаққа қойыңыз.• Wi-Fi байлағыс қалыпты емес. Wi-Fi баптауларын қашыртқылап, ұялы қосымшаның соңғы нұсқасын жүктеп, қайтадан көріңіз.• RoboGok роботының бұл үлгісі қолданылмайды. Қолданылатын үлгілер жайлы мәліметтерді қосымшадан іздеп, тауып алыңыз.• Wi-Fi байланыс кенеттен үзіледі. Маршрутизатор баптауларындағы қателік болуы мүмкін. Қосымша көмек алу үшін RoboGok клиенттерді қолдау бөліміне хабарласыңыз.

Кең таралған қиындықтар

Қиындық	Шешімі
Жуу сапасы төмен немесе шаң шыға береді	<ul style="list-style-type: none">• Шаңға арналған контейнер толған, оны босату қажет.• Сүзгі ластанған және оны тазалау қажет• Негізгі щетка бұғатталған және оны тазалау қажет
Жоспарланған жинау кестесі жұмыс істемейді	<ul style="list-style-type: none">• Робот қуатталған күйде болсын. Жоспарланған жинау аккумулятор қуатының деңгейі 20%-дан жоғары болған кезде ғана бастала алады.
Робот док-станцияда тұрған кезде энергия үнемі тұтынылады ма?	<ul style="list-style-type: none">• Робот аккумулятордың жұмысқабілеттілігін қамтамасыз ету үшін ол док-станцияда болған кезде энергияны тұтынады, алайда энергияны тұтыну деңгейі төмен.
Робот алғашқы үш рет қолданылған кезде оны 16 және одан артық сағат бойы қуаттау қажет пе?	<ul style="list-style-type: none">• Жоқ, Роботты ол толық қуатталған кезде үнемі пайдалануға болады
Дымқыл жинау кезінде су жоқ немесе ол өте аз	<ul style="list-style-type: none">• Су бағында судың бар-жоғын тексеріңіз, ұялы қосымшаның көмегімен сұрту қарқындылығын баптаңыз немесе Нұсқаулықта келтірілген сұрту майлығы мен сұрту майлығын ұстағышты дұрыс орнату бойынша толық нұсқаулармен танысыңыз.
Қуаттап алудан кейін жинау жалғаспайды	<ul style="list-style-type: none">• Робот DND режимінде емес екеніне көз жеткізіңіз. DND режимінде жинау орындалмайды. Кейбір жерлерді жинау кезінде аккумулятор қуатын толтыру қажет, егер робот автоматты түрде док-станцияға оралғанына дейін оны қуаттау док-станциясына апарып қойса, ол жинауды жалғастыра алмайды.
Робот нүктелік жинаудан кейін немесе қолмен қозғалтылғаннан кейін қуаттау док-станциясына орала алмайды	<ul style="list-style-type: none">• Нүктелік жинау немесе орнын елеулі ауыстырудан кейін робот қайтадан картаны оқиды. Егер қуаттау док-станциясы тым алыс болса, робот қуатталыа алу үшін орала алмауы мүмкін және оны қуаттау док-станциясына апарып қою керек.
Робот кейбір жерлерді қалдырып кететін болды	<ul style="list-style-type: none">• Қабырғаларды аңғару қадалары немесе шығыңқы жерлерді аңғару қадасы ластануы мүмкін. Оларды жұмсақ құрғақ шүберекпен сүртіңіз.
Су бағын ұзақ толтыру	<ul style="list-style-type: none">• Сүзгі ластануы мүмкін және оны тазалау қажет

ЕО нормативтік талаптарына сәйкестік туралы декларация

Осы арқылы біз:

Өндірушінің атауы	«Пекин Роборок Технолоджи Ко., Лтд.»
Мекенжайы	ҚХР, Бейжің, Хайдянь, Хейцюань Дистрикт, № 8, Канцзянь Баошен Плаза, билдинг С, 6018, 6016 кеңсе, 6 Ф

Осы Сәйкестік туралы декларация біздің толық жауапкершілігімізбен берілгенін және төмендегі өнімдер:

Өнімнің сипаттамасы	Шаңсорғыш-робот және керек-жарақтары
Үлгісі	roborock S7

ЕО нормативтік талаптарына сәйкестік туралы декларация

талаптарға сәйкес келетінін және олардың сипаттамалары ЕО келесі директиваларына сәйкес сынақтармен мақұлданғанын ақпараттандырамыз:

ЕО радиожабдық туралы директива 2014/53/EU	3.1-бап. а) Қауіпсіздік және денсаулықты қорғау 1. EN 60335-1:2012 + A11:2014 + AC:2014 + A13:2017+A1:2019 + A14:2019 + A2:2019 2. EN 60335-2-2:2010 + A11:2012 + A1:2013 3. EN 62311:2008 4. EN 62233:2008
	3.1-бап. b) Электрмагнит үйлесімділік 1. EN 301 489-1 V2.2.3:2019 2. EN 301 489-17 V3.1.1:2017 3. EN 55014-1:2017 4. EN 55014-2:2015 5. EN IEC 61000-3-2:2019 6. EN 61000-3-3:2013 + A1:2019
	3.2-бап. Радиожилікті спектр EN 300 328 V2.2.2:2019
Қауіпті заттардың шектеулі болуы туралы директива 2011/65/EU	EN IEC 63000:2018

Өнімнің сипаттамасы	Қуаттау док-станциясы және керек-жарақтар
Үлгісі	Зарядтау қондырғысы, үлгісі: CDZ11RR немесе CDZ12RR

ЕО нормативтік талаптарына сәйкестік туралы декларация

талаптарға сәйкес келетінін және олардың сипаттамалары ЕО келесі директиваларына сәйкес сынақтармен мақұлданғанын ақпараттандырамыз:

Төмен вольтті жабдық туралы директива 014/35/EU	1. EN 60335-1:2012 + A11:2014 + AC:2014 + A13:2017 +A1:2019 + A14:2019 + A2:2019 2. EN 60335-2-29:2004 + A2:2010 + A11:2018 3. EN 62233:2008
Электрмагнит үйлесімділік туралы директива 2014/30/EU	1. EN 55014-1:2017 2. EN 55014-2:2015 3. EN IEC 61000-3-2:2019 4. EN 61000-3-3:2013 + A1:2019
Қауіпті заттардың шектеулі болуы туралы директива 2011/65/EU	EN IEC 63000:2018

Осы декларацияны әзірлеу үшін жауапты тұлғалар:

Баспа әріптермен есімі: Rui.Shen

Лауазымы: сапа жөніндегі директор

Қолтаңбасы: Rui.Shen.

Шығарылған күні: 22.01.2021

Шығарылған жері: ҚХР, Бейжің, Хайдянь, Хейцюань Дистрикт, № 8, Канцзянь Баошен Плаза, билдинг С, 6018, 6016 кеңсе, 6 Ф

Wi-Fi техникалық сипаттамалары

Сервис	Хаттама	Жилікті диапазон	Макс.шығу қуаттылығы
WiFi	802.11b/g/n	2400-2483,5 МГц	≤20 дБм

Лазердің қауіпсіздігі

Бұл өнімде қолданылатын лазерлік қашықтық қадасы IEC 60825-1:2014 1-ші санатты лазерлік құрылғыларға арналған стандарттарға сәйкес келеді және қауіпті лазерлік сәулеленуді түзбейді.

Электрлік және электрондық жабдықтың қалдықтарын кәдеге жарату және қайта өңдеу туралы ақпарат

Бұл өнімді тиісті кәдеге жарату. Бұл таңбалау ЕО аумағында бұл өнімді басқа тұрмыстық қалдықтармен бірге лақтыруға болмайды дегенді білдіреді. Қоршаған ортаға немесе адамдардың денсаулығына қалдықтарды бақылаусыз лақтырудан келтірілетін болжамлды зиянның алдын алу үшін материалдық ресурстарды қайтадан тиімді пайдалану мақсатында өнімді жауапты түрде кәдеге жаратыңыз. Қолданылған құрылғыны қайтару үшін жинау және қайтару жүйелерін пайдаланыңыз немесе өнімді сатып алған сатушыға жүгініңіз. Ол өнімді қоршаған ортаға қауіпсіз әдіспен қайта өңдеуге қабылдай алады.



Кепілдік туралы ақпарат

Кепілдіктің әрекет ету мерзімі өнім сатылған елдің заңдарына байланысты және кепілдік міндеттемелерді қамтамасыз ету сатушының жауапкершілігі болып табылады.

Кепілдік тек материал кемшіліктеріне немесе жасалу сапасына ғана таралады.

Кепілдік жөндеуді тек уәкілетті қызмет көрсету орталықтары ғана орындай алады. Кепілдік міндеттемелер бойынша шағым жасау кезінде сатып алуды растайтын түбіртек түпнұсқасын (сатып алу күнімен) ұсыну қажет.

Кепілдік міндеттемелер келесі жағдайларға таралмайды:

- Табиғи тозу
- Қате пайдалану, мысалы, құрылғыға асыра жүктеме түсіру, бекітілмеген керек-жарақтарды пайдалану, күш қолдану
- Сыртқы әсерлерден туындаған зақымданулар
- Пайдаланушы нұсқаулығының ережелерін сақтамаудан туындаған зақымданулар, мысалы, сәйкес келмейтін қуат көзіне қосу немесе орнату бойынша нұсқауларды орындамау.
- Ішінара немесе толықтай бөлшектелген құрылғылар.

Robotic Vacuum Cleaner

Manufacturer: Beijing Roborock Technology Co., Ltd.

Product Model: roborock S7

Address of Manufacturer: Floor 6, Suite 6016, 6017, 6018, Building C, Kangjian Baosheng Plaza,
No.8 Heiquan Road, Haidian District, Beijing, P.R.CHINA

For more product information, visit our website: www.roborock.com

For after-sales support, email our after-sales service team:

US/Non-Europe Support: support@roborock.com

Europe Support: support@roborock-eu.com

Шаңсорғыш-робот

Өндіруші: «Пекин Роборок Технолоджи Ко., Лтд.»

Өнім үлгісі: roborock S7

Өндірушінің мекенжайы: ҚХР, Бейжің, Хайдянь, Хейцюань Дистрикт, № 8, Канцянь Баошен
Плаза, билдинг С, 6018, 6016 кеңсе, 6 Ф

Өнім туралы қосымша ақпаратты біздің сайттан қараңыз: www.roborock.com

Сатудан кейінгі қызмет көрсету туралы сұрақтар бойынша біздің сатудан кейінгі қызмет

көрсету бөлімінің мамандарына хабарласыңыз:

АҚШ/Еуропадан тыс елдердегі қолдау тобы: support@roborock.com

Еуропада қолдау тобы: support@roborock-eu.com



Roborock S7 шаңсорғыш-роботты

Пайдаланушы нұсқаулығына қосымша

Құрылғының мақсаты

Бұл құрылғы әртүрлі жерлерден (кафель, паркет еден, кілем және т.с.с.) шаң мен кірді жинауға арналған.

Кепілдік міндеттемелер

Өндіруші бүкіл кепілдік мерзімі бойы құрылғының істен шықпай жұмыс істеуіне, сон-дай-ақ материалдар мен құрастыруда ақаулардың жоқтығына кепілдік береді. Кепілдік мерзімі бұйымды сатып алу сәтінен бастап есептеледі және тек жаңа өнімдерге ғана таралады. Кепілдік қызмет көрсетуге бұйымды пайдаланушы нұсқаулығына сәйкес пайдалану кезінде кепілдік мерзімі ішінде тұтынушының кінәсізінсіз істен шыққан эле-менттерді тегін жөндеу немесе ауыстыру кіреді. Жөндеу немесе элементтерді ауыстыру уәкілетті қызмет көрсету орталықтарының аумағында жүзеге асырылады.

Кепілдік мерзімі: 12 ай.

Пайдалану мерзімі: 24 ай.

Қызмет көрсету орталығының өзекті тізімі мына мекенжайда:

<https://www.dns-shop.ru/technical-support/>

Орнату, сақтау, тасымалдау, өткізу және кәдеге жарату ережелері мен шарттары

- Құрылғы қандай да бір орнату немесе үнемі бекітуді қажет етпейді.
- Құрылғы қаптамада, жылытылатын орын-жайларда, өндірушіде және тұтынушыда 5 °С-ден 40 °С-ге дейінгі ауа температурасында және 80%-дан аспайтын ауаның салыстырмалы ылғалдылығында сақталуы тиіс. Орын-жайларда тат басуды тудыра-тын күшті қоспалар (қышқылдар, сілтілердің буы) болмауы тиіс.
- Құрылғыны тасымалдау құрғақ ортада жүзеге асырылуы тиіс.
- Құрылғы ұқыпты ұстауды талап етеді, оны шаң, кір, соғу, ылғал, от және т.б. қорғаңыз.
- Құрылғыны өткізу жергілікті заңнамаға сәйкес жүргізілуі тиіс.
- Қызмет ету мерзімі аяқталғаннан кейін бұйымды қарапайым тұрмыстық қал-дықтармен тастауға болмайды. Оның орнына ол жергілікті заңнамаға сәйкес әрі қа-рай қайта өңдеу немесе кәдеге жарату үшін электрлік және электрондық жабдықты тиісті қабылдау орындарына кәдеге жарату үшін тапсыруға жатады. Өнімді дұрыс кәдеге жаратуын қамтамасыз ете отырып, Сіз қалдықтарды бақылаусыз тастау нәтижесінде қоршаған орта мен адамның денсаулығына әлеуетті зиян келтірудің алдын алуға және материалдық ресурстарды тиімді пайдалануға көмектесесіз. Бұл өнімді қабылдау және кәдеге жарату орындары туралы толығырақ ақпаратты жергілікті муниципалды органдардан немесе тұрмыстық қалдықтарды шығаратын кәсіпорыннан алуға болады.
- Құрылғының істен шығуы аңғарылған жағдайда бірден авторизацияланған қызмет көрсету орталығына жүгіну немесе құрылғыны кәдеге жарату қажет.

Қосымша ақпарат

Өндіруші: Бэйцзин Роборок Тэктолоджи Ко., Лтд.

6-қабат, 6016-кабинет, 6017, 6018, С ғимараты, Канцзянь Баошэн Плаза, Хэйцюань тас жолы №8, Хайдянь ауданы, Бейжің қ., Қытай.

Қытайда жасалған.

Импортер / юр.лицо, принимающее претензии в Казахстане:

ТОО «ДНС КАЗАХСТАН», г. Нұр-Сұлтан, р-н Сарыарқа, пр-т Сарыарқа, зд. 12, Қазақстан.

Импорттаушы / Қазақстанда шағымдар қабылдайтын заңды тұлға:

«DNS QAZAQSTAN (ДНС КАЗАХСТАН)» ЖШС, Нұр-Сұлтан қаласы, Сарыарқа ауданы, Даңғылы Сарыарқа, ғимарат 12, Қазақстан.

Тауар Кедендік одақтың келесі техникалық реттелім талаптарына сәйкес келеді:

- ТР ТС 020/2011 «Техникалық құралдардың электрмагнит үйлесімділігі»;
- ТР ТС 004/2011 «Төмен вольтті жабдықтың қауіпсіздігі туралы».

Тауар Еуразиялық экономикалық одақтың ТР ЕАЭС 037/2016 «Электртехника және радиотехника бұйымдарында қауіпті заттарды қолдануды шектеу туралы» техникалық реттелемінің талаптарына сәйкес келеді.

Бұйымның сыртқы көрінісі мен оның сипаттамалары сапаны арттыру мақсатында алдын ала ескертусіз өзгертіле алынады.



