



РУКОВОДСТВО ПОЛЬЗОВАТЕЛЯ

РОБОТ-ПЫЛЕСОС



Перед установкой внимательно ознакомьтесь с настоящим руководством. Это необходимо для правильной и безопасной установки техники. После установки храните инструкцию рядом с техникой для обращения к документации по мере необходимости.

РУССКИЙ

R5-ULTIMATE



MFL71751918
Rev.00_072723

www.lg.com

Copyright © 2023 LG Electronics Inc. Все права защищены.

СОДЕРЖАНИЕ

В данном руководстве могут встречаться изображения или материалы, не относящиеся к купленной вами модели.
Производитель может вносить изменения в содержание руководства.

ТЕХНИКА БЕЗОПАСНОСТИ

ПЕРЕД НАЧАЛОМ ИСПОЛЬЗОВАНИЯ ПРОЧТИТЕ ВСЕ СООТВЕТСТВУЮЩИЕ ИНСТРУКЦИИ.....	3
ОСТОРОЖНО!	3
ВНИМАНИЕ	8

ПЕРЕД ИСПОЛЬЗОВАНИЕМ

Детали и технические характеристики.....	10
Зарядка.....	12

ЭКСПЛУАТАЦИЯ

Панель управления	15
Уборка.....	15

ИНТЕЛЛЕКТУАЛЬНЫЕ ФУНКЦИИ

Использование приложения LG ThinQ.....	18
--	----

ТЕХНИЧЕСКОЕ ОБСЛУЖИВАНИЕ

Регулярная очистка	22
--------------------------	----

ПОИСК И УСТРАНЕНИЕ НЕИСПРАВНОСТЕЙ

Перед обращением в сервисный центр	26
--	----

ТЕХНИКА БЕЗОПАСНОСТИ

ПЕРЕД НАЧАЛОМ ИСПОЛЬЗОВАНИЯ ПРОЧИТАТЕ ВСЕ СООТВЕТСТВУЮЩИЕ ИНСТРУКЦИИ

Следующие рекомендации по технике безопасности призваны предотвратить непредвиденные риски и ущерб, вызванные небезопасной, либо неверной эксплуатацией техники.

Рекомендации делятся на две категории: **ОСТОРОЖНО!** и **ВНИМАНИЕ!** (см. ниже).

Сообщения о безопасности



Этот символ отображается для обозначения вопросов и операций, которые могут вызвать риск. Внимательно прочитайте часть текста, обозначенную этим символом и следуйте инструкциям, чтобы избежать риска.



ОСТОРОЖНО

Это указывает на то, что несоблюдение инструкций может привести к серьезным травмам или смерти.



ВНИМАНИЕ

Это указывает на то, что несоблюдение инструкций может привести к незначительным травмам или повреждению прибора.

ОСТОРОЖНО!

ОСТОРОЖНО!

- Чтобы снизить риск взрыва, пожара, смерти, поражения электрическим током, травм или ожогов при использовании данного продукта, соблюдайте основные меры предосторожности, в том числе следующие:

Техническая безопасность

- Прочитайте все предупреждения и инструкции по технике безопасности. Используйте только рекомендованные производителем документы.
- Не используйте прибор с поврежденным шнуром питания или вилок. Шнур питания или вилка должны быть заменены. Если прибор не работает должным образом, его уронили, повредили, оставили на улице или уронили в воду, верните его в сервисный центр LG Electronics.
- Этот прибор предназначен для использования только в домашнем хозяйстве. Во избежание поражения электрическим током используйте только в сухих помещениях.
- Данный прибор не предназначен для использования лицами (включая детей) с ограниченными физическими, сенсорными или умственными способностями или недостатком опыта и знаний, если только они не находятся под контролем или им не предоставлена инструкция по использованию прибора лицом, ответственным за их безопасность.
- Необходимо следить за детьми, чтобы они не играли с прибором.
- Не используйте прибор в комнате, где спит младенец или ребенок.
- Перед использованием этого прибора очистите пол от таких предметов, как свечи, шнуры питания, хрупкие предметы, одежда, незакрепленная бумага и натяжные шнуры для жалюзи или штор.
- Для вашей безопасности не отсоединяйте батарею от прибора. Если потребуется заменить батарею прибора, отнесите его в официальный сервис-центр LG Electronics или к дилеру.

Аккумулятор

- Никогда не используйте аккумулятор, адаптер и зарядную станцию от других приборов с этим прибором. Используйте только аккумулятор и зарядную станцию, предоставленные LG Electronics.

- Никогда не используйте аккумулятор, адаптер и зарядную станцию этого прибора с другими приборами.
- Если предполагается, что прибор не будет использоваться в течение длительного времени, отсоедините шнур питания и извлеките аккумулятор.
- Запрещается использовать модифицированные или поврежденные аккумуляторы.
- При утилизации аккумулятора или прибора извлеките аккумулятор из прибора и утилизируйте ее безопасным образом.
- Не используйте аккумулятор, если он протекает или изменил форму. Если жидкость из аккумулятора попала на кожу или в глаза, немедленно тщательно промойте пораженный участок чистой водой и обратитесь к врачу.
- Не разбирайте и не закорачивайте аккумулятор. Не разбивайте и не разбирайте аккумулятор.
- Не нагревайте и не размещайте аккумулятор вблизи источников тепла или прямых солнечных лучей. Не подвергайте аккумулятор механическим ударам.
- Замените аккумулятор, если он больше не может удерживать заряд. Для замены обратитесь в авторизованный сервисный центр LG Electronics для поиска альтернативных вариантов батарей.
- При утилизации этого устройства соблюдайте правила утилизации перезаряжаемых литий-ионных аккумуляторов.
- При работе с аккумулятором и его утилизации соблюдайте все местные постановления и регламенты.

Технические характеристики аккумулятора

Название модели	INR18650F9M-4S1P
Тип	Литиевая батарея
Номинальная мощность	14,4 В пост. тока, 3000 мА·ч

Время зарядки	5 часов
Время работы	Прибл. 110 мин (уровень Средний)

Установка

- Заряжайте, храните и эксплуатируйте данный прибор только при комнатной температуре.
- Разместите зарядную станцию на твердой ровной поверхности.
- Заряжайте и храните прибор в хорошо проветриваемом месте.
- Не храните корпус прибора, шнур питания или зарядную станцию рядом с нагревательными приборами или открытым огнем.
- Не используйте и не храните прибор при температуре ниже 5 °C или выше 38 °C.
- Этот прибор предназначен для подключения только к стандартной розетке. Запрещается использовать прибор с любым типом силового преобразователя.
- Не включайте прибор в поврежденную или расшатанную розетку.
- Утилизируйте все упаковочные материалы (например, пластиковые пакеты и пенопласт) в недоступном для детей месте. Упаковочные материалы могут вызвать удушье.

Эксплуатация

- Прочтите все инструкции перед использованием прибора и сохраните их.
- Не прикасайтесь к шнуру питания, вилке, зарядной станции или корпусу изделия мокрыми руками.
- Вытрите влагу или грязь со шнура или вилки сухой тканью.
- Никогда не отключайте прибор, потянув за шнур питания. Всегда крепко держитесь за вилку и вытягивайте ее из розетки.
- Никогда не пытайтесь эксплуатировать этот прибор, если он поврежден, неисправен, частично разобран, или имеет

отсутствующие или сломанные детали, включая поврежденный шнур или штепсель. Обратитесь за помощью в авторизованный сервисный центр LG Electronics или к дилеру.

- Не прилагайте чрезмерных усилий к шнуру питания, чтобы согнуть его, и не размещайте его под тяжелым предметом, поскольку это может его повредить.
- Не включайте прибор в поврежденную или расшатанную розетку.
- Надежно вставьте вилку в розетку, чтобы она не ослабла.
- Перед использованием прибора уберите любые провода или кабели с пола.
- Не накрывайте шнур питания ковром или ковровым покрытием.
- Если устройство издает странный шум или имеет запах или дым, прекратите использование и обратитесь в информационный центр для клиентов LG Electronics.
- Только квалифицированные технические специалисты или обслуживающий персонал LG Electronics могут разбирать, ремонтировать или модифицировать прибор.
- Никогда не вставляйте острые металлические предметы, такие как булавка, гвоздь или нож, в отверстие или зазор в корпусе устройства или зарядной станции.
- Не собирайте пролитые жидкости этим прибором. Убедитесь, что вода, напитки или моющие средства не попадают внутрь корпуса устройства или зарядной станции.
- Следите, чтобы в прибор не попали лезвия, канцелярские кнопки, стружка, острые предметы, горячая или холодная зола и т. д.
- Держите одежду и волосы, пальцы или другие части тела подальше от отверстий и движущихся частей прибора.
- Не используйте в закрытых помещениях, где присутствуют пары от разбавителя краски, веществ, защищающих от моли, горючей пыли или других взрывоопасных или токсичных материалов.

- Не прикасайтесь к зарядным клеммам на приборе или зарядной станции и не вставляйте наэлектризованный предмет внутрь прибора или станции.
- При срабатывании функции защитного отключения во время размещения продукта на зарядной станции, немедленно снимите прибор с зарядной станции. Обратитесь в сервисный центр LG Electronics.
- Не используйте и не храните нагревательные устройства или легковоспламеняющиеся вещества (эфир, бензол, спирт, химикаты, горючие аэрозоли, инсектициды, освежители воздуха или косметические средства) в непосредственной близости от прибора.
- Не пытайтесь убирать этим прибором жидкости (воду, напитки), вещества с запахом (конфеты, шоколад, экскременты домашних животных), металлические предметы (лезвия, булавки), легковоспламеняющиеся вещества, поверхностно-активные вещества или осколки стекла.
- В случае утечки газа (природного газа, пропана и т. д.) не используйте этот или любой другой прибор. Откройте окно или дверь, чтобы немедленно проветрить помещение.
- Никогда не допускайте попадания воды, напитков или моющих средств внутрь батареи.
- Обязательно отсоединяйте шнур питания при чистке или обслуживании зарядной станции.

ВНИМАНИЕ

ВНИМАНИЕ!

- Чтобы снизить риск взрыва, пожара, смерти, поражения электрическим током, травм или ожогов при использовании данного продукта, соблюдайте основные меры предосторожности, в том числе следующие:
-

Эксплуатация

- Не переворачивайте робот-пылесос и не смачивайте моющие накладки водой, пока они прикреплены к роботу-пылесосу.
- Мокрый пол может представлять опасность скольжения. Дайте полам полностью высохнуть, прежде чем позволять кому-либо ходить по ним.
- Не чистите ковры роботом-пылесосом с прикрепленной к нему моющей накладкой. Ковер может намочнуть или прилипнуть к липучке, что приведет к повреждению ковра.
- Не чистите полы с покрытием роботом-пылесосом с прикрепленной к нему моющей накладкой. Периодическая очистка пола с покрытием может привести к отслаиванию покрытия.
- Не используйте на игровых ковриках из ПВХ или полиуретана для детей, т. к. в результате трения мотор может перегреться.
- Не заполняйте резервуар для воды жидкостью не комнатной температуры. Жидкости, такие как горячая вода, моющие средства, кондиционер для белья или ароматическое масло, не должны использоваться.

ПЕРЕД ИСПОЛЬЗОВАНИЕМ

Детали и технические характеристики

Вид спереди

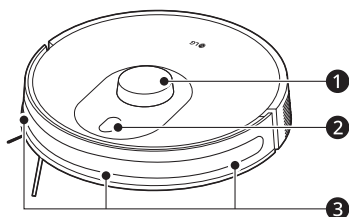

- ❶ Датчик LIDAR
- ❷ Панель управления
- ❸ Инфракрасный датчик для зарядки

Вид сбоку

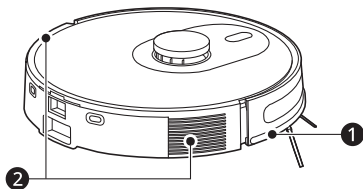

- ❶ Бампер
- ❷ Вентиляционное отверстие

Вид снизу

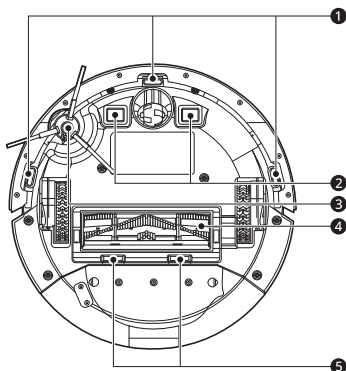

- ❶ Датчик защиты от падений
- ❷ Клеммы для подзарядки
- ❸ Боковая щетка
- ❹ Щетка
- ❺ Кнопки открытия крышки щетки

Вид изнутри

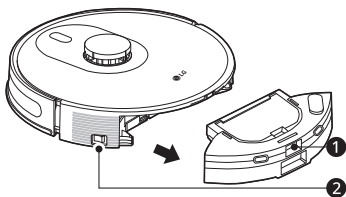

- ❶ Кнопка снятия контейнера для пыли и резервуара для воды
- ❷ Главный переключатель питания

Контейнер для пыли и резервуар для воды

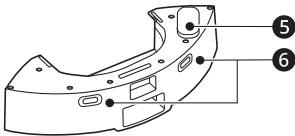
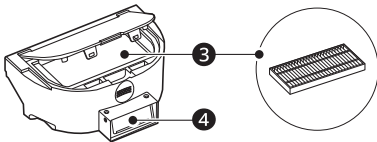
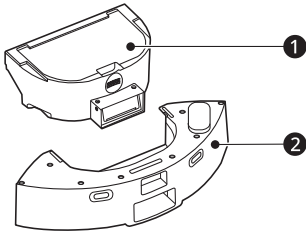

- ❶ Контейнер для пыли
- ❷ Резервуар для воды
- ❸ Фильтр
- ❹ Входное отверстие всасывания
- ❺ Входное отверстие для воды
- ❻ Задняя клемма для подзарядки

Аксессуары

Аксессуары, входящие в комплект

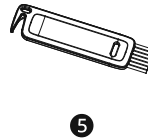
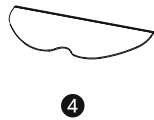
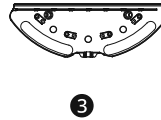
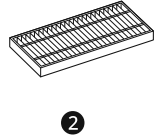
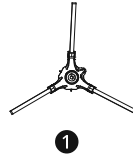

- ❶ Боковая щетка
- ❷ Фильтр
- ❸ Держатель моющей накладки
- ❹ Моющая накладка
- ❺ Чистящая щетка

Технические характеристики

Данное изделие представляет собой лазерное устройство класса I. Проведена проверка соответствия требованиям директивы IEC 60825-1.

Робот-пылесос

- **Модели:** R5-ULTIMATE
- **Размер изделия:** 342 мм (ширина) × 342 мм (длина) × 94,5 мм (высота)
- **Номинальная мощность**
 - 24,5 В пост. тока, 1,45 А
- **Время зарядки:** Около 5 часов

12 ПЕРЕД ИСПОЛЬЗОВАНИЕМ

• Время уборки (обычный деревянный пол)

- До 140 минут (уровень **Низкий**)
- До 110 минут (уровень **Средний**)
- До 80 минут (уровень **Высокий**)
- До 60 минут (общий режим с функцией Turbo)

Зарядная станция

Модель	T-RB4**
Входная мощность	220 - 240 В~ 50 Гц
Выходная мощность	24,5 В пост. тока/ 1,45 А
Потребление энергии	1450 Вт (уборка)
	0,4 А (зарядка)

Зарядка

Установка зарядной станции

Используемая зарядная станция должна быть всегда включена в розетку. Если она не подключена, робот-пылесос не вернется на станцию для автоматической зарядки.

1 Перед началом эксплуатации удалите полосу пенопласта около предотвращающего столкновения бампера.

- Если полоса пенопласта не удалена, робот-пылесос может испытывать трудности при возврате на зарядную станцию, либо может снизиться производительность изделия.

станцию, либо может снизиться производительность изделия.

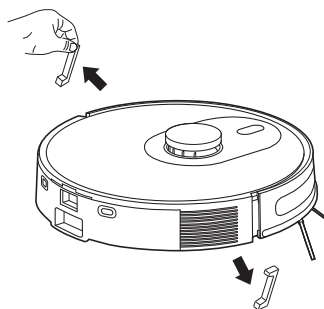

2 Снимите защитную пленку с зарядной станции и робота-пылесоса.

- Если защитная пленка не удалена, робот-пылесос может испытывать трудности при возврате на зарядную станцию, либо может снизиться производительность изделия.

3 Установите зарядную станцию на предотвращающую повреждение пола пластину. Установите зарядную станцию, переместив ее сверху вниз.

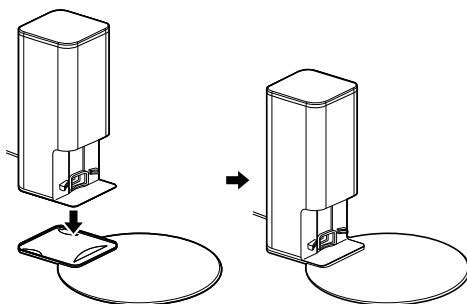

4 Установите зарядную станцию на ровном твердом полу в помещении и закрепите ее к стене в выбранном вами месте.

- Уберите все препятствия вокруг зарядной станции.

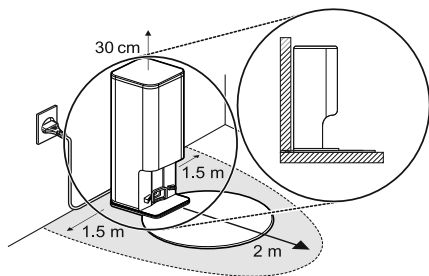

- 1 Включите питание. Переведите главный выключатель питания ❶ на задней панели робота-пылесоса в положение «ВКЛ.», чтобы включить питание.

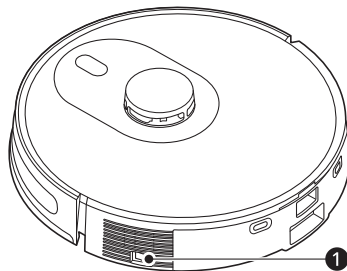

- 5 Подключите адаптер к настенной розетке.

ПРИМЕЧАНИЕ

- Если два робота-пылесоса используются вместе, расстояние между зарядными станциями должно быть не менее 1,5 м.
 - Если зарядные станции расположены слишком близко друг к другу, возврат робота-пылесоса на зарядную станцию может стать невозможным.
- Не устанавливайте зарядную станцию на ковер.
- Если зарядная станция не включена в розетку, батарея робота-пылесоса не будет заряжаться.
- Не устанавливайте зарядную станцию в узких местах. Это затруднит поиск зарядной станции роботом-пылесосом.
- Убедитесь, что зарядная станция подключена к электрической розетке во время эксплуатации. Если на зарядную станцию не подается питание, робот-пылесос не сможет автоматически вернуться на зарядную станцию для зарядки батареи.

- 2 Поместите робот-пылесос на зарядную станцию, совместите центр робота-пылесоса с центром зарядной станции и слегка подтолкните его сзади.

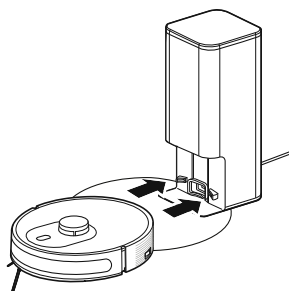

- Когда зарядка начнется, индикатор состояния на роботе-пылесосе начнет мигать розовым цветом.
- Робот-пылесос самостоятельно возвращается на зарядную станцию по завершении уборки или в случае низкого заряда батареи. Если робот-пылесос возвращается на зарядную станцию из-за низкого заряда батареи, он продолжит уборку после полной зарядки.

Зарядка робота-пылесоса

Вилка зарядной станции всегда должна быть подключена к электрической розетке. Робот-пылесос может найти зарядную станцию, только если на зарядную станцию подается питание.

ПРИМЕЧАНИЕ

- Аккумулятор является расходным материалом. Срок службы аккумулятора и срок его эксплуатации будут уменьшаться в зависимости от лет и времени использования.
 - Если робот-пылесос не заряжается в нормальном режиме, проверьте, не загрязнены ли клеммы зарядного устройства посторонними веществами, а также протрите зарядную станцию сухим полотенцем.
 - Если после очистки зарядка по-прежнему не осуществляется проверьте, правильно ли подключены зарядная станция и адаптер.
 - Полностью заряжайте батарею каждые 6 месяцев, даже если робот-пылесос не используется или находится на длительном хранении.
 - При длительном хранении робот-пылесос без периодической зарядки возможны проблемы в работе аккумулятора.
 - Если главный выключатель питания отключен, отображение % батареи в приложении ThinQ во время зарядки не меняется. Включите главный выключатель питания на задней панели робота-пылесоса. Зарядка возможна, даже если главный выключатель питания отключен.
-

ЭКСПЛУАТАЦИЯ

Панель управления

Кнопки

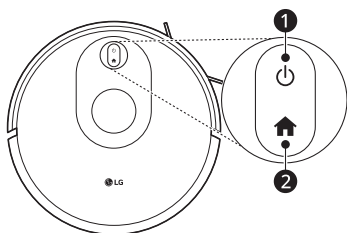

Для запуска робота-пылесоса нажимайте на значки кнопок.





1 Кнопка

- Нажмите и удерживайте кнопку  в течение 3 секунд, чтобы включить или выключить робот-пылесос.
 - Во время зарядки нажатие кнопки невозможно.
- Нажмите кнопку для запуска или приостановки уборки, когда робот-пылесос включен.
 - При первом использовании поверните главный выключатель питания в положение «ВКЛ.».

2 Кнопка

- Однократно нажмите кнопку , чтобы отправить робот-пылесос на зарядную станцию.
- Нажмите кнопку  повторно для отмены.

3 Кнопки +

- Нажмите и удерживайте кнопки  +  в течение трех секунд для подключения робота-пылесоса к приложению **LG ThinQ**.

- Уровень батареи $\geq 20\%$: белый
- Уровень батареи $< 20\%$: розовый
- Зарядка: импульсное мигание розовым цветом
- Неисправность: красный
- 2 Индикатор Wi-Fi робота-пылесоса
 - Ожидает соединения: быстрое мигание белым цветом
 - Подключение к Wi-Fi: быстрое мигание белым цветом
 - Подключено к Wi-Fi: белый

Уборка

Использование моющей накладки

- 1 Извлеките контейнер для пыли и резервуар для воды.

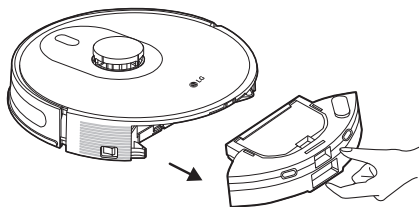

- 2 Отсоедините контейнер для пыли.

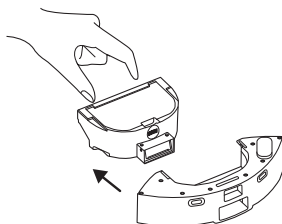

Дисплей состояния

- 1 Дисплей состояния робота-пылесоса

- 3** Снимите крышку входного отверстия для воды и наполните резервуар водой через входное отверстие.

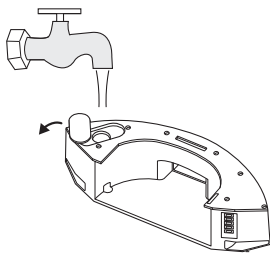

- 4** Вновь установите контейнер для пыли и резервуар для воды.

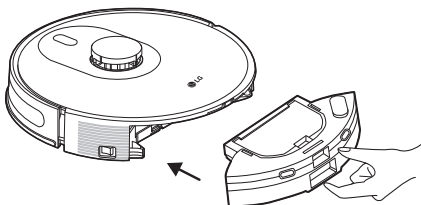

- 5** Установите моющую накладку в держатель для моющей накладки.

- Перед установкой моющей накладки хорошо смочите ее водой и выжмите.

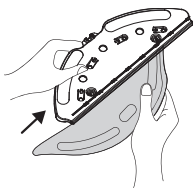

- 6** Вставьте держатель моющей накладки в нижнюю часть робота-пылесоса до щелчка.

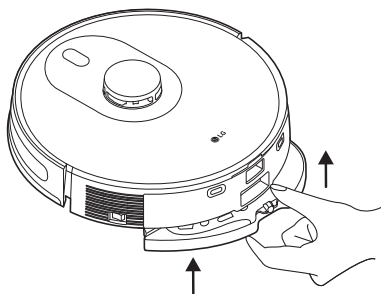

⚠ ВНИМАНИЕ!

- Если моющая накладка слишком влажная, пол может стать скользким настолько, что на нем можно будет поскользнуться.
- Не оставляйте робот-пылесос на зарядной станции или на полу в течение длительного времени с прикрепленной влажной моющей накладкой. Это может привести к повреждению пола или появлению запахов.

Сушка резервуара для воды и мытье моющей накладки

После каждого использования держателя моющей накладки рекомендуется снять держатель моющей накладки с одной стороны, опустошить резервуар для воды, сполоснуть моющую накладку водой и полностью высушите ее в сухом проветриваемом месте.

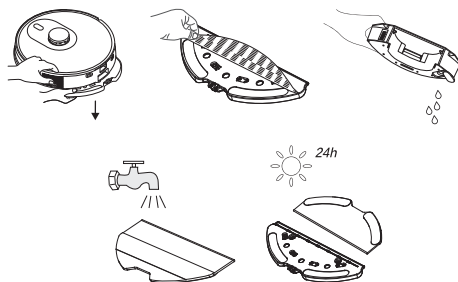

Если вы хотите полностью удалить остатки воды из резервуара, следуйте дополнительным инструкциям.

- 1) Установите резервуар для воды вертикально, прикрепите бумажное полотенце или ткань к выпускному отверстию и удалите остатки воды.

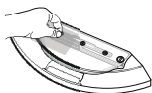

- 2) Удалите из резервуара как можно больше воды, наклоните резервуар для воды к стопору резервуара, чтобы собрать воду, а затем высушите его, перевернув и положив на бумажное полотенце или ткань.

пылесоса, включая карту и запретные зоны, будут сброшены.

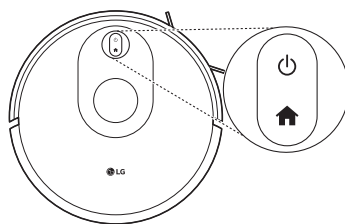

⚠ ВНИМАНИЕ!

- Не используйте режим влажной уборки на коврах.
- Снимите держатель моющей накладки, когда робот-пылесос заряжается или не используется.
- Для получения оптимальных результатов влажной уборки рекомендуется выполнить сухую уборку три раза перед установкой на робот-пылесос держателя моющей накладки.
- Во избежание повреждения деревянного пола снимите держатель моющей накладки сразу же по завершении влажной уборки. Или установите зарядную станцию на защищающую пол пластину (опция).
- При приостановке или завершении влажной уборки робот-пылесос автоматически прекращает подачу воды. Однако моющая накладка остается влажной, поэтому ее следует вовремя снять, а не оставлять надолго.

Перезапуск системы

В режиме ожидания нажмите и удерживайте кнопку «Домой» в течение 15 секунд для перезапуска системы. После перезапуска системы пользовательские настройки робота-

ИНТЕЛЛЕКТУАЛЬНЫЕ ФУНКЦИИ

Использование приложения LG ThinQ

Особенности приложения LG ThinQ

• Уровень всасывания

В мобильном приложении пользователь может выбрать любой из четырех режимов уборки: **Низкий**, **Средний**, **Высокий** и **Турбо**. По умолчанию установлен режим **Средний**.

• Умный турборежим

Автоматическое обнаружение и уборка ковров в режиме мощного всасывания. Функцию Smart Turbo можно включить и выключить в приложении **LG ThinQ**. С выбором уровня всасывания **Турбо** при обнаружении ковра мощность всасывания не увеличивается.

• Уровень воды

В мобильном приложении пользователь может выбрать любой из уровней воды: **Сухой**, **Низкий**, **Средний** и **Высокий**. По умолчанию установлен уровень воды **Низкий**.

• Простое управление

- На экране **Простое управление** можно вручную управлять роботом-пылесосом.

• Контроль громкости изделия

- Уровень громкости голосовых подсказок данного изделия можно отрегулировать в приложении **LG ThinQ**.

• Язык голоса изделия

- Пользователь может выбрать язык.

• Найти робот-пылесос

- Если нажать кнопку «Местоположение» при включенном роботе-пылесосе, он будет издавать звук, чтобы вы смогли определить его текущее местоположение.

• Расписание уборок

- С помощью планирования уборки можно задать время начала регулярной уборки робота-пылесоса.

• Дневник уборки

- В дневник вносится дата, режим уборки и время начала и окончания каждой уборки. Здесь можно просматривать историю уборки.

• Моя зона

С помощью функции «**Моя зона**» и приложения **LG ThinQ** можно выбрать определенную область на карте, чтобы уделить ей особое внимание при уборке.

- **Уборка заданной области:** позволяет выбрать часть карты для уборки или выполнить уборку выбранных зон в определенном порядке.

- **Запретная зона:** при необходимости из зоны уборки исключаются определенные области, например ваннные комнаты или места, оборудованные для домашних животных. Если **Запретные зоны** расположены слишком близко друг к другу, робот-пылесос, возможно, не сможет выполнить уборку между ними.

ПРИМЕЧАНИЕ

- Если вы меняете беспроводной маршрутизатор, интернет-провайдер или пароль, удалите подключенный прибор из приложения **LG ThinQ** и подключите его снова.
- Эта информация актуальна на момент публикации. Приложение может быть изменено в целях улучшения продукта без уведомления пользователей.
- При нажатии кнопки настройки в верхней правой части экрана для уборки выбранной зоны можно отредактировать зону или установить зону, в которой требуется уборка.
- Установите запретную зону, чтобы робот не упал или не застрял при уборке.
 - Робот-пылесос может упасть в санузле или на лестнице

- Робот-пылесос может застрять на пороге или под диваном
- При установке запретной зоны учитывайте погрешность при перемещении и указывайте запретную зону с запасом.
- При настройке запретной зоны во время работы изделия уборка останавливается и устанавливается запретная зона. После паузы для установки запретной зоны можно продолжить уборку.
- Для сохранения карты и настроек запретной зоны нажимайте кнопку питания робота-пылесоса снаружи зарядной станции в течение 3 секунд.
- Перевод главного выключателя питания робота-пылесоса в положение «Выкл.» может привести к удалению карты. Однако если карта сохранена нажатием кнопки питания в течение 3 секунд, удаление не выполняется.
- При наличии на карте искажений или пропусков инициализируйте карту, повернув главный выключатель питания робота-пылесоса в положение «Выкл.» и «Вкл.» перед сохранением.
- Робот-пылесос обновляет карту при каждой уборке. При выключении робота-пылесоса во время работы карта до этой точки сохраняется в приложении **LG ThinQ**.
- После полного сохранения карты ее можно удалить, нажимая кнопку зарядки на роботе-пылесосе в течение более чем 15 секунд. В это время выполняется инициализация изделия и его повторное подключение к приложению **LG ThinQ**.

Перед использованием приложения LG ThinQ

- 1 С помощью смартфона проверьте работоспособность беспроводного маршрутизатора (сети Wi-Fi) рядом с прибором.
 - Если расстояние между прибором и беспроводным маршрутизатором слишком большое, сигнал ослабляется. Регистрация может занять много

времени или возможен сбой установки приложения.

- 2 Отключите передачу **Мобильных данных** или **Данных телефона** на своем смартфоне.

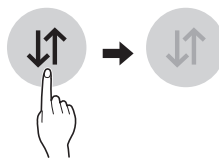

- 3 Подключите свой смартфон к беспроводному маршрутизатору.

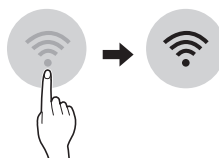

ПРИМЕЧАНИЕ

- Для проверки соединения Wi-Fi убедитесь, что индикатор Wi-Fi на панели управления горит.
- Прибор поддерживает только сети Wi-Fi 2,4 ГГц. Для проверки частоты сети свяжитесь со своим интернет-провайдером или просмотрите руководство по эксплуатации беспроводного маршрутизатора.
- Приложение **LG ThinQ** не предназначено для решения проблем с подключением к сети, а также неполадками и ошибками, вызванными сетевым подключением.
- Окружающая беспроводная среда может замедлить работу беспроводной сети.
- Если возникнут проблемы при подключении прибора к сети Wi-Fi, возможно, он слишком далеко от маршрутизатора. Купите повторитель сигнала Wi-Fi (расширитель диапазона), чтобы усилить сигнал Wi-Fi.
- В зависимости от Интернет-провайдера с сетевым соединением могут возникать те или иные проблемы.

ПРИМЕЧАНИЕ

- Возможно, соединение Wi-Fi не устанавливается или соединение прерывается из-за домашней сети.
- Если прибор не удается зарегистрировать из-за проблем с передачей беспроводного сигнала. Отключите прибор и подождите минуту, затем попробуйте еще раз.
- Если на вашем беспроводном маршрутизаторе включен брандмауэр, отключите брандмауэр или добавьте к нему исключение.
- Имя беспроводной сети (SSID) должно содержать английские буквы и цифры. (Не используйте специальные символы)
- Пользовательский интерфейс смартфона может различаться в зависимости от мобильной операционной системы (ОС) и производителя.
- Если для протокола безопасности маршрутизатора установлено значение **WEP**, настройка сети может завершиться ошибкой. Измените протокол безопасности (рекомендуется **WPA2**) и снова зарегистрируйте продукт.
- При потере соединения с **LG ThinQ** во время использования изделия нажмите и удерживайте кнопку питания в течение 3 секунд, чтобы выключить изделие и вновь включить его.

Установка приложения LG ThinQ

Найдите дистрибутив приложения **LG ThinQ** в Google Play Store или Apple App Store на смартфоне. Следуйте инструкциям по скачиванию и установке приложения.

Характеристики модуля беспроводной локальной сети

Модель	LCWB-002EA
Технические характеристик Wi-Fi	
Частотный диапазон	2412–2472 МГц
Выходная мощность (макс.)	IEEE 802.11b: 19,12 дБм
	IEEE 802.11g: 19,84 дБм
	IEEE 802.11n: 19,68 дБм
Технические характеристики модуля Bluetooth	
Частотный диапазон	2402 МГц - 2480 МГц
Выходная мощность (макс.)	9.31 dBm

Программная версия беспроводной функции: V 1.0

Это устройство должно быть установлено и эксплуатироваться с минимальным расстоянием 20 см между устройством и корпусом.

Уведомление о программном обеспечении с открытым исходным кодом

Чтобы получить исходный код в соответствии с лицензиями GPL, LGPL, MPL и другими лицензиями с открытым исходным кодом, которые обязаны раскрывать исходный код, содержащийся в этом изделии, и получить доступ ко всем указанным условиям лицензии, уведомлениям об авторских правах и другим соответствующим документам, пожалуйста, посетите веб-сайт <https://opensource.lge.com>.

Компания LG Electronics также может предоставить открытый исходный код на компакт-диске за плату, покрывающую связанные с этим расходы (стоимость носителя,

пересылки и обработки), по запросу, который следует отправить по адресу электронной почты opensource@lge.com.

Это предложение действительно для всех, кто получает эту информацию, в течение трех лет после нашей последней поставки этого изделия.

ТЕХНИЧЕСКОЕ ОБСЛУЖИВАНИЕ

Регулярная очистка

⚠ ОСТОРОЖНО!

- Перед чисткой отключите прибор от сети, чтобы избежать поражения электрическим током. Несоблюдение этого предупреждения может привести к серьезным травмам, пожару, поражению электрическим током или смерти.

⚠ ВНИМАНИЕ!

- Не протирайте робот-пылесос летучим или органическим растворителем (разбавитель, растворитель, ацетон и т. д.). Это может привести к поломке.

Очистка контейнера для пыли

- 1 Откройте контейнер для пыли и постучите по нему, чтобы вытряхнуть мусор.



- 2 Выньте фильтр и очистите фильтры с помощью чистящей щетки.

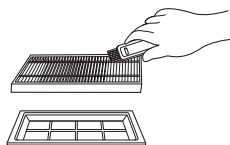
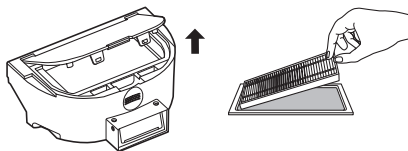

- 3 По мере необходимости тщательно сполосните резервуар для воды, контейнер для пыли и фильтр водой. (Примечание. Не используйте горячую воду или моющее средство для очистки фильтров.)

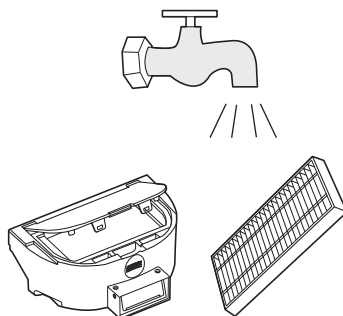

- 4 После очистки полностью высушите в сухом проветриваемом месте резервуар для воды, контейнер для пыли и фильтр. (Примечание. Частое ополаскивание

разрушит материал фильтра и сделает его неэффективным.)

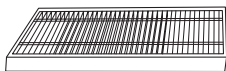

- 5** Соберите высушенные естественным способом резервуар для воды, контейнер для пыли и фильтр и установите их в робот-пылесос.

Очистка щетки

- 1** Снимите крышку щетки и щетку.

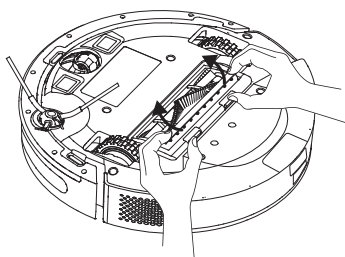

- 2** Очистите щетку с помощью специального инструмента. Лезвие может срезать запутавшиеся в щетке волосы.

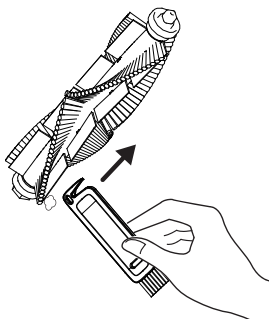

- 3** Снимите ролик с одной стороны щетки и удалите с него волосы.

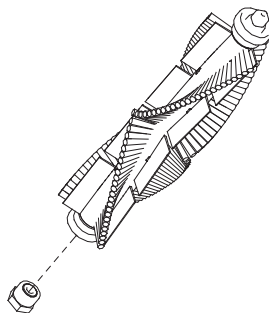

- 4** После очистки установите щетку на место.

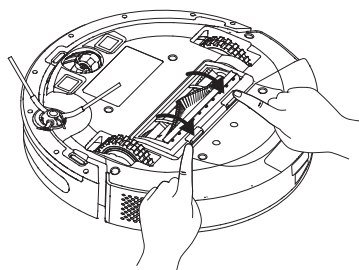

Очистка боковой щетки

- 1** Снимите боковую щетку, очистите ее от волос или посторонних предметов и при необходимости протрите влажной тканью.

- 2** Вновь установите боковую щетку и нажмите на нее, чтобы она встала на место.

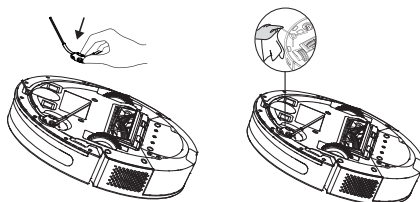

ПРИМЕЧАНИЕ

- Для оптимальных результатов уборки рекомендуется менять боковую щетку каждые 3–6 месяцев.

Очистка передних колес

К универсальному колесу могут прилипнуть волосы или частички пыли. Очищайте переднее колесо периодически или по мере необходимости.

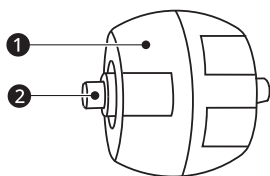

1 Колесо

2 Вал

- 1 Потяните передние колеса вверх, чтобы снять их.

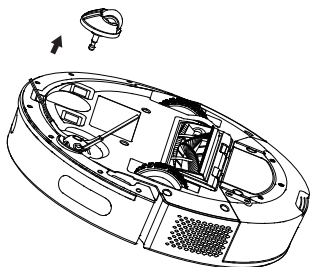

- 2 Удалите волосы или иные предметы, обмотавшиеся вокруг передних колес или попавшие в камеру любого из передних колес.

- 3 Вновь установите передние колеса и вставьте их до щелчка.

ПРИМЕЧАНИЕ

- Не ополаскивайте переднее колесо водой.

Очистка зарядной станции

Регулярно очищайте и протирайте пыль с помощью мягкой сухой ткани или щетки.

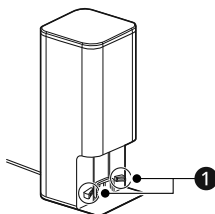

- 1 Клеммы для подзарядки

Очистка датчиков

Регулярно очищайте датчики и протирайте с них пыль с помощью мягкой сухой ткани или щетки.

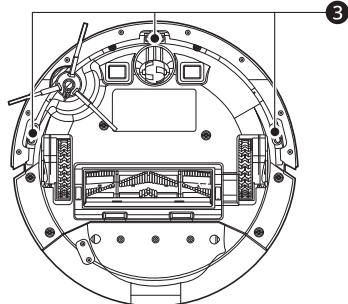
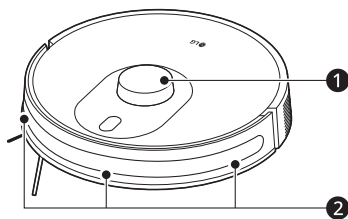

- 1 Датчик LIDAR

- ② Инфракрасный датчик для зарядки
- ③ Датчик защиты от падений

ПОИСК И УСТРАНЕНИЕ НЕИСПРАВНОСТЕЙ

Перед обращением в сервисный центр

Эксплуатация

Признаки	Возможная причина и решение
Невозможно включить питание.	Главный выключатель питания робота-пылесоса отключен. <ul style="list-style-type: none"> Включите главный выключатель питания на задней панели робота-пылесоса.
	Аккумулятор полностью разряжен. <ul style="list-style-type: none"> При необходимости вручную переместите робот-пылесос на зарядную станцию для зарядки.
Питание автоматически отключено.	Робот-пылесос был остановлен более чем на 10 минут без зарядки. <ul style="list-style-type: none"> Если робот-пылесос находился в состоянии ожидания более 10 минут без зарядки, питание автоматически отключается. Поместите робот-пылесос на зарядную станцию.
	Робот-пылесос оказался в ловушке из-за препятствия более чем на 10 минут. <ul style="list-style-type: none"> Удалите препятствия из области, подлежащей уборке, перед началом уборки.
Зарядка невозможна.	Рядом с зарядной станцией есть препятствие. <ul style="list-style-type: none"> Уберите от зарядной станции препятствие.
	Главный выключатель питания робота-пылесоса отключен. <ul style="list-style-type: none"> Если главный выключатель питания робота-пылесоса отключен, отображение % батареи в приложении LG ThinQ во время зарядки не меняется. Включите главный выключатель питания на задней панели робота-пылесоса. Зарядка возможна, даже если главный выключатель питания отключен.
	Индикатор зарядки аккумулятора на зарядной станции выключен. <ul style="list-style-type: none"> Убедитесь, что зарядная станция подключена к розетке. При нормальном подключении робота-пылесоса к зарядной станции индикатор гаснет.
	На зарядных клеммах есть посторонние вещества. <ul style="list-style-type: none"> Протрите робот-пылесос и клеммы для зарядки на зарядной станции мягкой тканью.
	Робот-пылесос был заряжен в прохладном месте. <ul style="list-style-type: none"> Батарея может не заряжаться должным образом при температуре ниже 41°F (5°C). Перед использованием робота-пылесоса зарядите батарею при подходящей температуре.

Признаки	Возможная причина и решение
<p>Мощность всасывания снизилась.</p>	<p>Отверстие всасывания блокирует посторонний предмет.</p> <ul style="list-style-type: none"> Удалите посторонний предмет из отверстия всасывания.
	<p>Контейнер для пыли заполнен.</p> <ul style="list-style-type: none"> Опустошите контейнер для пыли.
	<p>Фильтр заблокирован.</p> <ul style="list-style-type: none"> Очистите фильтр.
<p>Изделие издает шум во время работы.</p>	<p>Контейнер для пыли прикреплен к роботу-пылесосу неправильно.</p> <ul style="list-style-type: none"> Правильно прикрепите контейнер для пыли.
	<p>Фильтр прикреплен к контейнеру для пыли неправильно.</p> <ul style="list-style-type: none"> Правильно прикрепите фильтр.
<p>Изделие издает больше шумов, чем обычно.</p>	<p>Щетка загрязнена посторонними веществами.</p> <ul style="list-style-type: none"> Уберите посторонние вещества со щетки.
	<p>Крышка щетки установлена неправильно.</p> <ul style="list-style-type: none"> Правильно установите крышку щетки.
	<p>Робот-пылесос выполняет уборку против волокон полового покрытия.</p> <ul style="list-style-type: none"> Робот-пылесос может издавать больше шума, чем обычно, если он выполняет уборку против волокон полового покрытия.
<p>Робот-пылесос не запускается.</p>	<p>Главный выключатель питания робота-пылесоса отключен.</p> <ul style="list-style-type: none"> Включите главный выключатель питания на задней панели робота-пылесоса.
	<p>Аккумулятор полностью разряжен.</p> <ul style="list-style-type: none"> При необходимости вручную переместите робот-пылесос на зарядную станцию для зарядки.
<p>Щетка не вращается.</p>	<p>Щетка установлена неправильно.</p> <ul style="list-style-type: none"> Снимите и снова установите щетку.
	<p>Щетка загрязнена посторонними веществами.</p> <ul style="list-style-type: none"> Уберите посторонние вещества со щетки.
<p>Робот-пылесос неправильно работает.</p>	<p>Датчик заблокирован посторонними веществами.</p> <ul style="list-style-type: none"> Протрите датчик мягкой тканью.
	<p>Колесо заблокировано посторонними веществами.</p> <ul style="list-style-type: none"> Уберите посторонние вещества с колесиков.

Признаки	Возможная причина и решение
Робот-пылесос испускает неприятный запах.	<p>На пластинах робота-пылесоса есть посторонние предметы.</p> <ul style="list-style-type: none"> Влажная пыль на держателе моющей накладке может испускать запах. После очистки водой вытрите пыль с держателя моющей накладки перед хранением.
Моющая накладка испускает неприятный запах.	<p>Моющая накладка не была вымыта после уборки.</p> <ul style="list-style-type: none"> После завершения уборки промойте моющую накладку, после полного высыхания уберите ее на хранение. Если моющая накладка испускает сильный неприятный запах, выстирайте ее с нейтральным моющим средством и тщательно прополощите чистой водой. <p>Моющая накладка не полностью высохла после стирки.</p> <ul style="list-style-type: none"> Моющая накладка может неприятно пахнуть, если она не высохла полностью. Используйте ее только после полного высыхания в хорошо проветриваемом месте.
Резервуар для воды испускает неприятный запах.	<p>Резервуар для воды не опустошался после использования.</p> <ul style="list-style-type: none"> После уборки обязательно опустошите резервуар для воды и храните его полностью сухим. Если резервуар для воды имеет сильный неприятный запах, промойте его нейтральным моющим средством, разбавленным водой, наливая разбавленное нейтральное моющее средство в резервуар для воды и встряхивая резервуар. После мытья тщательно промойте резервуар чистой водой.
Вода не распыляется.	<p>В резервуаре нет воды.</p> <ul style="list-style-type: none"> Заполните резервуар для воды водой. <p>Резервуар для воды неправильно вставлен в робот-пылесос.</p> <ul style="list-style-type: none"> Вставьте резервуар для воды в робот-пылесос. <p>Установлен «сухой» режим подачи воды.</p> <ul style="list-style-type: none"> Измените режим подачи воды в приложении. В режиме «Сухой» подача воды прекращается. <p>Выпускное отверстие для воды засорено, например известковыми отложениями и т. д.</p> <ul style="list-style-type: none"> Прочистите забитое выпускное отверстие для подачи воды с помощью иглы или зубочистки.
В резервуаре собралась влага.	<p>Резервуар для воды не опустошался после использования.</p> <ul style="list-style-type: none"> Опустошите резервуар для воды и дайте ему полностью высохнуть вдали от прямых солнечных лучей перед хранением.
Пол становится грязным после уборки.	<p>Моющая накладка не была вымыта после уборки.</p> <ul style="list-style-type: none"> Вымойте моющую накладку после каждого использования. Уборка грязной моющей накладкой может привести к загрязнению пола.

Признаки	Возможная причина и решение
<p>Пол становится грязным после уборки.</p>	<p>На полу есть жидкость, кофе, экскременты домашних животных или жир.</p> <ul style="list-style-type: none"> • Если на полу есть жидкость, кофе, экскременты домашних животных или жир, протрите их шваброй, прежде чем использовать робот-пылесос. Загрязнения могут быть подобраны моющей накладкой и перенесены на другие участки пола.
	<p>За одну уборку очистили слишком большую площадь.</p> <ul style="list-style-type: none"> • Моющая накладка может быстро загрязниться в зависимости от размера очищаемой площади или поверхности, на которой она используется. Выполните уборку оставшегося участка после мытья или замены грязной моющей накладкой на чистую.
	<p>Высокая температура воздуха в помещении.</p> <ul style="list-style-type: none"> • В зависимости от состояния пола в помещении вода может испаряться, и от влажности могут появляться неприятные запахи. При высокой температуре воздуха в помещении проветривайте его во время уборки.

Wi-Fi

Признаки	Возможная причина и решение
<p>Данный бытовой прибор и смартфон не подключаются к сети Wi-Fi.</p>	<p>Аккумулятор полностью разряжен.</p> <ul style="list-style-type: none"> • Зарядите аккумулятор и зарегистрируйте прибор в приложении LG ThinQ.
	<p>Неверный пароль сети Wi-Fi, к которой выполняется подключение.</p> <ul style="list-style-type: none"> • Найдите сеть Wi-Fi, к которой подключен смартфон, и удалите ее, затем зарегистрируйте прибор в приложении LG ThinQ.
	<p>В смартфоне включены мобильные данные.</p> <ul style="list-style-type: none"> • Отключите Мобильные данные на смартфоне и зарегистрируйте прибор, используя сеть Wi-Fi.
	<p>Имя беспроводной сети (идентификатор SSID) задано неверно.</p> <ul style="list-style-type: none"> • Имя беспроводной сети (SSID) должно содержать английские буквы и цифры. (Не используйте специальные символы)
	<p>Частота маршрутизатора не соответствует значению 2,4 ГГц.</p> <ul style="list-style-type: none"> • Поддерживается только частота маршрутизатора 2,4 ГГц. Установите для беспроводного маршрутизатора значение частоты 2,4 ГГц и подключите прибор к беспроводному маршрутизатору. Чтобы проверить частоту маршрутизатора, обратитесь к своему поставщику услуг Интернета или производителю маршрутизатора.

Признаки	Возможная причина и решение
Данный бытовой прибор и смартфон не подключаются к сети Wi-Fi.	Слишком большое расстояние между прибором и маршрутизатором. <ul style="list-style-type: none">• Если расстояние между прибором и маршрутизатором слишком велико, сигнал может быть слабым и соединение может быть установлено неправильно. Переместите маршрутизатор так, чтобы он был ближе к прибору.

Дополнительная информация

ЕАС — знак соответствия требованиям технических регламентов Таможенного союза



Знак соответствия требованиям технических регламентов Таможенного союза (ЕАС) является знаком сертификации, подтверждающим, что продукт соответствует всем техническим нормативным документам Таможенного союза Евразийского экономического союза.

Информация об упаковочных материалах



Символ «не для пищевой продукции» применяется в соответствии с техническим регламентом Таможенного союза «О безопасности упаковки» 005/2011 и указывает на то, что упаковка данного продукта не предназначена для повторного использования и подлежит утилизации. Упаковку данного продукта запрещается использовать для хранения пищевой продукции.



Символ «петля Мебиуса» указывает на возможность утилизации упаковки. Символ может быть дополнен обозначением материала упаковки в виде цифрового и/или буквенного обозначения.

Информация о дате производства

Дата производства указана на этикетке, расположенной на нижней части робота-пылесоса.

Формат даты: месяц/год

Служба поддержки клиентов компании LG

Информацию по сертификации наших приборов, данные о номере сертификата и сроке его действия, вы можете получить в Службе поддержки клиентов LG по бесплатным телефонам.

