

# **CANDY**

**ИНСТРУКЦИИ ПО ЭКСПЛУАТАЦИИ**  
**ВСТРАИВАЕМЫЕ ДУХОВЫЕ ШКАФЫ** \_\_\_\_\_ **RU 02**

**ПАЙДАЛАНУ ЖӨНІНДЕГІ НҰСҚАУЛЫҚ**  
**КІРІСТІРМЕ ДУХОВКА ШКАФТАР** \_\_\_\_\_ **KZ 16**

## Указания по безопасности

---

- Во время приготовления пищи внутри духового шкафа или на стекле дверцы может собираться конденсат. Это нормальное явление. Для снижения этого эффекта, подождите 10-15 минут после включения питания прежде чем помещать блюдо внутрь духовки. В любом случае, конденсат исчезает, когда температура в духовке достигает необходимой для приготовления.
- Для приготовления овощей используйте контейнер с крышкой вместо открытого противня.
- Не оставляйте пищу в духовке более чем на 15-20 минут после приготовления.
- **ВНИМАНИЕ:** прибор и находящиеся в пределах касания детали нагреваются во время использования. Соблюдайте осторожность и не прикасайтесь к горячим деталям.
- **ВНИМАНИЕ:** во время использования гриля, детали, находящиеся в пределах касания, могут нагреваться. Детям следует находиться на безопасном расстоянии.
- **ВНИМАНИЕ:** во избежание возможности поражения электрическим током при замене лампы, заранее убедитесь в том, что изделие выключено.
- **ВНИМАНИЕ:** во избежание опасности из-за непреднамеренного сброса автоматического термовыключателя, данное устройство не должно питаться через внешнее коммутационное устройство, например, таймер, и не должно быть подключено к контуру, который регулярно включается и выключается.
- Дети в возрасте до 8 лет должны находиться на безопасном расстоянии от прибора в тех случаях, когда они не находятся под постоянным наблюдением.
- Детям запрещено играть с прибором.
- Прибор может использоваться лицами в возрасте от 8 лет и старше, а также лицами с ограниченными физическими, сенсорными или умственными способностями, не имеющими опыта или знаний о продукте, только в том случае, если они находятся под наблюдением или получают указания по эксплуатации прибора безопасным способом с доведением до сведения информации о возможных рисках.
- Чистка и техническое обслуживание не должны осуществляться детьми, находящимися без присмотра.
- Для чистки стекол дверцы духовки не следует использовать жесткие абразивные материалы или острые металлические скребки, поскольку они могут поцарапать поверхность и вызвать повреждение стекла.

- Перед извлечением съемных деталей духовку необходимо выключить. После очистки соберите их в соответствии с инструкциями.
- Используйте только рекомендованный для этой духовки термощуп.
- Для чистки прибора не используйте паровые очистители.
- Подсоедините вилку к шнуру питания, способному выдержать напряжение, ток и нагрузку, указанные на табличке данных, и имеющему проводник заземления. Розетка должна быть подходящей для нагрузки, указанной на табличке, и должна иметь исправный контакт заземления. Проводник заземления имеет желто-зеленый цвет. Эта операция должна выполняться квалифицированным специалистом. В случае несовместимости между розеткой и вилкой, попросите электрика заменить розетку на другую приемлемого типа. Вилка и розетка должны отвечать нормам, действующим в стране монтажа. Подключение к источнику питания также можно выполнить путем установки автоматического выключателя между прибором и источником питания, способным выдержать максимальную подключенную нагрузку и отвечающим требованиям действующего законодательства. Желто-зеленый проводник заземления не должен размыкаться выключателем. Используемые для соединения розетка или автоматический выключатель должны находиться в удобной зоне досягаемости при монтаже прибора.
- Для отключения можно либо разместить розетку в зоне досягаемости, либо установить переключатель на фиксированном проводе согласно правилам по эксплуатации электроустановок.
- Если шнур питания поврежден, его необходимо заменить. Приобрести новый шнур или монтажный комплект можно у производителя или в отделе сервисного обслуживания клиентов. Следует использовать шнур питания типа H05V2V2-F. Эта операция должна выполняться квалифицированным специалистом. Проводник заземления (желто-зеленый) должен быть примерно на 10 мм длиннее других проводников. При необходимости любого ремонта обращайтесь только в отдел сервисного обслуживания клиентов и запрашивайте использование оригинальных запасных частей.
- Несоблюдение указанного выше требования снижает уровень безопасности прибора и является основанием для аннулирования гарантии.
- Перед очисткой необходимо удалить все излишки разлитого материала.

- Длительное отключение питания во время выполнения программы приготовления может привести к неисправности монитора. В этом случае обратитесь в отдел сервисного обслуживания клиентов.
- Не следует монтировать прибор за декоративной дверью, чтобы исключить перегрев.
- Размещая внутри полку, убедитесь, что упор направлен вверх и внутрь шкафа. Полку необходимо вставлять в шкаф полностью.
- **ВНИМАНИЕ:** Не закрывайте стенки духовки алюминиевой фольгой или другими доступными защитными приспособлениями для однократного использования. Алюминиевая фольга или любое другое защитное приспособление при непосредственном контакте с нагретой эмалью может расплавиться и повредить эмаль на внутренней поверхности.
- **ВНИМАНИЕ:** Никогда не снимайте уплотнитель с дверцы духовки.
- **ПРЕДУПРЕЖДЕНИЕ:** Не заполняйте дно шкафа водой во время приготовления пищи или когда духовка нагрета.
- Для работы прибора на номинальных частотах не требуется никаких дополнительных операций/настроек.
- **ВНИМАНИЕ:** перед началом автоматического цикла очистки:
  - очистите дверцу духовки;
  - удалите крупные остатки пищи из внутренней части духовки с помощью влажной губки. Не используйте моющие средства;
  - извлеките все аксессуары и выдвижные полки (если имеются); - не кладите кухонные полотенца.
- В духовках, оснащенных термощупом, следует закрыть гнездо специально предназначенным для этого колпачком перед запуском цикла очистки. Если термощуп не используется, гнездо всегда должно быть закрыто.
- Во время процесса пиролитической очистки поверхности могут нагреваться больше обычного, поэтому дети должны находиться на безопасном расстоянии.

# Заключение

---

Общие инструкции	1.1 Указания по безопасности
	1.2 Электрическая безопасность
	1.3 Рекомендации
	1.4 Установка
	1.5 Утилизация отходов
	1.6 Декларация соответствия

6

Описание изделия	2.1 Общий обзор
	2.2 Дополнительные принадлежности
	2.3 Первое использование

8

Использование печи	3.1 Описание дисплея
	3.2 Режимы приготовления

9

Очистка и уход за печью	4.1 Общие замечания по очистке
	4.2 Пиролиз
	4.3 Функция Aquactiva /Аквактивa
	4.4 Обслуживание
	• Снятие и очистка решеток для гриля
	• Снятие окошка печи
	• Снятие и очистка стеклянной дверцы
	• Замена лампочки

12

Поиск и устранение неисправностей	5.1 Часто задаваемые вопросы
-----------------------------------	------------------------------

16

# 1. Общие инструкции

Благодарим вас за выбор нашей продукции. Для получения максимальной эффективности при эксплуатации вашей печи рекомендуем вам внимательно изучить данное руководство и держать его под рукой для использования в будущем. Перед установкой печи запишите ее серийный номер, чтобы в случае возникновения необходимости в ремонте сообщить его службе поддержки клиентов. После того как с печи будет снят упаковочный материал, убедитесь в отсутствии на ней повреждений, возникших при транспортировке. В случае возникновения сомнений прекратите использование печи и обратитесь за советом к квалифицированному техническому специалисту.



Храните весь упаковочный материал (пластиковые пакеты, полистирол, гвозди) в недоступном для детей месте. При первом включении печи вы можете заметить сильное задымление, вызванное нагреванием клеевого покрытия на изоляционных панелях вокруг печи. Это совершенно нормально, и в этом случае перед закладкой пищевых продуктов внутрь печи вам следует прокалить духовой шкаф и дождаться, пока дым рассеется. Производитель не будет нести ответственности в случае несоблюдения инструкций, содержащихся в данном документе.

**ПРИМЕЧАНИЕ.** Функции, качества и дополнительное оборудование печи будут отличаться в зависимости от модели приобретенной вами печи.

## 1.1 Указания по безопасности

Используйте печь только по непосредственному назначению, то есть только для приготовления еды; любое другое применение, например в качестве источника тепла, расценивается как неправильное и, следовательно, опасное. Производитель не несет ответственности за любой урон, нанесенный вследствие неправильного обращения и использования не по назначению.

Использование любых электробытовых приборов требует соблюдения нескольких базовых правил:

- при вынимании вилки из розетки не тяните за кабель;
- не прикасайтесь к прибору мокрыми руками или ногами.
- как правило, использование переходников, разветвителей и удлинителей не рекомендуется;
- в случае неправильной и/или плохой работы, выключите прибор и не пытайтесь разобрать его.

## 1.2 Электробезопасность

**УБЕДИТЕСЬ В ТОМ, ЧТО ВСЕ ЭЛЕКТРИЧЕСКИЕ ПОДКЛЮЧЕНИЯ ВЫПОЛНЯЮТСЯ ОПЫТНЫМ ЭЛЕКТРИКОМ ИЛИ КВАЛИФИЦИРОВАННЫМ ТЕХНИЧЕСКИМ СПЕЦИАЛИСТОМ.**

Источник питания, к которому подключается печь, должен соответствовать требованиям нормативов, действующих на территории страны, в которой устройство будет установлено. Производитель не несет ответственности за любые повреждения, вызванные несоблюдением данных инструкций. Печь должна подключаться к источнику питания с заземленной стенной розеткой, либо к многополюсному выключателю, в зависимости от нормативных требований, действующих на территории страны. Подключения к источникам электропитания должны быть защищены соответствующими предохранителями, а поперечное сечение используемых кабелей должно обеспечивать необходимые условия для подачи питания печи.

### **ПОДКЛЮЧЕНИЕ**

Печь поставляется в комплекте с кабелем (без вилки), который следует подключать только к источнику питания 220–240 В переменного тока частотой 50 Гц между фазами или между фазой и нейтралью. Перед подключением печи к источнику питания, важно проверить:

- напряжение питания, показываемое измерительным прибором;
- настройки прерывателя.

Кабель заземления печи подключается к клемме заземления источника питания.

## **ПРЕДУПРЕЖДЕНИЕ**

Перед подключением печи к источнику питания попросите квалифицированного электрика проверить непрерывность кабеля заземления источника питания. Производитель не несет ответственности за какие-либо несчастные случаи или другие проблемы, вызванные неправильным подключением заземления.

**ПРИМЕЧАНИЕ:** Поскольку печь может потребоваться обслуживание, рекомендуется иметь в наличии еще одну стенную розетку, к которой можно будет подключить печь в том случае, если потребуется переносить ее в другое место. Замена электрического кабеля может осуществляться только специалистами по техническому обслуживанию либо другими техническими специалистами с соответствующей квалификацией.

## **1.3 Рекомендации**

Минимальная очистка печи после каждого использования позволит поддерживать ее в идеальной чистоте.

Не прокладывайте стены печи алюминиевой фольгой или другими одноразовыми покрытиями, предлагаемыми в магазинах. Алюминиевая фольга, как и любая другая защита, находясь в прямом соприкосновении с горячей эмалированной поверхностью, может расплавиться, что чревато ухудшением эксплуатационных свойств данной поверхности. Для предотвращения чрезмерного загрязнения вашей печи, и вызываемого загрязнением запаха дыма во время приготовления пищи мы рекомендуем не использовать ее часто при очень высоких температурах. Лучше немного уменьшить температуру и увеличить время приготовления. Помимо дополнительных принадлежностей, поставляемых с печью, мы рекомендуем использовать только посуду и формы для выпекания, устойчивые к воздействию высоких температур.

## **1.4 Установка**

Установка не входит в обязанности производителя. В случае, если для исправления ошибок, вызванных неправильной установкой, потребуется помощь производителя, следует учитывать, что подобная помощь не входит в гарантийные обязательства. Необходимо выполнять все требования инструкции по установке, предназначенной для квалифицированных специалистов. Неправильная установка может явиться причиной ущерба или травм людей и животных или повреждений материальных ценностей. Производитель не несет ответственности за подобные повреждения.

Комплект кухонного оборудования, на который будет устанавливаться печь, должен быть выполнен из материала, выдерживающего температуру как минимум 70°C.

Печь можно устанавливать в высокой стойке или под столешницей. Перед закреплением печи вы должны убедиться в наличии в данном месте хорошей вентиляции для обеспечения должной циркуляции воздуха, требуемой для охлаждения печи и защиты ее внутренних частей. В зависимости от типа крепления проделайте соответствующие отверстия, указанные на последней странице.

## **1.5 Утилизация отходов и защита окружающей среды.**



Данный прибор маркирован согласно требованиям директивы ЕС 2012/19/EU об утилизации электрического и электронного оборудования (WEEE). Отходы электрического и электронного оборудования содержат как загрязняющие вещества (которые могут оказывать вредное воздействие на окружающую среду), так и основные элементы (которые могут быть использованы повторно). Важно, чтобы отходы электрического и электронного оборудования проходили правильную процедуру утилизации с уничтожением всех загрязняющих веществ и переработкой всех материалов. Даже отдельные люди могут играть важную роль в обеспечении экологической безопасности утилизируемого электрического и электронного оборудования; важно лишь выполнять некоторых основных правила:

- С отходами электрического и электронного оборудования нельзя обращаться как с обычными бытовыми отходами.

- Отходы электрического и электронного оборудования должны сдаваться в специальные пункты приема под управлением городской администрации или официально зарегистрированной компании.

Во многих странах крупные компании по утилизации электрического и электронного оборудования могут производить вывоз оборудования из дома. При приобретении нового электробытового оборудования, старое оборудование, относящееся к тому же классу и предназначенное для выполнения тех же функций, что и приобретаемый прибор, можно вернуть продавцу, который обязан бесплатно принять его.

## СОХРАНЕНИЕ И ЗАЩИТА ОКРУЖАЮЩЕЙ СРЕДЫ

По возможности, избегайте предварительного прогрева печи и всегда старайтесь заполнять ее. Как можно реже открывайте дверцу, поскольку каждое ее открывание приводит к рассеиванию тепла из внутренней части печи. Для существенного сбережения энергии, выключайте печь за 5–10 минут до запланированного времени окончания приготовления для использования остаточного тепла, которое продолжает вырабатывать печь. Сохраняйте герметические уплотнения в чистоте, это позволит избежать рассеивания тепла из внутренней части печи. В случае если ваш тариф электроэнергии предполагает почасовую оплату, программа «отложенное приготовление» обеспечивает более простой способ сохранения энергии, позволяя переносить процесс приготовления на время действия сниженных тарифов.

### 1.6 Декларация соответствия

Нанесением маркировки **CE** на данный прибор изготовитель подтверждает его соответствие применимым европейским стандартам безопасности, охраны здоровья и окружающей среды.



Это изделие соответствует техническим регламентам Таможенного Союза:

- ТР ТС 004/2011 «О соответствии низковольтного оборудования»
- ТР ТС 020/2011 «Электромагнитная совместимость технических средств»

РУС. Изделие сертифицировано в органе по сертификации продукции и услуг «РОСТЕСТ-МОСКВА», г. Москва.

Копию сертификата соответствия Вы можете получить в магазине, где приобретался товар или, написав запрос на электронную почту [sandymow@candy.ru](mailto:sandymow@candy.ru).

## 2. Описание изделия

### 2.1 Общий обзор

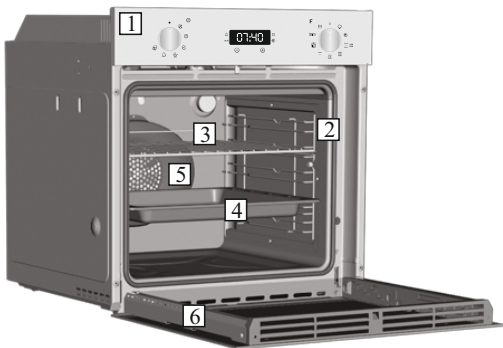

1. Панель управления
2. Расположение решеток - направляющих (поперечная проволочная решетка, если входит в комплект)
3. Металлическая решетка для гриля
4. Поддон для стекания капель
5. Вентилятор (за стальной пластиной)
6. Дверца печи

### 2.2 Дополнительные принадлежности

#### 1 Металлическая решетка для гриля



Удерживает противни для выпечки и тарелки.



## 2 Поддон для стекания капель



Собирает капли, стекающие во время приготовления пищи на гриле.

## 3 Боковые проволочные решетки



Расположены на обеих стенках духового шкафа. Удерживают металлические решетки и противни.

Внимание! Комплект поставки зависит от модели вашего духового шкафа и не является одинаковым для всех моделей.

### 2.3 Первое использование

#### ПРЕДВАРИТЕЛЬНАЯ ОЧИСТКА

Очистите печь перед тем, как использовать ее в первый раз. Протрите внешние поверхности влажной мягкой тканью. Промойте все дополнительные принадлежности и протрите печь изнутри горячей водой с растворенным в ней моющим средством. Установите пустую печь на максимальную температуру и оставьте ее включенной в течение приблизительно 1 часа, это позволит избавиться от остаточного запаха, характерного для новой печи.

## 3. Использование печи

### 3.1 Описание дисплея

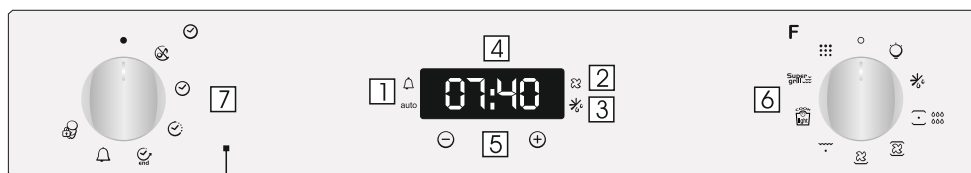







1. Таймер/автоматический режим
2. Работа вентилятора
3. Режим разморозки
4. Индикация температуры или времени
5. Кнопки регулировки ЖК-дисплея
6. Ручка для выбора функции
7. Ручка для выбора программы

#### ПРЕДУПРЕЖДЕНИЕ!

Первой операцией после завершения установки либо после отключения питания является настройка времени суток (если на дисплее мигает цифра 12:00, значит произошло отключение питания).

**200° ->** СИД температуры "о" мигает до тех пор, пока не будет достигнута температура, отображаемая на дисплее.

**НОТ ->** По завершении программы приготовления, если температура в печи все еще высокая, дисплей отображает предупреждение "НОТ" (ГОРЯЧО), чередующееся с индикацией времени, даже если ручка повернута в положение ВЫКЛ.

ФУНКЦИЯ	КАК ВКЛЮЧИТЬ	КАК ВЫКЛЮЧИТЬ	КАКИЕ ФУНКЦИИ ВЫПОЛНЯЕТ	ДЛЯ ЧЕГО НУЖНО
<b>БЕЗЗВУЧНЫЙ РЕЖИМ</b> 	<ul style="list-style-type: none"> <li>• Поверните левую ручку выбора функций до положения «Тихий режим».</li> </ul>	<ul style="list-style-type: none"> <li>• Поверните левую ручку выбора функций до положения ВЫКЛ.</li> </ul>	<ul style="list-style-type: none"> <li>• Позволяет отключить звук таймера обратного отсчета.</li> </ul>	<ul style="list-style-type: none"> <li>• Для отключения звука таймера обратного отсчета.</li> </ul>
<b>НАСТРОЙКА ВРЕМЕНИ</b> 	<ul style="list-style-type: none"> <li>• Поверните левую ручку выбора функций до положения «Настройка времени».</li> <li>• С помощью кнопок «+» и «-» настройте время.</li> </ul>	<ul style="list-style-type: none"> <li>• Поверните ручку выбора функций до положения ВЫКЛ.</li> </ul>	<ul style="list-style-type: none"> <li>• Позволяет настроить отображаемое на экране время.</li> </ul>	<ul style="list-style-type: none"> <li>• Для настройки времени необходимо: Настройку времени следует производить после первичной установки печи или сразу после отключения питания (на экране отображается мигающая цифра 12.00).</li> </ul>
<b>ДЛИТЕЛЬНОСТЬ ПРИГОТОВЛЕНИЯ</b> 	<ul style="list-style-type: none"> <li>• Поверните правую ручку выбора функций до положения функции приготовления.</li> <li>• Поверните левую ручку выбора функций до положения «Длительность приготовления».</li> <li>• Задайте время приготовления с помощью кнопок «+» и «-».</li> <li>• На экране появится сообщение «Auto».</li> </ul>	<ul style="list-style-type: none"> <li>• Когда время приготовления истечет, печь автоматически выключится, при этом в течение нескольких секунд прозвучит сигнал оповещения. Для более ранней остановки выполнения функций приготовления нужно повернуть ручку выбора функций в положение ВЫКЛ или поставить время на 00.00; путем поворота ручки выбора функций в положение «Длительность приготовления» и использования кнопок «+» и «-».</li> </ul>	<ul style="list-style-type: none"> <li>• Это позволяет предварительно задавать время приготовления, необходимое для выбранного рецепта.</li> <li>• Когда время приготовления будет задано, поверните левую ручку выбора функций в положение ВЫКЛ для того, чтобы вернуться к текущему времени.</li> <li>• Для того чтобы посмотреть выбранное время приготовления, поверните левую ручку выбора функций в положение «Длительность приготовления».</li> </ul>	<ul style="list-style-type: none"> <li>• Для приготовления желаемых рецептов.</li> </ul>
<b>ЗАВЕРШЕНИЕ ПРИГОТОВЛЕНИЯ</b> 	<ul style="list-style-type: none"> <li>• Поверните правую ручку выбора функций до положения функции приготовления. Поверните левую ручку выбора функций до положения «Завершение приготовления». Задайте время завершения приготовления с помощью кнопок «+» и «-».</li> <li>• На экране появится сообщение «Auto».</li> </ul>	<ul style="list-style-type: none"> <li>• Когда время приготовления истечет, печь автоматически выключится.</li> <li>• Для того, чтобы заранее отключить функцию приготовления, поверните ручку выбора функций в положение ВЫКЛ.</li> </ul>	<ul style="list-style-type: none"> <li>• Это позволяет предварительно задавать нужное время завершения приготовления.</li> <li>• Когда время приготовления будет задано, поверните левую ручку выбора функций в положение ВЫКЛ для того, чтобы вернуться к текущему времени.</li> <li>• Для того чтобы посмотреть выбранное время приготовления, поверните левую ручку выбора функций в положение «Завершение времени приготовления».</li> </ul>	<ul style="list-style-type: none"> <li>• Например, если для приготовления желаемого блюда требуется 45 минут, и я хочу, чтобы оно было готово к 12.30, в этом случае: в конце заданного времени печь автоматически отключится и прозвучит звуковой сигнал. Выберите желаемую функцию приготовления. Установите длительность приготовления на 45 минут («-» «+»). Установите время окончания на 12:30 («-» «+»). Приготовление автоматически начнется в 11:45 (12:30 минус 45 минут), в конце заданного времени приготовления печь автоматически выключится. ПРЕДУПРЕЖДЕНИЕ. Если устанавливается только время окончания приготовления, без указания длительности приготовления, печь включится незамедлительно и отключится в конце заданного времени приготовления.</li> </ul>
<b>ТАЙМЕР ОБРАТНОГО ОТСЧЕТА</b> 	<ul style="list-style-type: none"> <li>• Поверните левую ручку выбора функций до положения «Таймер обратного отсчета».</li> <li>• Задайте время приготовления с помощью кнопок «+» и «-».</li> </ul>	<ul style="list-style-type: none"> <li>• Установите время на 00.00 с помощью левой ручки для выбора функций, и с помощью кнопки «-».</li> </ul>	<ul style="list-style-type: none"> <li>• По истечении заданного времени раздастся звуковой сигнал.</li> <li>• Во время работы на дисплее отображается оставшееся время.</li> </ul>	<ul style="list-style-type: none"> <li>• Позволяет использовать печь в качестве будильника, даже если печь выключена.</li> </ul>
<b>БЛОКИРОВКА ОТ ДЕТЕЙ</b> 	<ul style="list-style-type: none"> <li>• Поверните ручку выбора функций до положения «Блокировка от детей».</li> <li>• Нажмите кнопку «+» и удерживайте ее в течение 5 секунд</li> <li>• Функция «Блокировка от детей» будет доступна, когда на экране появится надпись «STOP» / «СТОП»</li> </ul>	<ul style="list-style-type: none"> <li>• Поверните левую ручку для выбора функций в положение "Child lock" / «Блокировка от детей» и нажмите и удерживайте кнопку «+» в течение 5 секунд. Индикатор «STOP» исчезнет.</li> </ul>	<ul style="list-style-type: none"> <li>• Печь не может быть использована.</li> </ul>	<ul style="list-style-type: none"> <li>• Данная функция полезна, если в доме есть дети.</li> </ul>

## 3.2 Режимы приготовления

Значок функции	T° по умолчанию	T° C диапазон	Функция (В зависимости от модели печи)
			<b>ЛАМПА:</b> включает подсветку печи.
			<b>РАЗМОРОЗКА:</b> при установке ручки регулятора в данное положение. Вентилятор обеспечивает циркуляцию воздуха комнатной температуры вокруг замороженной пищи, благодаря чему она размораживается в течение нескольких минут без потери или изменения белкового состава пищи.
	60	60 + 60	<b>ПОДДЕРЖАНИЕ ТЕПЛА:</b> данная функция рекомендуется для подогревания ранее приготовленных продуктов, если полка устанавливается на втором уровне сверху, или для разморозки пиццы или выпечки, если полка устанавливается на нижнем уровне. Температура установлена на 60°C, регулировка невозможна.
	180 210	50 + 240 50 ÷ 240	<b>МНОГОУРОВНЕВОЕ ПРИГОТОВЛЕНИЕ:</b> мы рекомендуем использовать данный метод для приготовления птицы, сдобы, рыбы и овощей. Тепло лучше проникает в пищу, благодаря чему как время приготовления, так и время предварительного разогрева сокращаются. Вы можете одновременно готовить различные типы пищи с одинаковой подготовкой или без неё в одном или нескольких положениях. Данный метод приготовления обеспечивает равномерное распределение тепла и позволяет избежать смешивания запахов. При одновременном приготовлении нескольких блюд увеличьте время приготовления дополнительно на десять минут.
* 	220	50 + 280	<b>ТРАДИЦИОННАЯ:</b> используются как верхний, так и нижний нагревательные элементы. Предварительно прогрейте печь в течение 10 минут. Данный способ идеально подходит для традиционных способов поджаривания и выпекания. Для приготовления красного мяса, ростбифа, ножки ягненка, еды завернутой в фольгу (папильотки), слоеной выпечки. Продукты в блюде поставьте на полку в среднем положении.
	210	50 + 230	<b>ОБДУВ + НИЖНИЙ НАГРЕВАТЕЛЬНЫЙ ЭЛЕМЕНТ:</b> используется нижний нагревательный элемент при работе вентилятора, обеспечивающего циркуляцию воздуха внутри печи. Данный метод идеально подходит для сочных пирогов с фруктовой начинкой, сладких пирогов с открытой начинкой, запеканок и пирожков с мясной или рыбной начинкой. Предотвращает высыхание пищи и стимулирует подъем теста в пирогах, хлебного теста и других блюдах, приготавливаемых с подачей тепла снизу. Установите полку в нижнем положении.
* 	200	150 + 220	<b>Cook Light:</b> эта функция позволяет готовить пищу более здоровым способом, уменьшая необходимое количество жира или масла. Комбинация нагревательных элементов в сочетании с пульсирующим потоком воздуха обеспечивает идеальный результат выпекания.
	L3	L1 + L5	<b>ГРИЛЬ:</b> используйте гриль с закрытой дверцей. Верхний нагревательный элемент используется отдельно, и вы можете регулировать температуру. Для того чтобы докрасна раскалили нагревательные элементы, необходимо предварительно прогреть печь в течение пяти минут. Данная функция гарантирует успешное приготовление блюд на рашпере, кебабов и блюд, запекаемых с корочкой. Белое мясо следует располагать подальше от гриля; время приготовления будет увеличено, однако мясо будет вкуснее. Вы можете разложить красное мясо и рыбные филе на полке, установив снизу поддон для стока жидкости. Печь имеет два положения грилей: Гриль: 1800 Вт Барбекю: 3000 Вт
	L3	L1 + L5	<b>СУПЕР ГРИЛЬ:</b> гриль имеет два контура нагревательного элемента Гриль: 1800 Вт Супер гриль: 3000 Вт
	ЭКО	ЭКО+ СУПЕР	<b>ПИРОЛИЗ</b>

\*Энергопотребление и энергетический класс в соответствии с EN 60350-1

## 4. Очистка и уход за печью

---

### 4.1 Общие замечания по очистке

---

Жизненный цикл прибора можно увеличить, если регулярно следить за его чистотой. Перед началом очистки печи вручную подождите, пока она остынет. Никогда не используйте для очистки абразивные растворители, металлические щетки или острые предметы, поскольку это приведет к невосстановимому повреждению эмалированного покрытия. Для очистки используйте только воду, мыло и моющие средства на хлорной основе (аммиак).

#### **СТЕКЛЯННЫЕ ЧАСТИ**

Стекло дверцы рекомендуется очищать с помощью хорошо поглощающего влагу кухонного полотенца после каждого использования печи. Для удаления стойких пятен можно использовать губку, пропитанную моющим средством, хорошо выжатую, после чего следует смыть пятна водой.

#### **УПЛОТНИТЕЛЬ ДВЕРЦЫ ДУХОВОГО ШКАФА**

В случае загрязнения уплотнителя, его также можно очистить слегка смоченной губкой.

#### **ДОПОЛНИТЕЛЬНЫЕ ПРИНАДЛЕЖНОСТИ**

Очистите дополнительные принадлежности влажной мыльной губкой, после чего промойте их водой и высушите, избегая использования абразивных моющих средств.

#### **ПОДДОН ДЛЯ СТЕКАНИЯ КАПЕЛЬ**

После использования гриля извлеките поддон из печи. Слейте горячий жир в контейнер и промойте поддон в горячей воде с помощью губки и моющего средства.

В случае если жирные остатки вывести не удалось, замочите поддон в воде с моющим средством. Также вы можете вымыть поддон в посудомоечной машине или воспользоваться моющим средством для печей, представленным в магазинах. Никогда не ставьте грязный поддон обратно в печь

### 4.2 Пиролиз

---

Печь оснащена пиролитической системой очистки, уничтожающей пищевые остатки воздействием высокой температуры. Операция осуществляется в автоматическом режиме с помощью специальной программируемой функции. Образующийся в результате дым «очищается» посредством прохождения через устройство для пиролиза, запускаемое сразу же при начале приготовления. Поскольку для пиролиза требуется воздействие высоких температур, дверца печи оснащается устройством блокировки. Процесс пиролиза может быть остановлено в любое время. Дверца не может быть открыта, пока отображается значок блокировки.

**ПРИМЕЧАНИЕ.** Если над печью установлена варочная панель, не пользуйтесь газовыми или электрическими конфорками во время работы устройства в режиме пиролитической очистки; это позволит уберечь варочную панель от перегрева.

Имеются два предварительно заданных ПИРОЛИТИЧЕСКИХ ЦИКЛА:

**ECO PYROCLEAN / ЭКО ПИРООЧИСТКА:** очищает умеренно загрязненную печь. Работает в течение 90 минут. **SUPER PYROCLEAN / СУПЕР ПИРООЧИСТКА:** очищает сильно загрязненную печь. Работает в течение 120 минут. Никогда не используйте для пиролитической печи чистящие средства, приобретенные в магазинах!

Совет: Выполнение пиролитической очистки сразу после приготовления позволит вам использовать остаточное тепло, благодаря чему будет экономиться электроэнергия.

**Перед запуском пиролитического цикла:**

• Извлеките из печи все дополнительные принадлежности, поскольку они не рассчитаны на воздействие высоких температур цикла пиролитической очистки; в частности, извлеките решетки, боковые решетки (направляющие) и телескопические

направляющие (смотрите главу ИЗВЛЕЧЕНИЕ РЕШЕТОК И БОКОВЫХ ПОЛОК - НАПРАВЛЯЮЩИХ). В печах, оснащенных термометром для мяса, перед запуском цикла очистки закройте отверстие поставляемой в комплекте гайкой.

• Удалите большие количества пролитой жидкости и особо крупные пятна, поскольку на их уничтожение потребуется слишком длительное время. Также слишком большое количество жира может воспламениться под воздействием высоких температур во время Пиролитического цикла.

• Закройте дверцу печи.

• Перед очисткой большие количества пролитой жидкости следует вытереть.

**Использование пиролитического цикла:**



1- Установите ручку выбора функций в положение «». На дисплее отображается надпись «ECO» или «SUP». Предварительно заданное время составляет 90 минут, однако оно может быть увеличено с 90 минут (Эко режим) до 120 минут (Супер режим) с помощью программируемой функции (кнопки для регулировки «+» или «-»). Если печь слишком грязная, рекомендуется увеличить время до 120 минут, для умеренно загрязненной печи можно снизить время цикла очистки до 90 минут.

2- Возможно установить отложенное время начала цикла пиролитической очистки изменением времени ОКОНЧАНИЯ (End time) с помощью устройства программирования.

3- По прошествии нескольких минут, когда печь достигнет высокой температуры, дверца автоматически заблокируется. Цикл пирочистки может быть остановлен в любое время поворотом ручки выбора функции обратно в положение «0» (в течение 3 секунд будет отображаться слово OFF).

4- По завершении цикла пирочистки, процесс пиролиза будет автоматически выключен. На дисплее отобразится сообщение «END» на время блокировки дверцы, которое затем сменится на «0-n».

5- Вы можете повернуть ручку выбора функции обратно в положение «0», однако если температура все еще будет высокой, появляется сообщение «0-n», информирующее от том что дверца заблокирована.

**Использование пиролитического цикла в печах с сенсорным управлением:**



1- Установите ручку выбора функций в положение пиролиза. На дисплее отобразится «ECO» или «SUP».

2- Предварительно заданное время, равное 90 минутам может быть увеличено от 90 минут (Eco mode/ Эко режим) до 120 минут. (Sup mode / Супер режим) с помощью устройства для программирования (кнопки «+» или «-»). При очень сильном загрязнении печи время следует увеличить до 120 минут, в то время как для незначительно загрязненной печи время цикла очистки можно снизить до 90 минут.

### 4.3 Функция Aquactiva /Аквактива

Процедура Аквактива позволяет использовать пар для очистки остаточного жира и частиц пищи в печи.

1. Залейте 300 мл воды в специальное углубление Аквактива на дне печи.

2. Установите функцию печи в положение Статический нагрев () или Нижний нагрев ()

3. Установите температуру на значок Аквактива

4. Подождите 30 минут, пока не закончится выполнение программы.

5. По прошествии 30 минут выключите программу и дайте печи остыть.

6. Когда прибор остынет, очистите его внутренние поверхности тряпкой.

### Предупреждение:

Перед тем как прикасаться к прибору, убедитесь в том, что он остыл.

Соблюдайте осторожность при обращении со всеми горячими поверхностями, так как существует риск получения ожогов. Используйте дистиллированную или питьевую воду.

**Обратите внимание:** пиролизические печи с Интерфейсом Precò Touch предлагают функцию Аквактива. Для ее активации поверните ручку выбора функций в положение символа AQUACTIVA (  ), и с помощью кнопок «+» и «-» установите температуру печи на 90°.



## 4.4 Обслуживание

Инструкция по снятию и очистке боковых решеток

1. Открутите винты против часовой стрелки.
2. Вытяните боковые решетки.
3. Тщательно вымойте решетки и незамедлительно вытрите их насухо.
4. Установите решетки обратно и закрепите их винтами.

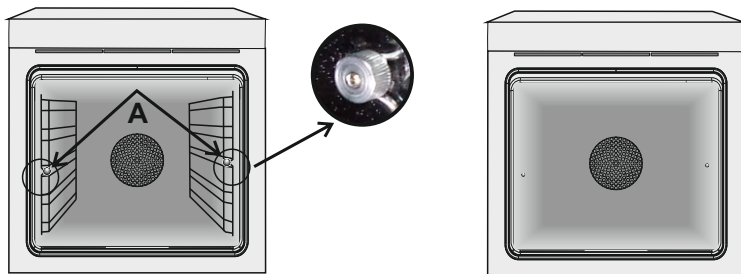

### СНЯТИЕ ДВЕРЦЫ ДУХОВОГО ШКАФА

1. Откройте дверцы духового шкафа.
2. Откройте зажимы шарниров с правой и левой стороны дверцы, надавив на них вниз.
3. Установите дверцу на место, повторив данную процедуру в обратном порядке.

## СНЯТИЕ И ОЧИСТКА СТЕКЛЯННОЙ ДВЕРЦЫ

1. Откройте дверцу печи.

2.3.4. Заблокируйте шарниры, удалите винты и снимите верхнюю металлическую крышку, потянув ее вверх.

5.6. Удалите стекло, аккуратно вынув его из дверцы печи (Внимание: в пиролитических печах, также удалите второе и третье стекло (при их наличии)).

7. По завершении очистки или замены установите все части на место в обратном порядке.

На всех стеклах, обозначение «Pyro» должно быть легко читаемым и расположено с левой части дверцы, рядом с левым шарниром. Таким образом, напечатанный на первом стекле значок будет расположен внутри дверцы.

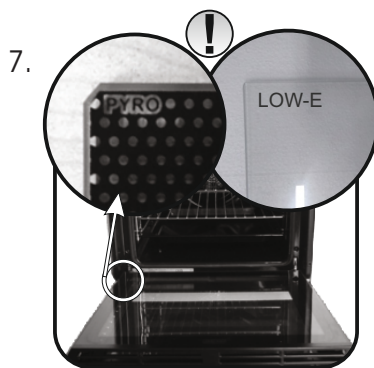
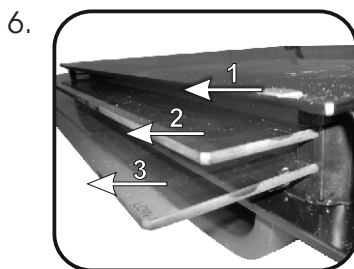
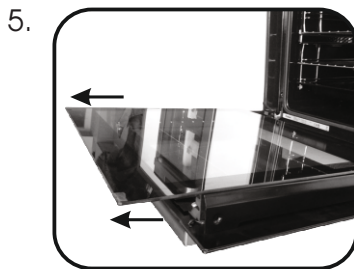
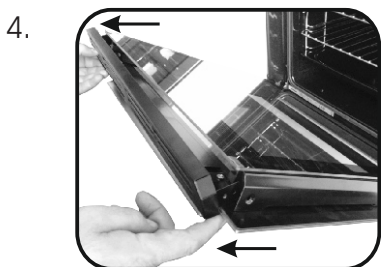
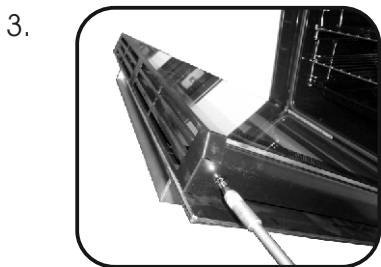
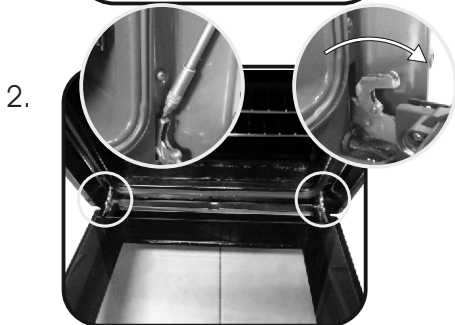



## ЗАМЕНА ЛАМПОЧКИ

1. Отключите печь от источника питания.
2. Снимите защитное стекло, вывинтите лампочку и замените ее на новую лампочку того же типа.
3. После замены неисправной лампочки, установите на место защитное стекло.



## 5. Поиск и устранение неисправностей

### 5.1 Часто задаваемые вопросы

ПРОБЛЕМА	ВОЗМОЖНАЯ ПРИЧИНА	РЕШЕНИЕ
Печь не греет	Часы не настроены	Настройте часы
Печь не греет	Включена блокировка от детей	Отключите блокировку от детей
Печь не греет	Функция приготовления и температура не были заданы	Убедитесь в том что все необходимые настройки выполнены верно



## Қауіпсіздік жөніндегі нұсқау

---

- Пісіру кезінде пеш қуысында немесе есік шынысында конденсация суы жиналуы мүмкін. Бұл – қалыпты жағдай. Осы әсерді азайту үшін, тағамды пешке салу алдында қуатты қосқаннан кейін 10-15 минут күтіңіз. Дегенмен, пеш пісіру температурасына жеткен кезде конденсация жойылады.
- Көкөністерді ашық наудан гөрі қақпағы бар контейнерде пісіріңіз.
- 15-20 минуттан аса уақыт пісіргеннен кейін пеш ішінде тағамды қалдыруға болмайды.
- ЕСКЕРТУ: Құрылғы және оның қол тиетін жерлері пайдалану барысында қызады. Ыстық бөліктерін түртпеңіз.
- ЕСКЕРТУ: тор қолданылып жатқанда, қолжетімді бөліктер ыстық болуы мүмкін. Балаларды қауіпсіз жерде ұстау керек.
- ЕСКЕРТУ: электр тоғының соғу жағдайын болдырмас үшін шамды ауыстыру алдында құрылғыны өшіріңіз.
- ЕСКЕРТУ: термиялық үзіліс құрылғысын кездейсоқ қайта орнатудан болған қауіпті болдырмау үшін, құрылғыны таймер сияқты сыртқы ауыстыру құрылғысымен қуаттамау керек немесе жүйелі қосылып өшетін тізбекке жалғамау керек.
- 8 жастан кіші балалар құрылғыдан қауіпсіз қашықтықта ұсталуы керек (үздіксіз бақылауда болмаса).
- Балалар құрылғымен ойнамауы керек.
- 8 немесе одан үлкен жастағы балалар, сезім немесе ақыл-ой қабілеті шектеулі адамдар не білімі немесе тәжірибесі жоқ адамдар бұл құрылғыны бақылаумен немесе құрылғыны пайдалану нұсқауы берілген жағдайда ғана ықтимал қауіптер ескерілген қауіпсіз жолмен пайдалана алады.
- Тазалау және техникалық қызмет көрсету бақылаусыз балалармен орындалмауы керек.
- Пеш есігінің шыныларын тазалау үшін қатты немесе абразивті материалдарды не үшкір металл қырғыштарды пайдалануға болмайды, себебі олар бетті сызып, шыныны сындыруы мүмкін.
- Алынбалы бөліктерін алу алдында пешті өшіру керек. Тазалаған соң, оларды нұсқауларға сәйкес қайта жинақтаңыз.
- Осы пешке ұсынылған ет датчигін ғана пайдаланыңыз.
- Тазалау жұмыстары үшін бумен тазалау құралын пайдаланбаңыз.
- Жапсырмадағы кернеуді, токты және жүктемені көтере алатын және жерге тұйықталған кабельге ашаны қосыңыз. Ұяшық

жапсырмада көрсетілген жүктемеге үйлесімді болуы керек әрі жерге тұйықталған контактісі болуы және жұмыс істеп тұруы тиіс. Жерге тұйықтау өткізгішінің түсі сары-жасыл болады. Бұл жұмысты білікті кәсіби маман ғана орындауы керек. Ұяшық пен құрылғы ашасы бір-біріне үйлесімді болмаса, білікті электр маманынан ұяшықты ауыстырып беруін сұраңыз. Аша мен ұяшық орнатылатын елдегі ток нормаларына сәйкес болуы керек. Омниполярлық ажыратқышты құрылғы мен қуат көзінің арасына қою арқылы қуат көзіне қосылуға болады, ол максималды қосылған жүктемені көтере алады және ағымдағы заңнама талаптарына сәйкес келеді. Жерге тұйықтауға арналған сары-жасыл кабельге ажыратқыш орнатудың керегі жоқ. Құрылғы орнатылғанда, қосылымға пайдаланылған ұяшық немесе омниполярлық ажыратқыш қолжетімді болуы керек.

- Ашаны қолжетімді жерге қою арқылы немесе сым жүргізу ережелеріне сәйкес бекітілген сымға қоқыш жалғау арқылы ажыратуға болады.

- Егер қуат кабелі зақымдалса, өндіруші тарапынан ұсынылған кабельмен немесе арнайы жинақпен алмастырылуы керек немесе тұтынушыларға қызмет көрсету бөліміне хабарласуыңыз керек. Қуат кабелінің түрі H05V2V2-F болуы керек. Бұл жұмысты білікті кәсіби маман ғана орындауы керек. Жерге тұйықтау өткізгіші (сары-жасыл) басқа өткізгіштерден шамамен 10 мм ұзын болуы керек. Кез келген жөндеу жұмыстарын Тұтынушыға қолдау көрсету бөлімінен қараңыз және түпнұсқа қосалқы бөлшектерді пайдалануын сұраңыз.

- Жоғарыда айтылғандарды орындамаған жағдайда, құрылғыға қауіп төніп, кепілдіктің күші жойылуы мүмкін.

- Тазаламас бұрын шашыраған материалдың артық мөлшері алып тасталуы керек.

- Пісіру кезінде орын алып, ұзаққа созылатын қуат көзінің ақаулығы монитор ақаулығына себеп болуы мүмкін. Бұндай жағдайда тұтынушыға қызмет көрсету орталығына хабарласыңыз.

- Шамадан тыс ысып кетпеуі үшін құрылғыны декоративті есіктің артына орнатуға болмайды.

- Ішіне сөре қойғанда, тежегіш жоғары қарап тұруы керек және қуыстың артқы жағында болуы керек. Сөре қуысқа толықтай салынуы керек.

- ЕСКЕРТУ: Пеш қабырғаларын дүкендерде қолжетімді алюминий

фольгамен немесе бір рет қолданылатын қорғаныспен туралауға болмайды. Алюминий фольга немесе басқа қорғаныс ыстық эмальмен тікелей байланысса, ішкі эмальді ерітуі және нашарлатуы мүмкін.

- ЕСКЕРТУ: Пеш есігінің тығыздауышын ешқашан ашпаңыз.
- АБАЙЛАҢЫЗ: Пісіру кезінде немесе пеш ыстық кезде қуыс түбін сумен толтыруға болмайды.
- Құрылғыны номинал жиіліктерде пайдалану мақсатында қосымша жұмыс/параметр талап етілмейді.
- ЕСКЕРТУ: автоматты тазалау циклін бастау алдында:
  - Пеш есігін тазалаңыз;
  - Пеш ішіндегі үлкен немесе ірі тағам қалдықтарын дымқыл шүберекпен кетіріңіз. Ағартқыштарды пайдалануға болмайды;
  - Барлық керек-жарақтар мен сырғымалы сөре жинағын (бар болса) алыңыз; -Шай сүлгілерін салуға болмайды.
- Металл датчигі бар пештерді тазалау алдында тесігін берілген гайкамен жабу керек. Ет датчигі пайдаланылмаған кезде тесікті үнемі гайкамен жабыңыз.
- Пиролитикалық тазалау процесі кезінде құрылғының беттері әдеттегіден ыстық болып кетуі мүмкін, сондықтан балаларды алысырақ ұстаған жөн.

Жалпы нұсқаулықтар

## 21

- 1.1 Қауіпсіздік жөніндегі нұсқау
- 1.2 Электр қауіпсіздігі
- 1.3 Кеңестер
- 1.4 Орнату
- 1.5 Қалдықтарды кәдеге жарату
- 1.6 Сәйкестігінің декларациясы

Бұйымның сипаттамасы

## 23

- 2.1 Жалпы шолу
- 2.2 Қосымша керек-жарақтар
- 2.3 Алғашқы пайдалану

Пешті пайдалану

## 24

- 3.1 Дисплейдің сипаттамасы
- 3.2 Дайындау тәртіптері

Пешті тазарту және күтімі

## 27

- 4.1 Тазарту жөніндегі жалпы ескертпелер
- 4.2 Пиролиз
- 4.3 Aquactiva /Акватива функциясы
- 4.4 Қызмет көрсету
  - Грильге арналған торларды алу және тазарту
  - Пештің терезесін алу
  - Әйнек есікті алу және тазарту
  - Кішкене шамды ауыстыру

Ақауларды іздеу және жою

## 31

- 5.1 Жиі қойылатын сұрақтар

# 1. Жалпы нұсқаулықтар

Біздің өнімімізді таңдағаныңыз үшін алғыс білдіреміз. Пешіңізді пайдаланған кезде барынша тиімділікке қол жеткізу үшін сізге осы нұсқауды мұқият оқып шығып және болашақта пайдалану үшін ыңғайлы жерде сақтауға кеңес береміз. Пешті орнатудың алдында, жөндеудің қажеттігі пайда болған жағдайда клиенттерге қолдау көрсету қызметіне хабарлау үшін, оның сериялық нөмірін жазып алыңыз. Пештен ораған материалын алғаннан кейін, онда тасымалдаған кезде пайда болған бүлінген жерлерінің жоқ екеніне көз жеткізіңіз. Күмән пайда болған жағдайда пешті пайдалануды тоқтатып және білікті техникалық маманнан кеңес сұраңыз.



Барлық орама материалды (пластикалық пакеттер, полистирол, шегелер) балалардың қол жетпейтін жерде сақтаңыз. Пешті алғаш қосқан кезде сіз пештің маңайындағы оқшаулағыш панельдердегі желімді жабындардың қызуынан пайда болған түтіндеуді байқауыңыз мүмкін. Бұл қалыпты құбылыс, және бұндай жағдайда пештің ішіне тамақ өнімдерін салмас бұрын сіз духовка шкафын қатты қыздырып және түтін тарағанша күтуіңіз керек. Өндіруші осы құжатта мазмұндалған нұсқаулықтар сақталмаған жағдайда жауапкершілік атқармайды.

**ЕСКЕРТПЕ:** Пештің қызметі, сапасы және қосымша жабдығы сіздің сатып алған пешіңіздің үлігісіне қарай бірін-бірінен өзгеше болуы мүмкін.

## 1.1 Қауіпсіздік жөніндегі нұсқау

Пешті тек тікелей мақсаты бойынша ғана, яғни тек тамақты дайындау үшін ғана пайдаланыңыз; кез келген басқа мақсатқа, мысалы жылу көзі ретінде қолдану дұрыс емес және, тиісінше қауіпті пайдалану болып есептеледі. Өндіруші дұрыс қолданбау және мақсаты бойынша пайдаланбаудың салдарынан келген кез келген шығын үшін жауап бермейді.

Кез келген электр-тұрмыстық құралдарды пайдалану бірнеше негізді ережелерді сақтауды талап етеді:

- айырды розеткадан суырып алған кезде кабелінен ұстап тартпаңыз;
- құралға қоылыңызды немесе аяғыңызды дымқыл күйінде тигізбеңіз.
- әдетте, жалғастырғыштарды, тармақтағыштар мен ұзартқыштарды пайдаланбауға кеңес беріледі;
- дұрыс емес және/немесе нашар жұмыс істеген жағдайда, құралды ажыратыңыз және оны бөлшектеуге тырыспаңыз.

## 1.2 Электр қауіпсіздігі

### **БАРЛЫҚ ЭЛЕКТР КӨЗДЕРІНЕ ҚОСУДЫ ТӘЖІРИБЕЛІ ЭЛЕКТРИКТИҢ НЕМЕСЕ БІЛІКТІ ТЕХНИКАЛЫҚ МАМАНЫҢ ОРЫНДАҒАНЫНА КӨЗ ЖЕТКІЗҢІЗ.**

Пеш қосылатын қуат көзі, құрылғы сол елде орнатылатын елдің аумағында қолданылатын нормативтердің талаптарына сәйкес болуы керек. Өндіруші осы нұсқаулықтарды сақтамаудан болған кез келген бүлінулер үшін жауап бермейді. Пеш жерге тұйықталған қабырғадағы розеткасы бар қуат көзіне, не көп полюсті ажыратқышқа, елдің аумағында қолданылатын нормативтік талаптарға байланысты, қосылуы керек. Электр қуат көздеріне қосу сәйкесінше сақтандырғыштармен қорғалған болуы, ал пайдаланылатын кабельдердің көлденең қимасы пештің қуат көзіне беру үшін қажетті шарттард қамтамасыз етуі керек.

### **ҚОСУ**

Пеш кабельмен (айырсыз) бірге жиынтықта жеткізіледі, оны фазаларының арасындағы және фазаның және нейтралдың арасындағы жиіліктегі 220–240 В ауыспалы тоқтың қуат көзіне ғана қосқан дұрыс. Пешті қуат көзіне қосудың алдында:

- Өлшеу құралымен көрсетілетін қуат көзінің кернеуін;
  - үзгіштің ретке келтірілгенін тексеріп алу қажет.
- Пештің жерге тұйықтау кабелі қуат көзінің жерге тұйықтау клеммасына қосылады.

### **ЕСКЕРТУ**

Пешті қуат көзіне қосудың алдында білікті электрмен қуат көзінің жерге тұйықтау кабелінің үздіксіздігін тексеруін сұраңыз. Өндіруші жерге тұйықтаудың дұрыс қосылмауынан болған

қандай да бір жазатайым уақиғалар немесе басқа да проблемалар үшін жауап бермейді.

**ЕСКЕРТПЕ.** Пешке қызмет көрсету қажет болуының ықтималдығы себепті, қабырғада тағы да бір розетканың болғаны дұрыс, егер пешті басқа орынға ауыстыру қажет болса пешті соған қосуға болады. Электр кабелін ауыстыруды тек техникалық қызмет көрсету жөніндегі мамандар не сәйкесінше біліктілікке ие басқа техникалық мамандар ғана жүзеге асыра алады.

### 1.3 Кеңестер

Пешті әрбір пайдаланудан кейін аздап тазартып алып отыру оны барынша таза ұстауға мүмкіндік береді.

Пештің қабырғаларына алюминилі қабыршық қағазды немесе дүкендерде ұсынылатын басқа да бір рет пайдаланатын жабындарды салмаңыз. Алюминилі қабыршық қағаз, кез келген басқа да қорғаныш заты, эмальдалған ыстық бетке тікелей жанасқан кезде балқып кетуі мүмкін, бұл осы беттің пайдалану қасиетінің нашарлауына алып келеді. Пешіңіздің шамадан тыс қызып кетуіне және тамақты дайындаудың уақытында ластануынан пайда болатын түтіннің иісінің шығуына жол бермеу үшін біз оны өте жоғары температураларда жиі пайдаланбауға кеңес береміз. Одан да температураны аздап азайтып және тамақ дайындаудың уақытын ұзартқан дұрыс. Пешпен бірге жеткізілетін қосымша керек-жарақтардан өзге, біз жоғары температуралардың әсеріне төзімді ыдыс пен пісіруге арналған қалыптарды ғана пайдалануға кеңес береміз.

### 1.4 Орнату

Орнату өндірушінің міндетіне кірмейді. Дұрыс орнатылмауына байланысты орын алған қателерді түзету үшін өндірушінің көмегі қажет болған жағдайда, бұндай көмектің келіп-дікті міндеттемелерге кірмейтірін ескеру қажет. Білікті мамандарға арналған, орнату жөніндегі нұсқаулықтың барлық талаптарын орындау қажет. Дұрыс орнатпау зиян келуіне немесе адамдар мен жануарлардың жарақат алуына немесе материалдық құндылықтардың бүлінуіне себеп болуы мүмкін. Өндіруші бұндай бүлінулер үшін жауап бермейді.

Пеш соған орнатылатын асүйлік жабдықтың жиынтығы кем дегенде 70°C температураға шыдайтын материалдан жасалған болуы керек.

Пешті биік тіреуге немесе үстелдің үстігі тақтайының астына орнатуға болады. Пешті бекітудің алдында сіз бұл орында пешті салқындату және оның ішкі бөліктерін қорғау үшін талап етілетін ауаның тиісті түрде айналуын қамтамасыз ететін жақсы желдетудің бар екеніне көз жеткізіп алуыңыз керек. Бекітудің түріне қарай соңғы бетте көрсетілген сәйкесінше тесіктерді жасаңыз.

### 1.5 Қалдықтарды кәдеге жарату және қоршаған ортаны қорғау.



Бұл құрал ЕО 2012/19/EU электр және электронды жабдықты кәдеге жарату туралы директивасының (WEEE) талаптарына сәйкес таңбаланған. Электр және электронды жабдықтың қалдықтары ластаушы заттардан да (қоршаған ортаға жағымсыз салдарлары болуы мүмкін), сондай-ақ негізгі тораптардан да (олар қайта пайдаланылуы мүмкін) тұрады. Электр және электронды жабдықтың қалдықтары барлық ластаушы заттарын жойып және барлық материалдарын қайта өңдеу арқылы кәдеге жаратудың рәсімдерінен дұрыс өтуі маңызды. Тіпті жекелеген тұлғалар да кәдеге жаратылатын электр және электронды жабдықтың

экологиялық қауіпсіздігін қамтамасыз етуде маңызды рөл атқаруы мүмкін; бірнеше негізгі ережелерді орындау маңызды болып табылады:

- Электр және электронды жабдықтың қалдықтарына әдеттегі тұрмыстық қалдықтар сияқты қарауға болмайды.

- Электр және электронды жабдықтың қалдықтары қалалық әкімшіліктің немесе ресми тіркелген компанияның басқаруындағы арнайы қабылдау орындарына тапсырылуы керек.

Көптеген елдерде электр және электронды жабдықты кәдеге жарату жөніндегі ірі компаниялар жабдықты үйден тасып әкетуді ұйымдастыруы мүмкін. Жаңа электр тұрмыстық жабдықты сатып алған кезде, сатып алынатын құралдың сыныбына жататын және осындай қызметтерді орындауға арналған еск

і жабдықты сатушыға тапсыруға болады, ол бұндай жабдықты қабылдап алуға міндетті.

### САҚТАУ ЖӘНЕ ҚОРШАҒАН ОРТАНЫ ҚОРҒАУ

Мүмкіндігінше, пешті алдын ала қыздырмаңыз және ерқашан оны толтыруға тырысыңыз. Есікті мүмкіндігінше сирек ашыңыз, өйткені оны әрбір ашқан сайын пештің ішкі бөлігіндегі

жылудың тарап кетуіне әкеледі. Энергияны елеулі түрде үнемдеу үшін, пешті дайындауды аяқтаудың жоспарланған уақытына 5-10 минут қалғанда өшіріп отырыңыз, пештен шығатын қалдықты жылуды пайдаланыңыз. Саңылаусыз тығыздауышты таза ұстаңыз, бұл пештің ішкі бөлігіндегі жылуды тарап кетуінен сақтайды. Егер сіздің электр энергияңыздың тарифі сағат бойынша төлеуге арналған болса, «кейінге қалдырылған дайындау» бағдарламасы дайындаудың үдерісін төмендетілген тарифтердің уақытына ауыстыруға мүмкіндік бере отырып, энергияны сақтаудың неғұрлым оңай тәсілін қамтамасыз етеді.

## 1.6 Сәйкестігінің декларациясы

Құрылғыға **CE** белгісін орналастырып, осы өнім заңнамасына қолданылатын барлық қатысты Еуропалық қауіпсіздік, денсаулық және қоршаған орта талаптарына сәйкестікті растаймыз.



Бұл бұйым Кеден Одағының техникалық регламенттеріне сәйкес келеді:

- КО ТР 004/2011 «Төмен вольтты жабдықтың сәйкестігі туралы»
- КО ТР 020/2011 «Техникалық құралдардың электромагниттік үйлесімдігі»

Бұйым өнімді және қызметтерді сертификаттау жөніндегі органда сертификатталған «РОСТЕСТ-МОСКВА», Мәскеу қ.

Сәйкес келу сертификатының көшірмесін Сіз тауарды сатып алған дүкеннен немесе [sandytow@candy.ru](mailto:sandytow@candy.ru) электронды поштасына сауалды жазу арқылы ала аласыз.

## 2. Бұйымның сипаттамасы

### 2.1 Жалпы шолу



1. Басқару панелі
2. Бағыттаушы - торлардың орналасуы (көлденең сымды тор, егер жиынтыққа енетін болса)
3. Грильге арналған металды тор
4. Тамшылардың сорғалауына арналған поддон
5. Желдеткіш (болат тілімшенің артында)
6. Пештің есігі

### 2.2 Қосымша керек-жарақтар

#### 1 Грильге арналған металды тор



Пісіруге арналған жайпақ табаларды және

## 2 Тамшылардың сорғалауына арналған поддон



Грильде тамақ дайындаған уақытта сорғалаған тамшыларды жинайды.

тәрелкелерді ұстап тұрады.

Назар аударыңыз! Жеткізудің жиынтығы сіздің духовка шкафыңыздың моделіне байланысты болады және барлық модельдер үшін бірдей емес.

## 2.3 Алғашқы пайдалану

### АЛДЫН АЛА ТАЗАРТУ

Пешті алғаш рет пайдаланудың алдында оны тазалап алыңыз. Сыртқы беттерін дымды жұмсақ матамен сүртіп шығыңыз. Барлық қосымша керек-жарақтарын жуып-шайып және жуғыш құрал салынған ыстық сумен пешті ішінен сүртіп шығыңыз. Бос пешті барынша жоғары температураға қойып және оны шамамен 1 сағаттай қосып қойыңыз, бұл жаңа пешке тән болатын иісін кетіруге мүмкіндік береді.

## 3. Пешті пайдалану

### 3.1 Дисплейдің сипаттамасы



1. Таймер/автоматты тәртіп
2. Желдеткіштің жұмысы
3. Жібіту тәртібі
4. Температураны немесе уақытты индикациялау
5. СК-дисплейді реттеудің батырмалары
6. Атқарымын таңдауға арналған тұтқа
7. Бағдарламаны таңдауға арналған тұтқа

## 3 Бүйірлік сымды торлар

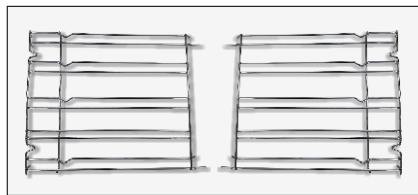

Ол пеш қуысының екі жағында орналасқан.  
Ол металл торлар мен тамшы табаларын ұстайды.







### ЕСКЕРТУ!

Орнату аяқталғаннан кейінгі не қуат көзін ажыратқаннан кейінгі бірінші операция тәуліктің уақытын реттеу болып табылады (егер дисплейде 12:00 саны жыпылықтап тұрса, бұл қуат көзінің ажыратылғанын білдіреді).

**200°** -> температураның СИД-і “о” дисплейде көрсетілетін температураға жеткенге дейін, жыпылықтап тұрады.

**НОТ** -> Дайындаудың бағдарламасы аяқталғаннан кейін, егер пештегі температура әлі жоғары болса, дисплей, тіпті тұтқа СӨНДІРУ қалпына бұралып тұрған болса да, уақыттың индикациялауымен кезектесіп келетін “НОТ” (ЫСТЫҚ) ескертуін көрсетеді.



АТҚАРЫМЫ	ҚАЛАЙ ҚОСАДЫ	ҚАЛАЙ СӨНДІРЕДІ	ҚАНДАЙ ҚЫЗМЕТТЕРДІ ОРЫНДАЙДЫ	НЕ ҮШІН ҚАЖЕТ
<b>ДЫБЫССЫЗ ТӨРТП</b> 	<ul style="list-style-type: none"> <li>Атқарымын таңдаудың сол жақ тұтқасын «Тыныш төртіп» қалпына дейін бұраңыз.</li> </ul>	<ul style="list-style-type: none"> <li>Атқарымын таңдаудың сол жақ тұтқасын СӨНДІРУ қалпына дейін бұраңыз.</li> </ul>	<ul style="list-style-type: none"> <li>Кері санау таймерінің дыбысын өшіруге мүмкіндік береді.</li> </ul>	<ul style="list-style-type: none"> <li>Кері санау таймерінің дыбысын өшіру үшін.</li> </ul>
<b>УАҚЫТТЫ РЕТТЕУ</b> 	<ul style="list-style-type: none"> <li>Атқарымын таңдаудың сол жақ тұтқасын «Уақытты реттеу» қалпына дейін бұраңыз.</li> <li>«+» және «-» батырмаларының көмегімен уақытты ретке келтіріңіз.</li> </ul>	<ul style="list-style-type: none"> <li>Атқарымын таңдаудың тұтқасын СӨНДІРУ қалпына дейін бұраңыз.</li> </ul>	<ul style="list-style-type: none"> <li>Экранда көрсетілген уақытты реттеуге мүмкіндік береді.</li> </ul>	<ul style="list-style-type: none"> <li>Уақытты реттеу үшін: Уақытты реттеуді пешті бастапқы орнатқаннан кейін немесе қуат көзін ажыратқанна кейін бірден (экранда 12.00 саны жыпылықтап шығып тұрады) жүргізген дұрыс.</li> </ul>
<b>ДАЙЫНДАУДЫҢ ҰЗАҚТЫҒЫ</b> 	<ul style="list-style-type: none"> <li>Атқарымын таңдаудың оң жақ тұтқасын дайындау қызметінің қалпына дейін бұраңыз.</li> <li>Атқарымын таңдаудың сол жақ тұтқасын «Дайындауды ұзақтығы» қалпына дейін бұраңыз.</li> <li>Дайындаудың уақытын «+» және «-» батырмаларының көмегімен белгілеңіз.</li> <li>Экранда «Auto» хабарламасы пайда болады.</li> </ul>	<ul style="list-style-type: none"> <li>Дайындаудың уақыты аяқталған кезде, пеш автоматты түрде сөнеді, бұл кезде бірнеше секундтың ішінде хабарлау сигналы естіледі.</li> <li>Дайындау қызметін орындауды өртерек тоқтату үшін атқарымды таңдаудың тұтқасын СӨНДІРУ қалпына бұрау немесе атқарымды таңдаудың тұтқасын «Дайындаудың ұзақтығы» қалпына бұрау және «+» және «-» батырмаларын пайдалану арқылы уақытты 00.00-ге қою керек.</li> </ul>	<ul style="list-style-type: none"> <li>Бұл таңдалған рецепт үшін қажетті дайындаудың уақытын алдын ала белгілеуге мүмкіндік береді.</li> <li>Дайындаудың уақыты белгіленген кезде, атқарымды таңдаудың сол жақ тұтқасын, ағымдағы уақытқа қайта оралу үшін, СӨНДІРУ қалпына дейін бұраңыз.</li> <li>Таңдалған дайындаудың уақытын қарау үшін, атқарымды таңдаудың сол жақ тұтқасын «Дайындаудың ұзақтығы» қалпына бұраңыз.</li> </ul>	<ul style="list-style-type: none"> <li>Қажетті рецептерді дайындау үшін.</li> </ul>
<b>ДАЙЫНДАУДЫ АЯҚТАУ</b> 	<ul style="list-style-type: none"> <li>Атқарымын таңдаудың оң жақ тұтқасын дайындау қызметінің қалпына дейін бұраңыз.</li> <li>Атқарымын таңдаудың сол жақ тұтқасын «Дайындауды аяқтау» қалпына дейін бұраңыз.</li> <li>Дайындауды аяқтаудың уақытын «+» және «-» батырмаларының көмегімен белгілеңіз.</li> <li>Экранда «Auto» хабарламасы пайда болады.</li> </ul>	<ul style="list-style-type: none"> <li>Дайындаудың уақыты аяқталған кезде, пеш автоматты түрде сөнеді.</li> <li>Дайындаудың атқарымын алдын ала сөндіру үшін атқарымды таңдаудың тұтқасын СӨНДІРУ қалпына бұраңыз.</li> </ul>	<ul style="list-style-type: none"> <li>Бұл дайындауды аяқтаудың қажетті уақытын алдын ала белгілеуге мүмкіндік береді.</li> <li>Дайындаудың уақыты белгіленген кезде, атқарымды таңдаудың сол жақ тұтқасын, ағымдағы уақытқа оралу үшін, СӨНДІРУ қалпына бұраңыз.</li> <li>Таңдалған дайындаудың уақытын қарау үшін, атқарымды таңдаудың сол жақ тұтқасын «Дайындаудың уақытын аяқтау» қалпына бұраңыз.</li> </ul>	<ul style="list-style-type: none"> <li>Мысалы, егер қалаған тағамды дайындау үшін 45 минут қажет болса, және мен оның 12.30-ға қарай дайын болғанын қаласам, бұл жағдайда: белгіленген уақыттың соңында пеш автоматты түрде сөнеді және дыбыстық сигнал естіледі. Қалаған дайындау қызметін таңдаңыз. Дайындаудың ұзақтығын 45 минутқа белгілеңіз («-» «+»). Аяқтаудың уақытын 12:30-ға белгілеңіз («-» «+»). Дайындау 11:45-те автоматты түрде басталады (12:30 минут 45 минут), дайындаудың белгіленген уақытының соңында пеш автоматты түрде сөнеді.</li> <li>ЕСКЕРТУ. Егер, дайындаудың ұзақтығын көрсетпей, дайындауды аяқтаудың уақыты ғана белгіленсе, пеш дереу қосылып және дайындаудың белгіленген уақытының соңында сөнеді.</li> </ul>
<b>КЕРІ САНАУ ТАЙМЕРІ</b> 	<ul style="list-style-type: none"> <li>Атқарымды таңдаудың сол жақ тұтқасын «Кері санау таймері» қалпына дейін бұраңыз.</li> <li>Дайындаудың уақытын «+» және «-» батырмаларының көмегімен белгілеңіз.</li> </ul>	<ul style="list-style-type: none"> <li>Атқарымды таңдаудың сол жақ тұтқасының көмегімен және «-» батырмасының көмегімен уақытты 00.00-ге белгілеңіз.</li> </ul>	<ul style="list-style-type: none"> <li>Белгіленген уақыт аяқталғаннан кейін дыбыстық сигнал естіледі. Жұмыс істеп уақытта дисплейде қалған уақыт көрсетіледі.</li> </ul>	<ul style="list-style-type: none"> <li>Пешті, тіпті егер пеш өшірілген болса да, оятқыш ретінде пайдалануға мүмкіндік береді.</li> </ul>
<b>БАЛАЛАРДАН ОҚШАУЛАУ</b> 	<ul style="list-style-type: none"> <li>Атқарымды таңдаудың тұтқасын «Балалардан оқшаулау» қалпына дейін бұраңыз.</li> <li>«+» батырмасын басып және оны 5 секунд ұстап тұрыңыз.</li> <li>«Балалардан оқшаулау» қызметі, экранда «STOP» / «СТОП» жазуы пайда болған кезде қосылады.</li> </ul>	<ul style="list-style-type: none"> <li>Атқарымды таңдаудың сол жақ тұтқасын «Child lock» / «Балалардан оқшаулау» қалпына бұрап және «+» батырмасын басып және 5 секунд ұстап тұрыңыз.</li> <li>«STOP» индикаторы жоғалады.</li> </ul>	<ul style="list-style-type: none"> <li>Пешті пайдалана алмайды.</li> </ul>	<ul style="list-style-type: none"> <li>Бұл қызмет, егер үйде балалар болса, тиімді.</li> </ul>

## 3.2 Дайындау тәртіптері

Атқарымның белгісі	T °C жасырын	T °C диапазон	Қызметі (Пештің моделіне байланысты)
			<b>ШАМ:</b> пештің көмескі жарығын қосады.
			<b>ЖІБІТУ:</b> реттегіштің тұтқасын осы қалыпқа қойған кезде. Желдеткіш тоңазытылған тамақтың маңайында бөлме температурасындағы ауаның айналуын қамтамасыз етеді, соның арқасында ол бірнеше минуттың ішінде тамақтың ақуыздық құрамын жоғалтпай немесе өзгертпей жібиді.
	60	60 ÷ 60	<b>ЖЫЛЫ ҚАЛПЫНДА САҚТАУ:</b> бұл қызмет бұрын дайындалған өнімдерді қыздыру үшін, егер сөре жоғарыда екінші деңгейде орнатылатын болса, немесе, егер сөре төменгі деңгейге орнатылса, пиццаны жібу немесе пісіру үшін ұсынылады. Температура 60°C-ға белгіленген, реттеу мүмкін емес.
	180	50 ÷ 240	<b>БІРНЕШЕ ДЕҢГЕЙЛІ:</b> біз бұл әдісті тамақты, тоқаш нанды, балықты және көкөністерді дайындау үшін пайдалануға кеңес береміз. Жылу тамаққа жақсы енеді, соның арқасында дайындаудың уақыты да, сондай-ақ алдын ала қыздырудың уақыты да қысқарады. Сіз әр түрлі тамақтарды бір уақытта бірдей дайындықпен немесе онсыз бір немесе бірнеше қалпында дайындай аласыз. Дайындаудың бұл әдісі жылудың бірқалыпты бөлінуін қамтамасыз етіп және иістердің араласуына жол бермейді. Бірнеше тағамды бір уақытта дайындаған кезде дайындаудың уақытын қосымша он минутқа арттырыңыз.
	210	50 ÷ 240	
* 	220	50 ÷ 280	<b>ДӘСТҮРЛІ:</b> жоғарғы, сондай-ақ төменгі де қыздырғыш элементтер пайдаланылады. Пешті алдын ала 10 минут қыздырып алыңыз. Бұл тәсіл қуырудың және пісірудің дәстүрлі тәсілдері үшін өте ыңғайлы. Қызыл етті, ростбифті, қозының сирағын, қабыршық қағазға оралған (папильотка) тамақты, қаттама пісіруді дайындау үшін. Табақтағы тағамдарды сөреге ортасына қойыңыз.
	210	50 ÷ 230	<b>ТҮПТІҢ ҚЫЗДЫРЫЛУЫ + ЖЕЛДЕТКІШ:</b> пештің ішіндегі ауаның айналуын қамтамасыз ететін желдеткіштің жұмысы кезінде төменгі қыздырғыш элемент пайдаланылады. Бұл әдіс ішіне жеміс салынған өте дәмді бөліштерді, ашық түрде салынған бөліштерді, ішіне ет немесе балық салынған пісірмелерді және бөліштерді дайындау үшін өте ыңғайлы. Тамақты кеуіп кетуден сақтайды және жылуды астынан беру арқылы дайындалатын бөліштердегі қамырды, нанның қамырын және басқа да тағамдардағы қамырды көтереді. Сөрені төменге орналастырыңыз.
* 	200	150 ÷ 220	<b>COOK LIGHT:</b> бұл атқарым тоң май немесе май мөлшерін азайтып, тамақты аса пайдалы тәсілмен даярлау мүмкіндігін береді. Қыздырушы элементтердің лүпілдеуіш ауа кезеңімен үйлесуі мінсіз пісіру нәтижесін қамтамасыз етеді».
	L3	L1 ÷ L5	<b>ГРИЛЬ:</b> есігін жауып грильді пайдаланыңыз. Жоғарғы қыздырғыш элемент жеке пайдаланылады, және сіз температураны реттей аласыз. Қыздырғыш элементтерді қып-қызыл болғанша қыздыру үшін пешті алдын ала бес минут қыздыру керек. Бұл қызметі рашпердегі тағамдарды, кебабтарды және қабығымен пісірілетін тағамдарды сәтті дайындауға кепілдік береді. Ақ етті грильден алысырақ орналастырған дұрыс; дайындаудың уақыты артады, есесіне ет дәмді болады. Сіз қызыл етті және балықтың жон етін, сұйығы ағу үшін астынан поддонды қойып, сөреге салуыңызға болады. Пештің грильге арналған екі қалпы бар: Гриль: 1800 Вт Барбекю: 3000 Вт
	L3	L1 ÷ L5	<b>СУПЕР ГРИЛЬ:</b> грильдің қыздырғыш элементінің екі пішіні бар Гриль: 1800 Вт Супер гриль: 3000 Вт
	ЭКО	ЭКО+СУПЕР	<b>ПИРОЛИЗ</b>

\* Энергия тұтынысы декларациясы мен энергия класы мақсатында EN 60350-1 стандартына сәйкес сыналды

## 4. Пешті тазарту және күтімі

---

### 4.1 Тазарту жөніндегі жалпы ескертпелер

---

Құралдың тазалығын үнемі қадағалап отырса, оның қызмет ету мерзімін ұзартуға болады. Пешті қолмен тазартудың алдына, ол салқындағанша тосыңыз. Ешқашан тазарту үшін түрпілі еріткіштерді, металдан жасалған щеткаларды немесе үшкір заттарды пайдаланбаңыз, өйткені бұл эмальдалған жабынын қалпына келместей етіп бүлінуіне әкеледі. Тазарту үшін тек суды, сабында және хлорлы негіздегі жуғыш құралдарды (аммиак) пайдаланыңыз.

#### **ӘЙНЕК БӨЛІКТЕРІ**

Есіктің әйнегі пешті әрбір пайдаланғаннан кейін ылғалды жақсы сіңіріп алатын асуі сүлгісінің көмегімен тазартуға кеңес беріледі. Тұрып қалған дақтарды кетіру үшін жуғыш құрал сіңдірілген, жықсылап сығылған ысқышты пайдалануға болады, бұдан кейін дақтарды сумен жуып кетірген дұрыс.

#### **ДУХОВКА ШКАФЫНЫҢ ЕСІГІНІҢ НЫҒЫЗДАУЫШЫ**

Нығыздауыш ластанған жағдайда, оны аздап сулап алынған ысқышпен тазартуға да болады.

#### **ҚОСЫМША КЕРЕК-ЖАРАҚТАР**

Қосымша керек-жарақтарды дымды сабынды ысқышпен тазартыңыз, одан кейін оларды сумен жуып-шайып және кептіріңіз, түрпілі жуғыш құралдарды пайдаланбаңыз.

#### **ТАМШЫЛАРДЫҢ АҒУЫНА АРНАЛҒАН ПОДДОН**

Грильді пайдаланғаннан кейін поддонды пештен суырып алыңыз. Ыстық майды контейнерге құйып және поддонды ыстық суда ысқыштың және жуғыш құралдың көмегімен жуып-шайыңыз.

Егер майлы қалдықтарды кетіре алмасаңыз, поддонды суда жуғыш құралмен сулап алыңыз. Сондай-ақ сіз поддонды ыдыс-аяқ жуатын машинада жуып тазалай немесе дүкендерде ұсынылған жуғыш құралды пайдалана аласыз. Ешқашан ластанған поддонды пешке қайта салмаңыз.

### 4.2 Пиролиз

---

Пеш тамақтың қалдықтарын жоғары температураның әсерімен жоятын пиролиттік тазарту жүйесімен жабдықталған. Операция арнайы бағдарламаланатын атқарымның көмегімен автоматты тәртіпте жүзеге асырылады. Нәтижесінде пайда болатын түтін дайындаудың басында бірден іске қосылатын, пиролизге арналған құрылғы арқылы өтіп «тазартылады». Пиролиз үшін жоғары температуралардың әсері қажет болатындықтан пештің есігі оқшаулайтын құрылғымен жабдықталады. Пиролиздің үдерісі кез келген уақытта тоқтатылуы мүмкін. Есік, оқшаулаудың белгісі көрсетіліп тұрған кезде ашыла алмайды.

**ЕСКЕРТПЕ.** Егер пештің үстінен пісіретін панель орнатылған болса, құрылғы пиролиттік тазарту тәртібінде жұмыс істеп тұрған уақытта газды немесе электр конфоркаларын пайдаланбаңыз; бұл пісіретін панельді қызып кетуден сақтауға мүмкіндік береді.

Алдын ала белгіленген екі ПИРОЛИТТІК ЦИКЛ бар:

**ЕСО PYROCLEAN / ЭКО ПИРОТАЗАРТУ:** қалыпты ластанған пешті тазартады. 90 минут жұмыс істейді. **SUPER PYROCLEAN / СУПЕР ПИРОТАЗАРТУ:** қатты ластанған пешті тазартады. 120 жұмыс істейді. Ешқашан пиролиттік пештер үшін дүкендерден сатып алған жуғыш құралдарды пайдаланбаңыз!

Кеңес: Дайындағаннан кейін пиролиттік тазартуды бірден орындау сізге қалған жылуды пайдалануыңызға мүмкіндік береді, соның арқасында электр энергиясы үнемделеді.

#### **Пиролиттік циклді іске қосудың алдында:**

• Пештен барлық қосымша керек-жарақтарды суырып алыңыз, өйткені олар пиролиттік тазарту циклінің жоғары температураларының әсеріне арналмаған; атап айтқанда, торларды, қапталдағы торларды (бағыттаушы) және телескопты бағыттаушыларды суырып алыңыз (ТОРЛАРДЫ ЖӘНЕ ҚАПТАЛДАҒЫ СӨРЕЛЕРДІ - БАҒЫТТАУШЫЛАРДЫ СУЫРЫП АЛУ тарауын қараңыз). Етке арналған термометрмен жабдықталған пештерде тазартудың циклін қосудың алдында саңылауды жиынтықта

жеткізілетін гайкамен жабыңыз.

- Мольнан төгілген сұйықтықты және аса ірі дақтарды кетіріп тастаңыз, өйткені оларды кетіруге тым ұзақ уақыт жұмсалады. Сондай-ақ майдың көп болуы да Пиролиттік циклдің уақытында жоғары температураларының әсерінен тұтануы мүмкін.
- Пештің есігін жабыңыз.
- Тазартудың алдында мол төгілген сұйықтықты сүртіп тас тау қажет.

**Пиролиттік циклді пайдалану:**

1- Атқарымды таңдаудың тұтқасын «» қалпына белгілесіз. Дисплейде «ECO» немесе «SUP» жазуы көрінеді. Алдын ала белгіленген уақыт 90 минутты құрайды, алайда ол 90 минуттан (Эко режим) 120 минутқа дейін (Супер режим) бағдарламаланатын қызметтің көмегімен көбейтіле алады (реттеуге арналған «+» немесе «-» батырмалары). Егер пеш тым лас болса, уақытты 120 минутқа дейін көбейтуге кеңес беріледі, қалыпты ластанған пеш үшін тазарту циклінің уақытын 90 минутқа дейін төмендетуге болады.

2- Бағдарламалау құрылғысының көмегімен АЯҚТАУ уақытын (End time) өзгертіп кейінге қалдырылған пиролиттік тазартудың циклін бастаудың уақытын белгілеуге болады.

3- Бірнеше минут өткеннен кейін, пеш жоғары температураға жеткен кезде, есік автоматты түрде оқшауланады. Пиротазартудың циклі атқарымды таңдаудың тұтқасын кері қарай «0» қалпына бұрау арқылы кез келген уақытта тоқтатыла алады (3 секундтың ішінде OFF сөзі көрсетіледі).

4- Пиротазартудың циклі аяқталғаннан кейін, пиролиздің үдерісі автоматты түрде сөндіріледі. Дисплейде есікті оқшаулаудың уақытында «END» хабарламасы көрсетіледі, ол бұдан кейін «0--n»-ге ауысады.

5- Сіз атқарымды таңдаудың тұтқасын кері қарай «0» қалпына бұра аласыз, алайда егер температура әлі де жоғары болса, есіктің оқшауланғанын білдіретін «0--n» хабарламасы пайда болады.



**Сенсорлық басқарылатын пештерде пиролиттік циклді пайдалану:**

1- Атқарымды таңдаудың тұтқасын пиролиздің қалпына белгілеңіз. Дисплейде «ECO» немесе «SUP» көрсетіледі.

2- Алдын ала белгіленген, 90 минутқа тең уақыт 90 минуттан (Eco mode/ Эко режим) 120 минутқа дейін (Sup mode / Супер режим) бағдарламалауға арналған құрылғының көмегімен көбейтіле алады («+» немесе «-» батырмалары). Пеш тым ластанған кезде уақытты 120 минутқа дейін көбейткен дұрыс, ал болмашы ластанған пеш үшін тазарту циклінің уақытын 90 минутқа дейін төмендетуге болады.

### 4.3 Aquactiva /Аккватива функциясы

Аккватива рәсімі пештегі қалдық майды және тамақтың бөлшектерін тазарту үшін буды пайдалануға мүмкіндік береді.

1. 300 мл суды пештің түбіндегі арнайы Аккватива қуысына құйыңыз.
2. Пештің қызметін Тұрақты қыздыру () немесе Төменгі қыздыру () қалпына қойыңыз.
3. Температураны Аккватива белгісіне белгілеңіз.
4. Бағдарламаны орындау аяқталғанша 30 минут тосыңыз.
5. 30 минут өткеннен кейін бағдарламаны өшіріп және пеш салқындағанша тосыңыз.
6. Құрал салқындаған кезде, оның ішкі бетін шүберекпен тазартыңыз.

**Ескерту:**

Құралға жанаспас бұрын, оның салқындағанына көз жеткізіп алыңыз.

Барлық ыстық беттерден абай болыңыз, күйіп қалуыңыз мүмкін. Тазартылған немесе ауызсуды пайдаланыңыз.

**Назар аударыңыз:** Presò Touch Интерфейсі бар кейбір пиролиттік пештер Аккватива қызметін ұсынады. Оны іске қосу үшін атқарымды таңдаудың тұтқасын AQUACTIVA () символының қалпына бұраңыз және «+» және «-» батырмаларының көмегімен пештің температурасын 90°-қа белгілеңіз.

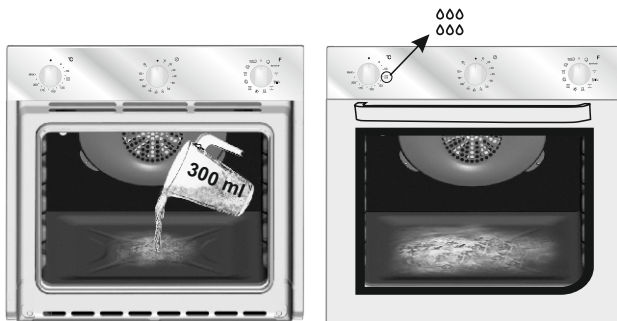

#### 4.4 Қызмет көрсету

##### **Бүйірлік сөрелерді алу және тазалау нұсқауы**

1. Болтты сағат тіліне қарсы бағытта бұраңыз.
2. Бүйірлік сөрелерді өзіңізге тарту арқылы алыңыз.
3. Бүйірлік сөрелерді ыдыс жуғышта немесе дымқыл шүберекпен тазалап, оларды бірден кептіріңіз.
4. Бүйірлік сөрелерді тазалап, оларды қайта салып, болттарын қайта салып, толығымен бекітілгенін тексеріңіз.

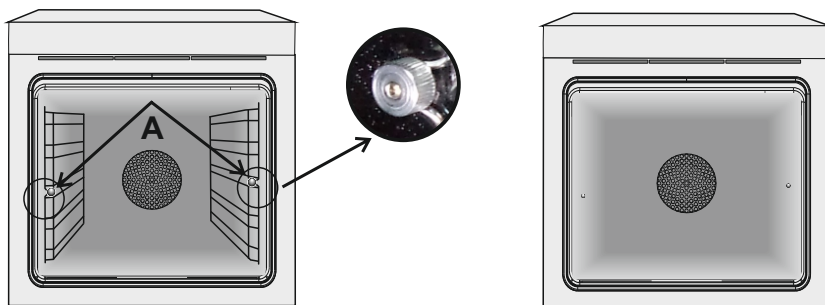

##### **ДУХОВКА ШКАФЫНЫҢ ЕСІКТЕРІН БОСАТЫП АЛУ**

1. Духовка шкафының есіктерін ашыңыз.
2. Есіктің оң жақ және сол жағындағы топсалардың қысқыштарын, төменге қарай басып ашыңыз.
3. Осы рәсімді кері тәртіпте қайталап есікті орнына орнатыңыз.

## ӘЙНЕК ЕСІКТЕРДІ БОСАТЫП АЛУ ЖӘНЕ ТАЗАРТУ

1. Пештің есігін ашыңыз.

2.3.4. Топсаларды оқшаулап, бұрандаларды алып тастаңыз және жоғарғы металл қақпақты жоғары қарай тартып босатып алыңыз.

5.6. Әйнекті пештің есігінен абайлап суырып алыңыз (Назар аударыңыз: пиролиттік пештерде екінші және үшінші әйнегін де алып тастаңыз (олар болған кезде)).

7. Тазарту немесе ауыстыру аяқталғаннан кейін барлық бөліктерін кері тәртіпте орына салыңыз. Барлық әйнектерде «Pyro» деген белгілері оңай оқылатын болуы және есутің сол жақ бөлігінде, сол жақ топсаның жанында орналауы керек. Осылайша, бірінші әйнекте басылған белгі есіктің ішінде орналасатын болады.

1.



5.

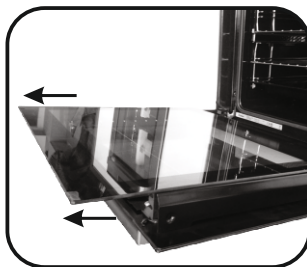

2.

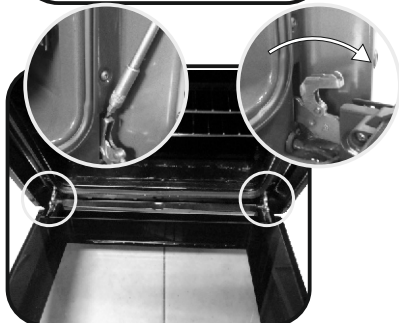

6.

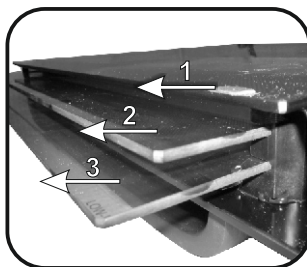

3.

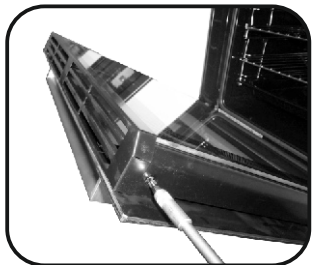

7.

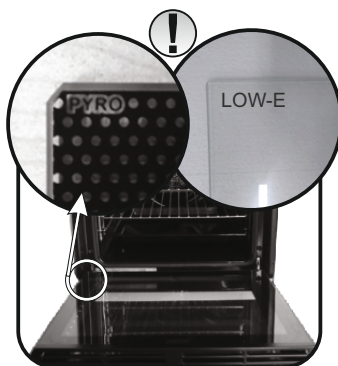

4.

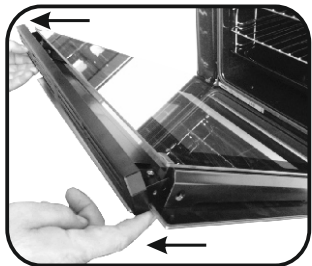

## КІШКЕНЕ ШАМДЫ АУЫСТЫРУ

1. Пешті қуат көзінен ажыратыңыз.
2. Қорғаныш әйнекті алыңыз, кішкене шамды бұрап шығарып және оны сол модельдегі жаңа кішкене шаммен ауыстырыңыз.
3. Ақаулы шамды ауыстырғаннан кейін, қорғаныш әйнекті орнына салыңыз.



## 5. Ақауларды іздеу және жою

### 5.1 Жиі қойылатын сұрақтар

ПРОБЛЕМА	ЫҚТИМАЛ СЕБЕБІ	ШЕШІМІ
Пеш қызбайды	Сағат ретке келтірілмеген	Сағатын ретке келтіріңіз
Пеш қызбайды	Балалардан оқшаулау іске қосылған	Балалардан оқшаулауды ажыратыңыз
Пеш қызбайды	Дайындаудың қызметі және температура белгіленбеген	Барлық қажетті реттеулердің дұрыс орындалғанына көз жеткізіңіз

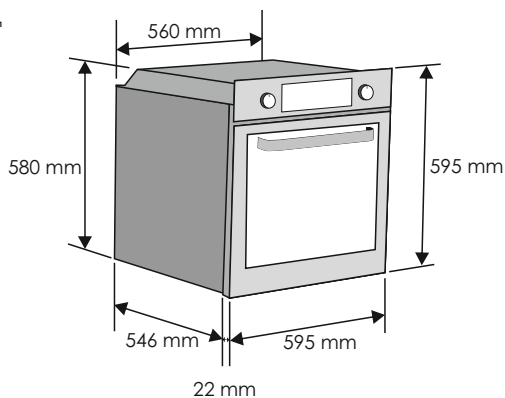
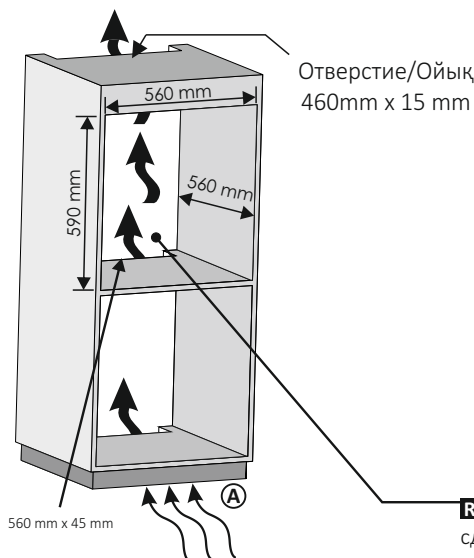

**RU** Если кухонная мебель имеет заднюю стенку, сделайте в ней отверстие для ввода кабеля питания

**KZ** Жиһаздың артқы жағы жабық болса, қуат кабелін өткізетін саңылау жасаңыз.

**A RU** Если монтаж плитуса не допускает циркуляции воздуха, для достижения максимальной производительности печи в нем должно быть отверстие 500x10 мм или 5 000 мм<sup>2</sup> той же поверхности.

**A KZ** Егер плитусты бекіту ауа циркуляциясына рұқсат бермесе, пештің максималды өнімділігіне қол жеткізу үшін 500x10 мм саңылау немесе 5,000 мм<sup>2</sup> ауданда бірдей бет жасау қажет болады.

**RU** Если в духовке нет охлаждающего вентилятора, необходимо выполнить отверстие 460 мм x 15 мм

**KZ** Егер пештің салқындату желдеткіші болмаса, есік жасаңыз 460 мм x 15 мм

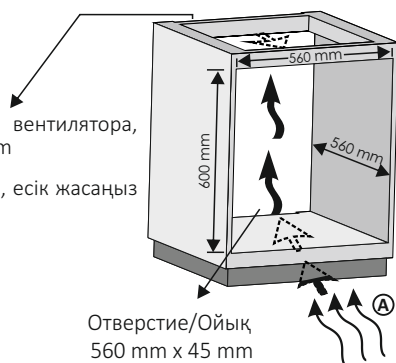

**RU**

Производитель не несет ответственности за неточности, связанные с печатками и неправильным переводом, которые могут иметь место в данной брошюре. Производитель оставляет за собой право вносить изменения в конструкцию выпускаемых им изделий, включая такие изменения, которые могут оказывать влияние на их эксплуатационные характеристики, при условии, что эти изменения не снижают безопасность и функциональные возможности изделия.

**KZ**

Өндіруші осы нұсқаулықта кезігуі мүмкін қате терілу мен жаңсақтықтар үшін жауапкершілік көтермейді. Біз шығарылатын өнімдердің сапасын жақсарту мақсатында, өзіміз шығаратын бұйымдардың конструкциясына өзгертулер енгізу құқығын өзімізге қалдырамыз. Бұл орайда бұйымның негізгі функциялары мен оның қауіпсіздігі өзгеріссіз қалатын болады.

