

ИНСТРУКЦИИ ПО ЭКСПЛУАТАЦИИ

**ВАЖНЫЕ ИНСТРУКЦИИ ПО ТЕХНИКЕ
БЕЗОПАСНОСТИ**

**ПРЕЖДЕ ЧЕМ ПОЛЬЗОВАТЬСЯ
СТЕКЛОКЕРАМИЧЕСКОЙ ПЛИТОЙ**

УСТАНОВКА

**ПОДКЛЮЧЕНИЕ К ЭЛЕКТРИЧЕСКОЙ
СЕТИ**

СОВЕТЫ ПО ЭКОНОМИИ ЭНЕРГИИ

ЗАЩИТА ОКРУЖАЮЩЕЙ СРЕДЫ

**УХОД И ОБСЛУЖИВАНИЕ
СТЕКЛОКЕРАМИЧЕСКОЙ ПЛИТЫ**

**РУКОВОДСТВО ПО ПОИСКУ
НЕИСПРАВНОСТЕЙ**

СЕРВИСНЫЙ ЦЕНТР

ВАЖНЫЕ ИНСТРУКЦИИ ПО ТЕХНИКЕ БЕЗОПАСНОСТИ

ОЧЕНЬ ВАЖНЫМ ЯВЛЯЕТСЯ ОБЕСПЕЧЕНИЕ СОБСТВЕННОЙ БЕЗОПАСНОСТИ И БЕЗОПАСНОСТИ ДРУГИХ ЛЮДЕЙ

В данном Руководстве и на самом приборе содержатся важные указания в отношении правил техники безопасности, с которыми необходимо ознакомиться и постоянно соблюдать их в дальнейшем.

ВНИМАНИЕ!

Все указания по технике безопасности содержат сведения о имеющихся потенциальных рисках и о том, как уменьшить риск травм, повреждений и поражения электрическим током, которые может повлечь за собой неправильное пользование прибором. Следите за выполнением перечисленных ниже требований:

- Перед выполнением любых операций по монтажу необходимо отключать прибор от электрической сети.
- Монтаж и техническое обслуживание должны выполняться квалифицированным специалистом в соответствии с инструкциями изготовителя и местными правилами техники безопасности. Запрещено ремонтировать или заменять части прибора, за исключением случаев, особо оговоренных в руководстве по эксплуатации.
- Прибор должен быть обязательно заземлен.
- Сетевой шнур должен иметь достаточную длину для подключения прибора к электрической сети после его встраивания в кухонную мебель.
- Согласно действующим правилам техники безопасности при монтаже прибора необходимо использовать

многополюсный
размыкатель с зазором
между разомкнутыми
контактами не менее
3 мм.

- Использование разветвителей-переходников и удлинителей не допускается.
- Не тяните за кабель электропитания.
- После завершения монтажа электрические компоненты должны быть недоступны для пользователя.
- Этот прибор предназначен исключительно для приготовления пищи в бытовых условиях. Запрещается использовать прибор для любых других целей (например, для обогрева помещений). Изготовитель не несет ответственности за повреждения, вызванные ошибочными действиями при работе с прибором или его использованием не по назначению.
- Доступные части прибора могут сильно нагреваться во время работы. Следует быть внимательным и не

прикасаться к
нагревающимся
элементам. Детей
младше 8-лет не следует
подпускать к прибору и
осуществлять постоянный
надзор за ними.

- Доступные части прибора могут сильно нагреваться во время работы. Поэтому необходимо следить за тем, чтобы дети не подходили близко к прибору и не играли с ним.
- Необходимо соблюдать осторожность, чтобы не коснуться нагревательных элементов во время работы прибора и сразу после выключения. Не допускайте контакта прибора с тканями или иными воспламеняющимися материалами, пока все детали прибора не остынут до безопасной температуры.
- Не кладите на прибор или вблизи него предметы из воспламеняющихся материалов.
- Нагретые до высокой температуры жиры и масла могут легко воспламениться.

Внимательно следите за приготовлением блюд с большим количеством жира или масла.

- Этот прибор может использоваться детьми, начиная с 8-летнего возраста, и лицами с ограниченными физическими, сенсорными или умственными возможностями или лицами, не имеющими достаточного опыта и знаний; указанные лица могут пользоваться прибором только в том случае, если они были предварительно подготовлены или проинструктированы и понимают, в чем состоит опасность. Дети не должны осуществлять уход за прибором и его чистку без надзора со стороны взрослых
- Если на поверхности появилась трещина, выключите прибор во избежание поражения электрическим током.
- Не допускается использование внешнего таймера (реле времени) или системы дистанционного управления для включения данного прибора.
- Приготовление на варочной панели блюд с большим количеством жира или масла при отсутствии надлежащего контроля опасно и может привести к пожару. НИКОГДА не пытайтесь гасить огонь водой; выключите прибор и накройте огонь, например, крышкой или противопожарным одеялом. Не храните на варочной поверхности различные предметы: это грозит пожаром.
- Не чистите варочную панель пароочистителем!
- Не кладите на зоны нагрева металлические предметы, такие как ножи, вилки, ложки, крышки, поскольку они могут нагреться.

ПРЕЖДЕ ЧЕМ ПОЛЬЗОВАТЬСЯ СТЕКЛОКЕРАМИЧЕСКОЙ ПЛИТОЙ

- Для оптимального использования Вашего прибора внимательно прочтите инструкции для пользователя и храните их под рукой для консультаций в будущем.

УСТАНОВКА

Плоскость готовки

- **Плоскость готовки (верхняя часть плиты) встраивается в кухонный стол толщиной 20-50 мм.**
- **Между плитой и духовкой не должно быть никаких предметов (распорок, скоб и т.п.).**
- **Расстояние между нижней поверхностью стеклокерамической плиты и кухонной мебелью или разделительной панелью должно составлять не менее 20 мм.**
- **Если плита устанавливается рядом с вертикальной стойкой, то расстояние между краем плиты и стенкой стойки должно быть не менее 100 мм.**
- Вырежьте в рабочем столе отверстие под плиту по размерам, указанным в прилагаемом отдельно Листке описания изделия.
- Установите прилагаемую прокладку на плите (если она еще не установлена), предварительно почистив ее.

Внимание

Чтобы избежать перегрева электронных компонентов (что приводит к их выходу из строя), рекомендуется соблюдать следующие условия:

- **Не размещайте плиту рядом с посудомоечной или стиральной машиной, чтобы не подвергать электрические компоненты воздействию пара или влаги, поскольку это приводит к их повреждению.**

Если под плоскостью плиты имеется духовка (производства нашей компании), то она должна быть снабжена системой охлаждения.

Если температура электронных компонентов превысит максимально допустимую температуру, то плита автоматически выключается. Если это произойдет, подождите несколько минут до тех пор, пока температура внутри электронных устройств не снизится до допустимого значения. После этого можно включить плиту снова.

- **Выключайте плиту после использования.**

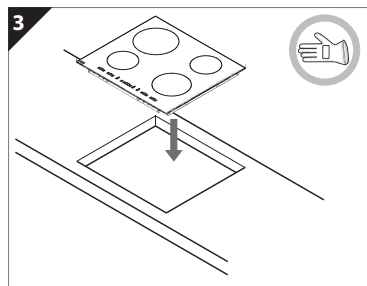
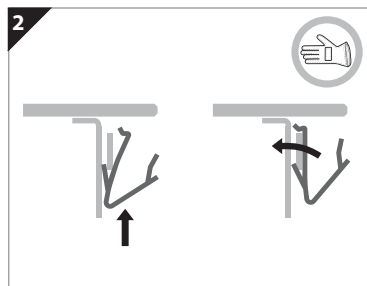
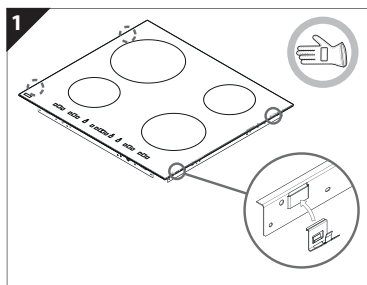
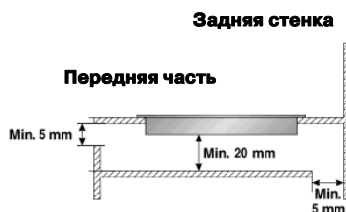

ПОДКЛЮЧЕНИЕ К ЭЛЕКТРИЧЕСКОЙ СЕТИ

Прежде чем подключать прибор к электрической сети, необходимо выполнить подсоединение электрических проводов. Установка прибора должна выполняться квалифицированным специалистом с соблюдением действующих правил техники безопасности и установки оборудования. В частности, установка должна выполняться в соответствии с нормами, устанавливаемыми местной службой энергоснабжения. Проверьте, чтобы указанное на паспортной табличке напряжение соответствовало напряжению сети в вашем доме. Данный прибор должен быть заземлен: используйте провода (включая заземляющий провод) только указанных размеров. Изготовитель снимает с себя всякую ответственность за повреждение предметов или травмы людей, явившиеся результатом несоблюдения указанных выше правил. Для подключения к электросети следует использовать кабель типа H05RRR-F в соответствии с таблицей, приведенной ниже:

Напряжение питания сети.

Проводники	Количество и размер
220-240V ~ + 	3 X 4 mm ²
230-240V ~ + 	3 X 4 mm ² (только для Австралии)
220-240V 3~ + 	4 X 1,5 mm ²
380-415V 3N ~ + 	5 X 1,5 mm ²
380-415V 2N ~ + 	4 X 1,5 mm ²

Прибор должен подключаться к сети через всеполюсный размыкающий выключатель с минимальным зазором между разомкнутыми контактами 3 мм.

Внимание: кабель электропитания должен иметь достаточную длину для того, чтобы плита могла быть снята с рабочего стола; при этом кабель должен быть размещен так, чтобы избежать его повреждения или перегрева из-за соприкосновения с основанием.

Соединения контактной колодки

Примечание: желто-зеленый заземляющий провод должен быть подсоединен к выходу с символом  и должен быть длиннее других проводов.

- Удалите около 70 мм оболочки кабеля электропитания (B).
- Удалите около 10 мм оболочки проводов. Затем вставьте кабель электропитания в кабельный зажим и подсоедините провода к выходному щитку в соответствии с диаграммой, расположенной около щитка.
- Закрепите кабель электропитания (B) с помощью кабельного зажима.
- Закройте крышку выходного щитка (A) и затяните ее винт.
- По завершении подсоединения электрических компонентов вставьте плиту сверху и подвесьте ее на пружинах, как показано на рисунке.

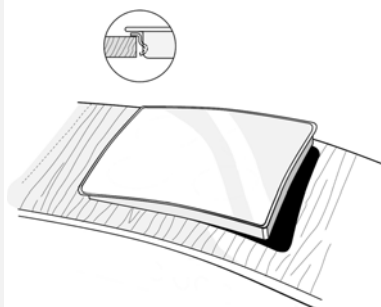
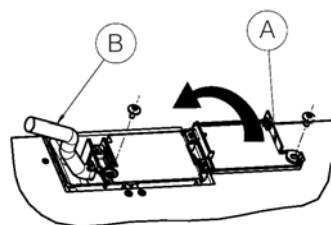

СОВЕТЫ ПО ЭКОНОМИИ ЭНЕРГИИ

- Используйте кастрюли и сковороды, диаметр дна которых равен диаметру участка готовки.
- Пользуйтесь кастрюлями и сковородами только с плоским дном.
- По возможности закрывайте кастрюли крышкой во время готовки.
- Готовьте овощи, картофель и проч. в небольшом количестве воды для сокращения времени готовки.
- Готовя в скороварке, вы можете сэкономить электроэнергию и время.

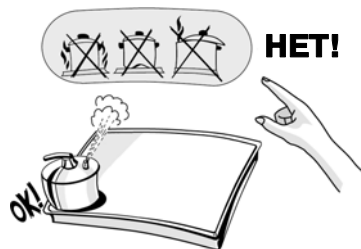

ЗАЩИТА ОКРУЖАЮЩЕЙ СРЕДЫ

1. УПАКОВКА

- Упаковочный материал может быть подвергнут 100%-ной вторичной переработке, о чем свидетельствует соответствующий символ (♻).

2. Приборы

- Данное изделие промаркировано в соответствии с Европейской директивой 2012/19/ЕС по утилизации электрического и электронного оборудования (WEEE). Обеспечив правильную утилизацию данного изделия, Вы сможете предотвратить потенциальные негативные последствия для окружающей среды и здоровья человека, которые могли бы иметь место в противном случае.

Символ  на самом изделии или сопроводительной документации указывает, что при утилизации данного изделия с ним нельзя обращаться как с обычными бытовыми отходами. Вместо этого, его следует сдавать в соответствующий пункт приема электрического и электронного оборудования для последующей утилизации. Сдача на слом должна производиться в соответствии с местными правилами по утилизации отходов. За более подробной информацией о правилах обращения с такими изделиями, их утилизации и переработки обращайтесь в местные органы власти, в службу по утилизации отходов или в магазин, в котором Вы приобрели данное изделие.

Заявление о соответствии ЕС

- Данная варочная панель пригодна для контакта с продуктами питания и соответствует Регламенту (CE) № 1935/2004.
- Приборы предназначены только для применения в качестве устройств для приготовления пищи. Любое другое использование устройства (например, для отопления помещения) недопустимо и представляет опасность.
- Прибор разработан, произведен и выпущен в продажу в соответствии со следующими нормами:
- нормы безопасности Директивы “Низкое напряжение” 2006/95/ЕС (которая заменяет Директиву 73/23/ЕЕС с ее последующими изменениями).
- С правилами защиты, предусмотренными Директивой “EMC” 2004/108/ЕС.



УХОД И ОБСЛУЖИВАНИЕ СТЕКЛОКЕРАМИЧЕСКОЙ ПЛИТЫ

Убирайте поверхность плиты, когда она остынет, после каждого использования. Это предотвратит скопление грязи и облегчит уборку.

Важно: не выполняйте очистку варочной панели с помощью приборов, использующих воду или пар под давлением.

- Пользуйтесь чистой тряпкой, специальной впитывающей тряпкой для кухонного оборудования и жидким моющим средством, или специальным средством для очистки стеклокерамических плит.
- Для удаления устойчивой грязи используйте специально предусмотренный для этой цели скребок (если имеется в комплекте) и специальные чистящие средства.
- Брызги надо очищать до того, как они пригорят к стеклокерамической поверхности.
- В случае попадания на плиту сахара или переливания через край посуды продуктов с высоким содержанием сахара (фруктовый сироп, варенье и т.п.) все следы необходимо немедленно удалять с помощью скребка.
- Не пользуйтесь абразивными средствами, отбеливателем, аэрозолем для чистки духовок или металлическими мочалками для кухонной посуды.
- Запрещается пользоваться для чистки плиты водой под высоким давлением или устройствами очистки водяным паром.

Плиту следует периодически обрабатывать подходящим типом защитного парафина для стеклокерамических плит.

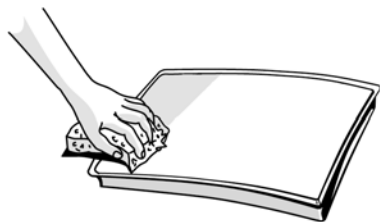

РУКОВОДСТВО ПО ПОИСКУ НЕИСПРАВНОСТЕЙ

Плита не работает

- Соответствовали ли Ваши действия при нажатии кнопок управления инструкциям, приведенным в разделе "Пользование плитой" прилагаемого "Листка описания изделия"?
 - Проверьте, нет ли сбоя подачи напряжения.
 - Проверьте, хорошо ли была высушена плита после ее уборки.
1. Если конфорка была выбрана, а на дисплее появились символы **"F" или "ER" с последующим номером, то следует обратиться в сервисный центр.**

- Это не касается случаев появления сообщений **"F03"** или **"ER03"**, которые указывают на загрязнение участка органов управления.

2. Если после периода интенсивного использования плиты она перестает работать, то это означает, что внутри плиты слишком высокая температура. Следует подождать несколько минут до тех пор, пока плита не остынет.

Внимание!

Если Вам не удастся выключить стеклокерамическую плиту после ее использования, немедленно отсоедините прибор от электросети.

СЕРВИСНЫЙ ЦЕНТР

Прежде чем обращаться в сервисный центр

1. Попробуйте разрешить проблему самостоятельно (см. "Руководство по поиску неисправностей").
2. Выключите прибор и включите его снова, чтобы проверить, устранена ли неисправность.

Если после проведения описанных выше проверок вам не удалось устранить неисправность, обратитесь в ближайший сервисный центр.

Сообщите: краткое описание неисправности,

- точный тип и модель прибора,
- номер сервисного обслуживания (число после слова Service на паспортной табличке), указанный на нижней стороне плоскости готовки плиты или в Листке описания изделия,
- Ваш полный адрес и номер телефона.

Если необходим ремонт прибора, обращайтесь в **авторизованный сервисный центр** в соответствии с указаниями в гарантии.

В тех редких случаях, когда какие-либо операции или ремонт выполняются **неуполномоченным техническим специалистом**, всегда требуйте акт о проведенных работах и настаивайте на использовании **фирменных запасных частей**.

При несоблюдении этих указаний безопасность и качество работы прибора не могут быть гарантированы.

SERVICE 0000 000 00000



РУКОВОДСТВО ПО ЕЖЕДНЕВНОЙ ЭКСПЛУАТАЦИИ



БЛАГОДАРИМ ВАС ЗА ПРИОБРЕТЕНИЕ ИЗДЕЛИЯ МАРКИ WHIRLPOOL

Для получения более полной технической поддержки, пожалуйста, зарегистрируйте ваш прибор на www.whirlpool.eu/register



Вы также можете загрузить инструкцию по безопасности и руководство «Использование и уход» с нашего веб-сайта docs.whirlpool.eu, следуя указаниям, размещенным на обратной стороне этого буклета.



Перед началом использования прибора внимательно изучите руководство «Здоровье и безопасность».

ОПИСАНИЕ ПРИБОРА

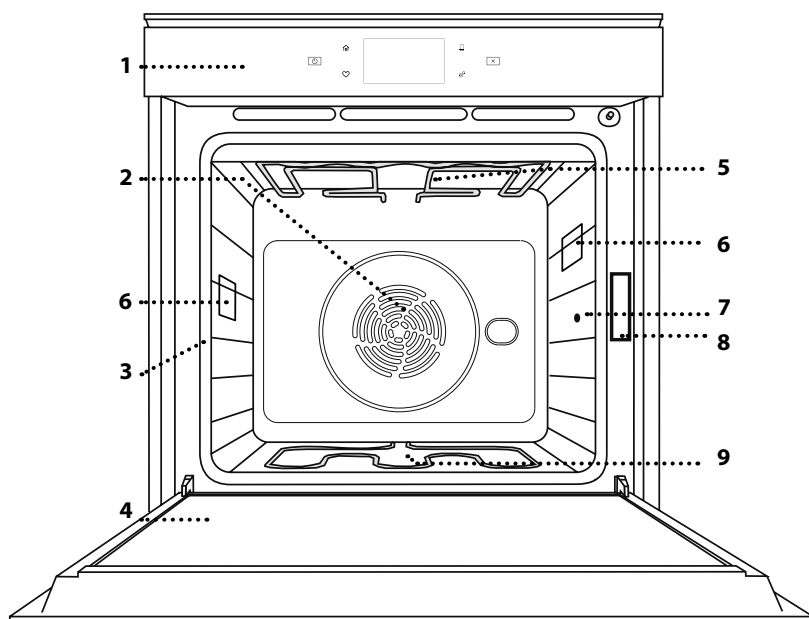

1. Панель управления
2. Вентилятор и кольцевой нагревательный элемент (не виден)
3. Держатели полок (номер уровня указан на передней стороне духовки)
4. Дверца
5. Верхний нагревательный элемент/гриль
6. Лампа
7. Место ввода кухонного термометра
8. Паспортная табличка (не снимать)
9. Нижний нагревательный элемент (не виден)

ОПИСАНИЕ ПАНЕЛИ УПРАВЛЕНИЯ

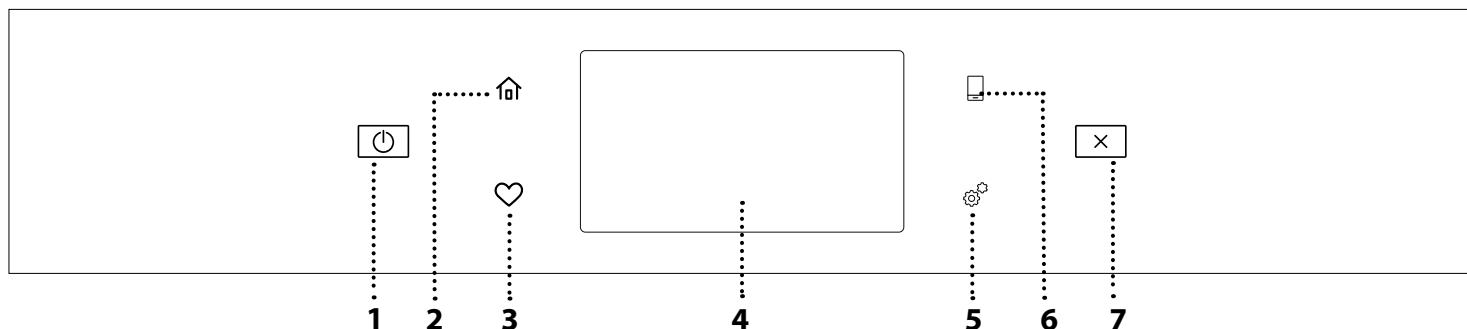

1. ВКЛЮЧЕНИЕ/ВЫКЛЮЧЕНИЕ

Включение и выключение духовки.

2. ГЛАВ.МЕНЮ

Быстрый доступ к главному меню.

3. ИЗБРАННОЕ

Доступ к списку ваших избранных режимов.

4. ДИСПЛЕЙ

5. ИНСТРУМЕНТЫ

Выбор одной из нескольких опций и, тем самым, изменение настроек духовки и предпочтений.

6. ДИСТАНЦИОННОЕ УПРАВЛЕНИЕ

Использование приложения 6th Sense Live Whirlpool.

7. ОТМЕНА

Остановка любого режима духовки, за исключением часов, кухонного таймера и блокировки управления.

ПРИНАДЛЕЖНОСТИ

РЕШЕТКА

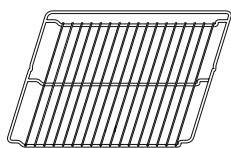

Используется для приготовления блюд, а также в качестве подставки для кастрюль, форм и другой жаропрочной посуды

ПОДДОН

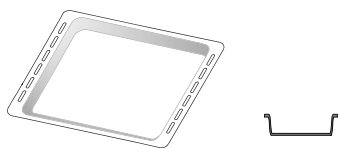

Используется в качестве емкости при приготовлении мяса, рыбы, овощей, лепешек и других подобных блюд. Устанавливается под решеткой для сбора соков.

ВСТАВНОЙ ПРОТИВЕНЬ

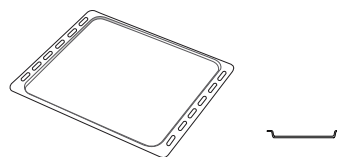

Используется для выпекания любых хлебобулочных и кондитерских изделий, для запекания мяса или рыбы в фольге.

ТЕЛЕСКОПИЧЕСКИЕ НАПРАВЛЯЮЩИЕ *

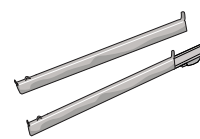

Облегчают установку и извлечение принадлежностей.

ТЕРМОЩУП

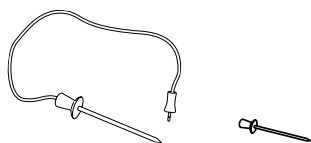

Используется для точного измерения температуры в глубине продукта. Благодаря четырем точкам считывания и жесткой опоре его можно использовать для мяса и рыбы, а также хлеба, пирожных и печенья.

* Только в определенных моделях

Количество и тип принадлежностей может варьироваться в зависимости от приобретенной модели.

Дополнительные принадлежности можно приобрести в Сервисном центре.

УСТАНОВКА РЕШЕТКИ И ДРУГИХ ПРИНАДЛЕЖНОСТЕЙ

Вставьте решетку горизонтально в держатели противня, располагая ее так, чтобы приподнятые края были обращены вверх.

Другие принадлежности, такие как поддон и противень, вставляются горизонтально тем же способом, что и решетка.

СНЯТИЕ И УСТАНОВКА ДЕРЖАТЕЛЕЙ ПОЛОК

- Для снятия держателей противней приподнимите их и осторожно извлеките нижнюю часть из гнезда: Теперь держатели полок можно вынуть.
- Для установки держателей полок сначала вставьте их в верхнее гнездо. Вдвиньте держатели полок в камеру духовки в приподнятом положении, а затем опустите их так, чтобы они заняли место в нижнем гнезде.

УСТАНОВКА ТЕЛЕСКОПИЧЕСКИХ НАПРАВЛЯЮЩИХ (ПРИ НАЛИЧИИ)

Выньте держатели полок из духовки и снимите пластиковую защиту с выдвижных направляющих.

Закрепите верхний зажим направляющей на держателе полок и сдвиньте ее вглубь до упора. Опустите второй зажим в предусмотренное положение. Чтобы закрепить держатель, сильно нажмите на нижнюю часть зажима в направлении от держателя полки. Убедитесь, что подвижная часть направляющей может свободно перемещаться. Повторите эти же действия для второго держателя полок на том же уровне.

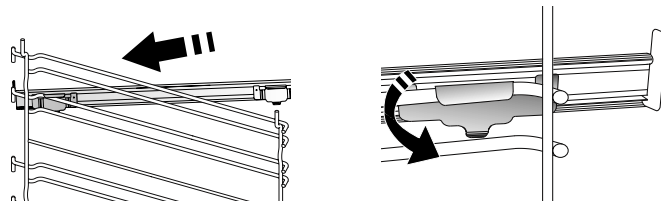

Примечание. Телескопические направляющие могут крепиться на любом уровне.

ФУНКЦИИ ГОТОВКИ



РУЧНЫЕ ФУНКЦИИ

- **БЫСТРЫЙ ПРЕДВАРИТЕЛЬНЫЙ РАЗОГРЕВ**
Быстрый предварительный нагрев духовки.
- **СТАНДАРТНЫЙ**
Режим для приготовления любых блюд только на одном уровне.
- **ГРИЛЬ**
Режим для приготовления на гриле стейков, шашлыка, колбасок, овощных запеканок и хлебных тостов. При приготовлении на гриле мяса рекомендуется использовать поддон для Зна любой уровень под решеткой, налив в него 500 мл питьевой воды.
- **ТУРБО-ГРИЛЬ**
Режим для жарки крупных кусков мяса (ростбиф, бараньи ножки, цыпленка). Рекомендуется использовать поддон для сбора стекающего сока от жарения: Разместите поддон на любом уровне под решеткой, налив в него 500 мл питьевой воды.
- **КОНВЕКЦИЯ**
Для одновременного приготовления различных продуктов с одинаковой температурой приготовления на нескольких уровнях (максимум три) без смешивания запахов. Этот режим гарантирует отсутствие переноса запахов с одного продукта на другой.
- **СООК 4 ФУНКЦИИ**
Режим для приготовления блюд, требующих одинаковой температуры, сразу на четырех уровнях. Эту функцию можно использовать для приготовления печенья, пирогов, круглых пицц (в том числе замороженных) и комплексных блюд. Для получения наилучших результатов придерживайтесь рекомендаций таблицы приготовления блюд.
- **ВЫПЕКАНИЕ С КОНВЕКЦИЕЙ**
Режим для запекания мяса и выпекания пирогов с начинкой только на одном уровне.
- **СПЕЦИАЛЬНЫЕ ФУНКЦИИ**
 - » **РАЗМОРОЗКА**
Режим для ускоренного размораживания продуктов. Разместите продукты на среднем уровне. Рекомендуется оставлять продукты в упаковке, чтобы предотвратить высыхание поверхностного слоя.
 - » **ПОДДЕРЖАНИЕ ТЕМПЕРАТУРЫ**
Режим, позволяющий сохранять горячими только что приготовленные блюда.
 - » **ПОДЪЕМ ТЕСТА**
Оптимальный подъем сладкого или пряного теста. Для получения качественного теста не используйте режим, если печь не остыла после приготовления.

» УДОБСТВО

Для разогрева готовых блюд, хранящихся при комнатной температуре или в холодильнике (печенье, смесь для кекса, маффины, макаронные блюда и булочки). Режим готовит все блюда быстро и бережно, а также может использоваться для разогрева уже приготовленных блюд. Предварительного нагрева духовки не требуется. Следуйте инструкциям на упаковке продуктов.

» МАХІ ПОРЦИЯ

Для приготовления больших кусков мяса (более 2,5 кг). Рекомендуется переворачивать мясо во время приготовления, чтобы оно равномерно прожарилось с обеих сторон. Время от времени поливайте мясо соком во избежание пересушивания.

» КОНВЕКЦИЯ ЭКО

Режим для запекания фаршированного мяса и мясных филе на одном уровне. Деликатная прерывистая циркуляция воздуха предотвращает пересушивание продуктов. В процессе приготовления блюд в режиме «ЭКО» освещение камеры духовки остается выключенным. При использовании цикла «ЭКО», предусматривающего оптимизацию энергопотребления, дверца духовки должна оставаться закрытой до тех пор, пока блюдо не будет полностью готово.

• ЗАМОРОЖЕННАЯ ВЫПЕЧКА

Этот режим автоматически выбирает наиболее подходящую температуру и способ приготовления для пяти различных типов готовых замороженных продуктов. Прогрев духовки не требуется.



6th SENSE

Позволяет приготавливать все типы блюд полностью автоматически. Для наиболее эффективного применения этой функции следуйте указаниям, приведенным в соответствующей таблице приготовления.

Прогрев духовки не требуется.

КАК ПОЛЬЗОВАТЬСЯ СЕНСОРНЫМ ДИСПЛЕЕМ



Для прокрутки меню или списка:

Просто проведите пальцами по дисплею, чтобы прокрутить позиции или значения.



Для выбора или подтверждения:

Прикоснитесь к дисплею для выбора нужного значения или пункта меню.

Для возврата к предыдущей экранной странице:

Прикоснитесь к < .

Для подтверждения настройки или доступа к следующему экрану:

Прикоснитесь к «УСТАНОВИТЬ» или «ДАЛЕЕ».

ПЕРВОЕ ИСПОЛЬЗОВАНИЕ

При первом включении прибора необходимо выполнить конфигурирование.

В дальнейшем настройки можно изменить, нажав  для перехода в меню «Инструменты».

1. ВЫБОР ЯЗЫКА

При первом включении прибор предложит выбрать язык.

- Проведите по экрану для прокрутки списка доступных языков.
- Нажмите на нужный язык.

Нажатие < позволяет вернуться к предыдущей экранной странице.

2. ВЫБОР РЕЖИМА НАСТРОЕК

После выбора языка дисплей предлагает выбрать «ДЕМО-РЕЖИМ ДЛЯ МАГАЗИНА» (полезно для торговых организаций, строго в демонстрационных целях) или продолжить, нажав «ДАЛЕЕ».

3. НАСТРОЙКА WiFi

Функция 6th Sense Live позволяет дистанционно управлять духовкой с мобильного устройства. Для дистанционного управления прибором сначала необходимо полностью выполнить процедуру подключения. Это необходимо, чтобы зарегистрировать ваш прибор и подключить его к домашней беспроводной сети.

- Нажмите «ВЫПОЛНИТЬ НАСТРОЙКУ СЕЙЧАС», чтобы перейти к настройке подключения.

Или нажмите «ПРОПУСТИТЬ», чтобы подключить свой прибор позже.

КАК НАСТРОИТЬ ПОДКЛЮЧЕНИЕ

Для использования данной функции вам потребуется: смартфон или планшет и беспроводной роутер, подключенный к интернету. Воспользуйтесь своим интеллектуальным устройством для проверки того, достаточна ли интенсивность сигнала вашей домашней беспроводной сети для управления прибором.

Минимальные требования.

Интеллектуальное устройство: Android с дисплеем 1280x720 (и выше) или iOS.

Найдите в app store приложение, совместимое с версиями Android или iOS.

Беспроводной роутер: 2,4 ГГц WiFi b/g/n.

1. Загрузка приложения 6th Sense Live

Первый этап подключения вашего прибора – загрузка приложения на свое мобильное устройство. Приложение 6th Sense Live проведет вас по всем перечисленным ниже этапам. Приложение 6th Sense Live можно загрузить из iTunes Store или Google Play Store.

2. Создание аккаунта

Если вы еще не сделали этого, создайте аккаунт. Это позволит подключить ваши приборы к сети и дистанционно контролировать их / управлять ими.

3. Регистрация вашего прибора

Зарегистрируйте свой прибор в приложении, следуя его инструкциям. Для завершения регистрации вам понадобится номер идентификатора Smart Appliance ID (SAID). Уникальный код указан на паспортной табличке, наклеенной на прибор.

4. Подключение к WiFi

Выполните процедуру «scan-to-connect». Выполняйте указания приложения по подключению своего прибора к своей домашней беспроводной сети.

Если ваш роутер поддерживает WPS 2.0 (и выше), выберите «РУКОВОДСТВО», затем нажмите «Настройка WPS»: Нажмите кнопку WPS на своем беспроводном роутере, чтобы установить соединение между двумя устройствами.

При необходимости устройство можно подключить вручную с помощью функции «Поиск сети».

Код SAID используется для синхронизации смарт-устройства с прибором. Отображается MAC-адрес для модуля WiFi.

Процедуру подключения потребуется повторить только в том случае, если вы измените настройку своего роутера (например, имя сети, пароль или провайдера).

4. УСТАНОВКА ВРЕМЕНИ И ДАТЫ

При подключении духовки к вашей домашней сети время и дата будут установлены автоматически. В противном случае это потребуется сделать вручную.

- Для установки времени нажмите нужные цифры.
- Нажмите «УСТАНОВИТЬ» для подтверждения.

После установки времени потребуется установить дату.

- Для установки даты нажмите нужные цифры.
- Нажмите «УСТАНОВИТЬ» для подтверждения.

5. УСТАНОВИТЕ УРОВЕНЬ ПОТРЕБЛЯЕМОЙ МОЩНОСТИ

В заводских настройках духовки установлен уровень потребляемой мощности, совместимый с домашними электросетями с номинальной мощностью более 3 кВт (16 ампер): Если электросеть в вашем доме рассчитана на меньшую мощность, уменьшите данное значение (13 ампер).

- Нажмите значение справа для выбора мощности.
- Нажмите «ОК» для завершения начальной настройки.

6. ПРОГРЕЙТЕ ПЕЧЬ

Новая духовка может являться источником запахов, связанных с процессом производства: это нормальное явление.

Перед началом приготовления блюд рекомендуется прогреть пустую духовку для удаления возможных остаточных запахов.

Снимите с духовки защитный картон и прозрачную пленку, выньте все принадлежности.

Прогрейте духовку при температуре 200 °C в течение примерно одного часа.

После первого использования печи рекомендуется проветрить помещение.

ЕЖЕДНЕВНОЕ ИСПОЛЬЗОВАНИЕ

1. ВЫБЕРИТЕ РЕЖИМ

- Для включения духовки нажмите  или прикоснитесь к экрану в любом месте.

Дисплей позволяет выбрать ручной режим и режимы 6th Sense.

- Нажмите на нужную вам функцию, чтобы перейти в соответствующее меню.
- Прокрутите список вверх или вниз до нужного места.
- Выберите нужную функцию, прикоснувшись к ней.

2. ЗАДАЙТЕ РУЧНЫЕ ФУНКЦИИ

После того как режим будет выбран, вы можете изменить его настройки. На дисплей будут выводиться настраиваемые параметры.

ТЕМПЕРАТУРА / УРОВЕНЬ ГРИЛЯ

- Прокрутите предложенные значения и выберите нужное. Если функция предусматривает такую возможность, можно прикоснуться к  для активации прогрева.

ДЛИТЕЛЬНОСТЬ

Длительность приготовления можно не устанавливать, если вы собираетесь готовить в ручном режиме. Во временном режиме духовка работает в течение установленного вами времени. В конце установленного времени приготовление автоматически останавливается.

- Для задания длительности нажмите «Задать время приготовления».
- Для установки времени приготовления нажмите нужные цифры.
- Нажмите «ДАЛЕЕ» для подтверждения.

Для отмены заданной длительности во время приготовления и управления завершением приготовления вручную нажмите значение длительности, после чего выберите «СТОП».

3. ЗАДАЙТЕ РЕЖИМЫ 6th SENSE

Режимы 6th Sense позволяют готовить разнообразные блюда, выбранные из предложенного списка. Большинство настроек приготовления выбирается прибором автоматически для получения наилучших результатов.

- Выберите рецепт из списка.

Режимы отображаются по категориям блюд в меню «БЛЮДО 6th SENSE» (см. соответствующие таблицы) и по свойствам рецептов в меню «LIFESTYLE».

- После выбора режима просто укажите характеристику планируемого блюда (количество, массу и т.д.) для получения наилучших результатов.

Некоторые функции 6th Sense требуют использования термощупа.

Перед выбором режима установите его. Для повышения точности измерения термощупом следуйте рекомендациям в соответствующем разделе.

- Следуйте инструкциям на экране, помогающим вам в процессе приготовления пищи.

4. ЗАДАЙТЕ ОТСРОЧКУ ВРЕМЕНИ НАЧАЛА / ОКОНЧАНИЯ

Можно отложить приготовление перед запуском режима: Режим запускается или останавливается в предварительно выбранное время.

- Нажмите «ЗАДЕРЖКА» для задания нужного времени запуска или времени окончания.
- После задания нужной отсрочки нажмите «ЗАДЕРЖКА ЗАПУСКА» для запуска времени ожидания.
- Примечание: Процесс приготовления стартует автоматически по истечении рассчитанного периода времени.

Установка отложенного старта отменяет стадию предварительного нагрева печи: Поскольку духовка выходит на заданную температуру постепенно, время приготовления окажется немного длиннее, чем указано в таблице приготовления.

- Чтобы начать приготовление сразу же и отменить заданную задержку, нажмите .

5. ЗАПУСК РЕЖИМА

- После выбора настроек нажмите «НАЧАЛО» для активации режима.

Если духовка нагрелась, но режим требует специальной максимальной температуры, на дисплее появляется соответствующее сообщение.

Установленные значения можно изменить в любой момент во время приготовления, нажав на соответствующее значение.

- Нажмите  для остановки активного режима в любое время.

6. ПРЕДВАРИТЕЛЬНЫЙ РАЗОГРЕВ

После запуска режима на дисплее появляется сообщение о том, что печь находится в фазе предварительного нагрева (при условии предварительной активации).

В момент ее завершения подается звуковой сигнал и на дисплее появляется сообщение о том, что духовка достигла заданной температуры.

- Откройте дверцу.
- Поместите продукт в духовку.
- Закройте дверцу и нажмите «ЗАКОНЧЕНО» для запуска приготовления.

Помещение продуктов в духовку до завершения прогрева может ухудшить результат приготовления. Если открыть дверцу на стадии предварительного прогрева, духовка приостановит работу. Время приготовления не учитывает стадию предварительного прогрева.

7. ПРИОСТАНОВКА ПРИГОТОВЛЕНИЯ

В некоторых режимах 6th Sense необходимо переворачивать продукт во время готовки. При этом раздается звуковой сигнал и на дисплее отображается действие, которое должно быть выполнено.

- Откройте дверцу.
- Выполните действие, указанное на дисплее.
- Закройте дверцу и нажмите «ЗАКОНЧЕНО» для возобновления приготовления.

Перед завершением приготовления духовка может предложить вам проверить готовность блюда аналогичным образом.



При этом раздается звуковой сигнал и на дисплее отображается действие, которое должно быть выполнено.

- Попробуйте блюдо.
- Закройте дверцу и нажмите «ЗАКОНЧЕНО» для возобновления приготовления.

8. ЗАВЕРШЕНИЕ ПРИГОТОВЛЕНИЯ

О завершении приготовления уведомит звуковой сигнал и соответствующее сообщение на дисплее.

В некоторых режимах по завершении приготовления можно дополнительно подрумянить блюдо, увеличив время приготовления или сохранив режим в избранное.

- Нажмите  для сохранения в избранное.
- Выберите «ДОП. ПОДРУМЯН.» для запуска цикла подрумянивания длительностью 5 минут.
- Нажмите  для продления приготовления.

9. ЛЮБИМЫЕ БЛЮДА

Режим «Любимые блюда» сохраняет настройки духовки для вашего любимого рецепта.

Духовка автоматически распознает наиболее часто используемые вами режимы. После определенного количества использований вам будет предложено добавить режим в избранное.

КАК СОХРАНИТЬ РЕЖИМ

По завершении режима нажмите  для его сохранения в избранное. Это позволит вам быстро использовать его в будущем с теми же настройками.

Дисплей позволяет сохранить режим, показывая до 4 избранных времен приема пищи, включая завтрак, обед, полдник и ужин.

- Нажмите значки для выбора, по меньшей мере, одного времени.
- Нажмите «ЛЮБИМЕЦ» для сохранения режима.

ПОСЛЕ СОХРАНЕНИЯ

После сохранения режимов в «Избранное» в главном окне отображаются режимы, сохраненные для данного времени дня.

Для просмотра меню избранного нажмите : Режимы классифицируются по различным временам приема пищи, допускается несколько предложений.

- Нажмите значок времени приема пищи для просмотра соответствующих списков.

Прикосновение  позволит просмотреть историю последних использованных режимов.

- Прокрутите предложенный список.
- Нажмите нужный рецепт или режим.
- Нажмите «НАЧАЛО» для запуска цикла приготовления.

ИЗМЕНЕНИЕ НАСТРОЕК



На экранной странице «Любимые блюда» можно добавить изображение или название любимого рецепта для его введения в свое избранное.

- Выберите режим, который нужно изменить.
- Нажмите «ИЗМЕНИТЬ».
- Выберите признак, который нужно изменить.
- Нажмите «ДАЛЕЕ»: На дисплее отобразятся новые признаки.
- Нажмите «СОХРАНИТЬ» для подтверждения сделанных изменений.

На экранной странице «Любимые блюда» можно также удалить сохраненные режимы:

- Нажмите  на нужный режим.
- Нажмите «УДАЛИТЬ».

Также можно изменить время, в которое показываются различные блюда:

- Нажмите .
- Выберите  «Настройки».
- Выберите «Время и дата».
- Нажмите «Время ваших приемов пищи».
- Прокрутите список и нажмите на соответствующее время.
- Нажмите соответствующее время приема пищи, чтобы изменить его.

Один период времени можно комбинировать только с одним приемом пищи.

10. ИНСТРУМЕНТЫ

Нажмите , чтобы открыть меню «Инструменты» в любое время.

Это меню позволяет выбрать одну из нескольких опций и, тем самым, изменить настройки или избранное своего прибора или дисплея.



ДИСТАНЦИОННОЕ ВКЛЮЧЕНИЕ

Использование приложения 6th Sense Live Whirlpool.



ТАЙМЕР

Этот режим можно включить в режиме приготовления или отдельно для отсчета времени.

После запуска таймер будет отсчитывать время независимо, никак не влияя на работу режима.

Таймер продолжит обратный отсчет в правом верхнем углу экранной страницы.

Таймер продолжит обратный отсчет в правом верхнем углу экранной страницы.

Для сброса или изменения настройки кухонного таймера:

- Нажмите .
- Прикоснитесь к .

В момент окончания таймером обратного отсчета прозвучит звуковой сигнал и на дисплее появится соответствующая индикация.

- Нажмите «ОТКАЗАТЬСЯ», чтобы отменить таймер или задать новую длительность отсчета.
- Нажмите «УСТАНОВИТЬ НОВЫЙ ТАЙМЕР» для установки нового таймера.

ПОДСВЕТКА

Включение/выключение подсветки духовки.

ОЧИСТКА

Для наилучшей очистки внутренних поверхностей используйте режим «Очистка».

Старайтесь не открывать дверцу духовки во время выполнения цикла очистки: это приводит к потере пара, что отрицательно сказывается на конечном результате.

- Перед запуском режима очистки выньте из духовки все принадлежности.
- Налейте на дно холодной духовки 200 мл питьевой воды.
- Нажмите «НАЧАЛО» для запуска режима очистки.

После выбора цикла можно отложить запуск автоматической очистки. Нажмите «ЗАДЕРЖКА» для задания времени окончания, как указано в соответствующем разделе.

ТЕРМОЩУП

Термощуп позволяет точно измерять температуру в глубине мяса при приготовлении, что позволяет получить оптимальную температуру. Температура духовки изменяется в зависимости от выбранного режима, однако приготовление всегда запрограммировано на завершение по достижении заданной температуры.

Поместите продукт в духовку и вставьте штекер щупа в гнездо. Щуп должен быть максимально удален от источника тепла. Закройте дверцу духовки.

Прикоснитесь к . Если использование щупа разрешено или необходимо, можно выбрать ручной режим (по способу приготовления) или режимы «6th Sense» (по виду продукта).

После запуска функции приготовления она будет отменена, если извлечь термощуп.

Всегда отключайте и извлекайте термощуп из духовки, когда вынимаете блюдо.

ИСПОЛЬЗОВАНИЕ ТЕРМОЩУПА

Поместите продукт в духовку и вставьте штекер термощупа в гнездо на правой стенке камеры духовки.

Полужесткому кабелю можно придать форму, необходимую для установки щупа в продукт наиболее эффективным способом. Убедитесь, что во время приготовления кабель не соприкасается с верхним нагревательным элементом.

МЯСО: Вставляйте термощуп в мясо на полную глубину, подальше от костей и жирных участков. Для птицы вставляйте щуп продольно в середину грудки так, чтобы его конец не попал в полость.

РЫБА (целиком): Размещайте щуп в самой толстой части, вдали от хребта.

ВЫПЕКАНИЕ В ДУХОВКЕ: Введите наконечник щупа глубоко в тесто, придав кабелю форму, необходимую для обеспечения оптимального угла введения щупа. В случае использования щупа при приготовлении в режимах «6th Sense», приготовление будет остановлено автоматически по достижении выбранным рецептом идеальной температуры в глубине продукта, при этом не потребуются регулировать температуру в духовке.

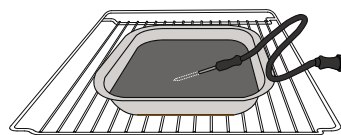

Лазанья

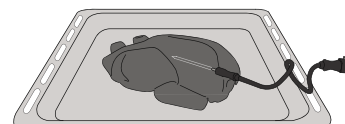

Курица целиком

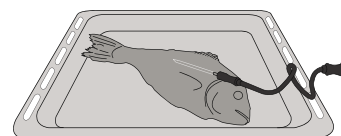

Рыба

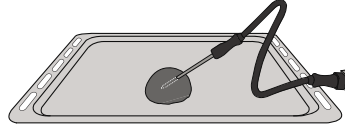

Булочки

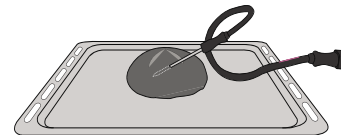

Большой хлеб

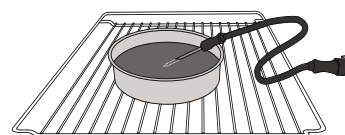

Торт

БЕЗ ЗВУКА

Нажмите значок для отключения или включения всех звуков и сигналов.

БЛОК.

«Блок.» позволяет заблокировать кнопки на сенсорной панели, что исключает их случайное нажатие.

Включение блокировки:

- Нажмите значок .

Выключение блокировки:

- Прикоснитесь к дисплею.
- Проведите по отображенному сообщению.

ДРУГИЕ РЕЖИМЫ

Выбор режима «Шаббат» и доступ к управлению мощностью.

Режим «Шаббат» поддерживает духовой шкаф в режиме выпекания до отключения. Режим «Шаббат» использует стандартный режим. Все прочие циклы приготовления и чистки отключены. Звуки не раздаются, а на дисплее не отображается изменение температуры. Если дверцу духовки открыть или закрыть, свет в духовке не включится или выключится, а нагревательные элементы не включатся или выключатся немедленно.

Для отключения и выхода из режима «Шаббат» нажмите или , затем нажмите и удерживайте экран дисплея в течение 3 секунд.

НАСТРОЙКИ

Переключение нескольких настроек духовки.

























































































WIFI

Изменение настроек или конфигурирование новой домашней сети.

ИНФОРМАЦИЯ

Выключение режима «Демо-режим», сброс настроек прибора и получение дополнительной информации о приборе.

ТАБЛИЦА ПРИГОТОВЛЕНИЯ БЛЮД

РЕЦЕПТ	РЕЖИМ	ПРОГРЕВ	ТЕМПЕРАТУРА (°C)	ДЛИТЕЛЬНОСТЬ (Мин.)	УРОВЕНЬ И ПРИНАДЛЕЖНОСТИ
Пироги из дрожжевого теста / бисквитный торт		Да	170	30 - 50	2 
		Да	160	30 - 50	2 
		Да	160	30 - 50	4  1 
Пироги с начинкой (чизкейк, штрудель, яблочный пирог)		Да	160 - 200	30 - 85	3 
		Да	160 - 200	35 - 90	4  1 
Печенье / песочное печенье		Да	150	20 - 40	3 
		Да	140	30 - 50	4 
		Да	140	30 - 50	4  1 
		Да	135	40 - 60	5  3  1 
Сладкие пирожные / маффин		Да	170	20 - 40	3 
		Да	150	30 - 50	4 
		Да	150	30 - 50	4  1 
		Да	150	40 - 60	5  3  1 
Пирожные из заварного теста		Да	180 - 200	30 - 40	3 
		Да	180 - 190	35 - 45	4  1 
		Да	180 - 190	35 - 45 *	5  3  1 
Безе		Да	90	110 - 150	3 
		Да	90	130 - 150	4  1 
		Да	90	140 - 160 *	5  3  1 
Хлеб / пицца / фокачча		Да	190 - 250	15 - 50	2 
		Да	190 - 230	20 - 50	4  1 
Пицца (тонкая, толстая, фокачча)		Да	220 - 240	25 - 50 *	5  3  1 
Замороженная пицца		Да	250	10 - 15	3 
		Да	250	10 - 20	4  1 
		Да	220 - 240	15 - 30	5  3  1 
Несладкая выпечка (пирог с овощной начинкой, киш)		Да	180 - 190	45 - 55	3 
		Да	180 - 190	45 - 60	4  1 
		Да	180 - 190	45 - 70 *	5  3  1 
Волованы / пироги из слоеного теста		Да	190 - 200	20 - 30	3 
		Да	180 - 190	20 - 40	4  1 
		Да	180 - 190	20 - 40 *	5  3  1 

ПРИНАДЛЕЖНОСТИ

 Решетка

 Противень или форма на решетке

 Поддон / вставной противень или противень на решетке

 Поддон / вставной противень

 Поддон с 500 мл воды

 Термомуш

РЕЦЕПТ	РЕЖИМ	ПРОГРЕВ	ТЕМПЕРАТУРА (°С)	ДЛИТЕЛЬНОСТЬ (Мин.)	УРОВЕНЬ И ПРИНАДЛЕЖНОСТИ
Лазанья, пудинги, макаронные изделия, запеченные в духовке, каннелони (сорт макарон)		Да	190 - 200	45 - 65	3
Баранина / телятина / говядина / свинина 1 кг		Да	190 - 200	80 - 110	3
Жареная свинина с хрустящей корочкой, 2 кг		-	170	110 - 150	2
Курица / кролик / утка, 1 кг		Да	200 - 230	50 - 100	3
Индейка / гусь, 3 кг		Да	190 - 200	80 - 130	2
Запеченная рыба / в фольге (филе, целиком)		Да	180 - 200	40 - 60	3
Фаршированные овощи (помидоры, цукини, баклажаны)		Да	180 - 200	50 - 60	2
Тосты		-	3 (Высок.)	3 - 6	5
Рыбное филе / Стейк		-	2 (Средн.)	20 - 30 **	4 3
Колбаски / шашлыки / ребрышки / гамбургеры		-	2 - 3 (Средн. – Высок.)	15 - 30 **	5 4
Запеченная курица, 1-1,3 кг		-	2 (Средн.)	55 - 70 ***	2 1
Баранья нога / рулька		-	2 (Средн.)	60 - 90 ***	3
Печеный картофель		-	2 (Средн.)	35 - 55 ***	3
Овощная запеканка		-	3 (Высок.)	10 - 25	3
Печенье	 Печенье	Да	135	50 - 70	5 4 3 1
Пирог	 Пирог	Да	170	50 - 70	5 4 3 1
Круглая пицца	 Пицца	Да	210	40 - 60	5 4 2 1
Полный обед: Фрукт. тарта (уровень 5) / лазанья (уровень 3) / мясо (уровень 1)		Да	190	40 - 120 *	5 3 1
Полный обед: Фруктовый торт (уровень 5) / жареные овощи (уровень 4) / лазанья (уровень 2) / нарезанное мясо (уровень 1)	 С меню	Да	190	40 - 120 *	5 4 2 1
Лазанья с мясом		Да	200	50 - 100 *	4 1
Мясо с картофелем		Да	200	45 - 100 *	4 1
Рыба и овощи		Да	180	30 - 50 *	4 1
Фаршированное мясо		-	200	80 - 120 *	3
Нарезанное мясо (кролик, курица, баранина)		-	200	50 - 100 *	3

* Время указано приблизительно: блюдо можно вынуть из духовки позже или раньше в зависимости от ваших личных предпочтений.

** Переверните продукт в середине процесса приготовления.

*** Переверните блюдо по истечении двух третей от общего времени приготовления (если необходимо).

КАК ПОЛЬЗОВАТЬСЯ ТАБЛИЦЕЙ ПРИГОТОВЛЕНИЯ БЛЮД

В таблице указаны наилучшие режимы, принадлежности и уровни для приготовления различных типов продуктов.

Указанное время приготовления отсчитывается от момента помещения блюда в духовку. Время предварительного нагрева (если он предусмотрен) не учитывается.

Значения температуры и длительности приготовления являются ориентировочными и зависят от количества продукта и используемых принадлежностей.

Начинайте с самых низких рекомендованных настроек, и, если блюдо окажется не готовым, переходите к более высоким настройкам.

Используйте входящие в комплект принадлежности, отдавайте предпочтение формам для выпечки и противням из темного металла. Вы также можете использовать посуду из жаропрочного стекла или керамики. При этом учитывайте, что время приготовления в ней немного увеличивается.

Продукты		Уровень и принадлежности	Количество	Информация о приготовлении	
ЗАПЕКАНКА	Свежие	Лазанья	500 - 3000 г *	Приготовьте по своему рецепту. Полейте сверху соусом бешамель и присыпьте сыром, чтобы достичь идеального подрумянивания	
		Каннеллони	500 - 3000 г *		
Заморожен.	Лазанья	500-3000 г			
	Каннеллони	500-3000 г			
МЯСО	Говядина	Ростбиф	600 - 2000 г *	Смажьте маслом, натрите солью и перцем. Приправьте чесноком и зеленью по вкусу. В конце приготовления оставьте по крайней мере за 15 минут, прежде чем разрезать на порции	
		Запеченная телятина	600 - 2500 г *		
		Стейки	2 - 4 см	Смажьте маслом и розмарином. Натрите солью и черным перцем. Равномерно распределите на решетке. Включите на 2/3 времени приготовления	
		Гамбургер	1,5-3 см		
		Медленное приготовление	600 - 2000 г *	Смажьте растительным маслом и посыпьте солью перед приготовлением. Включите на 3/5 времени приготовления.	
	Свинина	Запеченная свинина	600 - 2500 г *		Смажьте маслом, натрите солью и перцем. Приправьте чесноком и зеленью по вкусу. В конце приготовления оставьте по крайней мере за 15 минут, прежде чем разрезать на порции
		Свинья рулька	500 - 2000 г *		
		Свинные ребра	500-2000 г	Смажьте растительным маслом и посыпьте солью перед приготовлением. Включите на 2/3 времени приготовления	
	Баранина	Бекон	250 г	Равномерно распределите на полке. Включите на 3/4 времени приготовления	
		Запеченная баранина	600 - 2500 г *	Смажьте маслом, натрите солью и перцем. Приправьте чесноком и зеленью по вкусу. В конце приготовления оставьте по крайней мере за 15 минут, прежде чем разрезать на порции	
Каре ягненка		500 - 2000 г *			
Курица	Баранья нога	500 - 2000 г *	Смажьте растительным маслом и приправьте по желанию. Натрите солью и перцем. Положите курицу в печь грудкой вверх		
	Запеченная курица	600 - 3000 г *			
	Фаршированная запеченная курица	600 - 3000 г *	Смажьте растительным маслом и приправьте по желанию. Равномерно распределите на противне кожей вниз		
	Курица кусочками	600 - 3000 г *			
ЗАПЕЧЕННАЯ УТКА	Куриное филе / грудка	1-5 см	Смажьте растительным маслом и посыпьте солью перед приготовлением. Включите на 2/3 времени приготовления		
	Запеченная утка	600 - 3000 г *	Смажьте маслом, натрите солью и перцем. Приправьте чесноком и зеленью по вкусу		
	Фаршированная запеченная утка	600 - 3000 г *			
	Кусочки утки	600 - 3000 г *	Смажьте маслом, натрите солью и перцем. Приправьте чесноком и зеленью по вкусу. Включите на 2/3 времени приготовления		
Филе / грудка утки	1-5 см				

ПРИНАДЛЕЖНОСТИ



Решетка



Противень или форма на решетке



Поддон / вставной противень или противень на решетке













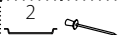

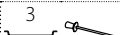
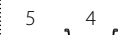

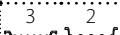
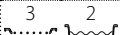



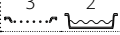

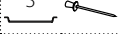

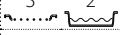

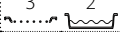
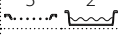
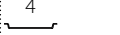
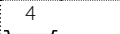

Поддон / вставной противень



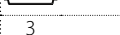
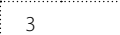

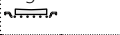

















Поддон с 500 мл воды



Термошуп

Продукты		Уровень и принадлежности	Количество	Информация о приготовлении			
МЯСО	ЗАПЕЧЕННАЯ ИНДЕЙКА / ГУСЬ	Запеченный гусь 	600 - 3000 г *	Смажьте маслом, натрите солью и перцем. Приправьте чесноком и зеленью по вкусу			
		Фаршированный запеченный гусь 	600 - 3000 г *				
		Кусочки индейки 	600 - 3000 г *				
МЯСНЫЕ БЛЮДА	Кебаб		1 решетка	Смажьте растительным маслом и посыпьте солью перед приготовлением. Включите на 1/2 времени приготовления			
		Колбасы и сосиски 	1,5 - 4 см		Равномерно распределите на полке. Проколите сосиски вилкой, чтобы предотвратить разрыв. Включите на 2/3 времени приготовления		
МЯСО	Рыба запеченная целиком	Лосось 	0,2 - 1,5 кг	Смажьте маслом, натрите солью и перцем. Приправьте чесноком и зеленью по вкусу			
		Хек 	0,2 - 1,5 кг				
		Треска 	0,2 - 1,5 кг				
		Сибас 	0,2 - 1,5 кг				
		Морской окунь 	0,2 - 1,5 кг				
		Кефаль 	0,2 - 1,5 кг				
		Рыба целиком 	0,2 - 1,5 кг				
		Рыба в соляном панцире 	0,2 - 1,5 кг				
		МЯСО	ЗАПЕЧЕННОЕ ФИЛЕ И СТЕЙКИ		Стейк из тунца 	1 - 3 см	Смажьте маслом, натрите солью и перцем. Приправьте чесноком и зеленью по вкусу
					Стейк из лосося 	1 - 3 см	
Стейк из меч-рыбы 	0,5-3 см						
Стейк трески 	100-300 г						
Филе сибаса 	50-150 г						
Филе морского окуня 	50-150 г						
Другие филе 	0,5-3 см						
Рыбное филе 	0,5-3 см						
МЯСО	МОРЕПРОДУКТЫ НА ГРИЛЕ	Морские гребешки 	один противень	Посыпьте панировочными сухарями, полейте маслом, положите чеснок, перец и петрушку			
		Гратен из мидий 	один противень				
		Креветки 	один противень	Смажьте маслом, натрите солью и перцем. Приправьте чесноком и зеленью по вкусу			
		Креветки 	один противень				
ОВОЩИ	ЗАПЕЧЕННЫЕ ОВОЩИ	Картофель 	500-1500 г	Порежьте на куски, приправьте маслом, посолите и заправьте зеленью, прежде чем поставить в духовку			
		Фаршированные овощи 	по 100-500 г				
		Прочие овощи 	500-1500 г				
	ОВОЩИ	ГРАТЕН ИЗ ОВОЩЕЙ	Картофель 	1 противень	Порежьте на куски, приправьте маслом, посолите и заправьте зеленью, прежде чем поставить в духовку		
			Помидоры 	1 противень			
			Перцы 	1 противень		Приготовьте по своему рецепту. Присыпьте сыром, чтобы достичь идеального подрумянивания	
			Брокколи 	1 противень			
			Цветная капуста 	1 противень		Приготовьте по своему рецепту. Полейте сверху соусом бешамель и присыпьте сыром, чтобы достичь идеального подрумянивания	
			Прочее 	1 противень			

Продукты		Уровень и принадлежности	Количество	Информация о приготовлении
КЕКСЫ	Бисквит в форме	2  	500 - 1200 г *	Подготовьте 500-900 г обезжиренного теста для бисквитного пирога. Вылейте на покрытый и смазанный маслом противень для выпекания
	Фруктовый кекс	2  	500 - 1200 г *	Подготовьте тесто для своего любимого кекса, используя измельченные или нарезанные свежие фрукты. Вылейте на покрытый и смазанный маслом противень для выпекания
	Шоколадный кекс	2  	500 - 1200 г *	Подготовьте 500-900 г обезжиренного теста для бисквитного пирога. Вылейте на покрытый и смазанный маслом противень для выпекания
	БИСКВИТ НА ПРОТИВНЕ	2  	500 - 1200 г *	Подготовьте 500-900 г обезжиренного теста для бисквитного пирога. Выложите на покрытый и смазанный маслом противень для выпекания
ТОРТЫ И ПИРОЖНЫЕ ВЫПЕЧКА И ПИРОГИ С НАЧИНКОЙ	Печенье	3 	200 - 600 г	Приготовьте партию из 500 г муки, 200 г соленого сливочного масла, 200 г сахара и 2 яиц. Добавьте фруктовую эссенцию. Дайте блюду остыть. Равномерно распределите тесто и придайте ему нужную форму. Уложите печенье на противень для выпекания
	Круассаны (свежие)	3 	один противень	Равномерно распределите на противне для выпекания. Дайте блюду остыть перед подачей
	Круассаны (замороженные)	3 	один противень	
	Заварные пирожное	3 	один противень	
	Безе	3 	по 10-30 г	Приготовьте взбитое тесто из 2 яичных белков, 80 г сахара и 100 г сушеного кокоса. Приправьте ванилью и миндальной эссенцией. Сформируйте 20-24 кусочка на смазанном маслом вставном противне
	Пирог в форме	3  	400-1600 г	Приготовьте партию из 500 г муки, 200 г соленого сливочного масла, 200 г сахара и 2 яиц. Добавьте фруктовую эссенцию. Дайте блюду остыть. Равномерно распределите тесто и сложите в форму. Заполните его джемом и приготовьте
	Штрудель	3 	400-1600 г	Подготовьте смесь нарезанных кубиками яблок, кедровых орехов, корицы и муската. Смажьте противень маслом, посыпьте сахаром и готовьте в течение 10-15 минут. Заверните в тесто и загнув внешнюю часть
	Пирог с фруктовой начинкой	3  	500-2000 г	Выложите тесто на глубокий противень и посыпьте дно панировочными сухарями, чтобы собрать сок фруктов. Добавьте нарезанные свежие фрукты, смешанные с сахаром и корицей
НЕСЛАД. ПИРОГИ	Неслад. пирог	2  	800-1200 г	Положите выпечку в глубокий противень, рассчитанный на 8-10 порций, и проколите ее вилкой. Заправьте ее согласно любимому рецепту
	Овощной штрудель	2 	500-1500 г	Подготовьте смесь из измельченных овощей. Полейте маслом и готовьте в кастрюле в течение 15-20 минут. Дайте блюду остыть. Добавьте свежий сыр и заправьте солью, бальзамическим уксусом и специями. Заверните в тесто и загнув внешнюю часть

ПРИНАДЛЕЖНОСТИ

 Решетка

 Противень или форма на решетке

 Поддон / вставной противень или противень на решетке

 Поддон / вставной противень

 Поддон с 500 мл воды

 Термошуп

	Продукты	Уровень и принадлежности	Количество	Информация о приготовлении
ХЛЕБ	Булочки	3	по 60-150 г *	Приготовьте дрожжевое тесто по своему рецепту. Сформируйте булочки до того, как тесто поднимется. Используйте специальную функцию подъема теста в духовке
	Хлеб среднего размера	3	по 200-500 г *	Приготовьте тесто по своему рецепту и уложите его на противень для выпекания
	хлеб для сэндвичей в форме	2	по 400-600 г *	Приготовьте дрожжевое тесто по своему рецепту. Сформируйте тесто в хлебном контейнере, прежде чем оно начнет подниматься. Используйте специальную функцию подъема теста в духовке
	Большой хлеб	2	700 - 2000 г *	Приготовьте тесто по своему рецепту и уложите его на противень для выпекания
	Цельнозерновой	2	500 - 2000 г *	Приготовьте тесто по своему рецепту и уложите его на противень для выпекания
	Багеты	3	по 200-300 г *	Приготовьте дрожжевое тесто по своему рецепту. Сформируйте багеты до того, как тесто поднимется. Используйте специальную функцию подъема теста в духовке
	Специальный хлеб	2	—	Приготовьте тесто по своему рецепту и уложите его на противень для выпекания
ПИЦЦА	Пицца тонк.	2	круглый противень	Приготовьте тесто для пиццы из 150 мл воды, 15 г свежих дрожжей, 200 -225 г муки, соли и растительного масла. Используйте специальную функцию подъема теста в духовке.
	Пицца пышн.	2	круглый противень	Раскатайте тесто на слегка смазанном противне для выпекания. Выложите сверху начинку: помидоры, моцареллу и ветчину
	Пицца замороз.	2 4 1 5 3 1 5 4 2 1	1-4 слоя	Извлеките из упаковки. Равномерно распределите на полке

ПРИНАДЛЕЖНОСТИ

Решетка

Противень или форма на решетке

Поддон / вставной противень или противень на решетке

Поддон / вставной противень

Поддон с 500 мл воды

Термошуп

ЧИСТКА И УХОД

Перед началом любых действий по чистке и уходу дайте печи остыть.
Не используйте пароочистители.

Не используйте абразивные губки, стальные мочалки, агрессивные и абразивные моющие средства, так как они могут повредить поверхности прибора.

Наденьте защитные перчатки.
Отключите духовку от электросети перед выполнением любых действий по обслуживанию.

ВНЕШНИЕ ПОВЕРХНОСТИ

- Протирайте поверхности прибора влажной салфеткой из микрофибры.
При сильном загрязнении добавьте несколько капель моющего средства с нейтральным pH. Протрите насухо сухой тканью.
- Не пользуйтесь агрессивными или абразивными чистящими средствами. При случайном попадании таких средств на поверхность прибора немедленно протрите его влажной салфеткой из микрофибры.

ВНУТРЕННИЕ ПОВЕРХНОСТИ

- После каждого использования дайте духовке остыть, после чего очистите ее, желательно пока она еще теплая,

от отложений и пятен, образующихся при приготовлении пищи. Для удаления конденсата, возникающего в результате приготовления продуктов с большим содержанием воды, дождитесь полного охлаждения духовки, а затем протрите ее стенки салфеткой или губкой.

- Для чистки стекла дверцы пользуйтесь специальными жидкими моющими средствами.
- Для удобства чистки дверцу духовки можно снять.

ПРИНАДЛЕЖНОСТИ

Сразу же после использования замочите принадлежности в воде со средством для мытья посуды. Если принадлежности еще горячие, пользуйтесь кухонными перчатками. Остатки пищи удаляются с помощью щетки или губки.

СНЯТИЕ И УСТАНОВКА ДВЕРЦЫ

1. Для снятия дверцы полностью откройте ее и откиньте фиксаторы в положение разблокировки.

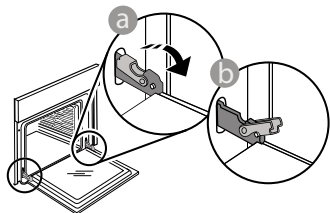

2. Прикройте дверцу, насколько это возможно. Надежно захватите дверцу обеими руками (не за ручку). Снимите дверцу, одновременно закрывая и смещая ее вверх. Положите дверцу на мягкую поверхность.

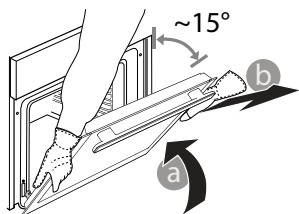

Для установки дверцы поднесите ее к духовке, совместите крюки петель с гнездами и вставьте верхние части петель в гнезда.

3. Опустите дверцу, а затем полностью откройте ее. Поверните фиксаторы в исходное положение: вниз до упора.

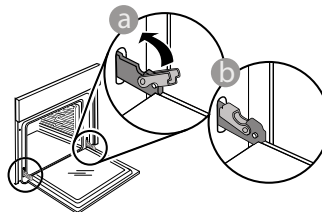

Слегка надавите на фиксаторы, чтобы убедиться, что они заняли правильное положение.

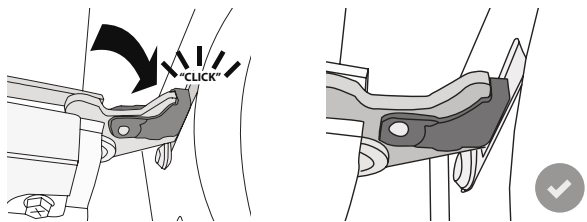

4. Закройте дверцу и убедитесь, что она находится в одной плоскости с панелью управления. Если это не так, повторите приведенные выше шаги: Неправильно установленная дверца может выйти из строя.

ЗАМЕНА ЛАМПЫ

- Отключите духовку от электросети.
- Выньте держатели полок.
- Пользуясь плоской отверткой в качестве рычага, подденьте плафон в направлении наружу.
- Замените лампу.
- Установите на место плафон и плотно прижмите его, чтобы он зафиксировался со щелчком.
- Установите на место держатели полок.
- Подключите духовку к электросети.

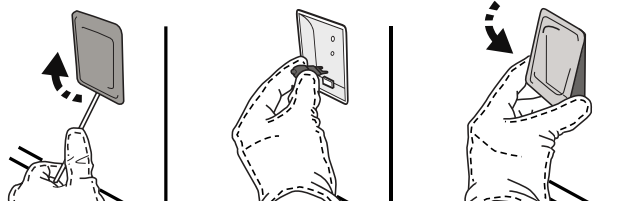

Примечание. Используйте только галогенные лампы 20-40Вт/230 В тип G9, T300°C. Лампа, используемая в изделии, предназначена для бытовых приборов и не подходит для освещения помещений (Регламент ЕС 244/2009). Лампы указанного типа можно приобрести в наших Сервисных центрах.

Не трогайте лампу голыми руками, так как отпечатки пальцев могут повредить лампу. Не пользуйтесь духовкой до установки плафона на место.

Часто задаваемые вопросы по WIFI

Какие протоколы WiFi поддерживаются?

Установленный адаптер WiFi поддерживает стандарты WiFi b/g/n для европейских стран.

Какие параметры необходимо настроить в программном обеспечении роутера?

Требуются следующие настройки роутера: включено 2,4 ГГц, WiFi b/g/n, активированы DHCP и NAT.

Какая версия WPS поддерживается?

WPS 2.0 или выше. Обратитесь к документации роутера.

Имеются ли различия при использовании смартфона (или планшета) на ОС Android и iOS?

Вы можете использовать любую операционную систему, которую пожелаете, это не имеет принципиального значения.

Могу ли я использовать вместо роутера мобильный 3G-модем?

Да, но облачные сервисы предполагают постоянное подключение устройств.



Как я могу проверить, работает ли мое домашнее интернет-соединение, и включена ли функция беспроводной связи?

Вы можете поискать свою сеть на своем смарт-устройстве. Перед выполнением попытки отключите все другие подключения.

Как можно проверить, что прибор подключен к домашней беспроводной сети?

Получите доступ к конфигурации вашего роутера (см. «Руководство для роутера») и проверьте, указан ли MAC-адрес устройства на странице беспроводных подключенных устройств.

Где я могу найти MAC-адрес устройства?

Нажмите , затем нажмите  WiFi или посмотрите на своем приборе: на нем есть наклейка с адресами SAID и MAC. MAC-адрес содержит комбинацию цифр и букв, начинающуюся с «88:e7».

Как я могу проверить, включена ли беспроводная функция устройства?

Чтобы проверить, видна ли сеть устройства и подключена ли она к облаку, используйте смарт-устройство и приложение «6th Sense Live».

Может ли что-то помешать сигналу достичь устройства?

Убедитесь, что подключенные устройства не используют всю доступную пропускную способность. Убедитесь в том, что количество ваших устройств с поддержкой WiFi не превышает максимально допустимого количества, разрешенного роутером.

Как далеко должен находиться роутер от духовки?

Обычно сигнал WiFi достаточно мощный, чтобы покрыть несколько комнат, но это очень зависит от материала, из которого сделаны стены. Вы можете проверить уровень сигнала, разместив свое смарт-устройство рядом с прибором.

Что делать, если сигнал беспроводной сети не достигает прибора?

Вы можете использовать определенные устройства для расширения вашего домашнего WiFi-покрытия, например, точки доступа, ретрансляторы WiFi и переходные мосты передачи сигнала (не включены в комплект поставки прибора).

Как узнать название и пароль моей беспроводной сети?

См. пользовательскую документацию роутера. Обычно на роутере размещена наклейка с информацией, необходимой для доступа к странице настройки устройства с помощью подключенного устройства.

Что я могу сделать, если мой роутер использует соседский WiFi-канал?

Настройте роутер для использования вашего домашнего WiFi-канала.

Что делать, если на дисплее отображается отсутствие соединения или духовка не может установить стабильное соединение с моим домашним роутером?

Прибор может быть успешно подключен к роутеру, но он не имеет доступа к Интернету. Для подключения прибора к сети Интернет необходимо проверить настройки роутера и/или канала передачи данных.

Настройки роутера: NAT должен быть включен, необходимо правильно настроить фаерволл и DHCP. Поддерживается следующее шифрование паролей: WEP, WPA, WPA2. Чтобы попробовать другой тип шифрования, см. руководство по эксплуатации роутера.

Канал передачи данных: Если ваш интернет-провайдер ограничил количество MAC-адресов, доступных для подключения к Интернету, возможно, вы не сможете подключить свое устройство к облаку. MAC-адрес — это уникальный идентификатор устройства. Пожалуйста, обратитесь к вашему провайдеру интернет-услуг, как подключать к Интернету устройства, отличные от компьютера.

Как проверить, осуществляется ли передача данных?

После настройки сети отключите питание, подождите 20 секунд, а затем включите духовку: Убедитесь, что приложение отображает статус пользовательского интерфейса прибора. Выберите цикл или другую опцию и проверьте ее статус в приложении.

Отображение некоторых настроек в приложении может занять некоторое время.











Как я могу изменить свою учетную запись Whirlpool, не отключая при этом свои приборы?

Вы можете создать новую учетную запись, но не забывайте удалять свои приборы из старой учетной записи, прежде чем переместить их в новую.

Что делать в случае замены роутера?

Вы можете сохранить одни и те же настройки (имя и пароль) или удалить предыдущие настройки из прибора и снова настроить параметры.

ПОИСК И УСТРАНЕНИЕ НЕИСПРАВНОСТЕЙ

Неисправность	Возможная причина	Способ устранения
Духовка не работает.	Отсутствует напряжение в сети. Прибор отсоединен от электросети.	Проверьте наличие напряжения в сети. Убедитесь, что печь включена в сеть. Выключите и снова включите духовку и проверьте, не исчезла ли неисправность.
На дисплее отображается буква «F», за которой следует некоторое число или буква.	Неиспр. печи.	Обратитесь в ближайший Сервисный центр. Сообщите число, следующее за буквой «F». Нажмите  , прикоснитесь к  «Информация», после чего выберите «Factory Reset». Все сохраненные настройки будут сброшены.
Питание устройства отключается.	Неправильный уровень мощности.	Убедитесь, что мощность вашей домашней сети не ниже 3 кВт. Если это не так, понизьте мощность до 13 ампер. Чтобы изменить это значение, нажмите  , выберите  «Другие режимы» и затем выберите «Энергопотребление».
Режим не запускается. Режим недоступен в демо-режиме.	Работает демонстрационный режим.	Нажмите  , затем нажмите  «Информация» и выберите «Демо-режим» для выхода.
На дисплее отображается значок  .	WiFi-роутер выключен. Настройки роутера изменены. Сигнал беспроводной сети не достигает прибора. Духовка не может установить стабильное соединение с домашней сетью. Подключение не поддерживается.	Убедитесь, что WiFi-роутер подключен к интернету. Убедитесь, что интенсивность сигнала WiFi вблизи прибора достаточно высока. Попробуйте перезапустить роутер. См. раздел «Часто задаваемые вопросы по WiFi». Если настройки вашей домашней беспроводной сети были изменены, подключитесь к сети: Нажмите  , затем нажмите  «WiFi» и выберите «Подключиться к сети».
Подключение не поддерживается.	Дистанционное управление не разрешено в вашей стране.	Перед приобретением проверьте, разрешают ли законы вашей страны дистанционное управление электронными приборами.
Сенсорный экран не работает правильно.	Длительное использование. Перегрузка системы.	Нажмите и удерживайте  не менее 4 секунд. Включите духовой шкаф и проверьте, не прекратились ли неполадки.

ТЕХНИЧЕСКИЙ ЛИСТ

 Полный перечень технических характеристик изделия, включающий показатели энергоэффективности, доступен на веб-сайте docs.whirlpool.eu

СПОСОБЫ ПОЛУЧЕНИЯ РУКОВОДСТВА «ИСПОЛЬЗОВАНИЕ И УХОД»

>  Загрузите руководство «Использование и уход» с нашего веб-сайта docs.whirlpool.eu (можно использовать этот QR-код), указав коммерческий код изделия.



> Руководство можно также получить, обратившись в наш Сервисный центр.

ОБРАЩЕНИЕ В СЕРВИСНЫЙ ЦЕНТР

Контактная информация представлена в гарантийном буклете. При обращении в наш Сервисный центр, сообщите коды, указанные на паспортной табличке изделия.

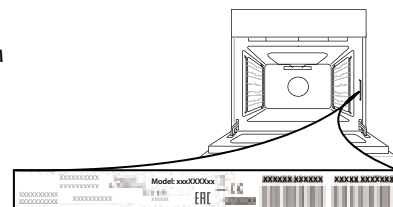

400011262023

Напечатано в Италии

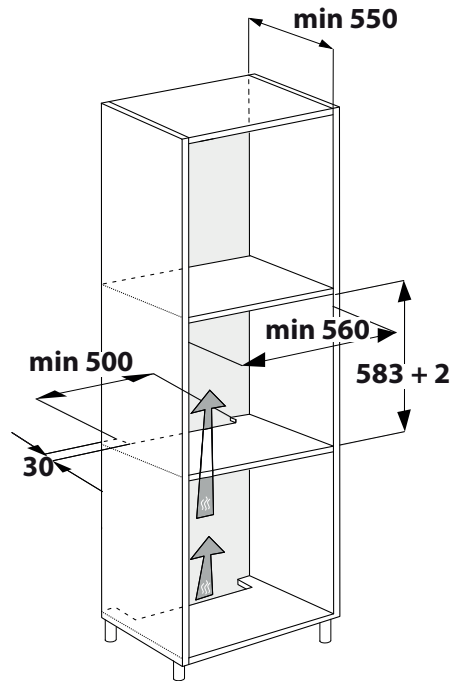
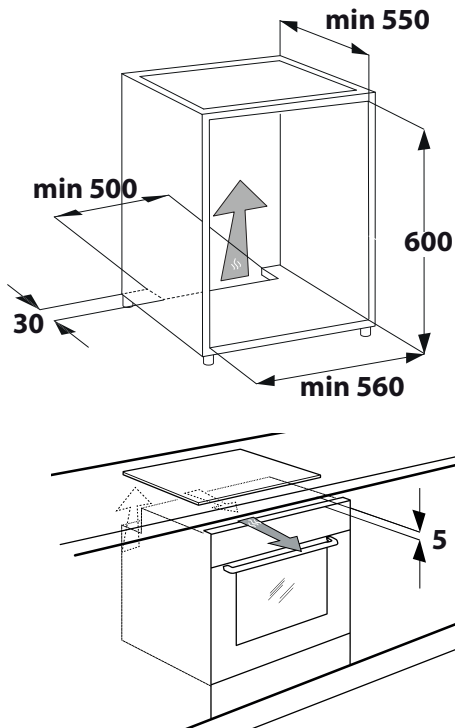
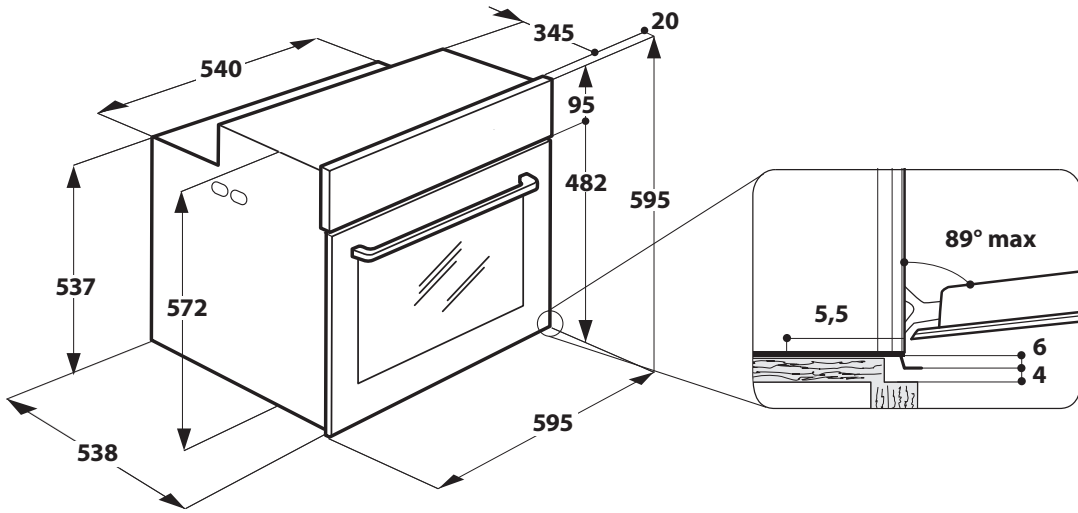
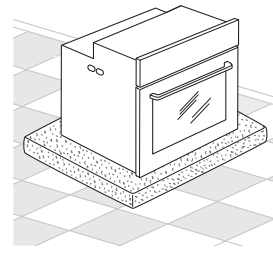
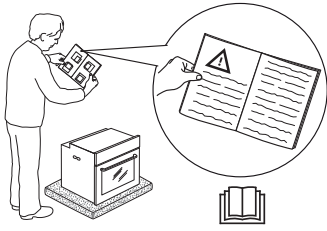
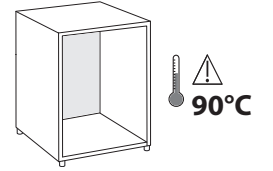
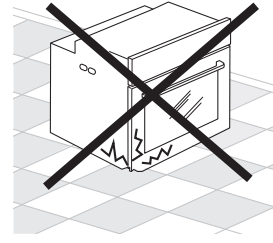
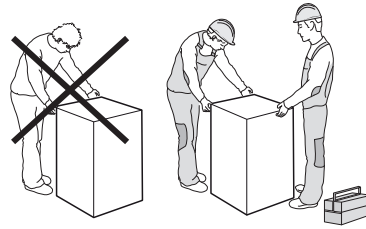
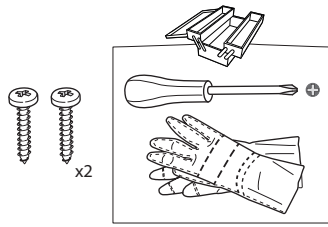

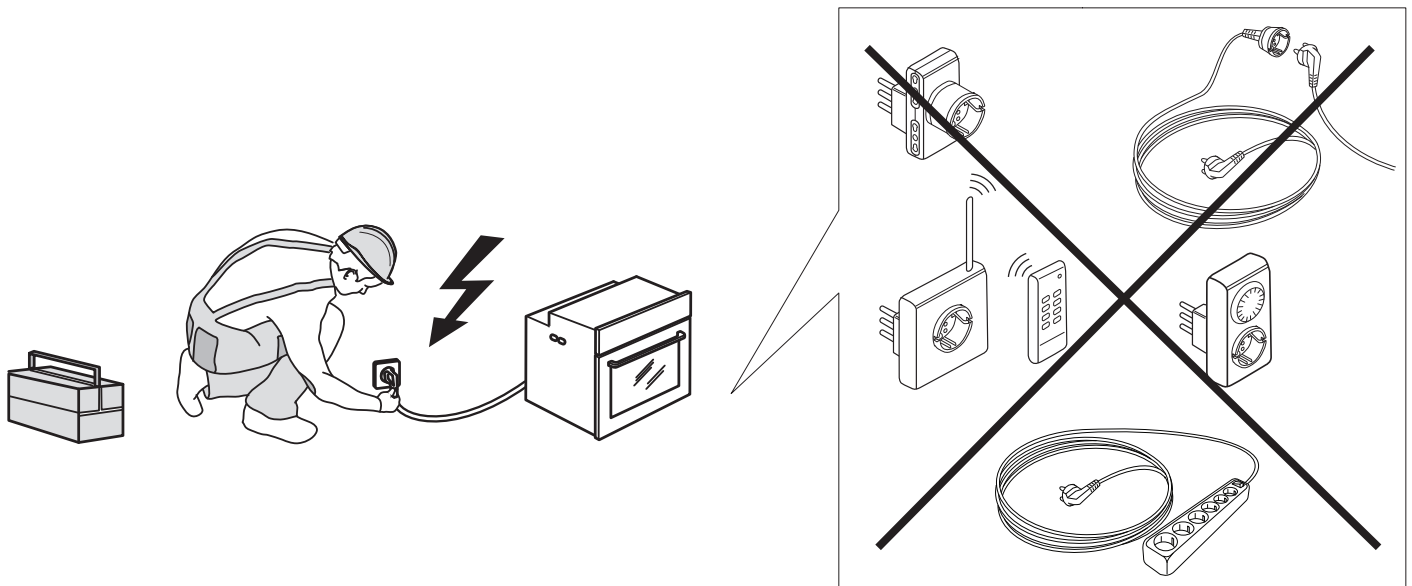
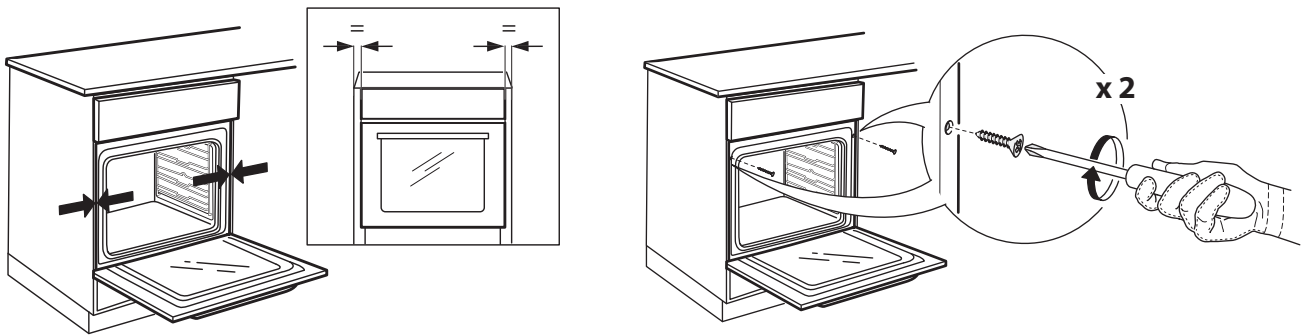
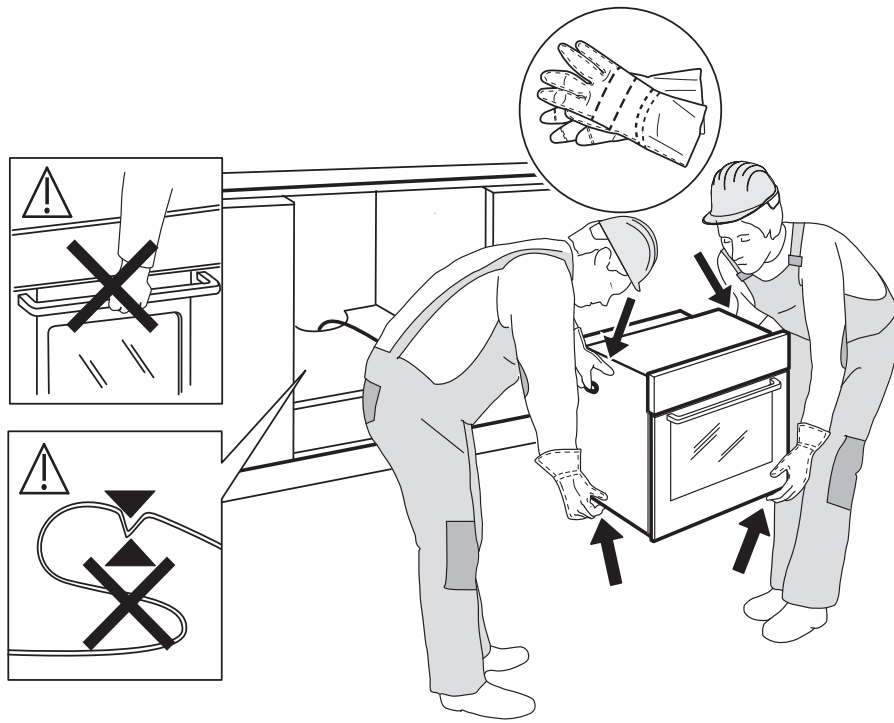

ВАЖНО Е ДА ГИ ПРОЧЕТЕТЕ И ДА ГИ СПАЗВАТЕ

Преди използването на уреда прочетете внимателно тези указания за безопасност. Дръжте ги на удобно място за бъдещи справки.

В тези указания и на самия уред са представени важни предупреждения за безопасността, които трябва да се прочетат и да се съблюдават винаги. Производителят отказва всякаква отговорност при неспазване на тези указания за безопасността, във връзка с неподходяща употреба на уреда или неправилна настройка на органите за управление.

⚠ Много малки деца (0-3 год.) трябва да стоят далеч от уреда. Малки деца (3-8 год.) трябва да стоят далеч от уреда, освен ако не са под постоянно наблюдение. Този уред може да се използва от деца на 8 години и по-големи, както и от лица с ограничени физически, сетивни или умствени възможности или с недостатъчен опит и познания само ако са под надзор или са им дадени инструкции за употребата на уреда по безопасен начин и разбират възможните опасности. Децата не трябва да си играят с уреда. Почистването и поддръжката от потребителя не трябва да се извършва от деца без надзор.

⚠ **ПРЕДУПРЕЖДЕНИЕ:** Уредът и откритите му части се нагорещават по време на работа. Внимавайте да не докосвате нагревателните елементи. Децата под 8-годишна възраст трябва да се пазят далеч от уреда, ако не се наблюдават непрекъснато.

⚠ Никога не оставяйте уреда без наблюдение по време на сушене на храни. Ако уредът е подходящ за използване на сонда, използвайте само температурна сонда, препоръчана за тази фурна - има опасност от пожар.

⚠ Пазете дрехите и други запалими материали далеч от уреда, докато всички негови компоненти изстинат напълно - има опасност от пожар. Винаги внимавайте, когато приготвяте храни, богати на мазнини, масло или с добавка на алкохол - има опасност от пожар. Използвайте ръкавици за фурна, за да изваждате тигани и принадлежности. Когато готвенето приключи, отворете внимателно вратичката и оставете горещият въздух или парата да излязат, преди да бръкнете във фурната - има опасност от изгаряния. Не закривайте отворите за горещ въздух от предната страна на фурната - има опасност от пожар.

⚠ Внимавайте, когато вратичката на фурната е в отворено или долно положение, за да избегнете удар по нея.

ПОЗВОЛЕНА УПОТРЕБА

⚠ **ВНИМАНИЕ:** Уредът не е предназначен да се използва с външен таймер или с отделна система с дистанционно управление.

⚠ Този уред е предназначен за употреба в домашни условия и подобни приложения, като: кухни за служители в магазини, офиси и други работни среди; в стопанства; от клиенти в хотели, мотели и други места за настаняване.

⚠ Не е позволен никакъв друг вид употреба (напр. отопляване на помещения).

⚠ Този уред не е предназначен за професионална употреба. Не използвайте този уред на открито.

⚠ Не съхранявайте избухливи или запалими вещества (напр. кутии с бензин или аерозол) във или в близост до уреда – съществува опасност от пожар.

МОНТИРАНЕ

⚠ Боравенето и монтажът на уреда трябва да се извършват от две или повече лица – има опасност от наранявания. Използвайте предпазни ръкавици за разопаковането и монтажа на уреда – има опасност от порязвания.

⚠ Монтирането, включително подаването на вода (ако е приложимо) и електрическото свързване и ремонт трябва да се извършват от квалифициран техник. Не поправяйте и не подменяйте части от уреда, ако това не е изрично посочено в ръководството на потребителя. Пазете децата далеч от мястото, където се извършва монтажът. След като разопаковате уреда, проверете дали не е повреден по време на транспортирането. При проблеми се обърнете към търговеца или към най-близкия сервиз за следпродажбено обслужване. След като уредът бъде монтиран, отпадъците от опаковката (пластмаса, стиропор и др.) трябва да стоят далеч от обсега на деца - има опасност от задушаване. Уредът трябва да бъде изключен от захранването преди монтажа – има опасност от електрически удар. По време на монтажа внимавайте уредът да не повреди захранващия кабел – има опасност от електрически удар. Включете уреда едва след завършване на монтажа.

⚠ Извършете всичката работа по рязането на шкафа, преди да поставите уреда в нишата, и внимателно отстранете всички дървени парченца и стърготини.

Не изваждайте уреда от основата му от полистиролова пяна, докато не започне монтирането.

⚠ След монтажа долната част на уреда не трябва да бъде повече достъпна - има опасност от изгаряния.

⚠ Не монтирайте уреда зад декоративна врата - има опасност от пожар.

⚠ При монтиране на уреда под работен плот не покривайте предвиденото минимално пространство между работния плот и горния ръб на фурната - има опасност от изгаряния.

ПРЕДУПРЕЖДЕНИЯ ОТНОСНО ЕЛЕКТРОЗАХРАНВАНЕТО

⚠ Табелката с данни се намира на предния ръб на фурната (вижда се при отворена вратичка).

⚠ Трябва да е възможно уредът да се изключи от захранването чрез изваждане на щепсела, ако е достъпен, или чрез достъпен многополюсен превключвател, монтиран след контакта, както и уредът да е заземен в съответствие с националните стандарти за електрическа безопасност.

⚠ Не използвайте удължители, разклонители с няколко гнезда или адаптери. След монтирането електрическите компоненти не трябва да бъдат достъпни за потребителя. Не използвайте уреда, когато сте с мокри или боси крака. Не използвайте този уред, ако захранващият му кабел или щепсел е повреден, ако не работи правилно или ако е бил повреден или е падал.

⚠ Ако захранващият кабел е повреден, той трябва да се смени с еднакъв такъв от производителя, негов сервизен агент или лице с достатъчна квалификация, за да се избегне опасна ситуация, например електрически удар.

⚠ В случай че се налага смяна на захранващия кабел, свържете се с оторизиран сервизен център.

ПОЧИСТВАНЕ И ПОДДРЪЖКА

⚠ **ПРЕДУПРЕЖДЕНИЕ:** Преди извършване на каквато и да било дейност по поддръжката на уреда, се уверете, че той е изключен и не е свързан към захранването; никога не използвайте уреди за почистване с пара - има опасност от електрически удар.

⚠ Не използвайте груби абразивни почистващи препарати или остри метални стъргалки за почистване на стъклото на вратичката, тъй като те могат да надраскат повърхността, което може да доведе до счупване на стъклото.

⚠ Уверете се, че уредът се е охладил, преди да извършвате почистване или поддръжка. - опасност от изгаряния.

⚠ **ПРЕДУПРЕЖДЕНИЕ:** Изключете уреда, преди да смените лампата - има опасност от електрически удар.

ИЗХВЪРЛЯНЕ НА ОПАКОВЪЧНИТЕ МАТЕРИАЛИ

Опаковъчният материал е 100% годен за рециклиране и е маркиран със символа за рециклиране . Различните опаковъчни материали трябва да бъдат изхвърлени отговорно и в съответствие с наредбите на местните органи за изхвърляне на отпадъци.

ИЗХВЪРЛЯНЕ НА ДОМАКИНСКИ ЕЛЕКТРОУРЕДИ

Този уред е произведен с материали, годни за рециклиране или за повторно използване. При изхвърлянето му спазвайте местните разпоредби за изхвърляне на отпадъци. За допълнителна информация относно третирането, оползотворяването и рециклирането на домакински електроуреди се обърнете към

компетентните местни органи, службата за битови отпадъци или магазина, откъдето сте закупили уреда. Този уред е маркиран в съответствие с Директива 2012/19/ЕС относно отпадъците от електрическо и електронно оборудване (WEEE). Като се погрижите уредът да бъде изхвърлен по правилен начин, Вие ще помогнете за предотвратяване на възможните негативни последици за околната среда и здравето на хората. Символът , поставен на изделието или придружаващите документи, показва, че този уред не бива да се третира като битов отпадък, а трябва да се предаде в специализиран пункт за рециклиране на електрическо и електронно оборудване.

СЪВЕТИ ЗА ИКОНОМИЯ НА ЕНЕРГИЯ

Загривайте предварително фурната само ако това е указано в готварската таблица или във Вашата рецепта. Използвайте тъмни лакирани или емайлирани форми за печене, тъй като те поглъщат топлината по-добре. Храните, нуждаещи се от продължително готвене, ще продължат да се готвят дори след изключването на фурната.

ДЕКЛАРАЦИИ ЗА СЪОТВЕТСТВИЕ

Този уред отговаря на изискванията за екодизайн в Европейска наредба 65/2014 и е в съответствие с Европейски стандарт EN 60350-1.

Производителят, Whirlpool EMEA S.p.A., декларира, че този модел W111 OM1 4MS2 H, който представлява домакински електроуред с радиооборудване Indigo, е в съответствие с Директива 2014/53/ЕС.

Пълния текст на декларацията за съответствие можете да намерите на следния уебсайт: docs.whirlpool.eu

Радиооборудването работи в честотна лента 2,4 GHz ISM, като максималната излъчена радиочестотна мощност не надвишава 20 dBm еквивалентна изотропно излъчена мощност (e.i.r.p.).

Този уред съдържа софтуер с отворен код, разработен от трети страни. Декларацията за използване на лиценз за отворен код е налична на следния уебсайт: docs.whirlpool.eu

CS

BEZPEČNOSTNÍ POKYNY

JE DŮLEŽITÉ SI JE DŮKLADNĚ PŘEČÍST A ŘÍDIT SE JIMI

Před použitím spotřebiče si přečtěte tento návod k použití. Uschovejte si jej pro pozdější použití.

V tomto návodu a na samotném spotřebiči jsou uvedena důležitá bezpečnostní upozornění, která je nutné si přečíst a řídit se jimi. Výrobce odmítá nést jakoukoli zodpovědnost za nedodržení těchto bezpečnostních pokynů, za nevhodné používání spotřebiče nebo za nesprávné nastavení ovladačů.

⚠ Velmi malé děti (0–3 roky) by se neměly pohybovat v blízkosti spotřebiče. Malé děti (3–8 let) by se neměly ke spotřebiči přibližovat, pokud nejsou pod dozorem. Děti starší 8 let a osoby s fyzickým, smyslovým či duševním postižením nebo bez patřičných zkušeností a znalostí mohou tento spotřebič používat pouze pod dohledem nebo tehdy, pokud obdržely informace o bezpečném použití spotřebiče a pokud rozumějí rizikům, která s používáním spotřebiče souvisejí. Nedovolte dětem, aby si se spotřebičem hrály. Nedovolte dětem, aby bez dohledu prováděly čištění a běžnou údržbu spotřebiče.

⚠ **VAROVÁNÍ:** Spotřebič a jeho přístupné součásti se při použití zahřívají. Je třeba dbát opatrnosti, abyste se nedotkli topných těles. Děti mladší 8 let se nesmějí ke spotřebiči přibližovat, pokud nejsou pod dohledem dospělé osoby.

⚠ Při sušení potravin neponechávejte spotřebič bez dozoru. Je-li spotřebič vhodný pro

použití teplotní sondy, používejte pouze sondy doporučené výrobcem – riziko vzniku požáru.

⚠ Do blízkosti spotřebiče nepokládejte oděvy nebo jiné hořlavé materiály, dokud veškeré jeho součásti zcela nevychladnou – riziko vzniku požáru. Budte vždy obezřetní, pokud připravujete jídlo s vysokým obsahem tuku, oleje nebo když přidáváte alkoholické nápoje – riziko vzniku požáru. Při vyjímání pekáčů a dalšího příslušenství používejte chňapku. Po skončení pečení otevírejte dvířka opatrně a nechejte horký vzduch nebo páru unikat postupně – riziko popálení. Neblokujte vývody na přední straně trouby, kterými odchází horký vzduch – riziko vzniku požáru.

⚠ Budte vždy opatrní, pokud jsou dvířka trouby otevřená nebo se nacházejí ve spodní poloze, abyste do nich nenarazili.

SCHVÁLENÉ POUŽITÍ

⚠ **UPOZORNĚNÍ:** Tento spotřebič není určen k ovládání pomocí externího spínacího zařízení, jako je časovač, či samostatného systému dálkového ovládání.

⚠ Tento spotřebič je určen k použití v domácnostech a zařízeních, jako jsou: kuchyňské kouty pro zaměstnance v obchodech, kancelářích a na jiných pracovištích; farmy; klienty hotelů, motelů, penzionů a jiných ubytovacích zařízení.

⚠ Není přípustné jej používat jiným způsobem (např. k vytápění místností).

⚠ Tento spotřebič není určen pro profesionální použití. Spotřebič nepoužívejte venku.

⚠ Neskladujte výbušné nebo hořlavé látky (např. benzín nebo tlakové rozprašovače) uvnitř nebo v blízkosti spotřebiče – nebezpečí požáru.

INSTALACE

⚠ Ke stěhování a instalaci spotřebiče jsou nutné minimálně dvě osoby – nebezpečí zranění. Při rozbalování a instalaci používejte ochranné rukavice – nebezpečí pořezání.

⚠ Instalaci, včetně připojení přívodu vody (pokud nějaký existuje) a elektřiny, a opravy musí provádět kvalifikovaný technik. Neopravujte ani nevyměňujte žádnou část spotřebiče, pokud to není výslovně uvedeno v návodu k použití. Nedovolte dětem, aby se přibližovaly k místu instalace. Po vybalení spotřebiče se přesvědčte, že během přepravy nedošlo k jeho poškození. V případě problémů se obraťte na prodejce nebo na nejbližší servisní středisko. Po instalaci musí být obalový materiál (plasty, polystyrenová pěna atd.) uložen mimo dosah dětí – nebezpečí udušení. Před zahájením instalace je nutné spotřebič odpojit od elektrické sítě – nebezpečí úrazu elektrickým proudem. Během instalace se ujistěte, že zařízení nepoškozuje napájecí kabel – nebezpečí požáru a úrazu elektrickým proudem. Spotřebič zapněte až po dokončení jeho instalace.

⚠ Je-li nutné skříňku, do které bude zařízení umístěno, přiříznout, proveďte tyto práce ještě předtím, než jej do skříňky zasunete. Následně odstraňte všechny dřevěné třísky a piliny.

Do zahájení montáže neodstraňujte polystyrenový podstavec spotřebiče.

⚠ Po provedení instalace nesmí být dno trouby přístupné – riziko popálení.

⚠ Z důvodu rizika požáru neinstalujte spotřebič za dekorativní dvířka.

⚠ Pokud je spotřebič usazen pod pracovní deskou, do prostoru minimální vzdálenosti mezi pracovní plochou a horní hranou trouby nevkládejte žádné předměty – riziko popálení.

UPOZORNĚNÍ NA PŘERUŠENÍ DODÁVKY ELEKTRICKÉ ENERGIE

⚠ Typový štítek je umístěný na předním okraji trouby a je viditelný při otevřených dveřích.

⚠ V souladu s národními bezpečnostními normami týkajícími se elektrických zařízení musí být možné odpojit spotřebič od elektrické sítě vytažením zástrčky, pokud je zástrčka přístupná, nebo, v souladu s pravidly pro zapojování, prostřednictvím vícepólového vypínače umístěného před zásuvkou a spotřebič musí být uzemněn.

⚠ Nepoužívejte prodlužovací kabely, sdružené zásuvky nebo adaptéry. Po provedení montáže nesmí být elektrické prvky spotřebiče uživateli přístupné. Nepoužívejte spotřebič, pokud jste mokří nebo bosí. Tento spotřebič nezapínejte, pokud je poškozený napájecí síťový kabel či zástrčka, pokud nefunguje správně nebo byl poškozen či došlo k jeho pádu.

⚠ Jestliže je poškozený přívodní kabel, za identický ho smí vyměnit pouze výrobce, servisní technik nebo osoba s obdobnou kvalifikací, jinak by mohlo dojít k úrazu – riziko elektrického šoku.

⚠ Je-li potřeba vyměnit napájecí kabel, obraťte se na autorizované servisní centrum.

ČIŠTĚNÍ A ÚDRŽBA

⚠ **VAROVÁNÍ:** Než zahájíte jakoukoli údržbovou operaci, ujistěte se, že je spotřebič vypnutý a odpojený od zdroje napájení; nikdy nepoužívejte parní čistič – riziko elektrického šoku!

⚠ K čištění skla dvířek nepoužívejte drsné abrazivní čističe nebo kovové škrabky, jinak se jeho povrch může poškrábat a v důsledku toho roztříštit.

⚠ Před čištěním nebo údržbou se ujistěte, že spotřebič vychladl. – riziko popálení.

⚠ **VAROVÁNÍ:** Před výměnou žárovky spotřebič vypněte – riziko elektrického šoku.

LIKVIDACE OBALOVÉHO MATERIÁLU

Obal je ze 100% recyklovatelného materiálu a je označen recyklačním znakem . Jednotlivé části obalového materiálu proto zlikvidujte odpovědně podle platných místních předpisů upravujících nakládání s odpady.

LIKVIDACE DOMÁCÍCH ELEKTROSPOTŘEBIČŮ

Tento spotřebič byl vyroben z recyklovatelných nebo opakovaně použitelných materiálů. Zlikvidujte jej podle místních předpisů pro likvidaci odpadu. Další informace o likvidaci, renovaci a recyklaci elektrických spotřebičů získáte na místním úřadě, ve středisku pro sběr domácího odpadu nebo v obchodě, kde jste spotřebič zakoupili. Tento spotřebič je označen v souladu s evropskou směrnicí 2012/19/EU o odpadních elektrických a elektronických zařízeních (OEEZ). Zajištěním správné likvidace tohoto výrobku pomůžete zabránit negativním vlivům na životní prostředí a lidské zdraví. Symbol  na výrobku nebo příslušných dokladech udává, že tento výrobek nesmí být likvidován spolu s domácím odpadem, ale je nutné ho odevzdat do příslušného sběrného střediska k recyklaci elektrických a elektronických zařízení.

RADY K ÚSPORĚ ELEKTRICKÉ ENERGIE

Troubu předehřívejte pouze tehdy, je-li to výslovně uvedeno v tabulce pečení nebo ve vašem receptu. Používejte tmavé lakované nebo smaltované plechy, neboť mnohem lépe absorbují teplo. Jídlo vyžadující delší pečení se bude péct dále i po vypnutí trouby.

PROHLÁŠENÍ O SHODĚ

Tento spotřebič splňuje požadavky Ecodesign směrnice Evropského parlamentu a Rady 2014/65/EU a je ve shodě s evropskou normou EN 60350-1.

Výrobce, společnost Whirlpool EMEA S.p.A., prohlašuje, že tento model spotřebiče pro domácnost, W111 OM1 4MS2 H s rádiovým modulem Indigo WiFi, splňuje požadavky směrnice 2014/53/EU.

Plné znění prohlášení o shodě se nachází na následující webové stránce: docs.whirlpool.eu

Rádiové zařízení pracuje v kmitočtovém pásmu 2,4 GHz ISM, přičemž maximální hodnota přenášené radiofrekvenční energie nepřesahuje 20 dBm (ekvivalentní izotropně vyzářený výkon, EIRP).

Součástí tohoto výrobku je software s otevřeným zdrojovým kódem vyvinutý třetími stranami. Prohlášení o používání licence k tomuto otevřenému softwaru je k dispozici na této webové stránce: docs.whirlpool.eu

ET OHUTUSJUHISED

OLULINE! LUGEGE LÄBI JA JÄRGIGE HOOLIKALT!

Enne seadme kasutamist lugege see ohutusjuhend hoolikalt läbi. Hoidke see hilisemaks läbivaatamiseks käepärast.

Selles juhendis ja seadmel endal on olulised hoiatused, mida tuleb pidevalt järgida. Tootja ei vastuta selle eest, kui ohutusjuhendit ei järgita, seadet kasutatakse valesti või määratakse sellele sobimatud seaded.

 Väikelapsed (vanuses 0-3 aastat) tuleb seadmest eemal hoida. Lapsed (vanuses 3-8 aastat) tuleb seadmest eemal hoida, kui nende järele ei valvata. Lapsed alates 8 eluaastast ja isikud, kes on piiratud füüsiliste, sensorsete või vaimsete võimetega või ilma kogemuste või teadmisteta, võivad seadet kasutada ainult siis, kui nende tegevust jälgitakse või neid on seadme ohutuks kasutamiseks juhendatud ja nad mõistavad sellega seotud ohtusid. Jälgige, et lapsed seadmega ei mängiks. Lapsed ei tohi seadet ilma järelevalveta puhastada ega hooldada.

 HOIATUS: Seade ja selle ligipäasetavad osad muutuvad kasutamisel kuumaks. Vältige kuumutuselementide puudutamist. Nooremad kui 8 aastased lapsed tuleb seadmest eemal hoida, kui nende tegevust pidevalt ei jälgita.

 Toiduainete kuivatamise ajal ei tohi seadet järelevalveta jätta. Kui seadmega saab kasutada

sondi, kasutage ainult selle ahjuga kasutamiseks mõeldud sondi – tulekahju oht.

 Hoidke riided ja muud tuleohtlikud materjalid seadmest eemal, kuni kõik komponendid on maha jahtunud, et vältida tuleohtu. Olge alati valvas, kui valmistate suure rasva- või õlisisaldusega toitu või lisate alkohoolseid jooke – tulekahju oht. Nõude ja tarvikute eemaldamisel kasutage pajakindaid. Küpsetamise järel avage uks ettevaatlikult ja laske kuumal õhul või aurul vähehaaval väljuda – põletusoht. Ärge katke ahju esiküljel olevaid kuumaõhuavasid – tulekahju oht.

 Kui ahjuuks on avatud või allalastud asendis, olge ettevaatlik, et mitte ukse vastu minna.

LUBATUD KASUTUS

 ETTEVAATUST! Seade ei ole mõeldud kasutamiseks välise lülitusseadmega, nagu taimer või eraldi kaugjuhtimissüsteem.

 See seade on nähtud ette kasutamiseks kodumajapidamistes ja teistes sarnastes rakendustes, nagu : kaupluste, kontorite ja teiste töokeskkondade töötajate köögipiirkondades; talumajapidamistes; klientide poolt hotellides, motellides, hommikusööki pakkuvates asutustes ja teistes majutustüüpi keskkondades.

 Muud kasutusviisid (nt ruumide soojendamise) pole lubatud.

 See seade ei ole mõeldud professionaalseks kasutuseks. Ärge kasutage seadet välitingimustes.

 Ärge hoidke plahvatus- või tuleohtlikke aineid (bt bensiini- või aerosoolikanistreid) seadmes või selle läheduses - tulekahju oht.

PAIGALDAMINE

 Seadet tuleb käsitseda ja paigaldada kahe või enama inimesega, vastasel juhul tekib vigastuste oht. Lahtipakkimiseks ja paigaldamiseks kasutage kindaid, et vältida sisselõikamisohtu.

 Seadme paigalduse, sealjuures veevärgi ühenduse (kui vajalik), elektriühenduse ja remondi peab sooritama kvalifitseeritud tehnik. Ärge parandage ega asendage mõnda seadme osa, kui seda kasutusjuhendis otseselt ei soovitata! Hoidke lapsed paigalduspiirkonnast eemal. Veenduge pärast seadme lahtipakkimist, et see ei ole transportimisel kahjustada saanud. Probleemide korral võtke ühendust edasimüüja või lähima teenindusega. Pärast paigalduse lõppu tuleb jätmed (kile, vahtplast jms) panna hoiule lastele kättesaamatusse kohta, sest vastasel juhul tekib lämbumisoht. Enne paigaldamist tuleb seade vooluvõrgust lahti ühendada, sest tekib elektrilöögioht. Jälgige paigaldamise ajal, et seade ei kahjustaks toitejuhet, vastasel juhul tekib tule- või elektrilöögioht. Aktiveerige seade alles siis, kui paigaldamine on lõpetatud.

 Tehke mööblis kõik vajalikud sisselõiked enne ahju paigaldamist ja eemaldage kõik puulaastud ja saepuru.

Ärge eemaldage seadet polüstüreenalusest enne, kui seda paigaldama hakkate.

⚠ Pärast paigaldamist ei tohiks seadme allosa enam olla ligipääsetav – põletusohu.

⚠ Ärge paigaldage seadet dekoratiivse ukse taha – tuleoht.

⚠ Kui seade on paigaldatav tööpinna alla, jätke töölauda ja ahju ülemise ääre vahele minimaalne nõutud vahe, et vältida põletusi.

ELEKTRIGA SEOTUD HOIATUSED

⚠ Nimiplaat paikneb ahju esiküljel (nähtav, kui uks on avatud).

⚠ Seadet peab olema võimalik vooluvõrgust lahti ühendada kas pistikut pesast välja tõmmates, kui pistik on juurdepääsetav, või ligipääsetava mitmepooluselise lüliti abil, mis on paigaldatud pistikupesast ülesvoolu kooskõlas riiklike ohutuseeskirjadega. Seade peab olema maandatud vastavalt riiklikele elektriohutusstandarditele.

⚠ Ärge kasutage pikendusjuhtmeid, mitmikpistikupesid ega adaptereid. Elektriühendus ei tohi pärast paigaldamist olla kasutajale ligipääsetav. Ärge kasutage seadet märjana ega paljajalu. Ärge kasutage seadet, kui selle toitejuhe või pistik on vigane, kui see ei tööta korralikult või kui see on kahjustatud või maha kukkunud.

⚠ Kui toitejuhe on kahjustatud, peab tootja, teenindus või muu kvalifitseeritud isik selle ohtude, näiteks elektrilöögi ohu vältimiseks asendama.

⚠ Kui toitekaablit on vaja vahetada, pöörduge volitatud teeninduskeskuse.

PUHASTAMINE JA HOOLDUS

⚠ HOIATUS! Enne hooldustööde tegemist veenduge, et seade on välja lülitatud ja toitevõrgust lahti ühendatud; ärge kunagi kasutage aurpuhastusseadmeid, sest nendega tekib elektrilöögi oht.

⚠ Ärge kasutage ukseklaasi puhastamiseks tugevatoimelisi abrasiivseid puhastusvahendeid ega metallkaabitsat, kuna need võivad pinda kriimustada, mille tagajärjel klaas võib puruneda.

⚠ Enne puhastamist või hooldamist veenduge, et seade oleks maha jahtunud. – põletuse oht.

⚠ HOIATUS: Enne lambi asendamist lülitage seade välja, et vältida elektrilööki.

PAKKEMATERJALIDE ÄRAVISKAMINE

Pakkematerjal on 100% taaskäideldav ja mürgistatud taaskäitlemise sümboliga . Pakendi osad tuleb ära visata vastutustundlikult ja täies vastavuses kohalike jäätmeäritlusnõuetega.

KODUMASINATE JÄÄTMEKÄITLUS

See seade on toodetud taaskäideldavatest või taaskasutatavatest materjalidest. Körvaldage seade vastavalt kohalikele jäätmeäritluseeskirjadele. Elektriliste majapidamiseseadmete jäätmeäritluse kohta saate täpsemat teavet kohalikust omavalitsusest, majapidamiseseadmete kogumispunkti või poest, kust seadme ostsite. Seade on mürgistatud vastavalt Euroopa Liidu elektri- ja elektroonikaseadmete jäätmete (WEEE) direktiivile 2012/19/EL. Tagades seadme korrektse utiliseerimise, aitate hoida ära potentsiaalseid negatiivseid mõjusid keskkonnale ja inimeste tervisele. Seadmel või seadmega kaasapandud dokumentatsioonil olev sümbol  näitab, et

seadet ei tohi käidelda olmejäätmena, vaid et see tuleb toimetada lähimasse elektri- ja elektroonikaseadmete kogumispunkti.

ENERGIASÄÄSTUNIPID

Eelsoojendage ahju ainult siis, kui see on ette nähtud küpsetustabelis või retseptis. Kasutage tumedaid küpsetusvorme, kuna need neelavad paremini kuumust. Toidu küpsemine kuumas ahjus jätkub ka siis, kui ahi on välja lülitatud.

VASTAVUSDEKLARATSIOON

Seade on vastavuses Euroopa määruse 65/2014 ökodisaini nõuetega kooskõlas Euroopa standardiga EN 60350-1.

Valmistaja, Whirlpool EMEA S.p.A., deklareerib, et kodutehnika mudel W111 OM1 4MS2 H raadioseadmega Indigo WiFi Module on vastavuses direktiiviga 2014/53/EL.

Vastavusdeklaratsiooni täielik tekst on saadaval järgmisel veebisaidil: docs.whirlpool.eu

Raadioseade töötab sagedusalal 2,4 GHz ISM ja maksimaalne saatetav raadiosagedusvõimsus ei ole suurem kui 20 dBm (EIRP).

Toode sisaldab teatud avatud lähtekoodiga tarkvara, mille arendaja on. Avatud lähtekoodi litsentsi kasutuse seletus on saadaval järgmisel veebisaidil: docs.whirlpool.eu

HU

BIZTONSÁGI UTASÍTÁSOK

OLVASSA EL ÉS TARTSA BE

A készülék használatát előtte olvassa el az alábbi biztonsági útmutatót. Őrizze meg a későbbi felhasználás érdekében.

A kézikönyvben és a készüléken található fontos biztonsági figyelmeztetéseket mindig olvassa el és tartsa be. A gyártó nem vállal felelősséget a biztonsági utasítások figyelmen kívül hagyásából, a készülék nem rendeltetésszerű használatából vagy a készülék kezelőszerveinek helytelen beállításából eredő károkért.

⚠ Kisgyermeket (0–3 év között) ne engedjen a készülék közelébe. Gyermek (3–8 év között) kizárólag felnőtt felügyelete mellett tartózkodhat a készülék közelében. A 8 éves vagy idősebb gyermekek, továbbá csökkent fizikai, érzékszervi vagy mentális képességekkel élő, illetve kellő tapasztalattal és a készülékre vonatkozó ismeretekkel nem rendelkező személyek csak felügyelet mellett használhatják a készüléket, továbbá ha előzőleg ellátták őket útmutatásokkal a készülék használatára vonatkozóan, és ismerik a használatból eredő esetleges kockázatokat. Ne engedje, hogy gyermekek játszanak a készülékkel. Gyermek nem végezhetik a készülék tisztítását és karbantartását felügyelet nélkül.

⚠ VIGYÁZAT! A készülék és annak hozzáférhető részei használat közben felforrósodnak. Legyen óvatos, és ne érintse meg a fűtőszálakat. A 8 évesnél fiatalabb gyermekeket távol kell tartani a készüléktől, hacsak nincsenek folyamatos felügyelet alatt.

⚠ Aszalás közben soha ne hagyja felügyelet nélkül a készüléket! Ha a készülékben ételszonda is használható, csak az ehhez a sütőhöz ajánlott típusokat használja, ellenkező esetben tűz keletkezhet.

⚠ Tűzbiztonsági okokból ne hagyjon konyharuhát vagy más gyúlékony tárgyat a készülék közelében, amíg annak minden része teljesen ki nem hűl. Mindig kísérje figyelemmel a zsíros, olajos ételek készítését, és legyen óvatos az alkoholos italok hozzáadásakor, mert azok tüzet okozhatnak. Az edények és tartozékok kivételéhez használjon fogókesztyűt. A sütés végén óvatosan nyissa ki a sütő ajtaját, és az égési sérülések elkerülése érdekében hagyja, hogy a forró levegő vagy a gőz fokozatosan távozzon, mielőtt a sütőbe nyúlna. Ne torlaszolja el a sütő elején levő szellőzőket, ahol a forró levegő távozik, mert azzal tüzet okozhat.

⚠ Legyen óvatos, amikor a sütő ajtaja nyitva van, vagy le van hajtva, nehogy megüsse magát.

RENDELTETTESZERŰ HASZNÁLAT

⚠ FIGYELEM: Kialakításából adódóan a készülék működtetése nem lehetséges külső időzítő szerkezettel vagy külön távirányítóval.

⚠ Ezt a készüléket háztartási illetve ahhoz hasonló célokra tervezték, mint például: üzletekben, irodákban lévő és egyéb munkahelyi konyhákban; tanyán; szállodák, motelek, reggelit és szobát kínáló és egyéb szálláshelyek vendégei számára.

⚠ Egyéb célra történő használata tilos (pl. helyiség fűtése).

⚠ A készüléket nem nagyüzemi használatra tervezték. Ne használja a készüléket a szabadban.

⚠ Ne tegyen a készülékbe vagy annak közelébe robbanásveszélyes vagy gyúlékony anyagokat (pl. benzint vagy aeroszolos flakont), mert ezek tüzet okozhatnak.

ÜZEMBE HELYEZÉS

⚠ A készülék mozgatását és üzembe helyezését a sérülésveszély csökkentése érdekében két vagy több személy végezze. Viseljen védőkesztyűt a készülék kicsomagolása és üzembe helyezése során, nehogy megvágja magát.

⚠ A készülék üzembe helyezését és javítását, a vízbekötést (ha van) és az elektromos csatlakoztatást is beleértve, kizárólag képzett szakember végezheti. Csak akkor javítsa meg vagy cserélje ki a készülék egyes alkatrészeit, ha az adott művelet szerepel a felhasználói kézikönyvben. Ne engedje a gyermekeket abba a helyiségbe, ahol az üzembe helyezést végzi. A kicsomagolás után ellenőrizze, hogy a készülék nem sérült-e meg a szállítás során. Probléma esetén vegye fel a kapcsolatot a kereskedővel vagy a legközelebbi vevőszolgálattal. Üzembe helyezés után a csomagolóanyagokat (műanyag, habszivacs stb.) az esetleges fulladásveszély miatt olyan helyen tárolja, vagy úgy dobja ki, hogy a gyermekek ne férhessenek hozzá. Az áramütés elkerülése érdekében az üzembe helyezési művelet előtt húzza ki a készülék hálózati csatlakozóját. Az áramütés és a tűzveszély elkerülése érdekében az üzembe helyezés során győződjön meg arról, hogy

a készülék miatt nem sérül-e a hálózati tápkábel. A készüléket csak a megfelelő üzembe helyezést követően kapcsolja be.

⚠ Végezzen el minden asztalosmunkát a bútoron, és gondosan távolítsa el minden faforgácsot és fűrészport, mielőtt a készüléket a befoglaló egységbe szerelné.

A készüléket csak az üzembe helyezéskor vegye le a hungarocell védőalapzatról.

⚠ Az égési sérülések elkerülése érdekében az üzembe helyezést követően a készülék alja már nem lehet hozzáférhető.

⚠ Tűzbiztonsági okokból ne helyezze üzembe a készüléket díszajtó mögött.

⚠ Ha a készüléket munkalap alá helyezi, tűzbiztonsági okokból ne torlaszolja el a munkalap és a sütő teteje közötti minimálisan szükséges részt.

ELEKTROMOS ÁRAMMAL KAPCSOLATOS FIGYELMEZTETÉSEK

⚠ Az adattábla a sütő elülső szegélyén van (látható, amikor az ajtó nyitva van).

⚠ Fontos, hogy a készüléket le lehessen választani az elektromos hálózatról a villásdugó kihúzásával vagy az aljzat és a készülék közé szerelt, többpólusú megszakítóval, illetve kötelező a készüléket az országos elektromos biztonsági előírásoknak megfelelően földelni.

⚠ Ne használjon hosszabbítót, elosztót vagy adaptert. Beszerelés után az elektromos alkatrészeknek hozzáférhetetlennek kell lenniük a felhasználó számára. Ne használja a készüléket mezítláb, és ne nyúljon hozzá nedves kézzel. Ne használja a készüléket, ha a tápkábel vagy a csatlakozódugó sérült, illetve ha a készülék nem működik megfelelően, megsérült vagy leejtették.

⚠ Ha a hálózati kábel megsérül, az áramütés kockázatának elkerülése érdekében a gyártóval, annak szervizképviselőjével vagy egy hasonlóan képzett szakemberrel kell egy ugyanolyan kábelre kicseréltetni.

⚠ Ha cserélni kell a tápkábelt, forduljon a hivatalos vevőszolgálathoz.

TISZTÍTÁS ÉS KARBANTARTÁS

⚠ VIGYÁZAT! Bármilyen karbantartási művelet előtt győződjön meg arról, hogy a készüléket kikapcsolta és kihúzta a konnektorból. Az áramütés elkerülése érdekében soha ne használjon gőznyomással működő tisztítókészüléket.

⚠ Ne használjon durva, korrozív tisztítószerkeket vagy éles fémkaparókat a sütőajtó üvegének tisztításához, ugyanis azok összekarcolhatják a felületét, ami az üveg töréséhez vezethet.

⚠ Bármilyen tisztítási vagy karbantartási művelet előtt győződjön meg róla, hogy a készülék teljesen kihűlt. Fennáll az égési sérülés veszélye.

⚠ VIGYÁZAT! Az áramütés elkerülése érdekében a lámpa cseréje előtt kapcsolja ki a készüléket.

A CSOMAGOLÓANYAGOK ÁRTALMATLANÍTÁSA

A csomagolóanyag 100%-ban újrahasznosítható, és el van látva az újrahasznosítás jelével . A csomagolás egyes részeinek hulladékkezelését megfelelően, a hulladékok ártalmatlanítására vonatkozó helyi rendelkezések szerint kell elvégezni.

A HÁZTARTÁSI GÉPEK HULLADÉKKÉNT TÖRTÉNŐ ELHELYEZÉSE

Ez a készülék újrahasznosítható vagy újrafelhasználható anyagok felhasználásával készült. Leselejtezőkor a helyi hulladékelhelyezési szabályokkal összhangban járjon el. Az elektromos háztartási készülékek kezelésére, hasznosítására és újrafeldolgozására vonatkozó további információkért forduljon az illetékes helyi hatósághoz, a háztartási hulladékok begyűjtését végző vállalathoz vagy az üzlethez, ahol a készüléket vásárolta. Ez a készülék az elektromos és elektronikus berendezések hulladékairól szóló 2012/19/EU irányelv szerinti jelölésekkel rendelkezik. A hulladékká vált termék szabályszerű elhelyezésével Ön segít elkerülni a környezettel és az emberi egészséggel kapcsolatos negatív következményeket. A terméken vagy a kísérő dokumentációban látható  szimbólum azt jelzi, hogy a készülék nem kezelhető háztartási hulladékként, hanem egy megfelelő, az elektromos és elektronikus berendezések újrahasznosítását végző gyűjtőponton kell leadni.

ENERGIATAKARÉKOSÁGI TANÁCSOK

A sütőt csak akkor melegítse elő, ha a sütési táblázat vagy a recept ezt írja elő. Használjon sütét színűre lakkozott vagy zománcozott sütőedényeket, mert ezek jobban felveszik a hőt. A hosszú sütést igénylő ételek a sütő kikapcsolását követően tovább sülnek.

MEGFELELŐSÉGI NYILATKOZAT

Ez a készülék az EN 60350-1 európai szabvánnyal összhangban megfelel a 65/2014 sz. európai rendelet energiatakarékos kivitelre vonatkozó követelményeinek.

A gyártó, a Whirlpool EMEA S.p.A., kijelenti, hogy ez a W111OM1 4MS2 H típusú háztartási készülék Indigo WIFI-modullal megfelel a 2014/53/EU irányelvnek.

A megfelelőségi nyilatkozat teljes szövege a következő honlapon érhető el: docs.whirlpool.eu

A rádióberendezés 2,4 GHz ISM frekvencián működik, a maximum rádiófrekvenciás teljesítmény nem lépi túl a 20 dBm (e.i.r.p.) értéket.

A készülék harmadik fél által fejlesztett, nyílt forráskódú szoftvert tartalmaz. A nyílt forráskódú licenc használati feltételei a következő honlapon érhetők el: docs.whirlpool.eu

KK QAUIPCTIPIK HCTCAUAPAPY OKYP CTYFU JHNE OPHHDAU MAHCTIPI

Qyphlghyny phidalanbas bphyn ocy nctcauapapdy mctkiat okyp ctynghnyz. Olapdy bolashakta qapau yshn saqtaq qoyhnyz.

Bph nctcauapap men qural barlyq uaqytta ystanu qajet mahctyzy qauipctydyk eskerpylypqn qamtamasyz etedy. Hndirshuy ocy qauipctydyk nctcauapapyn ystanbau, quraldy dphrys phidalanbau nemese basqapary parametrypqn dphrys ornatpau nctihesynde tuyndaqan aqaulыq yshn jayapty emes.

⚠ Kishkentaй cэбилepдi (0-3 жастағы) qyphlghыға жақындатпau керек. Yнемі бақылау болмаса, жас балаларды (3-8 жастағы) qyphlghыға жақындатпau керек. 8 жас және одан yлкен жастағы балалар және физикалық, сезімдік немесе рухани мyмкншiлiктерi жеткiлiкciз немесе тэжирибесi мен бiлiмi жеткiлiкciз тyлғалар qyphlghыны тек басқapу бойынша арнайы qauipctyз phidalanу nctcauapapы берiлгеннен кейiн phidalanа алады. Балалар qyphlghымен ойнамауы тиiс.

Егер қасында жетекшiлiк ететiн ересек адам болмаса, балалардың тазалау және жөндеу жұмыстарын орындауына болмайды.

⚠ ECKEPY: Qyphlghы және оның керек-жарақтары phidalanу барысында ысып кетедi. Qыздырғыш элементтердi қолмен yстаудан сақ болу керек. Yздікciз қарап отырмаған жағдайда 8 жасқа толмаған балаларды qyphlghыдан алыс yстау керек.

⚠ Тағамды qyрғату барысында quralды ешқашан назардан тыс қалдырмаңыз. Qyphlghы зонд phidalanу yshn қолайлы болса, осы пеш yshn yсынылатын зонд температурасын ғана қолданыңыз - өрт туу қаупi.

⚠ Барлық бөлiктерi толығымен суымайынша, киiмдерiңздi немесе басқа жанатын заттарды qyphlghыдан аулақ yстаңыз - өрт туу қаупi. Майлы тағамдарды пiсiрген немесе спирттi iшiмдікті қосқан кезде сақ болыңыз - өрт шығу қатерi бар. Табалар мен керек-жарақтарды алып шығу yshn пеш қолғабын киiңіз. Тамақ пiсiрiп болған соң қақпағын ашқан кезде абай болыңыз, пештi ашпас бұрын жайлап буды немесе ыстық ауаны шығарыңыз -күйiп қалу қатерi бар. Пештiң алдындағы ыстық ауа саңылауларын бiтеменi - өрт туу қаупi.

⚠ Eсiк ашық немесе төмен қалыпта тұрған жағдайда, есiктi соғып кетпеу yshn, абай болыңыз.

PYQCAT ETILGEN PAIDALANU

⚠ ABAЙЛAHCTI: Bph qyphlghы сыртқы таймер немесе бөлeк қашықтан басқapу quralы сияқты алмастыру қондырғысымен phidalanылуға арналмаған.

⚠ Bph qyphlghы тұрмыстық және сол сияқты қолданыстарда phidalanылуға арналған, мысалы: дyкeндepдегi, кеңселер мен жұмыс орталарындағы қызметкерлерге арналған асхана аумақтары; шаруашылық ғимараттары; қонақ үйлердiң, мотельдердiң, шағын мейманханалардың және басқа тұрғын жайлардың клиенттерiнiң phidalanуы.

⚠ Басқа қолданыс түрiне pyқсат етiлмейдi (мысалы, бөлмелердi жылыту).

⚠ Bph qyphlghы кэсiптiк мақсатта phidalanуға арналмаған. Bph qyphlghыны сыртта phidalanбаңыз.

⚠ Qyphlghының iшiнде немесе жанында жарылғыш немесе тұтанғыш заттарды (мысалы, бензин немесе бyрiккiш сауыттар) сақтауға болмайды - өрт шығу қатерi бар.

OPHATY

⚠ Qyphlghыны екi не одан көп адам тасуы және орнатуы керек - жарақат алу қатерi.

Қорабынан шығарып, орнату үшін қолғап киіңіз - қолыңызды кесіп алу қатері.

⚠ Орнатуды, соның ішінде сумен жабдықтауды (егер болса) және электр сымдарын жалғауды білікті техник маман жүзеге асыруы керек. Құрылғыны ешбір бөлігін жөндеуге немесе ауыстыруға болмайды, егер пайдаланушы нұсқаулығында солай деп жазылмаса. Құрылғы орнатылатын жерге балаларды жақындатпаңыз. Құрылғыны орамнан шығарған соң, оның тасымалдау барысында зақымдалмағанына көз жеткізіңіз. Ақаулық орын алса, дилерге немесе маңайдағы тұтынушыға қызмет көрсету орталығына хабарласыңыз.

Орнатылғаннан кейін орауыштың қалдықтарын (пластик, көбікті полистирол т.с.с.) балалардың қолы жетпейтін жерде сақтау керек - тұншығып қалу қатері. Кез келген орнату жұмысының алдында құрылғыны қуат көзінен ажырату қажет - электр тоғы соғу қатері. Орнату барысында құрылғының қуат сымна нұқсан келтірмейтіндігіне көз жеткізіңіз - өрт шығуы немесе электр тоғы соғу қатері. Құрылғыны тек орнату жұмысы аяқталған соң ғана іске қосыңыз.

⚠ Құрылғыны жиһазға салмас бұрын, барлық шкафты кесу жұмысын орындап, ағаш қиқымдары мен ұнтақтарын алып тастаңыз.

Орнату басталғанға дейін аспапты полистирольді көбіктен жасалған тұғырынан алмаңыз.

⚠ Орнату аяқталғанда, құрылғының түбі толығымен жабық болуы тиіс - күйіп қалу қаупі бар.

⚠ Бұл құрылғыны декоративті есіктің артына орнатпаңыз – өрт қаупі бар.

⚠ Егер құрылғы жұмыс бетпейінің астында орналасқан болса, пештің жұмыс бетпейі мен жоғарғы шеті арасындағы кішкентай саңылауды бітемеңіз - күйіп қалу қаупі бар.

ЭЛЕКТРИКАЛЫҚ ЕСКЕРТУЛЕР

⚠ Пештің алдыңғы шетіндегі деректер тақтасы (есік ашылған кезде көрінеді).

⚠ Құрылғының ашасына қол жеткізу мүмкін болған жағдайда, розеткадан суыру арқылы немесе электр сымдар жүйесі ережесімен бойынша ол розеткадан қажет.

⚠ Ұзартқыштарды, бірнеше розетканы немесе адаптерлерді пайдаланбаңыз. 4. Электр құрамдастары орнатудан кейін пайдаланушы қатынаса алатындай болуы қажет. Аяғыңыз су болса немесе жалаң аяқ болсаңыз, құрылғыны пайдалануға болмайды. Құрылғының қуат сымы немесе ашасы бүлінген болса, дұрыс жұмыс

істемесе немесе бұзылған немесе құлаған болса, оны пайдаланбаңыз.

⚠ Егер ұзартқыш зақымдалса, қауіпке жол бермеу үшін оны өндіруші, оның қызмет көрсету делдалы немесе сол сияқты білімді тұлғалары соған ұқсас ұзартқышпен алмастыруы тиіс - электр тоғының соғу қаупі.

⚠ Қуат сымын ауыстыратын жағдайда уәкілетті қызмет көрсету орталығына хабарласыңыз.

ТАЗАЛАУ ЖӘНЕ КҮТІМ ЖАСАУ

⚠ ЕСКЕРТУ: Тазалау немесе техникалық қызмет көрсету жұмыстарын жүргізерден бұрын құрылғының өшіріліп, қуат көзінен ажыратылғанына көз жеткізіңіз - электр тоғымен зақымдану қаупі бар; бумен тазалау жабдығын ешқашан пайдаланбаңыз - электр тоғымен зақымдану қаупі бар.

⚠ Есіктің шынысын тазалау үшін қырғыш губкаларды немесе металл қырғыштарды пайдаланбаңыз, себебі олар шынының бетін сызып, оның шытынауына себеп болуы мүмкін.

⚠ Кез келген техникалық қызмет көрсету немесе тазалаудан бұрын құрылғының суығанына көз жеткізіңіз. - күйіп алу қатері бар.

⚠ ЕСКЕРТУ: Шамын алмастырар алдында құрылғыны өшіріңіз - электр тоғымен зақымдану қаупі бар.

ОРАМ МАТЕРИАЛДАРЫН ТАСТАУ

Орам материалы 100% қайта өңделеді және ол қайта өңдеу таңбасымен белгіленген . Орамның әр түрлі бөліктері қоқысты тастауға рұқсат беретін жергілікті орган ережелеріне толығымен сәйкес және жауапкершілікпен өткізілуі қажет.

ПАЙДАЛАНЫЛЫП БОЛҒАН ТҮРМЫСТЫҚ ҚҰРЫЛҒЫЛАРДЫ ҚОҚЫСҚА ТАСТАУ

Бұл құрылғы қайта өңделмелі немесе қайта қолданбалы материалдардан жасалған. Оны жергілікті қалдықты тастау ережелеріне сәйкес қоқысқа тастаңыз. Тұрмыстық электр құрылғыларын қолдану, қалпына келтіру және қайта пайдалануға тапсыру бойынша қосымша ақпарат алу үшін құзыретті жергілікті билік органына, тұрмыстық қалдықтарды жинау қызметіне немесе құрылғы сатып алынған дүкенге хабарласыңыз. Бұл құрал электрлік және электрондық жабдықты қоқысқа тастау (WEEE) бойынша 2012/19/EU Еуропалық директивасына сай белгіленген. Бұл өнімнен дұрыс арылу арқылы қоршаған ортаға және адамдардың денсаулығына теріс әсердің салдарының алдын алуға көмектесесіз. Құрылғыдағы немесе онымен берілген құжаттамадағы  белгісі бұл құрылғының үй қоқыстарымен бірге тасталмай, электрондық және электрлік құрылғыларды қоқысқа тастау ережесіне сай арнайы жинау орнына өткізу керектігін көрсетеді.

ҚУАТ ҮНЕМДЕУ ТУРАЛЫ КЕҢЕСТЕР

Пісіру кестесінде немесе рецептте көрсетілген жағдайда ғана пешті алдын ала қыздырыңыз. Тек қара лак немесе эмаль жағылған пісіру қалыптарын пайдаланыңыз, себебі олар қызуды жақсырақ сіңіреді. Ұзақ уақыт бойы пісіруді қажет ететін тамақ құрылғы өшірілген соң әрі қарай пісе береді.

СӘЙКЕСТІ ДЕКЛАРАЦИЯЛАРЫ

Бұл құрылғы EN 60350-1 Еуропалық стандартына сәйкес, №65/2014 Еуропалық ереженің үнемді дизайн талаптарына сәйкес келеді.

Өндіруші Whirlpool EMEA S.p.A. осы Indigo WiFi Module радио жабдығы бар W111 OM1 4MS2 H тұрмыстық аспап үлгісінің 2014/53/UE директивасына сай келетінін мәлімдейді.

Сәйкестілік декларациясының толық мәтіні мына веб-сайтта келтірілген: docs.whirlpool.eu

Радиожабдық 2,4 ГГц ISM жиілік ауқымында жұмыс істейді, берілетін ең үлкен радио жиілік қуаты 20 дБм мәнінен аспайды (e.i.r.p.).

Бұл өнімнің құрамында мына өндіруші әзірлеген, ашық қолданыстағы кейбір бағдарламалық жасақтама бар. Ашық қолданыстағы лицензияны пайдалану туралы мәлімдеме мына веб-сайтта бар: docs.whirlpool.eu

LV DROŠĪBAS NORĀDĪJUMI

NOTEIKTI JĀIZLASA UN JĀIEVĒRO

Pirms ierīces lietošanas izlasiet šos drošības norādījumus. Saglabājiet šos norādījumus, lai vēlāk varētu tos pārlasīt.

Šī rokasgrāmata un pati ierīce sniedz svarīgus drošības brīdinājumus, kas ir jāizlasa un vienmēr jāievēro. Ražotājs neuzņemas atbildību par bojājumiem, kas radušies nepiemērotas lietošanas vai nepareizu vadības elementu iestatīšanas dēļ.

⚠ Loti maziem bērniem (0–3 gadi) jāatrodas drošā attālumā no ierīces. Maziem bērniem (3–8 gadi) jāatrodas drošā attālumā no ierīces, ja vien tie netiek nepārtraukti uzraudzīti. Bērni no 8 gadu vecuma un personas ar fiziskiem, jušanas vai garīgiem traucējumiem vai bez pieredzes un zināšanām var lietot šo ierīci, ja tās tiek uzraudzītas vai instruētas par ierīces drošu lietošanu un izprot ar to saistītos riskus. Bērni nedrīkst spēlēties ar ierīci. Ierīces tīrīšanu un apkopi nedrīkst veikt bērni bez pieaugušo uzraudzības.

⚠ BRĪDINĀJUMS. Lietošanas laikā ierīce un tās atklātās daļas uzkarst. Ievērojiet piesardzību, lai nepieskartos sildelementiem. Bērniem līdz 8 gadu vecumam ir jāatrodas drošā attālumā no ierīces, ja vien tie netiek nepārtraukti uzraudzīti.

⚠ Produktu žāvēšanas laikā nekad neatstājiet ierīci bez uzraudzības. Ja ierīce ir piemērota pārtikas termometra izmantošanai, lietojiet tikai šai cepeškrāsnij ieteicamo temperatūras zondi – pastāv aizdegšanās risks.

⚠ Neļaujiet ierīcei saskarties ar audumu vai citiem viegli uzliesmojošiem materiāliem, kamēr visas detaļas nav pilnīgi atdzisušas – pastāv aizdegšanās risks. Gatavojot ēdienu ar lielu tauku vai eļļas daudzumu vai pievienojot alkoholiskus dzērienus, rīkojieties ārkārtīgi piesardzīgi – pastāv aizdegšanās risks. Pannu un piederumu izņemšanai lietojiet virtuves cimodus. Gatavošanas laika beigās durvis atveriet uzmanīgi, pirms piekļuves ļaujiet karstajam gaisam un tvaikam pakāpeniski izplūst – pastāv apdedzināšanās risks. Nenosprostojiet ierīces priekšpusē esošās karstā gaisa atveres – pastāv aizdegšanās risks.

⚠ Esiet piesardzīgi, lai nesadurtos ar cepeškrāsns durvīm, kad tās ir atvērtas vai nolaistas.

ATĻAUTĀ LIETOŠANA

⚠ UZMANĪBU! Ierīci nav paredzēts darbināt ar ārēju slēdža ierīci, kā taimerī vai atsevišķu tūlīvadības sistēmu.

⚠ Šo ierīci ir paredzēts izmantot sadzīvē un tamlīdzīgi, piemēram: personāla virtuves zonās veikalos, birojos un citās darba vidēs; zemnieku saimniecībās; klientu istabās viesnīcās, moteļos un citās līdzīga tipa apmešanās vietās.

⚠ Neizmantojiet to citiem nolūkiem (piemēram, telpu apsildei).

⚠ Šī ierīce nav paredzēta profesionālai lietošanai. Neizmantojiet ierīci ārpus telpām.

⚠ Neuzglabājiet ierīcē sprāgstošas vielas (piemēram, benzīnu vai aerosola baloniņus) un nenovietojiet tās ierīces tuvumā – pastāv aizdegšanās risks.

MONTĀŽA

⚠ Ierīces pārvietošana un uzstādīšana jāveic vismaz diviem cilvēkiem – pastāv savainojumu risks. Izmantojiet aizsargcimodus visos izsaiņošanas un uzstādīšanas darbos – pastāv risks sagriezties.

⚠ Montāžu, tajā skaitā ūdens sistēmas (ja tāda ir) un elektrosavienojumu uzstādīšanu, un remontu drīkst veikt tikai kvalificēts tehniķis. Nelaboļiet un nemainiet ierīces detaļas, ja vien tas nav tieši norādīts lietotāja rokasgrāmatā. Neļaujiet bērniem atrasties ierīces montāžas vietas tuvumā. Pēc ierīces izsaiņošanas pārliecinieties, vai pārvadāšanas laikā tā nav bojāta. Problēmu gadījumā sazinieties ar izplatītāju vai tuvāko pēc pārdošanas servisu. Pēc ierīces montāžas novietojiet iepakojuma materiālus (plastmasas un polistirola daļas u.c.) bērniem nepieejamā vietā – pastāv nosmakšanas risks. Pirms ierīces uzstādīšanas tai jābūt atvienotai no elektrotīkla – pastāv elektriskā trieciena risks. Uzstādīšanas laikā raugiet, lai ierīce nesabojātu barošanas kabeli – pastāv aizdegšanās un strāvas trieciena risks. Ieslēdziet ierīci tikai tad, kad montāža ir pabeigta.

⚠ Uzmanīgi veiciet skapja zāģēšanas darbus pirms ierīces uzstādīšanas un rūpīgi noslaukiet visas koka skaidas un putekļus.

Noņemiet cepeškrāsni no polistirola putu pamatnes tikai uzstādīšanas laikā.

⚠ Pēc uzstādīšanas cepeškrāsns pamatne nedrīkst būt pieejama – pastāv apdedzināšanās risks.

⚠ Neuzstādiet ierīci aiz dekoratīvām durvīm – pastāv aizdegšanās risks.

⚠ Ja ierīce ir uzstādīta zem darbvirsma, nepārklājiet atveri starp darbvirsma un cepeškrāsns augšmalu – pastāv apdedzināšanās risks.

ELEKTRISKIE BRĪDINĀJUMI

⚠ Datu plāksne atrodas uz cepeškrāsns priekšējās malas (redzama, atverot cepeškrāsns durvis).

⚠ Jānodrošina iespēja atvienot ierīci no strāvas padeves, to vienkārši atslēdzot, ja pieejama kontaktdakša, vai ar divpolu slēdzi, kas uzstādīts pirms kontaktligzdas pēc elektroinstalācijas noteikumiem, un ierīcei jābūt zemētai atbilstoši valsts elektrības drošības standartiem.

⚠ Neizmantojiet pagarinātājus vai vairāk spraudņu kontaktligzdas, vai adapterus. Pēc ierīces uzstādīšanas tās elektriskās sistēmas detaļas nedrīkst būt pieejamas. Neizmantojiet ierīci ar mitrām rokām vai basām kājām. Nelietojiet šo ierīci, ja bojāts tās strāvas kabelis vai kontaktdakša, ja tā nedarbojas pareizi vai tā ir bojāta vai tikusi nomesta.

⚠ Ja padeves kabelis ir bojāts, tas jāaizvieto ar identisku, nomaina jāveic ražotājam, tā apkalpošanas dienesta aģentam vai līdzīgas kvalifikācijas personai, lai izvairītos no bīstamības – strāvas trieciena riska.

⚠ Barošanas kabeļa nomainas gadījumā sazinieties ar pilnvarotu apkopes centru.

TĪRĪŠANA UN APKOPE

⚠ BRĪDINĀJUMS! Pārlicinieties, ka pirms apkopes darbību veikšanas ierīce ir izslēgta un atvienota no strāvas padeves – pastāv strāvas trieciena risks; nekad nelietojiet tvaika tīrīšanas iekārtu – pastāv strāvas trieciena risks.

⚠ Nelietojiet raupjus, abrazīvus tīrīšanas līdzekļus vai metāla skrāpjus cepeškrāsns durvju stikla tīrīšanai, jo tie var saskrāpēt virsmu, kā rezultātā var saplaisāt stikls.

⚠ Pārlicinieties, ka pirms ierīces apkopes veikšanas ierīce ir atdzisusi. - pastāv apdedzināšanās risks.

⚠ BRĪDINĀJUMS. Pirms spuldzes maiņas pārlicinieties, ka ierīce ir izslēgta – pastāv elektrotraumas risks.

IĒPAKOJUMA MATERIĀLU UTILIZĀCIJA

Iepakojuma materiāls ir 100% pārstrādājams un tiek apzīmēts ar otrreizējās pārstrādes simbolu ♻. Tādēļ dažādas iepakojuma daļas jāutilizē atbilstīgi un saskaņā ar vietējiem atkritumu apsaimniekošanas noteikumiem.

MĀJSAIMNIECĪBAS IERĪČU UTILIZĀCIJA

Šī ierīce ir izgatavota no pārstrādājamiem un atkārtoti izmantojamiem materiāliem. Utilizējiet to saskaņā ar vietējiem atkritumu apsaimniekošanas noteikumiem. Plašāku informāciju par lietotu mājsaimniecības ierīču apstrādi, atjaunošanu un pārstrādi varat iegūt vietējā kompetentajā iestādē, pie atkritumu savākšanas pakalpojumu sniedzējiem vai veikalā, kur ierīci iegādājāties. Šī ierīce ir marķēta saskaņā ar Eiropas Direktīvu 2012/19/ES par elektrisko un elektronisko iekārtu atkritumiem (EEIA). Nodrošinot šīs ierīces pareizu utilizāciju, varat novērst iespējamo negatīvo vides un cilvēka veselības apdraudējumu. Simbols  uz izstrādājuma vai komplektācijā iekļautajiem dokumentiem norāda, ka šo ierīci nevar izmest sadzīves atkritumos, bet tā ir jānodod pārstrādei elektrisko un elektronisko ierīču savākšanas centrā.

IETEIKUMI ENERĢIJAS TAUPIŠANAI

Uzkarsējiet cepeškrānsi tikai līdz temperatūrai, kas norādīta receptē. Izmantojiet tumši lakotas vai emaljētas cepešpannas un traukus, jo tie daudz labāk absorbē karstumu. Ēdiens, kam nepieciešama ilgāka gatavošana, turpinās cepties arī pēc cepeškrāsns izslēgšanas.

ATBILSTĪBAS DEKLARĀCIJAS

Šī ierīce atbilst Eiropas regulas 65/2014 ekodizaina prasībām saskaņā ar Eiropas standartu EN 60350-1.

Ražotājs, Whirlpool EMEA S.p.A. ar šo paziņo, ka mājsaimniecības sadzīves ierīces W111 OM1 4MS2 H modelis ar radio aprīkojuma Indigo Wi-Fi moduli atbilst direktīvas 2014/53/ES prasībām.

Pilns atbilstības deklarācijas teksts atrodas šajā vietnē: docs.whirlpool.eu

Radio aprīkojums darbojas 2,4 GHz ISM frekvences joslā; maksimālā pārraidītā radio frekvences jauda nepārsniedz 20 dBm (e.i.r.p.).

Šis izstrādājums ietver zināmu atvērtā koda programmatūru, ko izstrādājušas trešās puses. Paziņojums par atvērtā koda licences lietojumu ir pieejams šādā vietnē: docs.whirlpool.eu

LT

SAUGOS INSTRUKCIJOS

PERSKAITYKITE IR LAIKYKITĒS

Priekš naudodami prietaisā, perskaitykite šias saugos instrukcijas. Ilsaugokite jas ateičiai.

Šiame vadove ir ant prietaiso pateikti svarbūs saugos perspėjimai, kuriuos būtina perskaityti ir visada laikytis. Gamintojas neprisiima atsakomybės, jei nėra laikomasi šių saugos instrukcijų, prietaisas naudojamas netinkamai arba neteisingai nustatomi valdymo įtaisai.

⚠ Labai maži vaikai (0–3 metų) turi būti saugiu atstumu nuo prietaiso. Vyresni vaikai (3–8 metų) turi būti saugiu atstumu nuo prietaiso, nebent visą laiką yra prižiūrimi. Šį prietaisą gali naudoti vaikai nuo 8 metų ir vyresni bei asmenys, turintys psichinį, jutiminį ar protinį neįgalumą arba tie, kuriems trūksta patirties arba žinių, jeigu jie yra prižiūrimi ir instruktuojami apie saugų prietaiso naudojimą ir supranta su tuo susijusius pavojus. Neleiskite vaikams žaisti su prietaisu. Neprižiūrimi vaikai neturėtų valyti ir prižiūrėti prietaiso.

⚠ ĮSPĖJIMAS Naudojimo metu prietaisas ir pasiekiamos dalys gali įkaisti. Priežiūra turi būti atlikta stengiantis neliesti įkaitusių dalių. Prietaisą reikia saugoti nuo jaunesnių nei 8 metų vaikų, jeigu jie nėra nuolat prižiūrimi.

⚠ Gaminimo metu nepalikite prietaiso be priežiūros. Jei prietaise galima naudoti zondą, naudokite tik šiai krosnei rekomenduotą temperatūros zondą. Priešingu atveju kyla gaisro pavojus.

⚠ Stenkitės neprisiliesti prie prietaiso drabužiais arba kitomis lengvai užsiliepsnojančiomis medžiagomis, kol visi prietaiso komponentai visiškai neatvės – kyla gaisro pavojus. Būkite atsargūs ruošdami riebius, aliejuotus patiekalus arba pildami alkoholinius gėrimus, nes gali kilti gaisras. Keptuves ir kitus indus imkite užsimovę apsaugines pirštines. Baigę gaminti maistą, prietaiso dureles atidarykite atsargiai, kad karštas oras arba garai pamažu išeity, nes galite nudegti. Neuždenkite karšto oro išėjimo angų krosnelės priekyje, nes gali kilti gaisras.

⚠ Būkite atsargūs, kad neužkliūtumėte už atidarytų arba nuleistų orkaitės durelių.

LEISTINAS NAUDOJIMAS

⚠ **PERSPĖJIMAS:** Prietaisas nėra pritaikytas valdyti naudojant išorinį perjungimo įtaisą, pvz., laikmatį, arba atskirą nuotolinio valdymo sistemą.

⚠ Šis prietaisas skirtas naudoti namuose ir panašiose patalpose, pavyzdžiui: parduotuvių, biurų ir kitų įstaigų darbuotojų virtuvėse; gyvenamuosiuose namuose-ūkiuose; viešbučiuose, moteliuose, nakvynės vietose, kur patiekiami pusryčiai (angl. „Bed and Breakfast“), bei kitose apgyvendinimo įstaigose.

⚠ Kitoks naudojimas draudžiamas (pvz., kambariams šildyti).

⚠ Šis prietaisas nėra skirtas profesionaliam naudojimui. Prietaiso nenaudokite lauke.

⚠ Nelaikykite sprogiųjų ar degiųjų medžiagų (pvz., benzino ar aerolių) prietaise ar šalia jo – kyla gaisro pavojus.

ĮRENGIMAS

⚠ Prietaisą perkelti ir įrengti turi du ar daugiau žmonių. Priešingu atveju galite susižeisti. Mūvėkite apsaugines pirštines, kai išpakuojate ir montuojate prietaisą. Priešingu atveju galite įsipjauti.

⚠ Įrengimą, taip pat prijungimo prie vandentiekio (jei reikia), elektros tinklo ir remonto darbus turi atlikti kvalifikuotas technikas. Prietaisą remontuoti ar jo dalis keisti galima tik tuo atveju, jei tai nurodyta naudotojo vadove. Pasirūpinkite, kad montavimo vietoje nebūtų vaikų. Išpakavę prietaisą, patikrinkite, ar jis nebuvo pažeistas pervežimo metu. Jei kyla problemų, kreipkitės į prekybos atstovą arba artimiausią techninės priežiūros centrą. Įrengus prietaisą, pakuotės medžiagas (plastiką, polistireno dalis ir pan.) laikykite vaikams nepasiekiamoje vietoje, kad nekiltų uždusimo pavojus. Prieš vykdant bet kokius įrengimo darbus, prietaisą būtina išjungti iš elektros tinklo, kad nekiltų elektros smūgio pavojus. Pasirūpinkite, kad montuojant, prietaisas nepažeistų maitinimo laido. Priešingu atveju gali kilti gaisro ar elektros smūgio pavojus. Prietaisą įjungti galima tik baigus įrengimo darbus.

⚠ Spintelės pjovimo darbus atlikite prieš montuodami orkaitę į baldus ir gerai nuvalykite visas medienos drožles bei pjuvenas.

Neišimkite prietaiso iš polistireno putų pagrind, kol nebūsate pasirengę jo montuoti.

⚠ Įrengus, prietaiso apačia turi būti neprieinama. Priešingu atveju kyla nudegimo pavojus.

⚠ Nemontuokite prietaiso už dekoratyvinių durelių – kyla gaisro pavojus.

⚠ Jei prietaisas montuojamas po stalviršiu, neužblokuokite minimalaus tarpo tarp stalviršio ir viršutinio orkaitės krašto. Galite nudegti.

ĮSPĖJIMAI DĖL ELEKTROS

⚠ Duomenų plokštelė yra orkaitės priekiniame krašte (matoma atidarius orkaitės dureles).

⚠ Prietaisą reikia sumontuoti taip, kad jį būtų galima išjungti iš elektros tinklo ištraukus maitinimo laido kištuką arba iki elektros lizdo pagal sujungimų taisykles sumontuotu daugiapoliu jungikliu ir prietaisas turi būti įžemintas pagal nacionalinius elektros saugos standartus.

⚠ Nenaudokite ilginamųjų laidų, tinklo lizdo skirstytuvų ir adapterių. Prietaisą įrengus, jo elektros komponentai turi būti nepasiekiami naudotojui. Prietaiso nenaudokite, jei jūsų kūnas yra drėgnas arba esate basi. Šio prietaiso nenaudokite, jei pažeistas jo maitinimo laidas arba kištukas, jei prietaisas veikia netinkamai arba jei jis yra pažeistas ar buvo numestas.

⚠ Jei maitinimo laidas pažeistas, jį tokiu pačiu turi pakeisti gamintojas, jo įgaliotas techninės priežiūros darbuotojas ar kitas kvalifikuotas asmuo – taip išvengsite elektros smūgio pavojus.

⚠ Jei reikia pakeisti maitinimo laidą, kreipkitės į įgaliotą techninės priežiūros centrą.

VALYMAS IR PRIEŽIŪRA

⚠ **ĮSPĖJIMAS.** Prieš atlikdami bet kokius techninės priežiūros darbus, prietaisą išjunkite ir atjunkite nuo elektros tinklo, kad nekiltų elektros smūgio pavojus; jokių būdu nenaudokite valymo garais įrenginių – kyla elektros smūgio pavojus.

⚠ Valydami krosnelės durelių stiklą nenaudokite aštrių valiklių ar metalinių gremžtukų, nes jie gali subraižyti paviršius ir dėl to stiklas gali sutrūkti.

⚠ Prieš vykdami priežiūros arba valymo darbus, įsitikinkite, kad prietaisas atvėso. – galite nusideginti.

⚠ **ĮSPĖJIMAS** Prieš keisdami lemputę prietaisą išjunkite, kad nekiltų elektros šoko pavojus.

PAKAVIMO MEDŽIAGŲ IŠMETIMAS

Pakavimo medžiagos yra 100 % perdirbamos ir pažymėtos perdirbimo simboliu . Todėl įvairias pakuotės medžiagas reikia išmesti labai atsakingai ir griežtai laikantis vietos institucijų reglamentų, reguliuojančių atliekų išmetimą.

BUITINIŲ PRIETAISŲ ŠALINIMAS

Šis prietaisas pagamintas naudojant perdirbamas arba pakartotinai naudojamas medžiagas. Prietaisą išmeskite paisydami vietos atliekų išmetimo reglamentų. Dėl išsamesnės informacijos apie buitinių elektrinių prietaisų apdorojimą, utilizavimą ir perdirbimą kreipkitės į įgaliotą vietos instituciją, buitinių atliekų surinkimo įmonę arba parduotuvę, kurioje pirkote prietaisą. Šis prietaisas paženklintas pagal Europos Direktyvos 2012/19/EB dėl elektros ir elektronikos įrangos atliekų (EEJA) reikalavimus. Tinkamai utilizuodami šį gaminį apsaugosite aplinką ir sveikatą nuo galimo neigiamo poveikio. Ant prietaiso arba pridedamų dokumentų esantis simbolis  nurodo, kad su šiuo prietaisu negalima elgtis kaip su buitinėmis šiukšlėmis. Jį reikia atiduoti į atitinkamą surinkimo punktą, kad elektros ir elektronikos įranga būtų perdirbta.

ENERGIJOS TAUPYMO PATARIMAI

Orkaitę įkaitinkite tik tuo atveju, jei tai atlikti nurodyta gaminio aprašo lape esančioje gaminimo lentelėje arba patiekalo recepte. Naudokite tamsiai lakuotas arba emaliu padengtas kepimo formas, nes jos geriau sugeria karštį. Patiekalai, kuriuos reikia ilgiau gaminti, toliau bus gaminami net ir išjungus orkaitę.

ATITIKTIES DEKLARACIJA

Šis prietaisas atitinka ekologinio projektavimo reikalavimus, numatytus Europos reglamente Nr. 65/2014 pagal Europos standartą EN 60350-1.

Gamintojas „Whirlpool EMEA S.p.A.“ patvirtina, kad šis W111 OM1 4MS2 H buitinių prietaisų modelis su radijo įrangos „Indigo Wi-Fi“ moduliu atitinka 2014/53/ES direktyvos reikalavimus.

Visas atitikties deklaracijos tekstas yra pateiktas šioje svetainėje: docs.whirlpool.eu

Radijo įranga veikia 2,4 GHz ISM dažnių juostoje, maksimali siunčiama radijo dažnio galia neviršija 20 dBm (e.i.r.p.).

Šiame gaminyje įdiegta tam tikra atvirojo kodo programinė įranga, sukurta trečiųjų šalių. Atvirojo kodo programinės įrangos licencijos naudojimo sąlygos pateiktos šioje svetainėje: docs.whirlpool.eu

PL

INSTRUKCJE BEZPIECZEŃSTWA

PRZECZYTAĆ I ŚCIŚLE PRZESTRZEGAĆ

Przed przystąpieniem do użytkowania urządzenia należy zapoznać się instrukcjami bezpieczeństwa. Przechowywać w podręcznym miejscu w celu skorzystania w przyszłości.

W instrukcji oraz na samym urządzeniu znajdują się ważne ostrzeżenia dotyczące bezpieczeństwa, które należy zawsze uwzględniać. Producent urządzenia nie ponosi odpowiedzialności za jakiegokolwiek szkody wynikłe z nieprzestrzegania niniejszych instrukcji bezpieczeństwa, nieprawidłowego użytkowania urządzenia lub niewłaściwego ustawienia elementów sterujących.

⚠ Młodsze dzieci (0-3 lat) nie powinny przebywać w pobliżu urządzenia. Dzieci (3-8 lat) nie powinny przebywać w pobliżu urządzenia bez stałego nadzoru. Dzieci w wieku 8 lat i starsze, osoby o ograniczonej sprawności fizycznej, sensorycznej lub umysłowej oraz osoby bez odpowiedniego doświadczenia i wiedzy, mogą korzystać z urządzenia wyłącznie pod nadzorem lub po otrzymaniu odpowiednich instrukcji dotyczących bezpiecznego użytkowania urządzenia oraz pod warunkiem, że rozumieją zagrożenia związane z obsługą urządzenia. Nie pozwalać, by dzieci bawiły urządzeniem. Dzieci nie mogą czyścić ani konserwować urządzenia bez nadzoru.

⚠ **OSTRZEŻENIE:** Urządzenie i jego dostępne części nagrzewają się podczas użytkowania. Należy zachować ostrożność, aby nie dotykać elementów grzejnych. Dzieci do lat 8 nie mogą znajdować się w pobliżu urządzenia bez stałego nadzoru.

⚠ Nigdy nie pozostawiać bez nadzoru urządzenia podczas procesu suszenia żywności. Jeśli urządzenie nadaje się do stosowania sondy, używaj tylko sondy temperaturowej zalecanej dla tego piekarnika – ryzyko pożaru.

⚠ Ścierki kuchenne i inne łatwopalne materiały powinny być przechowywane z dala od urządzenia, dopóki wszystkie jego podzespoły całkowicie nie ostygną – ryzyko pożaru. Należy zawsze zachowywać czujność podczas pieczenia pokarmów bogatych w tłuszcze, olej lub podczas dodawania napojów alkoholowych – ryzyko pożaru. Do wyjmowania patelni i innych akcesoriów należy używać rękawic kuchennych.

Na koniec pieczenia należy ostrożnie otworzyć drzwi piekarnika, aby przed uzyskaniem do niego dostępu umożliwić stopniowe ujście gorącego powietrza lub pary – ryzyko oparzeń. Nie zakłócać przepływu gorącego powietrza z przodu piekarnika – ryzyko pożaru.

⚠ Aby uniknąć uderzenia w drzwi piekarnika, zachować ostrożność, gdy są one otwarte lub skierowane w dół.

DOZWOLONE ZASTOSOWANIE

⚠ **OSTROŻNIE:** Urządzenie nie jest przystosowane do obsługi za pomocą zewnętrznego urządzenia, np. timera, ani niezależnego systemu zdalnego sterowania.

⚠ To urządzenie jest przeznaczone do użytku w gospodarstwach domowych oraz do podobnych zastosowań, takich jak: kuchnie dla pracowników w sklepach, biurach i innych środowiskach roboczych; gospodarstwa rolne; wykorzystanie przez klientów w hotelach, motelach oraz innych obiektach mieszkalnych.

⚠ Wszelkie inne zastosowania (np. ogrzewanie pomieszczeń) są zabronione.

⚠ Niniejsze urządzenie nie jest przeznaczone do użytku komercyjnego. Urządzenia nie należy używać w miejscach niezadaszonych.

⚠ Nie przechowywać materiałów wybuchowych ani substancji łatwopalnych (np. paliwa lub puszek z aerozolem) wewnątrz lub w pobliżu urządzenia – ryzyko pożaru.

INSTALACJA

⚠ Przemieszczenie oraz montaż urządzenia wymaga obecności co najmniej dwóch osób - ryzyko obrażeń ciała. Podczas wypakowywania i instalacji stosować rękawice ochronne - ryzyko skaleczenia.

⚠ Instalacja, podłączenia do źródła wody i zasilania oraz wszelkie naprawy muszą być wykonywane przez wykwalifikowanego technika. Nie naprawiać ani nie wymieniać żadnej części urządzenia, jeśli nie jest to wyraźnie dozwolone w instrukcji obsługi. Nie należy pozwalać dzieciom zbliżać się do miejsca instalacji. Po rozpakowaniu urządzenia należy sprawdzić, czy nie zostało uszkodzone podczas transportu. W przypadku problemów, należy skontaktować się z najbliższym serwisem technicznym. Po zakończeniu instalacji, niepotrzebne elementy opakowania (plastik, elementy ze styropianu, itd.) należy przechowywać poza zasięgiem dzieci - ryzyko uduszenia. Przed przystąpieniem do jakichkolwiek czynności montażowych urządzenie należy odłączyć od zasilania elektrycznego. Występuje ryzyko porażenia prądem. Podczas instalacji upewnić się, że urządzenie nie może uszkodzić przewodu zasilającego. Występuje ryzyko porażenia prądem. Urządzenie można uruchomić dopiero po zakończeniu instalacji.

⚠ Przed wstawieniem urządzenia przyciąć szafkę i usunąć trociny i wióry.

Nie wyjmować urządzenia ze styropianowej podstawy do czasu instalacji.

⚠ Po zainstalowaniu dolna część urządzenia nie powinna być już dostępna – ryzyko oparzeń.

⚠ Nie umieszczać urządzenia za dekoracyjnymi drzwiczkami – ryzyko pożaru.

⚠ Jeśli urządzenie jest zainstalowane pod blatem roboczym, nie blokować minimalnego odstępu pomiędzy nim a górną krawędzią piekarnika - ryzyko oparzeń.

OSTRZEŻENIA DOTYCZĄCE ELEKTRYCZNOŚCI

⚠ Tabliczka znamionowa znajduje się na przedniej krawędzi kuchenki (jest widoczna przy otwartych drzwiczkach).

⚠ Musi istnieć możliwość odłączenia urządzenia od źródła zasilania przez wyjęcie wtyczki (jeśli wtyczka jest dostępna) lub za pomocą dostępnego przełącznika wielobiegowego, zainstalowanego w przewodzie do gniazda zasilania zgodnie z obowiązującymi normami krajowymi; urządzenie musi także posiadać uziemienie zgodne z obowiązującymi normami krajowymi dotyczącymi sprzętu elektrycznego.

⚠ Nie stosować przedłużaczy, rozdzielaczy i złączy pośrednich. Po zakończeniu instalacji użytkownik nie powinien mieć dostępu do podzespołów elektrycznych urządzenia. Nie korzystać z urządzenia na boso lub będąc mokrym. Nie uruchamiać urządzenia, jeśli kabel zasilający lub wtyczka są uszkodzone, nie działa ono prawidłowo lub zostało uszkodzone bądź upuszczone.

⚠ Jeśli przewód zasilający jest uszkodzony, jego wymiana na identyczny powinna być przeprowadzona przez producenta, pracownika serwisu lub inną podobnie wykwalifikowaną osobę w celu uniknięcia niebezpieczeństwa – występuje ryzyko porażenia prądem.

⚠ Jeśli kabel zasilający wymaga wymiany, należy skontaktować się z autoryzowanym centrum serwisowym.

CZYSZCZENIE I KONSERWACJA

⚠ **OSTRZEŻENIE:** Przed przystąpieniem do czynności konserwacyjnych należy sprawdzić, czy urządzenie zostało wyłączone i odłączone od źródła zasilania. Występuje ryzyko porażenia prądem; Nigdy nie należy stosować urządzeń czyszczących parą. Występuje ryzyko porażenia prądem.

⚠ Do czyszczenia szyby w drzwiach nie używać środków ściernych ani metalowych skrobaków, ponieważ mogą one zarysować powierzchnię i spowodować pęknięcie szyby.

⚠ Przed przystąpieniem do jakichkolwiek czynności związanych z czyszczeniem lub

konserwacją upewnić się, że urządzenie ostygło. - ryzyko poparzenia.

⚠ **OSTRZEŻENIE:** Wyłączyć urządzenie przed wymianą żarówki – ryzyko porażenia prądem.

UTYLIZACJA OPAKOWANIA

Materiał, z którego zrobione jest opakowanie, w 100% nadaje się do recyklingu i jest oznaczony symbolem ♻. Części opakowania nie należy wyrzucać, lecz zutylizować zgodnie z przepisami określonymi przez lokalne władze.

UTYLIZACJA URZĄDZEŃ AGD

Urządzenie zostało wykonane z materiałów nadających się do recyklingu. Urządzenie należy utylizować zgodnie z miejscowymi przepisami dotyczącymi gospodarki odpadami. Aby uzyskać więcej informacji na temat utylizacji, odzyskiwania oraz recyklingu urządzeń AGD należy skontaktować się z lokalnym urzędem, punktem skupu złomu lub sklepem, w którym zakupiono urządzenie. To urządzenie zostało oznaczone jako zgodne z Dyrektywą Europejską 2012/19/WE (WEEE) w sprawie zużytego sprzętu elektrycznego i elektronicznego. Właściwa utylizacja urządzenia pomoże zapobiec ewentualnym negatywnym skutkom dla środowiska oraz zdrowia ludzkiego. Symbol  na urządzeniu lub w dokumentacji do niego dołączonej oznacza, że urządzenia nie wolno traktować jak zwykłego odpadu domowego. Należy oddać je do punktu zajmującego się utylizacją i recyklingiem urządzeń elektrycznych i elektronicznych.

WSKAZÓWKI DOTYCZĄCE OSZCZĘDZANIA ENERGII

Urządzenie należy wstępnie nagrzewać jedynie w przypadkach, w których jest to zalecane w tabeli gotowania lub w przepisie. Używać ciemnych lub emaliowanych na czarno form do pieczenia, gdyż znacznie lepiej pochłaniają ciepło. Jeśli potrawy wymagają dłuższego czasu pieczenia, nadal będą się piekły, pomimo wyłączenia piekarnika.

DEKLARACJE ZGODNOŚCI

To urządzenie spełnia wymagania Eco-projektu określone w Rozporządzeniu delegowanym Komisji (UE) Nr 65/2014 i jest zgodne z Normą Europejską EN 60350-1.

Producent, Whirlpool EMEA S.p.A., oświadcza, że ten model W111 OM1 4MS2 H urządzenia gospodarstwa domowego z radiowym modulem Wifi Indigo jest zgodny z dyrektywą 2014/53/UE.

Cały tekst deklaracji zgodności jest dostępny na następującej stronie internetowej: docs.whirlpool.eu

Urządzenie radiowe działa w pasmie częstotliwości 2,4 GHz ISM, a maksymalna przekazywana moc nie przekracza 20 dBm (EIRP.).

Ten produkt zawiera oprogramowanie typu „open source” opracowane przez inne podmioty. Tekst dotyczący warunków korzystania z licencji „open source” jest dostępny na następującej stronie internetowej: docs.whirlpool.eu

RO INSTRUȚIUNI DE SIGURANȚĂ

IMPORTANT: TREBUIE CITITE ȘI RESPECTATE

Înainte de a utiliza aparatul, citiți aceste instrucțiuni privind siguranța. Păstrați-le la îndemână pentru a le putea consulta și pe viitor.

Aceste instrucțiuni și aparatul în sine furnizează avertismente importante privind siguranța, care trebuie respectate întotdeauna. Producătorul nu își asumă nicio răspundere pentru nerespectarea acestor instrucțiuni de siguranță, pentru utilizarea necorespunzătoare a aparatului sau pentru setarea incorectă a butoanelor de comandă.

⚠ Nu lăsați aparatul la îndemâna copiilor foarte mici (0-3 ani). Nu lăsați aparatul la îndemâna copiilor mici (3-8 ani) decât dacă sunt supravegheați în permanență. Copiii cu vârsta de peste 8 ani și persoanele cu capacități fizice, senzoriale sau mintale reduce sau fără experiență

și cunoștințe pot folosi acest aparat doar dacă sunt supravegheate sau au fost instruite cu privire la utilizarea în siguranță și înțeleg riscurile implicate. Copiii nu trebuie să se joace cu aparatul. Curățarea și întreținerea nu trebuie să fie efectuate de către copii fără a fi supravegheați.

⚠ **AVERTISMENT:** Aparatul și părțile sale accesibile se înfierbântă în timpul utilizării. Trebuie evitată atingerea rezistențelor. Copiii cu vârste mai mici de 8 ani nu trebuie lăsați să se apropie de aparat, cu excepția cazurilor în care sunt supravegheați în permanență.

⚠ Nu lăsați niciodată aparatul nesupravegheat în timpul deshidratării alimentelor. Dacă aparatul poate fi utilizat împreună cu o sondă, utilizați exclusiv o sondă de temperatură recomandată pentru acest cuptor - pericol de incendiu.

⚠ Nu amplasați articole vestimentare sau materiale inflamabile lângă aparat până când nu s-au răcit complet toate componentele acestuia - pericol de incendiu. Fiți întotdeauna atenți atunci când gătiți alimente bogate în grăsimi, ulei sau la adăugarea de băuturi alcoolice - pericol de incendiu. Folosiți mănuși pentru cuptor pentru a scoate tăvile și accesoriile. La finalul procesului de preparare, deschideți ușa cu grijă, permițând aerului sau aburului fierbinte să iasă treptat înainte de a accesa cavitatea - pericol de arsuri. Nu blocați orificiile de ventilare a aerului fierbinte din partea frontală a cuptorului - pericol de incendiu.

⚠ Acționați cu atenție atunci când ușa cuptorului este deschisă parțial sau complet, pentru a evita lovirea acesteia.

UTILIZAREA PERMISĂ

⚠ **ATENȚIE:** Aparatul nu trebuie să fie pus în funcțiune prin intermediul unui întrerupător extern, cum ar fi un temporizator, sau al unui sistem de comandă la distanță separat.

⚠ Acest aparat este proiectat pentru a fi utilizat în locuințe, precum și în alte spații similare, precum: bucătării destinate personalului din magazine, birouri și alte spații de lucru; ferme; de către clienții din hoteluri, moteluri, unități de cazare de tip „bed and breakfast” și alte spații rezidențiale.

⚠ Orice altă utilizare este interzisă (de ex. încălzirea încăperilor).

⚠ Acest aparat nu este destinat utilizării în scop profesional. Nu utilizați aparatul afară.

⚠ Nu depozitați substanțe explozive sau inflamabile (de ex. benzină sau doze de aerosoli) în interiorul sau în apropierea aparatului - risc de incendiu.

INSTALAREA

⚠ Manevrarea și instalarea aparatului trebuie să fie efectuate de două sau mai multe persoane - risc de rănire. Folosiți mănuși de protecție la despachetare și instalare - risc de tăiere.

⚠ Instalarea, inclusiv racordarea la rețeaua de alimentare cu apă (dacă este necesară) și la rețeaua de alimentare cu energie electrică, precum și reparațiile trebuie efectuate de un tehnician calificat. Nu reparați și nu înlocuiți nicio piesă a aparatului, dacă acest lucru nu este indicat în mod expres în manualul de utilizare. Nu lăsați copiii în apropierea zonei de instalare. După despachetarea aparatului, asigurați-vă că acesta nu a fost deteriorat în timpul transportului. Dacă apar probleme, contactați distribuitorul sau cel mai apropiat serviciu de asistență tehnică post-vânzare. Odată instalat aparatul, deșeurile de ambalaje (bucăți de plastic, polistiren etc.) nu trebuie lăsate la îndemâna copiilor - risc de asfixiere. Înainte de orice operație de instalare, aparatul trebuie să fie deconectat de la rețeaua de alimentare cu energie electrică - risc de electrocutare. În timpul instalării, aveți grijă ca aparatul să nu deterioreze cablul de alimentare - risc de incendiu sau de electrocutare. Activați aparatul numai atunci când instalarea a fost finalizată.

⚠ Executați toate operațiunile de decupare a mobilei înainte de a încorpora aparatul și înlăturați cu grijă toate așchiile din lemn și rumegușul.

Nu scoateți aparatul din suportul său din polistiren decât în momentul instalării.

⚠ După instalare, partea inferioară a aparatului nu trebuie să mai fie accesibilă - pericol de arsuri.

⚠ Nu instalați aparatul în spatele unei uși decorative - pericol de incendiu.

⚠ Dacă aparatul este instalat sub blat, nu obstrucționați deschiderea minimă dintre blatul de lucru și marginea superioară a cuptorului - pericol de arsuri.

AVERTISMENTE PRIVIND ALIMENTAREA CU ENERGIE ELECTRICĂ

⚠ Plăcuța cu datele tehnice este vizibilă pe marginea frontală a cuptorului, când se deschide ușa.

⚠ Aparatul trebuie să poată fi deconectat de la rețeaua electrică fie prin scoaterea ștecherului din priză (dacă ștecherul este accesibil), fie prin intermediul unui întrerupător multipolar situat în amonte de priză, în conformitate cu normele privind cablurile electrice, și trebuie să fie împământat în conformitate cu standardele naționale privind siguranța electrică.

⚠ Nu utilizați prelungitoare, prize multiple sau adaptoare. După finalizarea instalării, componentele electrice nu trebuie să mai fie accesibile pentru utilizator. Nu utilizați aparatul dacă aveți părți ale corpului umede sau când sunteți desculți. Nu puneți în funcțiune acest aparat dacă are cablul de alimentare sau ștecherul deteriorat, dacă nu funcționează corespunzător sau dacă a fost deteriorat sau a căzut pe jos.

⚠ În cazul în care cablul de alimentare este deteriorat, acesta trebuie să fie înlocuit cu unul identic de către producător, agentul său de service sau alte persoane calificate, pentru a evita orice pericol sau risc de electrocutare.

⚠ Dacă cablul de alimentare trebuie înlocuit, contactați un Centru de service autorizat.

CURĂȚAREA ȘI ÎNTREȚINEREA

⚠ AVERTISMENT: Asigurați-vă că aparatul este oprit și deconectat de la sursa de alimentare înainte de a efectua orice operație de întreținere; nu folosiți niciodată aparate de curățare cu aburi - risc de electrocutare.

⚠ Nu utilizați substanțe de curățare abrazive sau răzuitoare metalice pentru a curăța geamul ușii; acestea pot zgâria suprafața, ceea ce poate duce la spargerea sticlei.

⚠ Asigurați-vă că aparatul s-a răcit înainte de efectuarea oricăror activități de întreținere sau curățare. - pericol de arsuri.

⚠ AVERTISMENT: Opriti aparatul înainte de a înlocui becul - pericol de electrocutare.

ELIMINAREA AMBALAJULUI

Ambalajul este reciclabil în proporție de 100% și este marcat cu simbolul reciclării ♻. Prin urmare, diferitele părți ale ambalajului trebuie eliminate în mod corespunzător și în conformitate cu normele stabilite de autoritățile locale privind eliminarea deșeurilor.

ELIMINAREA APARATELOR ELECTROCASNICE

Acest aparat este fabricat din materiale reciclabile sau reutilizabile. Eliminați-l în conformitate cu normele locale referitoare la eliminarea deșeurilor. Pentru informații suplimentare referitoare la tratarea, valorificarea și reciclarea aparatelor electrocasnice, contactați autoritățile locale competente, serviciul de colectare a deșeurilor menajere sau magazinul de unde ați achiziționat aparatul. Acest aparat este marcat în conformitate cu Directiva europeană 2012/19/UE privind deșeurile de echipamente electrice și electronice (DEEE). Asigurându-vă că acest produs este eliminat în mod corect, contribuiți la prevenirea consecințelor negative asupra mediului înconjurător și sănătății persoanelor. Simbolul  de pe produs sau de pe documentele care îl însoțesc indică faptul că acest aparat nu trebuie eliminat ca deșeu menajer, ci trebuie predat la un centru de colectare corespunzător pentru reciclarea echipamentelor electrice și electronice.

RECOMANDĂRI PENTRU ECONOMISIREA ENERGIEI

Preîncălziți cuptorul numai dacă se specifică astfel în tabelul cu informații privind prepararea sau în rețeta dumneavoastră. Folosiți forme de copt închise la culoare, lăcuite sau emailate, pentru că absorb căldura mai bine. Alimentele care necesită o perioadă de preparare mai îndelungată vor continua să se coacă și după oprirea cuptorului.

DECLARAȚII DE CONFORMITATE

Acest aparat respectă cerințele de proiectare ecologică prevăzute de Regulamentul european nr. 65/2014, în conformitate cu standardul european EN 60350-1.

ИНСТРУКЦИЯ ПО БЕЗОПАСНОСТИ

ОБЯЗАТЕЛЬНО ПРОЧИТЕ И СОБЛЮДАЙТЕ

Прежде чем пользоваться прибором, прочтите данную инструкцию по безопасности. Сохраните ее для возможности обращения в будущем.

В настоящей инструкции и на самом приборе содержатся важные указания по безопасности. Их необходимо прочесть и выполнять постоянно. Изготовитель снимает с себя всякую ответственность за последствия несоблюдения настоящих указаний по безопасности, ненадлежащего использования прибора или неправильные рабочие настройки на пульте управления.

⚠ Очень маленьких детей (до 3 лет) не следует подпускать к прибору. Дети в возрасте от 3 до 8 лет могут находиться рядом с прибором только под постоянным присмотром. Дети, начиная с 8-летнего возраста, лица с ограниченными физическими, сенсорными или умственными способностями и лица, не имеющие достаточных знаний и навыков, могут пользоваться прибором только под присмотром или после того, как получат указания по безопасному использованию прибора и осознают имеющиеся опасности. Не позволяйте детям играть с прибором. Дети могут осуществлять чистку и уход за прибором только под присмотром взрослых.

⚠ ВНИМАНИЕ! Прибор и его доступные части нагреваются в процессе использования. Соблюдайте осторожность во избежание прикосновения к нагревательным элементам. Дети младше 8 лет могут находиться рядом с прибором только под постоянным присмотром взрослых.

⚠ Не оставляйте прибор без присмотра во время сушки продуктов. Прибор допускает использование термощупа. Используйте термощуп, рекомендованный для данной модели духовки: опасность пожара.

⚠ Держите одежду и другие горючие предметы вдали от прибора, пока все его части полностью не остынут — существует опасность пожара. Постоянно внимательно следите за приготовлением блюд с большим количеством жира, масла или с добавлением алкоголя – опасность пожара. Для извлечения противней и посуды используйте кухонные рукавицы. По окончании приготовления перед осуществлением доступа в печь осторожно откройте дверцу, позволив постепенно выйти горячему воздуху или пару: можно получить ожог. Не закрывайте отверстия для вывода

Producătorul, Whirlpool EMEA S.p.A., declară că acest model W11I OM1 4MS2 H de aparat electrocasnic cu echipament radio cu Indigo și modul WiFi este în conformitate cu Directiva 2014/53/UE. Textul complet al declarației de conformitate este prezent pe următorul site web: docs.whirlpool.eu

Echipamentul radio funcționează pe o bandă de frecvențe ISM de 2,4 GHz, puterea maximă a frecvențelor radio transmise nu depășește 20 dBm (e.i.r.p.).

Acest produs include un anumit software cu sursă deschisă, dezvoltat de terți. Declarația de utilizare a licenței software-ului cu sursă deschisă este disponibilă pe următorul site web: docs.whirlpool.eu

горячего воздуха на передней стороне печи: опасность пожара.

⚠ Соблюдайте осторожность, когда дверца духовки находится в открытом или нижнем положении, чтобы избежать удара двери.

РАЗРЕШЕННОЕ ИСПОЛЬЗОВАНИЕ

⚠ **ОСТОРОЖНО:** Данный прибор не предназначен для работы с управлением от внешнего переключающего устройства, такого как таймер, или пульта дистанционного управления.

⚠ Данный прибор предназначен для использования в быту, а также в следующих случаях: в бытовых комнатах персонала в различных предприятиях, офисах и др. трудовых коллективах; на фермах; в номерах отелей, мотелей и прочих жилых помещениях.

⚠ Запрещается использовать прибор для любых других целей (например, для обогрева помещений).

⚠ Данный прибор не предназначен для профессионального использования. Запрещается использовать печь вне помещений.

⚠ Запрещается хранить взрывоопасные или горючие вещества (например, бензин или аэрозольные баллоны) внутри прибора или рядом с ним во избежание пожара.

УСТАНОВКА

⚠ Перемещать и устанавливать прибор должны двое или более человек во избежание травм. При распаковке и установке следует использовать защитные перчатки во избежание порезов.

⚠ Установку, в том числе подключение к системе водоснабжения (при наличии) и выполнение электрических соединений, а также ремонтные работы должен выполнять квалифицированный персонал. Запрещается ремонтировать или заменять любые детали прибора, за исключением случаев, особо оговоренных в руководстве по эксплуатации. Не разрешайте детям подходить близко к месту установки. После распаковки прибора убедитесь, что он не поврежден во время транспортировки. В случае обнаружения проблем обращайтесь к продавцу или в ближайший сервисный центр. После установки отходы упаковочных материалов (пластик, пенопластовые детали и т.д.) должны храниться в недоступном для детей месте во избежание опасности удушья. Перед выполнением любых операций по установке отключите прибор от электросети: существует опасность поражения электрическим током. При установке соблюдайте осторожность, чтобы не повредить сетевой шнур корпусом прибора - опасность пожара и поражения электрическим

током. Не включайте прибор до завершения установки.

⚠ Прежде чем встраивать прибор, выполните все работы по вырезке необходимых отверстий в кухонной мебели, удалите все стружки и опилки.

Не снимайте прибор с основания из пенопласта до момента установки.

⚠ После завершения установки нижняя часть прибора должна стать недоступной.- опасность ожога .

⚠ Не устанавливайте прибор за декоративной дверцей – опасность пожара.

⚠ Если прибор установлен под столешницей, оставьте минимальный зазор между рабочей поверхностью и верхним краем духовки: существует опасность получения ожога.

УКАЗАНИЯ ПО ЭЛЕКТРИЧЕСКОЙ БЕЗОПАСНОСТИ

⚠ Паспортная табличка находится с передней стороны печи (она видна при открытой дверце).

⚠ Для прибора должна иметься возможность отключения от электросети посредством отсоединения вилки от розетки (если к ней есть доступ) или с помощью многополюсного выключателя, устанавливаемого до розетки. Прибор должен быть заземлен в соответствии с национальными стандартами электрической безопасности.

⚠ Не используйте удлинители, разветвители и переходники. После завершения установки электрические компоненты должны стать недоступны для пользователя. Не используйте прибор, если Вы мокрые или босиком. Не пользуйтесь прибором, если у него повреждены сетевой шнур или вилка, если он не работает должным образом или был поврежден вследствие удара или падения.

⚠ В случае повреждения сетевого шнура во избежание возникновения опасных ситуаций он должен быть заменен производителем, сотрудником сервисного центра или квалифицированным специалистом - опасность поражения электрическим током.

⚠ Если силовой кабель требует замены, обратитесь в авторизованный сервисный центр.

ЧИСТКА И УХОД

⚠ **ВНИМАНИЕ!** Перед проведением технического обслуживания прибора убедитесь в том, что он выключен и отсоединен от электросети; никогда не используйте пароочистители: существует опасность поражения электрическим током.

⚠ Не используйте абразивные чистящие средства и металлические скребки для чистки стекла дверцы: они могут поцарапать поверхность, что впоследствии может привести к растрескиванию стекла.

⚠ Перед выполнением любых действий по очистке и техобслуживанию дайте прибору остыть, во избежание ожогов.

⚠ **ВНИМАНИЕ!** Выключайте прибор перед заменой лампы: существует опасность поражения электрическим током.

УТИЛИЗАЦИЯ УПАКОВОЧНЫХ МАТЕРИАЛОВ

Упаковочный материал допускает полную вторичную переработку, о чем свидетельствует символ . Различные части упаковки должны быть утилизированы в полном соответствии с действующими местными правилами по утилизации отходов.

УДАЛЕНИЕ В ОТХОДЫ СТАРОЙ ЭЛЕКТРОБЫТОВОЙ ТЕХНИКИ

Данный прибор изготовлен из материалов, допускающих переработку или повторное использование. Утилизируйте прибор в соответствии с местными правилами утилизации отходов. Дополнительную информацию о правилах обращения с электробытовыми приборами, их утилизации и переработке можно получить в местных государственных органах, службе сбора бытовых отходов или в магазине, где был приобретен прибор. Данный прибор несет маркировку в соответствии с Европейской Директивой 2012/19/ЕС по утилизации электрического и электронного оборудования (WEEE). Обеспечив правильную утилизацию данного изделия, Вы можете предотвратить негативные последствия для окружающей среды и здоровья человека. Символ  на самом изделии или на сопроводительной документации указывает, что при утилизации данного изделия с ним нельзя обращаться как с обычными бытовыми отходами. Вместо этого, его следует сдать на переработку в соответствующий пункт приема электрического и электронного оборудования.

СОВЕТЫ ПО ЭКОНОМИИ ЭНЕРГИИ

Пользуйтесь функцией предварительного нагрева только в том случае, если это указано в таблице приготовления блюд или в вашем рецепте. Пользуйтесь вставными противнями, покрытыми темным лаком или эмалью, так как они лучше поглощают тепло. Процесс приготовления продуктов, требующих длительного приготовления, будет продолжаться и после выключения печи.

ДЕКЛАРАЦИИ О СООТВЕТСТВИИ

Прибор соответствует требованиям экодизайна Европейского Регламента 65/2014 в соответствии с Европейским Стандартом EN 60350-1.

Производитель, компания Whirlpool EMEA S.p.A., заявляет что данная модель W111 OM1 4MS2 H бытового прибора с радиооборудованием Wi-Fi-модуля Indigo соответствует требованиям директивы 2014/53/UE.

Полный текст декларации о соответствии приведен на веб-сайте: docs.whirlpool.eu

Радиооборудование работает в промышленном (ISM) частотном диапазоне 2,4 ГГц, максимальная передаваемая мощность ВЧ-сигнала не превышает 20 дБм (эквивалентная мощность изотропного излучения, e.i.r.p.).

Этот продукт включает программное обеспечение с открытым исходным кодом, разработанное третьей стороной. Информация об использовании лицензии с открытым исходным кодом доступна на следующем веб-сайте: docs.whirlpool.eu

SK **BEZPEČNOSTNÉ POKYNY**

DÔLEŽITÉ! PREČÍTAJTE SI A DODRŽIAVAJTE

Pred použitím spotrebiča si prečítajte tieto bezpečnostné pokyny. Uchovajte ich poruke pre budúce použitie.

V týchto pokynoch a na samotnom spotrebiči sú uvedené dôležité upozornenia týkajúce sa bezpečnosti, ktoré treba vždy dodržiavať. Výrobca odmieta zodpovednosť v prípade nedodržania týchto bezpečnostných pokynov, nenáležitého

používania spotrebiča alebo nesprávneho nastavenia ovládania.

⚠ Veľmi malé deti (0 – 3 roky) by sa nemali zdržiavať v okolí spotrebiča. Malé deti (3–8 rokov) nepúšťajte k spotrebiču bez dozoru. Deti od 8 rokov a osoby so zníženými fyzickými, zmyslovými a mentálnymi schopnosťami alebo s nedostatkom skúseností a znalostí môžu používať tento spotrebič len v prípade, ak sú pod dozorom alebo dostali pokyny týkajúce sa používania spotrebiča bezpečným spôsobom a chápu hroziace nebezpečenstvá. Deti sa so spotrebičom nesmú hrať. Čistenie a používateľskú údržbu nesmú vykonávať deti bez dozoru.

⚠ **UPOZORNENIE:** Spotrebič a jeho prístupné časti sa počas používania zahrievajú. Budte opatrní, aby nedošlo ku kontaktu s ohrevnými článkami. Nedovoľte, aby sa deti mladšie ako 8 rokov priblížili k rúre, pokiaľ nie sú nepretržite pod dozorom.

⚠ Nikdy nenechávajte spotrebič bez dozoru pri sušení potravín. Ak je spotrebič vhodný na použitie teplotnej sondy, používajte len teplotnú sondu odporúčanú pre túto rúru – nebezpečenstvo požiaru.

⚠ Oblečenie a iné horľavé materiály uchovávajte mimo spotrebiča, kým všetky komponenty úplne nevychladnú – nebezpečenstvo vzniku požiaru. Vždy dávajte pozor pri príprave jedál obsahujúcich veľké množstvá tuku, oleja alebo pri pridávaní alkoholických nápojov – nebezpečenstvo vzniku požiaru. Na vyberanie pekáčov a príslušenstva používajte špeciálne kuchynské rukavice. Na konci prípravy jedla opatrne otvorte dvierka, aby horúci vzduch či para mohli postupne uniknúť, až potom vyberte jedlo znútra rúry – nebezpečenstvo popálenín. Neblokujte vetracie otvory na horúci vzduch na prednej strane rúry – nebezpečenstvo vzniku požiaru.

⚠ Keď sú dvierka otvorené alebo vyklopené, dávajte pozor, aby ste do nich nevrátili.

POVOLENÉ POUŽÍVANIE

⚠ **UPOZORNENIE:** Spotrebič nie je určený na ovládanie prostredníctvom externého prepínacieho zariadenia, ako je časovač, ani samostatným diaľkovým ovládačom.

⚠ Tento spotrebič je určený na použitie v domácnosti alebo na podobné účely ako napr.: v oblastiach kuchyniek pre personál v dielňach, kanceláriách a iných pracovných prostrediach; na farmách; pre hostí v hoteloch, motelloch alebo iných ubytovacích zariadeniach.

⚠ Nie je povolené používať ho na iné účely (napr. vykurovanie miestnosti).

⚠ Tento spotrebič nie je určený na profesionálne používanie. Spotrebič nepoužívajte vonku.

⚠ Do spotrebiča ani do jeho blízkosti neumiestňujte horľavé materiály (napr. benzín alebo aerosolové nádoby) – riziko požiaru.

INŠTALÁCIA

⚠ So spotrebičom musia manipulovať a inštalovať ho minimálne dve osoby – riziko zranenia. Pri vybalovaní a inštalovaní používajte ochranné rukavice – riziko porezania.

⚠ Inštaláciu, vrátane prívodu vody (ak je) a elektrického zapojenia a taktiež opravy musí vykonávať kvalifikovaný technik. Nikdy neopravujte ani nevymieňajte žiadnu časť spotrebiča, ak to nie je uvedené v návode na používanie. Nepúšťajte deti k miestu inštalácie. Po vybalení spotrebiča sa uistite, že sa počas prepravy nepoškodil. V prípade problémov sa obráťte na predajcu alebo popredajný servis. Po inštalácii treba odpad z balenia (plasty, kusy polystyrénu a pod.) uložiť mimo dosahu detí – nebezpečenstvo udusenía. Pred vykonávaním inštalačných prác musíte spotrebič odpojiť od elektrického napájania – nebezpečenstvo zásahu elektrickým prúdom. Počas inštalácie dávajte pozor, aby ste spotrebičom nepoškodili napájací kábel – nebezpečenstvo požiaru alebo zásahu elektrickým prúdom. Spotrebič zapnite až po úplnom dokončení inštalácie.

⚠ Pred vsadením spotrebiča do nábytkového príslušenstva urobte všetky potrebné výrezy a odstráňte drevené odrezky a piliny.

Spotrebič vyberte z polystyrénovej penovej základne až tesne pred inštaláciou.

⚠ Po inštalácii nesmie byť spodná časť spotrebiča prístupná – nebezpečenstvo popálenia.

⚠ Neinštalujte spotrebič za dekoratívne dvierka – nebezpečenstvo požiaru.

⚠ Ak je spotrebič nainštalovaný pod pracovnou doskou, neblokujte minimálnu medzeru medzi pracovnou doskou a horným okrajom rúry – nebezpečenstvo popálenia.

VAROVANIA PRI POUŽÍVANÍ ELEKTRICKÉHO SPOTREBIČA

⚠ Typový štítok je umiestnený na prednom okraji rúry, viditeľný pri otvorených dvierkach.

⚠ Spotrebič sa musí dať odpojiť od napájania buď vytiahnutím zástrčky, pokiaľ je ľahko dostupná, alebo prostredníctvom prístupného viacpólového prepínača nainštalovaného pred zásuvkou podľa predpisov pre domovú elektroinštaláciu a spotrebič musí byť uzemnený v súlade s národnými bezpečnostnými normami pre elektrotechniku.

⚠ Nepoužívajte predlžovacie káble, rozdvojky ani adaptéry. Po inštalácii spotrebiča nesmú byť jeho elektrické časti prístupné používateľom. Nepoužívajte spotrebič, ak ste mokří alebo bosí. Spotrebič nepoužívajte, ak má poškodený napájací kábel alebo zástrčku, ak nefunguje správne, či ak bol poškodený alebo spadol.

⚠ Ak je poškodený napájací elektrický kábel, musí ho výrobca, jeho autorizovaný servis alebo

podobne kvalifikované osoby nahradiť rovnakým káblom, aby sa predišlo nebezpečenstvu zásahu elektrickým prúdom.

⚠ Ak je potrebné vymeniť napájací kábel, obráťte sa na autorizovaný servis.

ČISTENIE A ÚDRŽBA

⚠ UPOZORNENIE: Pred údržbou vždy dbajte, aby bol spotrebič vypnutý a odpojený od elektrickej siete; nikdy nepoužívajte zariadenie na čistenie parou – nebezpečenstvo zásahu elektrickým prúdom.

⚠ Na čistenie skla dvierok nepoužívajte drsné abrazívne čistiace prostriedky ani ostré kovové škrabky, pretože môžu poškriabať povrch, čo môže mať za následok rozbitie skla.

⚠ Pred údržbou alebo čistením sa presvedčte, či spotrebič vychladol. - hrozí nebezpečenstvo popálenia.

⚠ UPOZORNENIE: Pred výmenou žiarovky spotrebič vypnite – nebezpečenstvo zásahu elektrickým prúdom..

LIKVIDÁCIA OBALOVÝCH MATERIÁLOV

Všetky obalové materiály sa môžu na 100 % recyklovať a sú označené symbolom recyklácie . Rôzne časti obalu likvidujte zodpovedne, v plnom súlade s platnými miestnymi predpismi o likvidácii odpadov.

LIKVIDÁCIA DOMÁCIH SPOTREBIČOV

Tento spotrebič je vyrobený z recyklovateľných alebo znovu použiteľných materiálov. Zlikvidujte ho v súlade s miestnymi predpismi o likvidácii odpadov. Podrobnejšie informácie o zaobchádzaní, obnove a recyklácii domácich spotrebičov dostanete na príslušnom miestnom úrade, v zberných strediskách alebo v obchode, kde ste spotrebič kúpili. Tento spotrebič je označený v súlade s Európskou smernicou 2012/19/ES o likvidácii elektrických a elektronických zariadení (OEEZ). Zabezpečením, že tento výrobok bude zlikvidovaný správnym spôsobom, pomôžete predchádzať potenciálnym negatívnym dopadom na životné prostredie a ľudské zdravie. Symbol  na spotrebiči alebo v sprievodných dokumentoch znamená, že s týmto výrobkom sa nesmie zaobchádzať ako s domovým odpadom, ale treba ho odovzdať v zbernom stredisku na recykláciu elektrických a elektronických zariadení.

RADY NA ÚSPORU ELEKTRICKEJ ENERGIE

Predohrev rúry používajte, iba ak je to uvedené v tabuľke na prípravu jedál alebo v recepte. Na pečenie používajte tmavé lakované alebo smaltované formy, pretože oveľa lepšie pohlcujú teplo. Jedlo, ktoré si vyžaduje dlhšiu prípravu, sa bude piecť aj po vypnutí rúry.

VYHLÁSENIA O ZHODE

Tento spotrebič spĺňa požiadavky na ekodizajn podľa nariadenia Komisie (EÚ) č. 65/2014 v súlade s európskou normou EN 60350-1.

Výrobca Whirlpool EMEA S.p.A. vyhlasuje, že domáce spotrebiče, modely W111 OM1 4MS2 H, s rádiovým zariadením Indigo WiFi Module sú v súlade so smernicou 2014/53/EÚ.

Úplné znenie vyhlásenia o zhode sa nachádza na nasledujúcej webovej stránke: docs.whirlpool.eu

Rádiové zariadenie pracuje v kmitočtovom pásme 2,4 GHz ISM, pričom maximálna hodnota prenášanej rádiových frekvencie nepresahuje 20 dBm (ekvivalentný izotropne vyžarovaný výkon, EIRP).

Súčasťou tohto výrobku je softvér s otvoreným zdrojovým kódom vyvinutý tretími stranami. Vyhlásenie o používaní licencie k tomuto otvorenému softvéru je k dispozícii na tejto webovej stránke: docs.whirlpool.eu

ІНСТРУКЦІ З ТЕХНІКИ БЕЗПЕКИ

ВАЖЛИВІ ПРАВИЛА, ЯКІ ТРЕБА ПРОЧИТАТИ ТА ЯКИХ СЛІД ДОТРИМУВАТИСЯ

Перед використанням приладу прочитайте ці інструкції з техніки безпеки. Збережіть їх для подальшого використання.

У цих інструкціях та на самому приладі містяться важливі попередження про небезпеку, які слід завжди виконувати. Виробник не несе жодної відповідальності за недотримання цих інструкцій з техніки безпеки, за неналежне використання приладу або неправильне налаштування елементів управління.

⚠ Не дозволяйте маленьким дітям (до 3 років) підходити надто близько до приладу. Не дозволяйте маленьким дітям (від 3 до 8 років) підходити надто близько до приладу без постійного нагляду. До користування приладом допускаються діти віком від 8 років, особи з фізичними, сенсорними чи розумовими вадами, а також особи, які не мають досвіду чи знань щодо використання цього приладу, тільки за умови, що такі особи отримали інструкції щодо безпечного використання приладу, розуміють можливий ризик або використовують прилад під наглядом. Не дозволяйте дітям гратися з приладом. Діти можуть чистити та обслуговувати прилад лише під наглядом дорослих.

⚠ ПОПЕРЕДЖЕННЯ: Під час використання прилад і його доступні частини нагріваються. Слід бути обережними, щоб не торкнутися нагрівальних елементів. Дітей до 8 років не можна залишати поруч із приладом без постійного нагляду.

⚠ Не залишайте прилад без нагляду, коли сушите продукти. Якщо прилад придатний для використання датчика, застосовуйте тільки температурний датчик, який рекомендовано для цієї духової шафи – існує ризик виникнення пожежі.

⚠ Не кладіть одяг або інші легкозаймисті матеріали поблизу приладу, доки повністю не охолонуть всі його компоненти – існує ризик виникнення пожежі. Завжди будьте обережні під час приготування страв з використанням жиру, олії або при додаванні алкогольних напоїв – існує ризик виникнення пожежі. При діставанні посуду й аксесуарів користуйтеся прихваткою. Наприкінці готування з обережністю відкрийте дверцята, щоб дозволити поступово вийти гарячому повітрю або парі, перш ніж наблизитись до духової шафи – існує ризик отримання опіків. Не блокуйте вентиляційні отвори для нагрітого повітря на передній частині духової шафи - існує ризик виникнення пожежі.

⚠ Коли дверцята духовки відкриті або знаходяться у нижньому положенні слід пильнувати, щоб не вдаритись ними.

ДОЗВОЛЕНЕ ВИКОРИСТАННЯ

⚠ ОБЕРЕЖНО: Цей прилад не призначений для експлуатації із зовнішнім пристроєм для перемикання, наприклад, таймером або окремою системою дистанційного керування.

⚠ Цей прилад призначено для використання в побутових і подібних умовах, наприклад таких: у кухонних зонах магазинів, офісів та інших робочих середовищ; у фермерських господарствах; клієнтами в готелях, мотелях, хостелах і інших житлових приміщеннях.

⚠ Забороняється використовувати прилад для інших цілей (наприклад, для опалення приміщень).

⚠ Цей пристрій не призначений для професійного використання. Не використовуйте прилад за межами приміщення.

⚠ Не зберігайте вибухонебезпечні або горючі речовини (наприклад, бензин або аерозольних балончиків) всередині або поблизу приладу – існує небезпека виникнення пожежі.

УСТАНОВЛЕННЯ

⚠ Встановлення і обслуговування приладу повинно виконуватись принаймні двома особами для уникнення ризику травмування. Під час розпакування та встановлення приладу використовуйте захисні рукавиці - існує ризик порізів.

⚠ Установлення, включаючи підключення подачі води (за наявності), виконання електричних з'єднань і ремонт, має виконувати кваліфікований персонал. Не ремонтуйте та не замінюйте жодну частину приладу, якщо в інструкції з експлуатації прямо не вказано, що це необхідно зробити. Не дозволяйте дітям наблизитись до місця установлення. Розпакувавши прилад, перевірте, чи не пошкоджений він під час транспортування. Якщо це так, зверніться до дилера або найближчого центру післяпродажного обслуговування. Після установлення, залишки упаковки (пластик, пінополістиролові елементи і т.п.) повинні зберігатися в недоступному для дітей місці - існує небезпека удушення. Перед проведенням будь-яких робіт з установлення прилад слід відключити від електромережі — існує ризик ураження електричним струмом. Під час установлення приладу переконайтеся, що він не перетискає кабель живлення — існує ризик виникнення пожежі або ураження електрострумом. Вмикайте прилад лише після завершення процедури його установлення.

⚠ Усі столярні роботи виконуйте до вбудовування приладу в меблевий корпус і приберіть усю дерев'яну стружку та тирсу.

Не виймайте прилад з пінополістиролу до моменту його встановлення.

⚠ Після встановлення приладу не повинно бути доступу до його дна – існує ризик отримання опіків.

⚠ Не встановлюйте прилад за декоративними дверцятами – існує ризик виникнення пожежі.

⚠ Якщо прилад встановлений під робочою поверхнею, залиште мінімальний просвіт між робочою поверхнею та верхнім краєм духової шафи – існує ризик отримання опіків.

ПОПЕРЕДЖЕННЯ ЩОДО ЕЛЕКТРОТЕХНІЧНИХ РОБІТ

⚠ Паспортна табличка знаходиться на передньому краї духової шафи (видно, коли дверцята відкриті).

⚠ Слід забезпечити можливість від'єднання приладу від електромережі шляхом витягування вилки (за наявності) з розетки або за допомогою багатополюсного перемикача, встановленого перед розеткою згідно з правилами монтажу електропроводки, крім того, прилад має бути заземлений відповідно до національних стандартів електробезпеки.

⚠ Не використовуйте подовжувачі, розгалужувачі або перехідники. Після підключення електричні компоненти не мають бути досяжні користувачеві. Не використовуйте прилад, якщо ви мокрі або босоніж. Забороняється користуватися цим приладом у разі пошкодження кабелю живлення або вилки, та у разі неналежної роботи приладу або пошкодження чи падіння.

⚠ Якщо кабель електроживлення пошкоджений, слід звернутися до виробника, його сервісного агента або особи з подібною кваліфікацією з метою заміни пошкодженого кабеля на ідентичний кабель, щоб уникнути можливої небезпеки, а саме ризику ураження електричним струмом.

⚠ У разі необхідності заміни кабеля живлення, зверніться до авторизованого сервісного центру.

ЧИЩЕННЯ ТА ОБСЛУГОВУВАННЯ

⚠ **ПОПЕРЕДЖЕННЯ:** Перед виконанням технічного обслуговування приладу переконайтеся в тому, що він вимкнений і відключений від джерела живлення; ніколи не застосовуйте пристрої чищення парою — існує ризик ураження електричним струмом.

⚠ Не використовуйте абразивні очисники та гострі металеві скребки для очищення скла на дверцятах, оскільки вони можуть подряпати поверхню, унаслідок чого скло може тріснути.

⚠ Перш ніж виконувати обслуговування або очищення, переконайтеся, що прилад охолонув. - існує небезпека опіків.

⚠ **ПОПЕРЕДЖЕННЯ:** Вимкніть пристрій перед тим, як здійснювати заміну лампи – існує ризик ураження електричним струмом.

УТИЛІЗАЦІЯ ПАКУВАЛЬНИХ МАТЕРІАЛІВ

Пакувальний матеріал на 100% підлягає вторинній переробці та позначений символом . Тому різні частини упаковки слід утилізувати відповідально та згідно з місцевими правилами щодо утилізації відходів.

УТИЛІЗАЦІЯ ПОБУТОВИХ ПРИЛАДІВ

Цей прилад виготовлено з матеріалів, які підлягають вторинній переробці або придатні для повторного використання. Утилізуйте його відповідно до місцевих правил утилізації відходів. Для отримання додаткової інформації про поводження з побутовими електричними приладами, їх утилізацію та вторинну переробку зверніться до місцевих органів, служби утилізації побутових відходів або в магазин, де ви придбали прилад. Цей прилад марковано відповідно до Європейської директиви 2012/19/ЄС про відходи електричного й електронного обладнання (WEEE). Забезпечивши правильну утилізацію цього приладу, ви допоможете запобігти негативним наслідкам для довкілля та здоров'я людей. Символ  на виробі або в супровідній документації вказує на те, що його не можна утилізувати як побутові відходи, а слід здати на утилізацію до відповідного центру збору відходів електричного й електронного обладнання для вторинної переробки.

РЕКОМЕНДАЦІЇ ЩОДО ЗАОЩАДЖЕННЯ ЕЛЕКТРОЕНЕРГІЇ

Прогрівайте духову шафу лише тоді, коли це вказано у таблиці приготування, або в рецепті. Використовуйте темні лаковані або емальовані деко для випікання, оскільки вони краще поглинають тепло. Страви, які потребують тривалого приготування, продовжуватимуть готуватися навіть після вимкнення духової шафи.

ДЕКЛАРАЦІЯ ПРО ВІДПОВІДНІСТЬ

Конструкція цього приладу відповідає екологічним вимогам, які наведено в Регламенті ЄС 65/2014, та Європейському стандарту EN 60350-1.

Виробник, компанія Whirlpool EMEA S.p.A., заявляє, що ця модель W111 OM1 4MS2 H побутового приладу з радіоустаткуванням Wi-Fi-модуля Indigo відповідає вимогам директиви 2014/53/UE.

Повний текст декларації про відповідність можна завантажити з веб-сайту: docs.whirlpool.eu

Радіоустаткування працює в промисловому (ISM) частотному діапазоні 2,4 ГГц, максимальна потужність ВЧ-сигналу, що передається, не перевищує 20 дБм (еквівалентна потужність ізотропного випромінювання, e.i.r.p.).

У цьому виробі наявне певне програмне забезпечення з відкритим кодом, яке розроблене третіми особами. Заяву про використання ліцензії програмного забезпечення з відкритим вихідним кодом можна знайти на наступному веб-сайті: docs.whirlpool.eu



400011262019
