

Tefal®

EN

FR

PT

AR



Essential +

VF3910*

www.tefal.com

1820002959

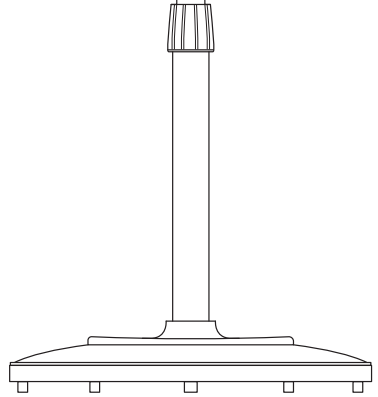
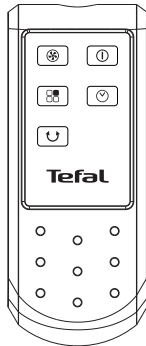
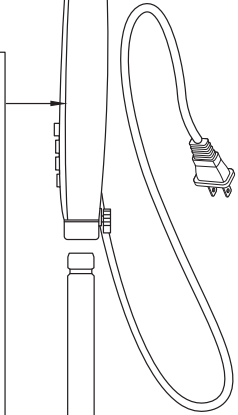
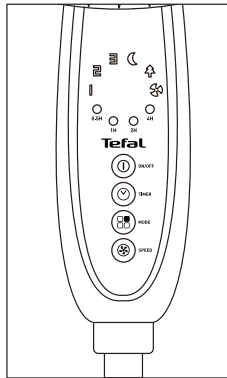
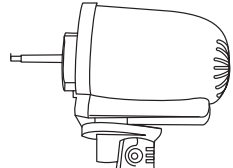
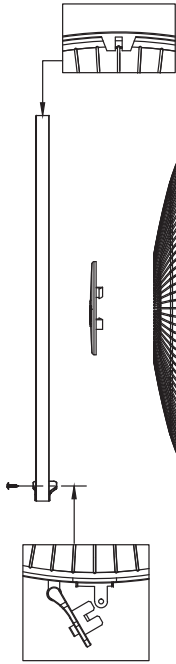

Please read the instruction manual and safety instructions carefully before using the appliance and keep the instruction manual for reference. For your safety, this appliance complies with all applicable standards and regulations (Low Voltage, Electromagnetic Compatibility, Environmental directives, etc.).

1 - SAFETY INSTRUCTIONS

- Before use, always check that the appliance, plug and power cord are in good condition.
- The device must be used under normal operating conditions as defined in these instructions.
- Never allow water to get into the appliance.
- Do not touch the appliance with wet hands.
- Never insert objects into the appliance (e.g. needles...).
- Children should be supervised to ensure they do not put their fingers through the safety grids.
- If the supply cord is damaged, it must be replaced by the manufacturer, its service agent or similarly qualified persons in order to avoid a hazard.
- Your device must be unplugged before any maintenance.
- For maintenance and adjustment operations, please refer to the user guide supplied with the manual.

For countries subject to European regulations (CE) :

- This appliance can be used by children aged from 8 years and above and persons with reduced physical, sensory or mental capabilities or lack of experience and knowledge if they have been given supervision or instruction concerning use of the appliance in a safe way and understand the hazards involved.
- Children shall not play with appliance.
- Cleaning and user maintenance shall not be made by children without supervision.

For other countries :

- This appliance is not intended for use by persons (including children) with reduced physical, sensory or mental capabilities, or lack of experience and knowledge, unless they have been given supervision or instruction concerning use of the appliance by a person responsible for their safety. Children should be supervised to ensure that they do not play with the appliance.

2 - RECOMMENDATIONS

- The electrical facilities of the room, as well as the installation and use of the appliance must comply with the standards in force in your country.
- Do not use your appliance near inflammable objects or products. In general, you should always place the appliance at least 50 cm away from any object (walls, curtains, aerosols, etc.).
- Do not pull on the power cord or the appliance, even when unplugging it from a wall socket.
- This appliance is designed for indoor domestic household use only. In case of professional use, inappropriate use or failure to comply with the instructions, the manufacturer accepts no responsibility and the guarantee does not apply.
- Always unroll the power cord completely before use.

- Do not use the appliance in a dusty room or a location where there is a risk of fire.
- This appliance must not be used in a humid environment.
- **The warranty will be invalidated if damage occurs due to incorrect use.**

3 - FIRST USE

Before first use, ensure that the voltage, frequency and power of your appliance are suitable for your electrical supply.

Your appliance can function using an unearthed plug. It is a class II (double insulation ).

Before switching on your appliance, ensure that :

- the appliance is completely assembled as described in the safety instructions,
- the appliance is placed on a stable, horizontal surface,
- the appliance is positioned in accordance with the instructions given in this manual.

DO NOT ATTEMPT TO FORCE OSCILLATION MANUALLY.

• **APPLIANCE(S) WITH REMOTE CONTROL VF3910F0:**

VF3910F0: The remote control uses **2 x LR3 (AAA)** which are not included.

Place the batteries in their compartment making sure that you put them in with the positive and negative ends the right way round as shown in the battery compartment.

IMPORTANT: You are advised to switch off and unplug the appliance when not in use. When storing the appliance for a longer period of time, please remove the batteries from the remote control.

IN CASE OF ANY PROBLEM

Do not disassemble the appliance yourself. A poorly repaired appliance may be dangerous for the user.

Do not use the appliance and contact an Approved Service Centre if :

- your appliance has been dropped;
- your appliance or its power cord are damaged;
- your appliance no longer functions properly.

You can find a list of Approved Service Centres on the TEFAL international warranty cards.

HELP PROTECT THE ENVIRONMENT!



 Your appliance contains many materials which can be recovered or recycled.

 Take it to a collection point or an approved service centre for processing.

If this appliance uses batteries: help us look after the environment, by not throwing away your used batteries. Instead, bring them to anyone of the special battery collection points. Do not throw them away with your household waste.

These instructions can also be found on our internet site, at www.tefal.com.

4 - ASSEMBLING

- Your appliance is supplied unassembled. For your safety, it is essential to assemble it correctly.
- You must set and use your appliance in compliance with the standards in force in your country.

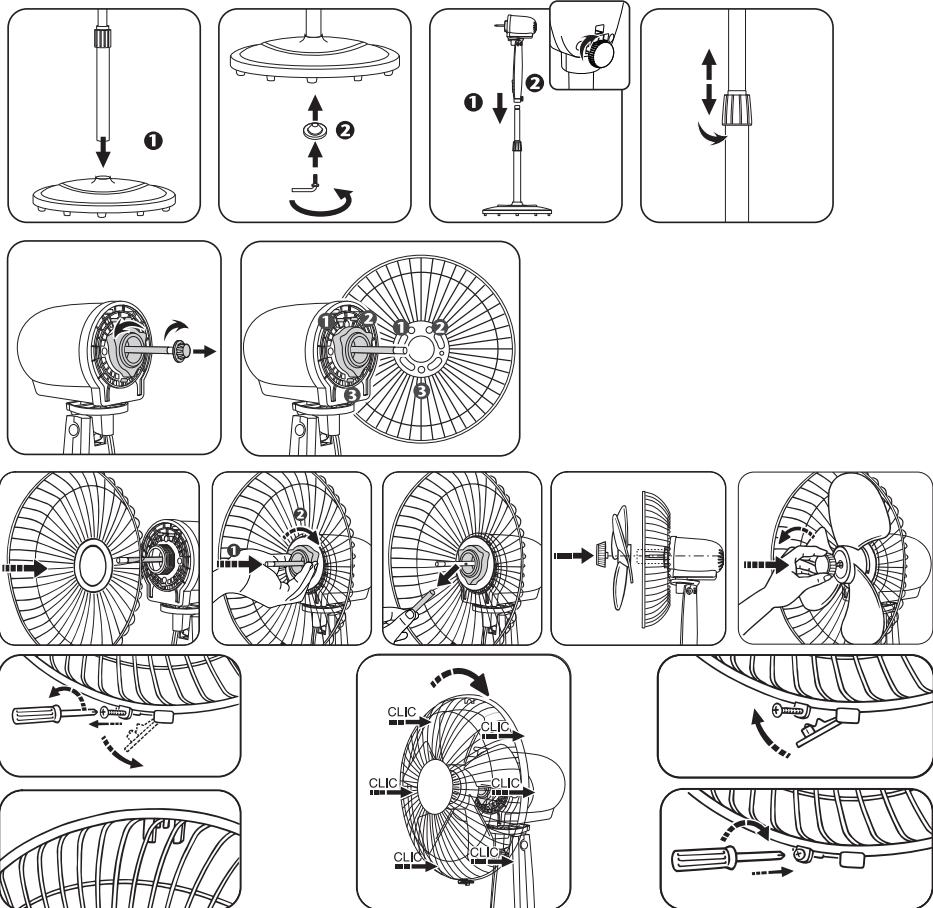

5 - OPERATION

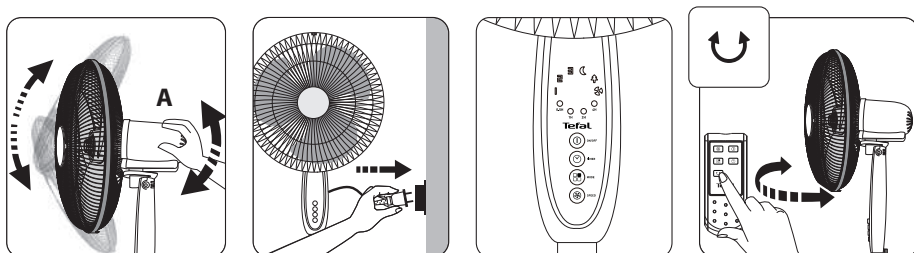

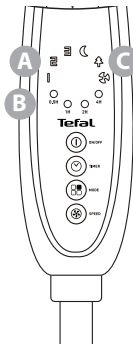
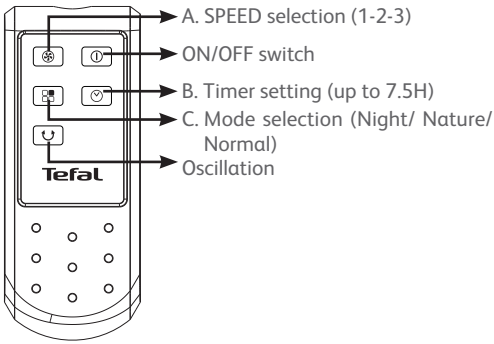

- ☾ NIGHT MODE
- 🌿 NATURE MODE
- 🔄 NORMAL

Operate the fan and choose the speed you require using the buttons on the control panel:

- START
- TIMER (up to 7.5H)
- MODE
- SPEED (1-2-3)

The control panel has four buttons which are used to start your appliance and select the ventilation speed. You can select your preferred ventilation setting by pressing "MODE" button.

For NORMAL MODE, you can select your preferred ventilation setting by pressing SPEED (1-2-3).

For NIGHT or NATURAL MODE, the ventilation speed is software programmed to provide you with maximum comfort.

Turn the appliance off by pressing button ① either on the control panel or the remote control.

The oscillation function can be activated only with the remote control by pressing on the button .

By pressing "TIMER" button, you can set the time needed. The leds will indicate the timing you are setting. When numerous leds are illuminated, the timing is the sum of all the figures related to each led.

IMPORTANT: You are advised to unplug the appliance when not in use.

6 - CLEANING

- Your appliance must be unplugged before proceeding with any cleaning work.
- You can clean it with a slightly damp cloth.
- **IMPORTANT:** Never use abrasive products which might damage the appearance of your appliance.

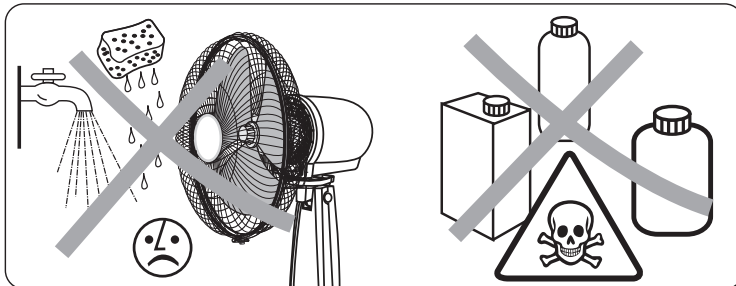
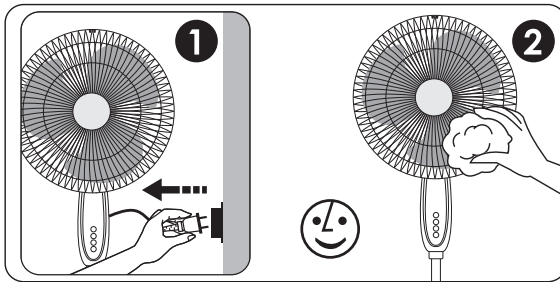

7 - STORAGE

- When you are not using your appliance, store it in a dry place.

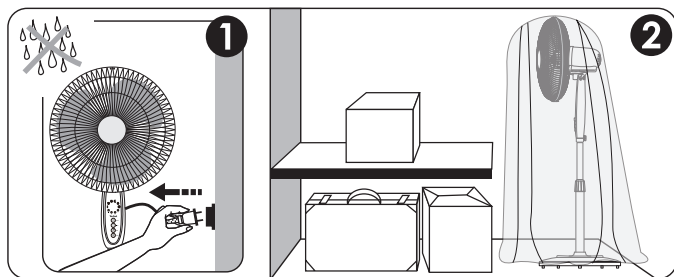

Lisez attentivement le mode d'emploi ainsi que les consignes de sécurité avant toute utilisation et conservez ce mode d'emploi. Pour votre sécurité, cet appareil est conforme aux normes et réglementations applicables (Directives basse tension, Compatibilité électromagnétique, Environnement...).

1 - CONSEILS DE SECURITE REGLEMENTAIRES

- Avant chaque utilisation, vérifier le bon état général de l'appareil, de la prise et du cordon.
- L'appareil doit être utilisé dans les conditions normales d'utilisation comme définies dans cette notice.
- Ne jamais laisser l'eau s'introduire dans l'appareil.
- Ne pas toucher l'appareil avec les mains humides.
- Ne jamais introduire d'objet à l'intérieur de l'appareil (ex : aiguilles...).
- Il convient de surveiller les enfants pour s'assurer qu'ils ne passent leurs doigts au travers des grilles de protection.
- Si le câble d'alimentation est endommagé, il doit être remplacé par le fabricant, son service après-vente ou une personne de qualification similaire afin d'éviter un danger.
- Votre appareil doit être débranché avant toute opération d'entretien.
- Pour les opérations de maintenance et de réglage, se reporter au guide de l'utilisateur livré avec l'appareil.

Pour les pays soumis aux réglementations Européennes (CE) :

- Cet appareil peut être utilisé par des enfants âgés d'au moins 8 ans et par des personnes ayant des capacités physiques, sensorielles ou mentales réduites ou dénuées d'expérience ou de connaissance, s'ils (si elles) sont correctement surveillé(e)s ou si des instructions relatives à l'utilisation de l'appareil en toute sécurité leur ont été données et si les risques encourus ont été appréhendés.
- Les enfants ne doivent pas jouer avec l'appareil.
- Le nettoyage et l'entretien par l'utilisateur ne doivent pas être effectués par des enfants sans surveillance.

Pour les autres pays :

- Cet appareil n'est pas prévu pour être utilisé par des personnes (y compris les enfants) dont les capacités physiques, sensorielles ou mentales sont réduites, ou des personnes dénuées d'expérience ou de connaissance, sauf si elles ont pu bénéficier, par l'intermédiaire d'une personne responsable de leur sécurité, d'une surveillance ou d'instructions préalables concernant l'utilisation de l'appareil. Il convient de surveiller les enfants pour s'assurer qu'ils ne jouent pas avec l'appareil.

2 - RECOMMANDATIONS

- L'installation électrique de la pièce, l'installation de l'appareil et son utilisation doivent être conformes aux normes en vigueur dans votre pays.
- Ne pas utiliser votre appareil à proximité d'objets et de produits inflammables et d'une façon générale, respecter une distance minimum de 50cm entre votre appareil et tout objet (murs, rideaux, aérosol, etc...).
- Ne pas tirer le câble d'alimentation ou l'appareil, même pour débrancher la prise de courant du socle mural.

- Cet appareil est destiné à un usage domestique uniquement. En cas d'utilisation professionnelle, non appropriée ou non conforme aux instructions, le fabricant décline toute responsabilité et la garantie sera annulée.
- Déroulez entièrement le cordon avant chaque utilisation.
- Ne faites pas fonctionner votre appareil dans un local empoussiéré ou un local présentant des risques d'incendie.
- Cet appareil ne doit pas être utilisé dans un environnement humide.
- **La garantie sera annulée en cas d'éventuels dommages résultant d'une mauvaise utilisation.**

3 - MISE EN FONCTIONNEMENT

Avant la première utilisation, vérifiez que tension, fréquence et puissance de votre appareil correspondent bien à votre installation électrique.

Votre appareil peut fonctionner avec une prise de courant sans terre . C'est un appareil de classe II (double isolation électrique ).

Assurez-vous avant toute mise en marche de votre appareil que :

- l'appareil soit intégralement assemblé comme l'indiquent les consignes de sécurité,
- l'appareil soit placé sur un support horizontal et stable,
- le positionnement de l'appareil décrit dans cette notice soit respecté.

NE PAS FORCER L'OSCILLATION A LA MAIN.

• **APPAREIL(S) AVEC TÉLÉCOMMANDE (VF3910F0) :**

VF3910F0: La télécommande fonctionne avec 2 piles de type LR3 (AAA), piles non incluses.

Placer les piles dans leur logement en prenant en compte les indications de polarité définies dans ce logement.

IMPORTANT: Si vous n'utilisez pas votre appareil, il est conseillé de l'arrêter et de le débrancher. Pour les appareils avec télécommande, il est conseillé d'enlever les piles de la télécommande pour une période de stockage.

EN CAS DE PROBLEME

Ne démontez jamais votre appareil vous-même. Un appareil mal réparé peut présenter des risques pour l'utilisateur.

N'utilisez pas votre appareil et contactez un Centre Service Agréé si :

- votre appareil est tombé,
- votre appareil ou son cordon d'alimentation est endommagé,
- votre appareil ne fonctionne pas normalement.

Vous pouvez trouver la liste des Centres Services Agréés sur la carte de garantie internationale TEFAL.

PARTICIPONS A LA PROTECTION DE L'ENVIRONNEMENT !



① Votre appareil contient de nombreux matériaux valorisables ou recyclables.

➡ Confiez celui-ci dans un point de collecte ou à défaut dans un centre service agréé pour que son traitement soit effectué.

Si votre appareil utilise des piles: pour le respect de l'environnement, ne pas jeter les piles usagées mais apportez-les à l'un des points de collecte prévus à cet effet. Ne pas les jeter avec les ordures ménagères.

Ces instructions sont également disponibles sur notre site internet www.tefal.com.

4 - MONTAGE

- Votre appareil est livré démonté. Pour votre sécurité, il est très important de l'assembler correctement avant la première utilisation.
- L'installation de l'appareil et son utilisation doivent toutefois être conformes aux normes en vigueur dans votre pays.

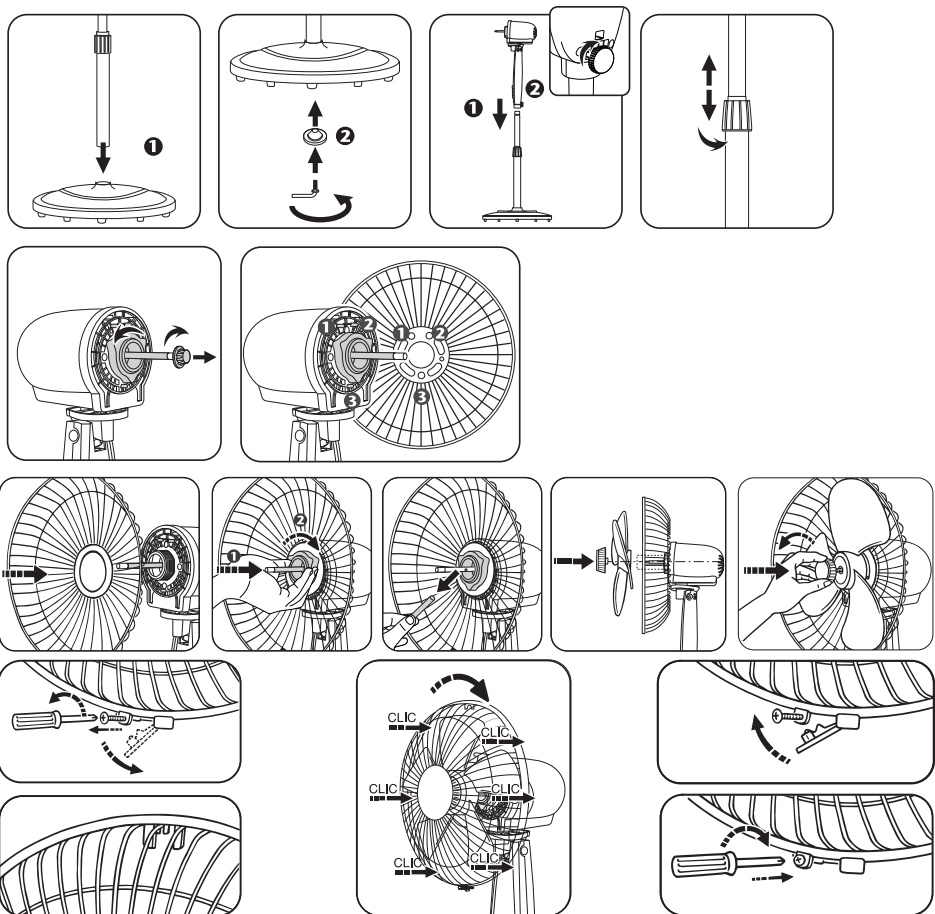

5 - FONCTIONNEMENT

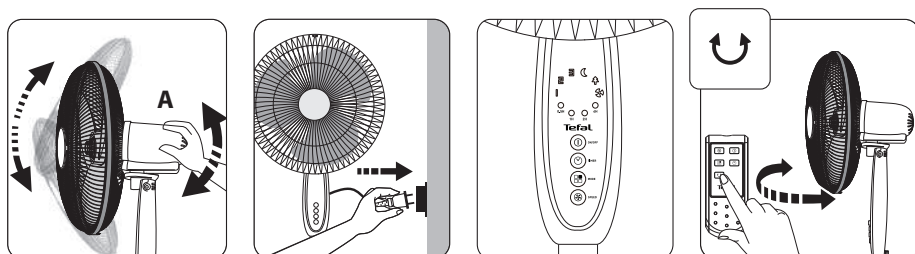

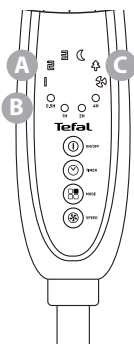
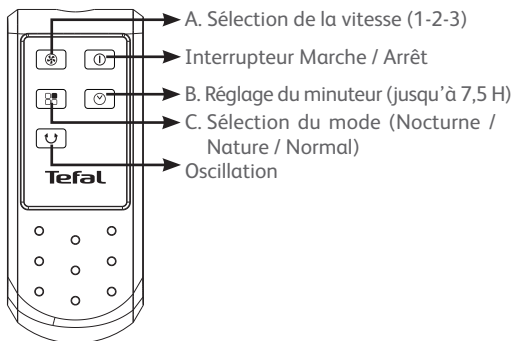

- ☾ MODE NOCTURNE
- 🌿 MODE NATURE
- ↻ NORMAL

Faites fonctionner le ventilateur et choisissez la vitesse souhaitée à l'aide des boutons du panneau de contrôle :

- DÉMARRAGE
- MINUTEUR (jusqu'à 7,5 H)
- MODE
- VITESSE (1-2-3)

Le panneau de contrôle comporte quatre boutons qui permettent de démarrer votre appareil et de sélectionner la vitesse de ventilation. Vous pouvez sélectionner votre réglage de ventilation préféré en appuyant sur le bouton « MODE ».

Pour le MODE NORMAL, vous pouvez sélectionner votre réglage de ventilation préféré en appuyant sur VITESSE (1-2-3).

Pour le mode NOCTURNE ou NATUREL, la vitesse de ventilation est programmée par logiciel pour vous offrir un maximum de confort.

Éteignez l'appareil en appuyant sur le bouton  sur le panneau de commande ou la télécommande.

La fonction d'oscillation ne peut être activée qu'avec la télécommande en appuyant sur le bouton .

En appuyant sur le bouton « MINUTEUR », vous pouvez régler la durée nécessaire. Les LED indiqueront la durée que vous définissez. Lorsque de nombreuses LED sont allumées, la durée correspond à la somme de tous les chiffres liés à chaque LED.

IMPORTANT: Si vous n'utilisez pas votre appareil, il est conseillé de le débrancher.

6 - ENTRETIEN

- Votre appareil doit être débranché avant toute opération d'entretien.
- Vous pouvez le nettoyer avec un chiffon légèrement humide.

IMPORTANT : Ne jamais utiliser de produits abrasifs qui risqueraient de détériorer les revêtements.

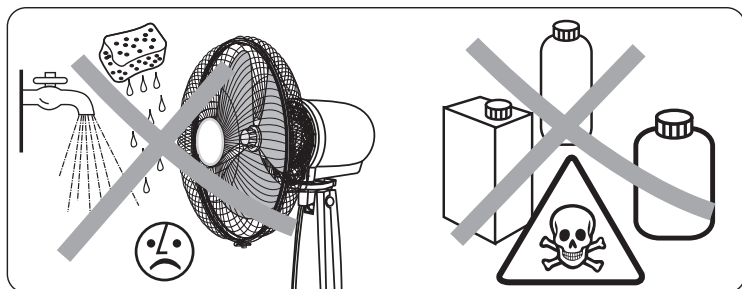
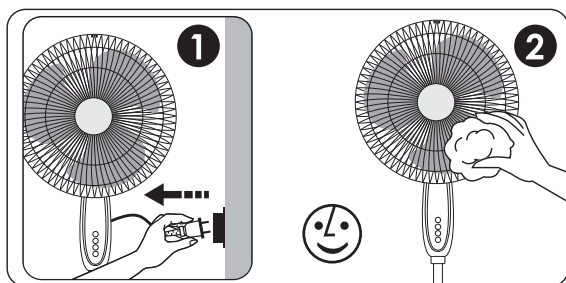

7 - RANGEMENT

- Lorsque vous n'utiliserez pas l'appareil, celui-ci doit être placé dans un local à l'abri de l'humidité.

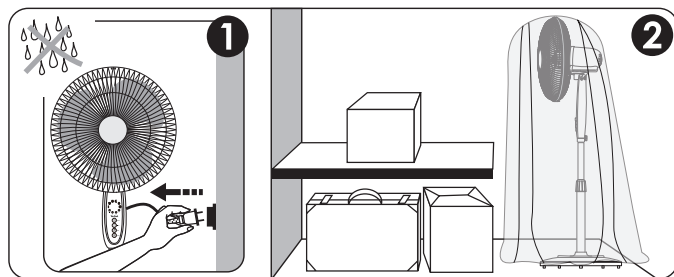

Leia atentamente o manual de instruções e os conselhos de segurança antes da primeira utilização do aparelho e guarde este manual. Para sua segurança, este aparelho está em conformidade com as normas e regulamentos aplicáveis (Diretivas de Baixa Tensão, Compatibilidade Eletromagnética, Ambiente, etc.).

1 - CONSELHOS DE SEGURANÇA REGULAMENTARES

- Antes de cada utilização, certifique-se de que o aparelho, a tomada e o cabo se encontram em bom estado.
- O aparelho deve ser utilizado nas condições normais de utilização definidas neste manual.
- Não deixe penetrar água no aparelho.
- Não toque no aparelho com as mãos húmidas.
- Não introduza qualquer tipo de objeto no interior do aparelho (ex.: agulhas, etc.).
- É importante vigiar as crianças para garantir que não tocam nas grelhas de proteção.
- Se o cabo de alimentação se encontrar de alguma forma danificado, deve ser substituído pelo fabricante, por um Serviço de Assistência Técnica autorizado ou por um técnico qualificado, por forma a evitar qualquer situação de perigo para o utilizador.
- O aparelho deve ser desligado antes de proceder a qualquer operação de manutenção.
- Para saber mais sobre as operações de manutenção e de limpeza, consulte o guia do utilizador que acompanha o aparelho.

Para países sujeitos aos regulamentos da UE (CE) :

- Este aparelho pode ser utilizado por crianças com mais de 8 anos e por pessoas com capacidades físicas, sensoriais ou mentais reduzidas, ou sem experiência ou conhecimentos, se estas pessoas forem devidamente supervisionadas ou se tiverem recebido instruções relativamente à utilização segura do aparelho e se os possíveis riscos tiverem sido assimilados.
- As crianças não devem utilizar o aparelho como um brinquedo.
- A limpeza e a manutenção por parte do utilizador não devem ser realizadas por crianças sem supervisão.

Para outros países :

- Este aparelho não foi criado para ser utilizado por pessoas (incluindo crianças) com capacidades físicas, sensoriais ou mentais reduzidas, ou falta de experiência ou conhecimentos, exceto se forem supervisionadas ou se lhes forem dadas instruções em relação ao aparelho, por uma pessoa responsável pela sua segurança. As crianças devem ser supervisionadas para garantir que não brincam com o aparelho.

2 - RECOMENDAÇÕES

- A instalação elétrica da peça, a instalação do aparelho e respetiva utilização devem estar em conformidade com as normas em vigor no seu país.
- Não utilize o aparelho perto de objetos e produtos inflamáveis, e, de um modo geral, respeite a distância mínima de 50 cm entre o aparelho e outros objetos (paredes, cortinados, nebulizadores, etc.).

- Não puxe pelo cabo de alimentação nem pelo aparelho, mesmo quando pretende desligar a ficha da tomada.
- Este produto destina-se exclusivamente a utilização doméstica. Em caso de utilização profissional, inadequada ou não conforme às instruções, o fabricante declina qualquer responsabilidade e a garantia será anulada.
- Desenrole totalmente o cabo antes de cada utilização.
- Não ligue o aparelho num local empoeirado ou que apresente riscos de incêndio.
- Este aparelho não deve ser utilizado num local húmido.
- **Em caso de eventuais danos resultantes de utilização incorreta, a garantia será anulada.**

3 - COLOCAÇÃO EM FUNCIONAMENTO

Antes da primeira utilização, verifique se a tensão, a frequência e a potência do aparelho correspondem às da sua instalação elétrica.

O aparelho pode funcionar com uma tomada elétrica sem ligação à terra. Trata-se de um aparelho de classe II/ (duplo isolamento elétrico ).

Antes de colocar o aparelho em funcionamento, certifique-se de que:

- o aparelho está corretamente montado, tal como indicado nos conselhos de segurança,
- o aparelho se encontra sobre um suporte horizontal e estável,
- o posicionamento do aparelho descrito nas instruções é respeitado.

NÃO FORCE A OSCILAÇÃO COM A MÃO.

• ALIMENTAÇÃO ELÉTRICA DO TELECOMANDO VF3910F0:

VF3910F0: O telecomando utiliza **2 pilhas LR3 (AAA)** que não estão incluídas.

Coloque as pilhas no respetivo compartimento, de acordo com as indicações de polaridade definidas nesse compartimento.

IMPORTANTE: Se não está a utilizar o aparelho, é aconselhável desligá-lo.

Para guardar o aparelho, retire as pilhas do telecomando.

EM CASO DE PROBLEMAS

Nunca desmonte o aparelho sozinho. Um aparelho mal reparado pode representar um risco para o utilizador.

Não utilize o aparelho e contacte o Centro de Assistência Técnica autorizado nos seguintes casos:

- o aparelho sofreu uma queda;
- o aparelho ou o cabo de alimentação está danificado;
- o aparelho não está a funcionar normalmente.

Pode encontrar uma lista dos Centros de Assistência Técnica no cartão de garantia internacional TEFAL.

PROTEÇÃO DO AMBIENTE EM PRIMEIRO LUGAR!



 O aparelho contém vários materiais que podem ser recuperados ou reciclados.

 Entregue-o num ponto de recolha para possibilitar o seu tratamento.

Se o seu aparelho utiliza pilhas: para respeitar o meio ambiente, não deite fora pilhas gastas, entregue-as num dos pontos de recolha. Não deitar fora as pilhas juntamente com o lixo doméstico.

Estas instruções estão também disponíveis no nosso site em www.tefal.com

4 - MONTAGEM

- O aparelho é entregue desmontado. Para sua segurança, é muito importante que a montagem seja feita correctamente antes da primeira utilização.
- A instalação do aparelho e a sua utilização devem estar em conformidade com as normas em vigor no seu país.

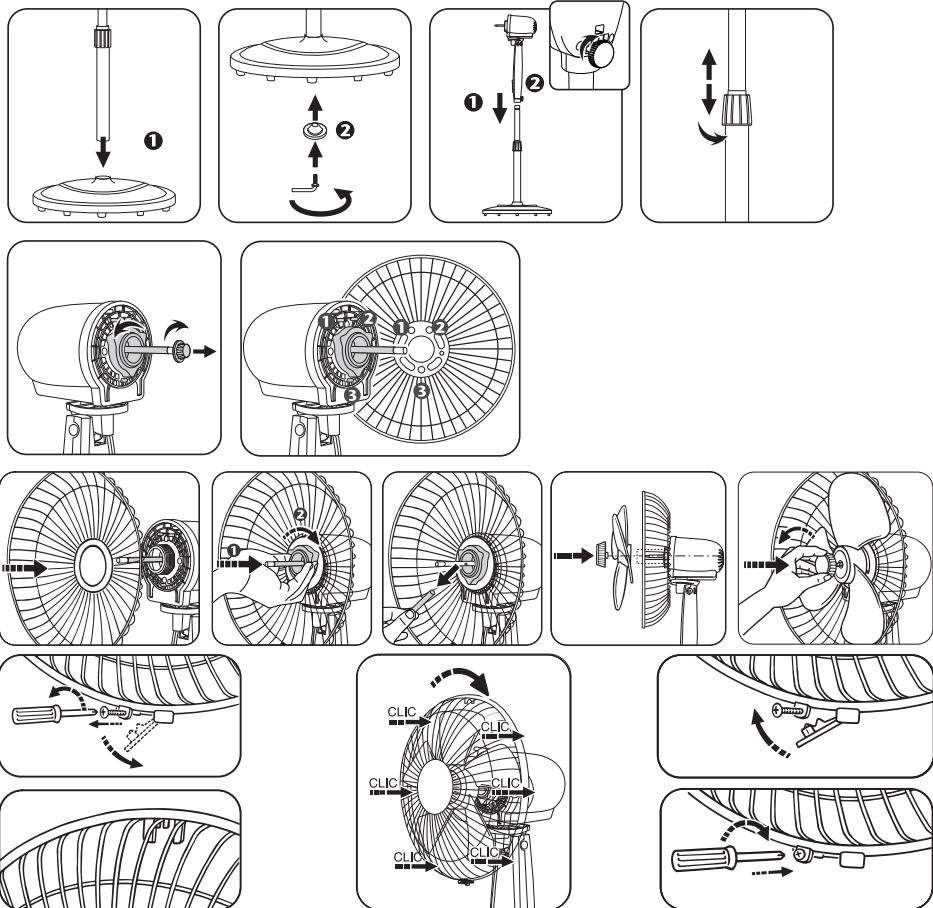

5 - FUNCIONAMENTO

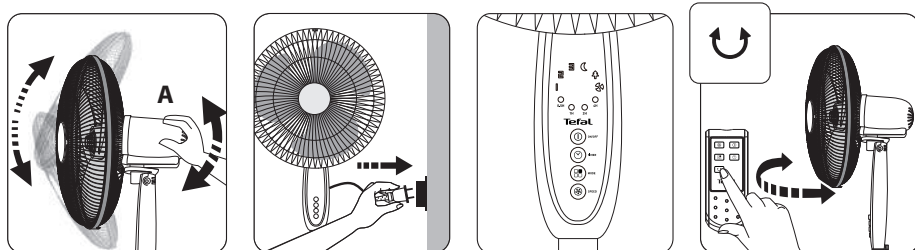

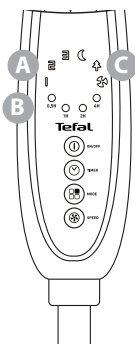
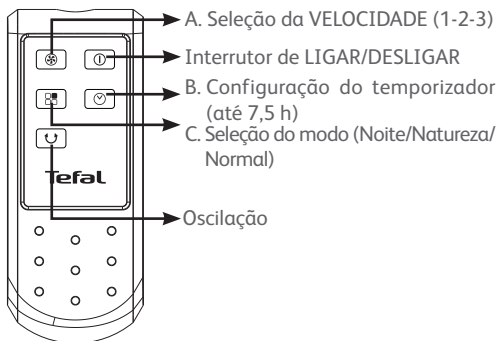

- ☾ MODO NOITE
- 🌿 MODO NATUREZA
- 🌀 NORMAL

Coloque a ventoinha a funcionar e escolha a velocidade que pretende usando os botões no painel de controlo.

- INICIAR
- TEMPORIZADOR (até 7,5 h)
- MODO
- VELOCIDADE (1-2-3)

O painel de controlo possui quatro botões que são usados para ligar o seu aparelho e seleccionar a velocidade de ventilação.

Pode seleccionar a sua definição de ventilação preferida premindo o botão “MODO”.

Para MODO NORMAL seleccione a sua definição de ventilação preferida premindo SPEED (VELOCIDADE) (1-2-3). Para MODO NATURAL e NOTURNO, a velocidade de ventilação é programada por software para lhe proporcionar o máximo conforto.

Desligue o aparelho premindo o botão **ⓘ** no painel de controlo ou no telecomando.

A função de oscilação só pode ser ativada com o telecomando premindo o botão **↻**.

Premindo o botão “TEMPORIZADOR” pode configurar as horas necessárias. Os indicadores luminosos indicam o horário que está a definir. Quando estão acesos vários indicadores luminosos, o horário é a soma de todos os números relacionados com cada indicador luminoso.

IMPORTANTE: Se não está a utilizar o aparelho, é aconselhável desligá-lo.

6 - MANUTENÇÃO

- O aparelho deverá estar desligado, antes de iniciar qualquer operação de manutenção.
- Poderá limpá-lo com um pano ligeiramente húmido.
- **IMPORTANTE:** nunca utilize produtos abrasivos, poderão deteriorar a superfície do aparelho.

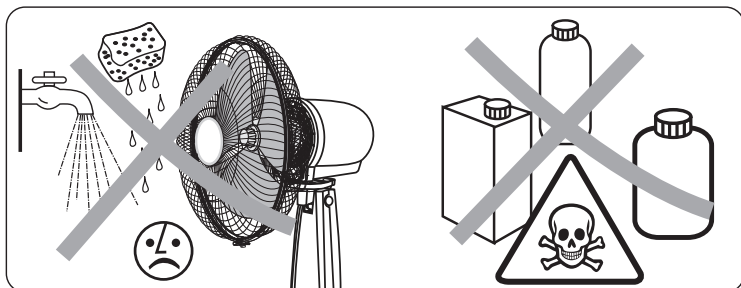
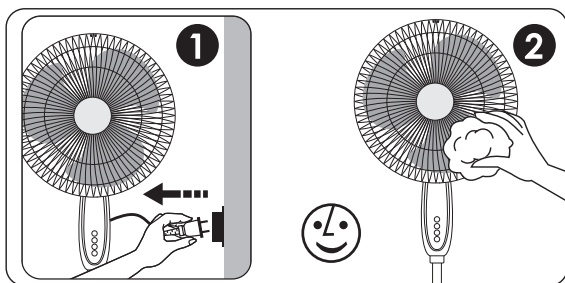

7 - ARRUMAÇÃO

- Quando o aparelho não estiver a ser utilizado, deverá guardá-lo num local ao abrigo da humidade.

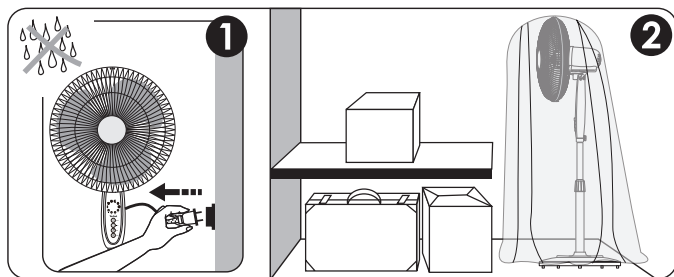

4 - تجميع المنتج

- يصل هذا المنتج إليك مُفككاً. من أجل سلامتك، يجب أن يتم تجميعه وتركيبه بشكل صحيح.
- يجب ضبط واستعمال هذا المنتج حسب المعايير السارية المعمول في بلدك.

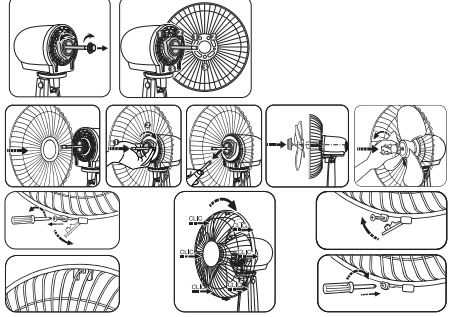
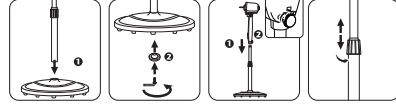

5 - التشغيل

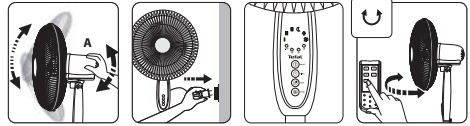

A. اختيار السرعة (1-2-3)

مفتاح التشغيل/الإيقاف

B. ضبط المؤقت (حتى 7.5 ساعة)

C. اختيار الوضع (الليل/طبيعي/عادي)

دوران المروحة

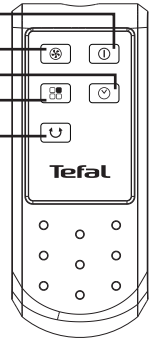

وضع الليل

وضع طبيعي

عادي

قم بتشغيل المروحة واختر السرعة التي تريدها باستخدام الأزرار الموجودة بلوحة التحكم:

• بدء الاستخدام

• المؤقت (حتى 7.5 ساعة)

• الوضع

• السرعة (1-2-3)

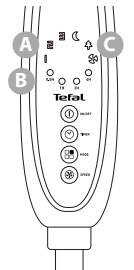

لوحة التحكم بها أربعة أزرار يتم استخدامها لبدء تشغيل جهازك واختيار سرعة التهوية. يمكنك اختيار ضبط التهوية المرغوب فيه عن طريق الضغط على زر الوضع "MODE".

لوضع العادي NORMAL، يمكنك اختيار وضع التهوية المفضل لديك عن

طريق الضغط على السرعة SPEED (3-2-1).

وضع الليل NIGHT أو الوضع الطبيعي NATURAL، فإن سرعة التهوية مبرمجة على تقديم أعلى مستويات الراحة.

أطفئ الجهاز بالضغط على الزر 1، الموجود بلوحة التحكم أو بالريموت كمنترول.

لا يمكن تفعيل وظيفة دوران المروحة إلا باستخدام الريموت كمنترول عن طريق الضغط على الزر 2.

عند ضغطك على زر المؤقت "TIMER"، يمكنك ضبط الوقت المرغوب. ستشير لمبات الليد إلى التوقيت الذي قمت بضبطه.

عند إضاءة العديد من لمبات الليد، فإن التوقيت يكون إجمالي جميع الأرقام المشار إليها بكل لمبة ليدي.

6 - التنظيف

- يجب فصل المنتج عن التيار الكهربائي قبل القيام بعملية التنظيف.
- يمكن تنظيفه بقطعة قماش رطبة.
- هام: لا تستعمل مواد التنظيف الكاشطة التي قد تتلف الشكل الخارجي للمنتج.

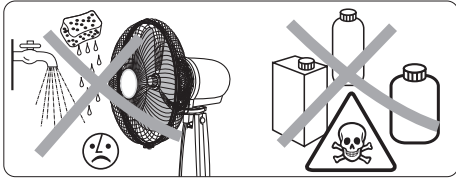
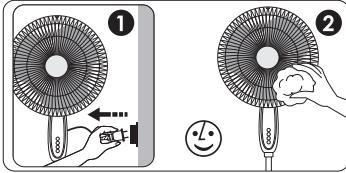

7 - التخزين

- عندما لا يكون المنتج قيد التشغيل، يُخزن في مكان جاف.

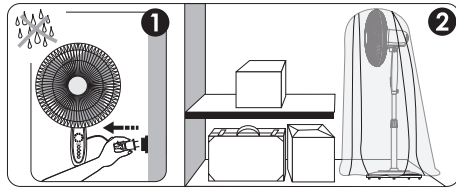

يرجى قراءة دليل التعليمات وتعليمات السلامة بعناية قبل استخدام الجهاز، مع الاحتفاظ بدليل التعليمات للرجوع إليه في المستقبل. لسلامتك، هذا الجهاز متوافق مع جميع المعايير واللوائح المعمول بها (الجهد الكهربائي المنخفض، التوافق الكهرومغناطيسي، التوجيهات البنينية، وما شابه).

1 - تعليمات السلامة

- قبل الاستخدام، يُرجى التحقق من كون الجهاز وقابس التيار وكابل التيار في حالة جيدة.
- يجب استخدام الجهاز وفقاً لظروف التشغيل العادية على النحو المحدد في هذه التعليمات.
- لا تسمح بدخول الماء إلى داخل الجهاز.
- لا تلمس الجهاز ويدك مبتلتان.
- لا تقم أبداً بإدخال الأشياء في الجهاز (مثلاً، الإبر...).
- يجب مراقبة الأطفال للتأكد من عدم إدخال أصابعهم عبر شبكات الحماية.
- إذا كان كابل الطاقة تالفاً، فيجب استبداله من قبل الشركة المصنعة أو وكيل الصيانة التابع لها أو الأشخاص المؤهلين على نفس المستوى، وذلك لتجنب تعرضك للخطر.
- يجب فصل جهازك عن مصدر التيار قبل إجراء أي أعمال صيانة.
- لتنفيذ أعمال الصيانة والتعديل، يُرجى مراجعة دليل المستخدم المرفق مع الدليل.
- بالنسبة للدول الخاضعة لقوانين الاتحاد الأوروبي (CE): يمكن للأطفال من سن 8 سنوات فما فوق استخدام هذا الجهاز وكذلك الأشخاص الذين يعانون من ضعف القدرات البدنية أو الحسية أو العقلية أو عدم الخبرة أو المعرفة شريطة توافر الإشراف والتوجيه فيما يتعلق باستخدام الجهاز بطريقة آمنة وفهم المخاطر المتضمنة.
- يجب ألا يعيب الأطفال بالجهاز.
- يجب ألا يقوم الأطفال بتنظيف الجهاز وصيانته دون الإشراف عليهم.

بالنسبة للدول الأخرى:

- هذا الجهاز غير مخصص للاستخدام من قبل الأشخاص (بما في ذلك الأطفال) من ذوي القدرات البدنية أو الحسية أو العقلية المحدودة أو من ليست لديهم خبرة أو معرفة، إلا في حال قيام شخص مسؤول بتقديم الإشراف أو التعليمات المتعلقة باستخدام الجهاز لهم من أجل سلامتهم. تجب مراقبة الأطفال جيداً، وذلك لمنعهم من اللعب بالجهاز.

2 - التوصيات

- يجب أن تتوافق التجهيزات الكهربائية بالرفة، وكذا تركيب الجهاز واستخدامه، مع المعايير السارية في دولتك.
- لا تستخدم جهازك بالقرب من الأشياء أو المنتجات القابلة للاشتعال. بشكل عام، ينبغي عليك دائماً وضع الجهاز على مسافة لا تقل عن 05 سم بعيداً عن أي شيء (الجران، الستائر، منتجات الأيروسول، وما شابههم).
- لا تقم بشد كابل التيار أو الجهاز، حتى لو كنت تنوي فصله عن مقياس التيار بالحائط.
- هذا المنتج مصمم للاستخدام المنزلي فقط. لا تتحمل الشركة الصانعة المسؤولية عند استخدام المنتج بأي شكل منهني أو استخدامه بشكل غير ملائم أو عدم اتباع التعليمات، وكذا بخروج المنتج عن الضمان.

- قبل الاستخدام، قم بفك كابل التيار بأكمله.
- لا تستخدم الجهاز في غرفة يملؤها الغبار أو في مكان قد يكون فيه خطر نشوب حريق.
- لا يجب استخدام هذا الجهاز في بيئة رطبة.
- يصبح الضمان لاغياً إذا تعرض الجهاز للضرر بسبب الاستخدام غير الصحيح.

3 - الاستخدام لأول مرة

قبل الاستخدام لأول مرة، تأكد من توافق الجهد الكهربائي والتردد والطاقة بجهازك مع مصدر التيار الكهربائي.

يمكن تشغيل جهازك باستخدام قابس غير مؤرض. الجهاز من الفئة II (عزل كهربائي مزدوج □).

قبل تشغيل جهازك، تأكد أن:

- الجهاز تم تجميعه بالكامل على النحو الموصوف في تعليمات السلامة،
- الجهاز موضوع على سطح ثابت أمني،
- الجهاز موضوع في مكان متوافق مع التعليمات الموضحة في هذا الدليل.

لا تحاول تغيير اتجاه المروحة يدوياً بقوة.

• جهاز (أجهزة) مع ريموت كنفترول V3910F0

• V3910F0: يحتاج الريموت كنفترول إلى 2 بطاريات من النوع (AAA) LR3، ويُرجى العلم أنهم غير مرفقين.

ضع البطاريات في مكانها المخصص مع الانتباه لتوجيه الأطراف الموجبة والسالبة بشكل صحيح على النحو الموضح في حجرة البطارية.

هام: من الموصى به إطفاء الجهاز وفصله عن مصدر التيار عند عدم الاستخدام. عند تخزين الجهاز لفترة طويلة من الوقت، يُرجى خلص البطاريات من الريموت كنفترول.

في حال وجود أي مشكلة

لا تقم بتفكيك الجهاز بنفسك. الجهاز الذي لا تتم صيانته كما ينبغي قد يشكّل خطراً على المستخدم.

- لا تستخدم الجهاز وتواصل مع مركز خدمة معتمد إذا:
- سقط الجهاز على الأرض؛
- كان هناك تلف في الجهاز أو كابل التيار؛
- لم يعد يعمل جهازك كما ينبغي.

يمكنك العثور على قائمة بمراكز الخدمة المعتمدة من خلال بطاقة الضمان الدولي من تيفال.

إنبيللة آيامد يف دعاس

- يحتوي الجهاز على العديد من المواد التي يمكن استعادتها وتدويرها.
- بل اذهب به إلى نقطة تجميع أو إلى مركز خدمة معتمد لمعالجته.
- إذا كان هذا الجهاز يعمل بالبطاريات: ساعد في حماية البيئة بعدم التخلص من البطاريات المستهلكة بل بدلاً من ذلك، اذهب بهم إلى أحد المراكز الخاصة بتجميع البطاريات. ولا تتخلص منهم في النفايات المنزلية. يمكن العثور على تلك التعليمات أيضاً على موقعنا الإلكتروني عبر الرابط www.tefal.com