

# TOTAL

One-Stop Tools Station

TOTAL

## Аккумуляторный ударный гайковерт Аккумуляторный ударный винтоверт

TIWLI2001

TIRLI2002



# 20V



# EAC

Руководство по эксплуатации

Символы используемые в данном руководстве по эксплуатации,  
на упаковке и на корпусе инструмента.

	Соответствие требованиям Евразийского союза
	Двойная изоляция для дополнительной защиты
	Прочтите это руководство по эксплуатации перед использованием инструмента
	Соответствие требованиям Европейского союза
	При работе с инструментом используйте защитные очки, защитные наушники и пылезащитную маску
	Отходы электрических продуктов не следует утилизировать с бытовыми отходами. Пожалуйста, утилизируйте в специально отведенных местах.
	Предупреждение о безопасности. Используйте только аксессуары, рекомендуемые изготовителем.
 Макс. 50°C	Заряжайте аккумулятор при температуре окружающей среды не более 50°C
	Подлежит вторичной переработке
	Не подвергайте аккумулятор воздействию огня
	Не подвергайте аккумулятор воздействию воды

## **ОБЩИЕ УКАЗАНИЯ МЕР БЕЗОПАСНОСТИ ПРИ РАБОТЕ С ЭЛЕКТРОИНСТРУМЕНТОМ**



***ВНИМАНИЕ!** Прочтите все предупреждения и указания мер безопасности и все инструкции. невыполнение предупреждений и инструкций может привести к поражению электрическим током, пожару и (или) серьезным повреждениям.*

Сохраните все предупреждения и инструкции для того, чтобы вы могли обратиться к ним в дальнейшем!

### **БЕЗОПАСНОСТЬ РАБОЧЕГО МЕСТА**

- 1) Содержите рабочее место в чистоте и обеспечьте хорошее освещение. Если рабочее место загромождено или плохо освещено, это может привести к несчастным случаям.
- 2) Не следует эксплуатировать электроинструмент во взрывоопасной среде (например, в присутствии воспламеняющихся жидкостей, газов или пыли). Электроинструмент является источником искр, которые могут привести к возгоранию пыли или паров.
- 3) Не подпускайте детей и посторонних лиц к электроинструменту в процессе его работы. Отвлечение внимания может привести вас к потере контроля над инструментом.

### **ЭЛЕКТРИЧЕСКАЯ БЕЗОПАСНОСТЬ**

- 1) Штепсельные вилки электроинструмента или зарядных устройств должны подходить под розетки. Никогда не изменяйте конструкцию штепсельной вилки каким-либо образом. Не используйте каких-либо переходников для инструмента с заземляющим проводом. Использование оригинальных вилок и соответствующих розеток уменьшит риск поражения электрическим током;
- 2) Не допускайте контакта тела с заземленными поверхностями, такими, как трубы, радиаторы, плиты и холодильники. Существует повышенный риск поражения электрическим током, если ваше тело заземлено.
- 3) Не подвергайте электроинструмент воздействию дождя и не держите его во влажных условиях. Вода, попадая в электроинструмент, увеличивает риск поражения электрическим током.
- 4) Обращайтесь аккуратно со шнуром. Никогда не используйте шнур для переноса, перетаскивания электроинструмента или зарядного устройства и вытаскивания вилки из розетки. Исключите воздействие на электрический шнур тепла, масла, острых кромок или движущихся частей. Поврежденные или скрученные шнуры увеличивают риск поражения электрическим током.
- 5) При эксплуатации электроинструмента или зарядного устройства на открытом воздухе пользуйтесь удлинителем, пригодным для использования на открытом воздухе. Применение шнура, предназначенного для использования на открытом воздухе, уменьшает риск поражения электрическим током;
- 6) Если нельзя избежать эксплуатации электроинструмента или зарядного устройства во влажных условиях, используйте источник питания, снабженный устройством защитного отключения (УЗО). Использование УЗО уменьшает риск поражения электрическим током.

## **ЛИЧНАЯ БЕЗОПАСНОСТЬ**

- 1) Будьте бдительны, следите за своими действиями и руководствуйтесь здравым смыслом при эксплуатации электроинструмента. Не пользуйтесь электроинструментом, если вы устали, находитесь под действием наркотических средств, алкоголя или лекарственных препаратов. Кратковременная потеря концентрации внимания при эксплуатации электроинструмента может привести к серьезным повреждениям.
- 2) Пользуйтесь индивидуальными защитными средствами. Всегда надевайте средства для защиты глаз. Защитные средства – такие, как маски, предохраняющие от пыли, перчатки, обувь, предохраняющая от скольжения, каска или средства защиты ушей, используемые в соответствующих условиях – уменьшат опасность получения повреждений.
- 3) Не допускайте случайного включения электроинструмента. Обеспечьте, чтобы выключатель находился в положении «отключено» перед подсоединением к сети и (или) к аккумуляторной батарее и при подъеме и переноске электроинструмента. Если при переноске электроинструмента палец находится на выключателе или происходит подключение к сети (подсоединение к аккумуляторной батарее) электроинструмента, у которой выключатель находится в положении «включено», это может привести к несчастному случаю.
- 4) Перед включением электроинструмента удалите все регулировочные или гаечные ключи. Ключ, оставленный во вращающейся части электроинструмента, может привести к травмированию оператора.
- 5) При работе не пытайтесь дотянуться до чего-либо, всегда сохраняйте устойчивое положение. Это позволит обеспечить лучший контроль над электроинструментом в экстремальных ситуациях.
- 6) Одевайтесь надлежащим образом. Не носите свободной одежды или ювелирных изделий. Не приближайте свои волосы, одежду и перчатки к движущимся частям электроинструмента. Свободная одежда, ювелирные изделия и длинные волосы могут попасть в движущиеся части.
- 7) Если предусмотрены средства для подсоединения к оборудованию для отсоса и сбора пыли, обеспечьте их надлежащее присоединение и эксплуатацию. Сбор пыли может уменьшить опасности, связанные с пылью.

## **ЭКСПЛУАТАЦИЯ И УХОД ЗА ЭЛЕКТРОИНСТРУМЕНТОМ**

- 1) Не перегружайте электроинструмент. Используйте электроинструмент соответствующего назначения для выполнения необходимой вам работы. Лучше и безопаснее выполнять электроинструментом ту работу, на которую он рассчитан.
- 2) Не используйте электроинструмент, если его выключатель неисправен (не включает или не выключает). Любой электроинструмент, которая не может управляться с помощью выключателя, представляет опасность и подлежит ремонту.
- 3) Отсоедините вилку от источника питания и (или) аккумуляторную батарею от электроинструмента перед выполнением каких-либо регулировок, заменой принадлежностей или помещением его на хранение. Подобные меры безопасности уменьшают риск случайного включения электроинструмента.
- 4) Храните неработающий электроинструмент в месте, недоступном для детей, и не разрешайте лицам, не знакомым с электроинструментом или настоящей инструкцией, пользоваться электроинструментом. Электроинструмент представляют опасность в руках неквалифицированных пользователей.

- 5) Обеспечьте техническое обслуживание электроинструмента. Проверьте электроинструмент на предмет правильности соединения и закрепления движущихся частей, поломки деталей и иных несоответствий, которые могут повлиять на работу. В случае неисправности отремонтируйте электроинструмент перед использованием. Часто несчастные случаи происходят из-за плохого обслуживания электроинструмента.
- 6) Храните режущие инструменты в заточенном и чистом состоянии. Режущие инструменты с острыми кромками, обслуживаемые надлежащим образом, реже заклинивают и ими легче управлять.
- 7) Используйте электроинструмент, приспособления, инструмент и прочее в соответствии с настоящей инструкцией с учетом условий и характера выполняемой работы. Использование электроинструмента для выполнения операций, на которые он не рассчитан, может создать опасную ситуацию.

## **ОБСЛУЖИВАНИЕ**

Обслуживание вашего электроинструмента должно быть поручено квалифицированному специалисту, использующему только идентичные сменные детали. Это позволит сохранить безопасность вашего электроинструмента.

## **ЭКСПЛУАТАЦИЯ И УХОД ЗА АККУМУЛЯТОРНЫМ ЭЛЕКТРОИНСТРУМЕНТОМ**

- 1) Перезарядку следует осуществлять, используя зарядное устройство, указанное изготовителем. Зарядное устройство, которое годится для одного типа аккумуляторной батареи, может вызвать пожар при использовании другого типа батареи.
- 2) Питание электроинструмента следует осуществлять только от аккумуляторных батарей, имеющих специальное обозначение. Использование любых других батарей может привести к повреждениям и пожару.
- 3) Если аккумуляторная батарея не используется, ее следует хранить отдельно от других металлических предметов, таких, как скрепки для бумаг, монеты, ключи, гвозди, винты и тому подобное, которые могут закоротить контактные выводы. Короткое замыкание контактных выводов может вызвать ожоги или пожар.
- 4) В случае неправильной эксплуатации жидкий электролит может вытечь из аккумуляторной батареи. Избегайте контакта с электролитом. При случайном контакте с электролитом смойте его водой. Если электролит попадет в глаза, кроме промывки глаз водой обратитесь за медицинской помощью. Течь электролита из аккумуляторной батареи может вызвать раздражение или ожоги.
- 5) Ваш электроинструмент имеет автономный источник питания (аккумуляторную батарею) и всегда готов к работе. Избегайте случайных нажатий на клавишу выключателя — это может привести к травмам и иным повреждениям.
- 6) Не вскрывайте аккумуляторную батарею, при этом возникает опасность короткого замыкания, что может привести к возникновению пожара или взрыва.
- 7) Защищайте аккумуляторную батарею от воздействия высоких температур, сильного солнца и огня. Может возникнуть опасность взрыва.
- 8) При повреждении и неправильной эксплуатации аккумуляторной батареи может выделяться газ. Обеспечьте приток свежего воздуха. Газы могут вызвать раздражение дыхательных путей, при возникновении жалоб обратитесь к врачу.

## ТЕХНИЧЕСКИЕ ХАРАКТЕРИСТИКИ

Модель	TIWLI2001	TIRLI2002
Тип двигателя	бесщеточный двигатель	
Количество АКБ в комплекте	2	
Тип патрона	квадрат 1/2"	шестигранник 1/4"
Частота вращения х/х 1 скорость	0-1300 об/мин	
Частота вращения х/х 2 скорость	0-2300 об/мин	
Частота ударов х/х 1 скорость	0-2000 уд/мин	
Частота ударов х/х 2 скорость	0-3300 уд/мин	
Максимальный крутящий момент	300 Нм	200 Нм
Время полной зарядки АКБ	1 час	
Емкость аккумулятора	2,0 Ач	
Вольтаж аккумулятора	20В	

## УСТРОЙСТВО И ПРИНЦИП РАБОТЫ

### ▲ ВНИМАНИЕ!

Перед настройкой или проверкой функций вашего электроинструмента всегда проверяйте, что кнопка включения находится в положении «выключено», а аккумуляторная батарея отсоединена.

### УСТАНОВКА И ИЗВЛЕЧЕНИЕ АККУМУЛЯТОРНОЙ БАТАРЕИ



Перед установкой или снятием аккумуляторной батареи, всегда проверяйте, что кнопка включения находится в положении «выключено».

Чтобы извлечь аккумуляторную батарею, нажмите кнопку и потяните её горизонтально, в сторону сверлильного патрона.

Для установки аккумуляторной батареи совместите её с направляющими на корпусе и вставьте в инструмент до характерного щелчка.

Не применяйте грубую силу для установки аккумуляторной батареи. Если батарея легко не скользит в корпусе, значит она неправильно вставлена.

## ПРОВЕРКА УРОВНЯ ЗАРЯДА АККУМУЛЯТОРНОЙ БАТАРЕИ

Для проверки уровня заряда аккумуляторной батареи нажмите на кнопку проверки на задней части батареи. Индикатор заряда загорится на несколько секунд.

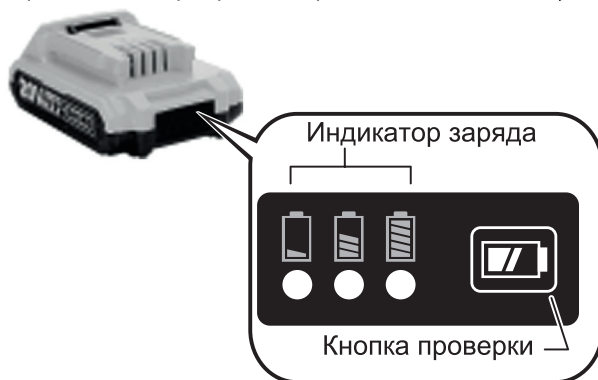

Индикатор заряда		Уровень заряда
Горит	Не горит	
■ ■ ■		>80%
■ ■ □	□	от 30% до 80%
■ □ □	□ □ □	<30%

## ЗАРЯДКА АККУМУЛЯТОРНОЙ БАТАРЕИ



Для зарядки аккумуляторной батареи установите её на зарядное устройство, согласно рисунку. Затем подключите зарядное устройство к электрической сети питания.

Индикатор зарядки на зарядном устройстве служит для сигнализации зарядки и состояния батареи:

- Мигает зеленый светодиод — идёт зарядка батареи.
- Горит зелёный светодиод — зарядка батареи завершена.
- Мигает красный светодиод — батарея перегрелась, охладите аккумуляторную батарею при комнатной температуре.
- Горит красный светодиод — батарея неисправна, обратитесь в сервисный центр.

## **ВНИМАНИЕ!**

*Если зарядка батареи продолжается более двух часов, обратитесь в сервисный центр, возможно батарея или зарядное устройство неисправны.*

## **КНОПКА ВКЛЮЧЕНИЯ**

### **▲ ВНИМАНИЕ!**

*Перед установкой аккумуляторной батареи в ваш электроинструмент всегда проверьте, что кнопка включения находится в положении «выключено».*



Для начала работы с инструментом плавно нажмите кнопку включения. Чем сильнее вы нажимаете кнопку, тем быстрее скорость вращения инструмента. Для остановки вращения отпустите кнопку включения.

## **ДИНАМИЧЕСКИЙ ТОРМОЗ ДВИГАТЕЛЯ**

Для большей безопасности ваш электроинструмент оснащён динамическим тормозом двигателя, который при отпуске кнопки включения мгновенно останавливает вращение патрона.



## СВЕТОДИОДНАЯ ПОДСВЕТКА РАБОЧЕЙ ЗОНЫ



### **⚠ ВНИМАНИЕ!**

*Не смотрите непосредственно на саму лампу подсветки во включенном состоянии.*

Лампа подсветки загорается автоматически, при нажатии на кнопку включения. Чтобы лампа погасла, необходимо отпустить кнопку включения.

Используйте сухую ткань для очистки лампы от грязи. Будьте осторожны, чтобы не поцарапать защитное стекло, это может привести к снижению яркости светового потока.

## КНОПКА ПЕРЕКЛЮЧЕНИЯ НАПРАВЛЕНИЯ ВРАЩЕНИЯ (РЕВЕРСА)

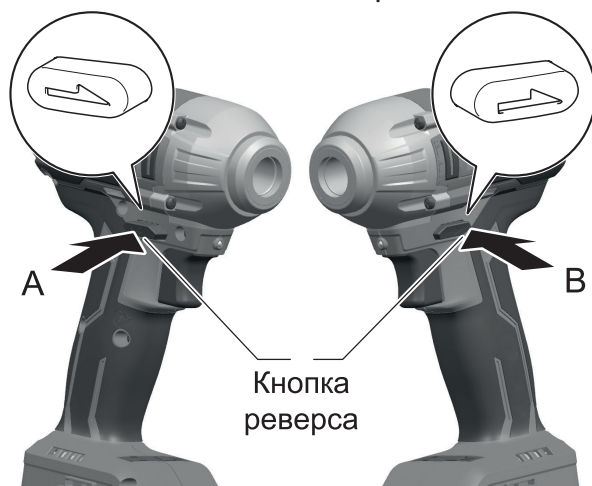

Ваш электроинструмент оснащен функцией реверса, для изменения направления вращения патрона. Установите кнопку реверса в положение А для вращения патрона по часовой стрелке и в положение В для вращения против часовой.

Когда кнопка реверса установлена в нейтральном положении, кнопку включения нажать нельзя.

## **⚠ ВНИМАНИЕ!**

Всегда проверяйте направление вращения перед началом работы.

Используйте кнопку реверса только после полной остановки инструмента. Изменение направления вращения до полной остановки инструмента может привести к повреждениям и поломкам.

Если вы не пользуетесь инструментом, устанавливайте кнопку реверса в нейтральное положение.

## **ИЗМЕНЕНИЕ ЧАСТОТЫ ВРАЩЕНИЯ ДВИГАТЕЛЯ**

Кнопка изменения частоты вращения двигателя

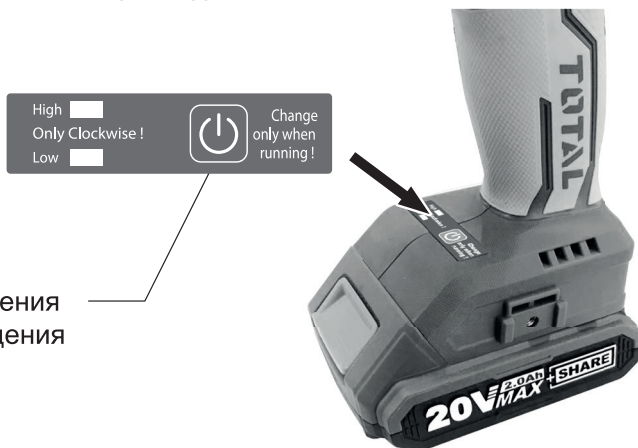

Ваш электроинструмент оснащен возможностью изменения частоты вращения двигателя и как следствие количества ударов.

Для изменения частоты вращения двигателя нажмите кнопку в нижней части рукоятки при нажатой кнопке включения.

Выбирайте частоту вращения правильно, согласно задачам, которые вы выполняете в текущий момент.

Высокая частота вращения



Низкая частота вращения



Кнопка изменения частоты вращения двигателя

## **⚠ ВНИМАНИЕ!**

Регулировка частоты вращения двигателя доступна только при вращении патрона по часовой стрелке. При вращении патрона против часовой стрелки частота вращения будет всегда максимальной.

Кнопка изменения частоты вращения двигателя работает только при нажатой кнопке включения..

## **УСТАНОВКА ОСНАСТКИ**

### **⚠ ВНИМАНИЕ!**

Перед установкой оснастки всегда проверяйте, что кнопка включения находится в положении «выключено», а аккумуляторная батарея отсоединена.

**Модель TIWLI2001**

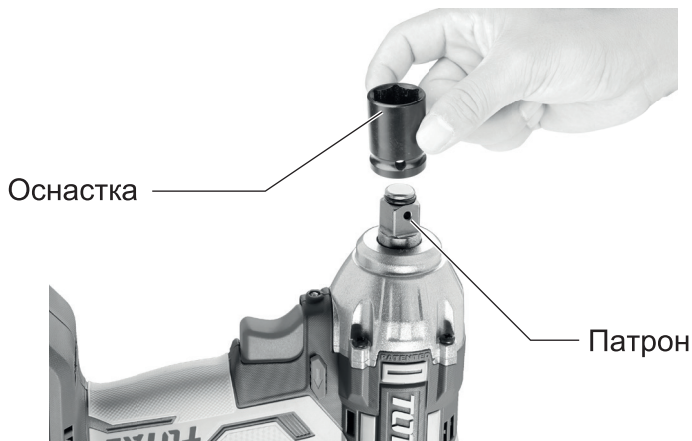

Для установки оснастки наденьте ударную головку на патрон до щелчка. Перед использованием инструмента убедитесь, что оснастка плотно установлена на патрон. Снятие оснастки производите в обратном порядке.

**Модель TIRLI2002**

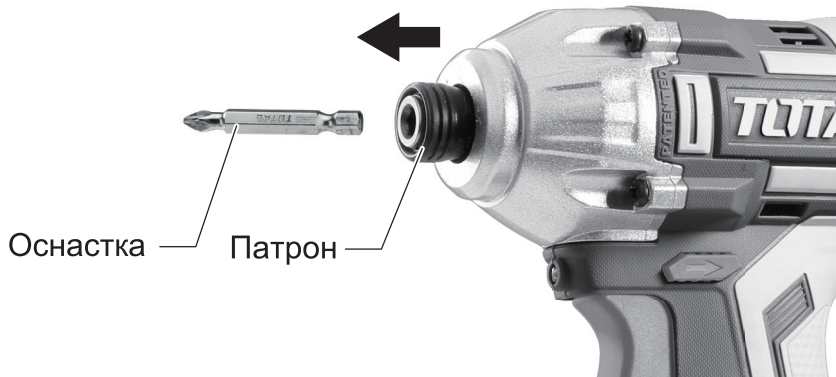

Для установки оснастки вставьте биты в патрон. Перед использованием инструмента убедитесь, что оснастка плотно удерживается в патроне. Снятие оснастки производите в обратном порядке.

Для обеспечения безопасности работы используйте оригинальную оснастку TOTAL. При использовании неоригинальной оснастки выбирайте биты только с нижеприведенными параметрами.

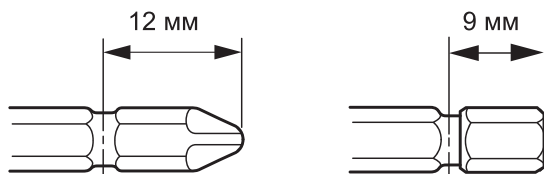

## УСТАНОВКА СКОБЫ

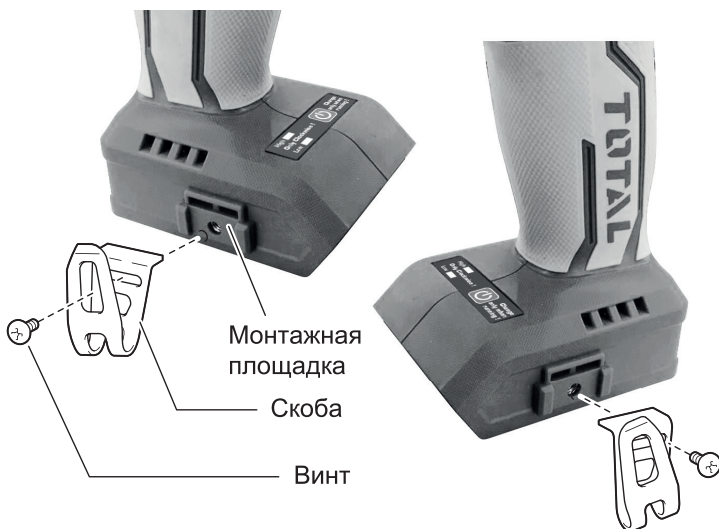

Для установки удерживающей скобы установите скобу на монтажную площадку и притяните винтом.

## РАБОТА С ИНСТРУМЕНТОМ

### **⚠ ВНИМАНИЕ!**

*Всегда устанавливайте аккумуляторную батарею в отсек до щелчка. Если батарея будет не закреплена в отсеке, она может случайно выпасть из инструмента и нанести травмы вам или окружающим.*

## ВРЕМЯ ЗАКРУЧИВАНИЯ КРЕПЕЖА В ЗАВИСИМОСТИ ОТ УСИЛИЯ

### ⚠ ВНИМАНИЕ!

Нижеприведенные графики показывают усреднённые данные, без учёта таких параметров как, плотность материала, качество изготовления крепежа, температура окружающей среды, заряд аккумуляторной батареи и т.д.

#### Модель TIWLI2001



Стандартный крепеж

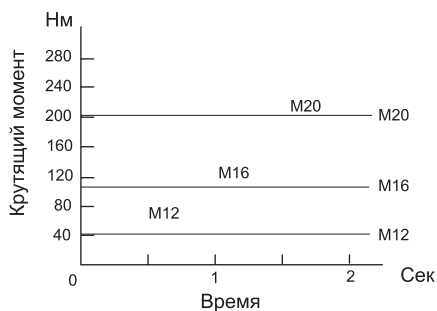

Усиленный крепеж

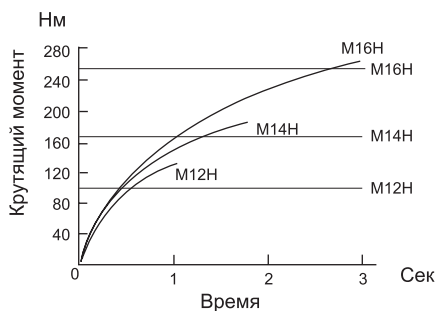

#### Модель TIRLI2002

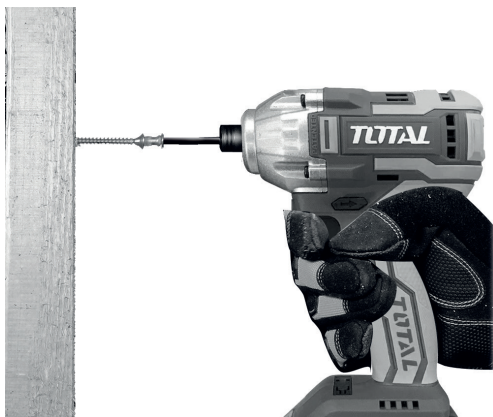

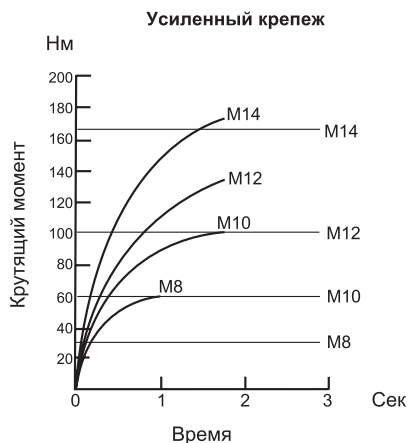
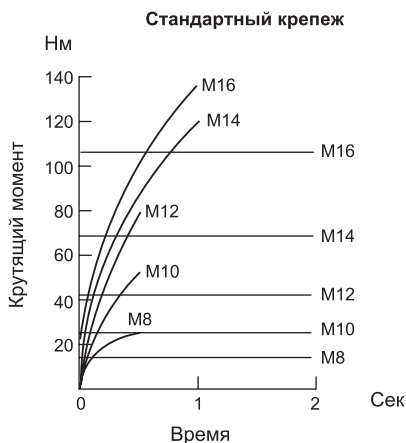

## ТЕХНИЧЕСКОЕ ОБСЛУЖИВАНИЕ

### ⚠ ВНИМАНИЕ!

*Перед началом осмотра или техническим обслуживанием вашего электроинструмента всегда проверяйте, что кнопка включения находится в положении «выключено», а аккумуляторная батарея отсоединена.*

*Не допускайте контакта электроинструмента с растворителем, бензином, спиртом или подобными агрессивными жидкостями. Результатом может быть деформация корпуса, потеря окраски или выход инструмента из строя.*

Для поддержания должного уровня безопасности и надёжности вашего электроинструмента проводите ремонт и техническое обслуживание только в авторизованных сервисных центрах с применением оригинальных запасных частей.

## АКСЕССУАРЫ И ОСНАСТКА

### ⚠ ВНИМАНИЕ!

*Используйте оснастку и аксессуары только по их прямому назначению.*

Если у вас возникли вопросы по совместимости оснастки или аксессуаров обратитесь в ближайший авторизованный сервисный центр.

## **ГАРАНТИЯ ИЗГОТОВИТЕЛЯ (ПОСТАВЩИКА)**

Гарантийный срок эксплуатации гайковерта — 12 календарных месяцев со дня продажи. В случае выхода гайковерта из строя в течение гарантийного срока эксплуатации по вине изготовителя, владелец имеет право на бесплатный гарантийный ремонт, при соблюдении следующих условий: отсутствие механических повреждений; отсутствие признаков нарушения требований Руководства по эксплуатации; наличие в Руководстве по эксплуатации отметки продавца о продаже и подписи покупателя; соответствие серийного номера гайковерта серийному номеру в гарантийном талоне; отсутствие следов некавалифицированного ремонта.

Удовлетворение претензий потребителя с недостатками по вине изготовителя производится в соответствии с законом РФ «О защите прав потребителей».

### **Адрес гарантийной мастерской**

**142703, М.О., пос. Горки Ленинские, Промзона Пуговичино, владение 8, Бизнес Парк «Ленинский», тел. +7 (495) 274-88-88**

Безвозмездный ремонт, или замена гайковерта в течение гарантийного срока эксплуатации производится при условии соблюдения потребителем правил эксплуатации, технического обслуживания, хранения и транспортировки.

При обнаружении Покупателем каких-либо неисправностей гайковерта, в течение 12 календарных месяцев со дня продажи он должен проинформировать об этом Продавца и предоставить инструмент Продавцу для проверки. Максимальный срок проверки — в соответствии с законом РФ «О защите прав потребителей». В случае обоснованности претензий, Продавец обязуется за свой счёт осуществить ремонт гайковерта или его замену. Транспортировка гайковерта для экспертизы, гарантийного ремонта или замены производится за счёт Покупателя.

В том случае, если неисправность гайковерта вызвана нарушением условий его эксплуатации, Продавец с согласия Покупателя вправе осуществить ремонт за отдельную плату.

На Продавца не могут быть возложены иные, не предусмотренные настоящим Руководством по эксплуатации, обязательства.

Гарантия не распространяется на: любые поломки, связанные с форс-мажорными обстоятельствами; нормальный износ: гайковерт, так же, как и все электрические устройства, нуждается в должном техническом обслуживании. Гарантией не покрывается ремонт, потребность в котором возникает вследствие нормального износа, сокращающего срок службы таких частей инструмента, как присоединительные контакты, провода, щётки и т.п.; естественный износ (полная выработка ресурса); оборудование и его части, выход из строя которых стал следствием неправильной установки, несанкционированной модификации, неправильного применения, нарушение правил обслуживания или хранения; неисправности, возникшие в результате перегрузки гайковерта, повлекшие выход из строя электродвигателя или других узлов и деталей. К безусловным признакам перегрузки инструмента относятся: появление цвета побежалости, деформация или оплавление деталей и узлов гайковерта, потемнение или обугливание изоляции проводов электродвигателя под действием высокой температуры.

Для заметок



# Гарантийные талоны

**Внимание!** При продаже должны заполняться все поля гарантийного талона. Неполное или неправильное заполнение гарантийного талона может привести к отказу от выполнения гарантийных обязательств.

С условиями гарантийного обслуживания ознакомлен(а). При покупке изделия было проверено. Претензий к упаковке, комплектации и внешнему виду не имею. Подпись покупателя \_\_\_\_\_

.....  
Корешок талона №1 на гарантийный ремонт

(модель \_\_\_\_\_) \_\_\_\_\_

Изъят« \_\_\_\_\_ » 20 \_\_\_\_ г. \_\_\_\_\_

Исполнитель \_\_\_\_\_

фамилия, имя, отчество

подпись

## Талон № 1\*

на гарантийный ремонт  
(модель \_\_\_\_\_)

Серийный номер S/N \_\_\_\_\_

Представитель ОТК \_\_\_\_\_

Заполняет торговая организация:

Продан \_\_\_\_\_  
(наименование предприятия - продавца)

Дата продажи \_\_\_\_\_  
Место печати

Продавец \_\_\_\_\_  
(подпись)

\_\_\_\_\_  
(фамилия, имя, отчество)

**\*талон действителен при заполнении**

## Талон № 2\*

на гарантийный ремонт  
(модель \_\_\_\_\_)

Серийный номер S/N \_\_\_\_\_

Представитель ОТК \_\_\_\_\_

Заполняет торговая организация:

Продан \_\_\_\_\_  
(наименование предприятия - продавца)

Дата продажи \_\_\_\_\_  
Место печати

Продавец \_\_\_\_\_  
(подпись)

\_\_\_\_\_  
(фамилия, имя, отчество)

**\*талон действителен при заполнении**

# Гарантийные талоны

Заполняет ремонтное предприятие

\_\_\_\_\_  
(наименование и адрес предприятия)

\_\_\_\_\_  
\_\_\_\_\_  
\_\_\_\_\_  
\_\_\_\_\_

Исполнитель \_\_\_\_\_ ( \_\_\_\_\_ )  
(подпись) (фамилия, имя, отчество)

Владелец \_\_\_\_\_ ( \_\_\_\_\_ )  
(подпись) (фамилия, имя, отчество)

Дата ремонта \_\_\_\_\_ **Место печати**

Утверждаю \_\_\_\_\_  
(должность, подпись)

\_\_\_\_\_  
(ФИО руководителя предприятия)

Заполняет ремонтное предприятие

\_\_\_\_\_  
(наименование и адрес предприятия)

\_\_\_\_\_  
\_\_\_\_\_  
\_\_\_\_\_  
\_\_\_\_\_

Исполнитель \_\_\_\_\_ ( \_\_\_\_\_ )  
(подпись) (фамилия, имя, отчество)

Владелец \_\_\_\_\_ ( \_\_\_\_\_ )  
(подпись) (фамилия, имя, отчество)

Дата ремонта \_\_\_\_\_ **Место печати**

Утверждаю \_\_\_\_\_  
(должность, подпись)

\_\_\_\_\_  
(ФИО руководителя предприятия)

## Гарантийные талоны

**Внимание!** При продаже должны заполняться все поля гарантийного талона. Неполное или неправильное заполнение гарантийного талона может привести к отказу от выполнения гарантийных обязательств.

С условиями гарантийного обслуживания ознакомлен(а). При покупке изделия было проверено. Претензий к упаковке, комплектации и внешнему виду не имею. \_\_\_\_\_  
Подпись покупателя

.....  
Корешок талона №3 на гарантийный ремонт

(модель \_\_\_\_\_) \_\_\_\_\_

Изъят« \_\_\_\_\_ » 20 \_\_\_\_ г.

Исполнитель \_\_\_\_\_

\_\_\_\_\_ (фамилия, имя, отчество)

подпись

### Талон № 3\*

на гарантийный ремонт  
(модель \_\_\_\_\_)

Серийный номер S/N \_\_\_\_\_

Представитель ОТК \_\_\_\_\_

Заполняет торговая организация:

Продан \_\_\_\_\_  
(наименование предприятия - продавца)

Дата продажи \_\_\_\_\_  
Место печати

Продавец \_\_\_\_\_  
(подпись)  
\_\_\_\_\_  
(фамилия, имя, отчество)

**\*талон действителен при заполнении**

### Талон № 4\*

на гарантийный ремонт  
(модель \_\_\_\_\_)

Серийный номер S/N \_\_\_\_\_

Представитель ОТК \_\_\_\_\_

Заполняет торговая организация:

Продан \_\_\_\_\_  
(наименование предприятия - продавца)

Дата продажи \_\_\_\_\_  
Место печати

Продавец \_\_\_\_\_  
(подпись)  
\_\_\_\_\_  
(фамилия, имя, отчество)

**\*талон действителен при заполнении**

# Гарантийные талоны

Заполняет ремонтное предприятие

\_\_\_\_\_  
(наименование и адрес предприятия)

\_\_\_\_\_  
\_\_\_\_\_  
\_\_\_\_\_  
\_\_\_\_\_

Исполнитель \_\_\_\_\_ ( \_\_\_\_\_ )  
(подпись) (фамилия, имя, отчество)

Владелец \_\_\_\_\_ ( \_\_\_\_\_ )  
(подпись) (фамилия, имя, отчество)

Дата ремонта \_\_\_\_\_ **Место печати**

Утверждаю \_\_\_\_\_  
(должность, подпись)

\_\_\_\_\_  
(ФИО руководителя предприятия)

Заполняет ремонтное предприятие

\_\_\_\_\_  
(наименование и адрес предприятия)

\_\_\_\_\_  
\_\_\_\_\_  
\_\_\_\_\_  
\_\_\_\_\_

Исполнитель \_\_\_\_\_ ( \_\_\_\_\_ )  
(подпись) (фамилия, имя, отчество)

Владелец \_\_\_\_\_ ( \_\_\_\_\_ )  
(подпись) (фамилия, имя, отчество)

Дата ремонта \_\_\_\_\_ **Место печати**

Утверждаю \_\_\_\_\_  
(должность, подпись)

\_\_\_\_\_  
(ФИО руководителя предприятия)

# Гарантийные талоны

**Внимание!** При продаже должны заполняться все поля гарантийного талона. Неполное или неправильное заполнение гарантийного талона может привести к отказу от выполнения гарантийных обязательств.

С условиями гарантийного обслуживания ознакомлен(а). При покупке изделия было проверено. Претензий к упаковке, комплектации и внешнему виду не имею.

Подпись покупателя \_\_\_\_\_

.....  
Корешок талона №3 на гарантийный ремонт

(модель \_\_\_\_\_)

Изъят« \_\_\_\_\_ » 20 \_\_\_\_ г.

Исполнитель \_\_\_\_\_

фамилия, имя, отчество

подпись

## Талон № 5\*

на гарантийный ремонт  
(модель \_\_\_\_\_)

Серийный номер S/N \_\_\_\_\_

Представитель ОТК \_\_\_\_\_

Заполняет торговая организация:

Продан \_\_\_\_\_  
(наименование предприятия - продавца)

Дата продажи \_\_\_\_\_  
Место печати

Продавец \_\_\_\_\_  
(подпись)  
\_\_\_\_\_  
(фамилия, имя, отчество)

**\*талон действителен при заполнении**

## Талон № 6\*

на гарантийный ремонт  
(модель \_\_\_\_\_)

Серийный номер S/N \_\_\_\_\_

Представитель ОТК \_\_\_\_\_

Заполняет торговая организация:

Продан \_\_\_\_\_  
(наименование предприятия - продавца)

Дата продажи \_\_\_\_\_  
Место печати

Продавец \_\_\_\_\_  
(подпись)  
\_\_\_\_\_  
(фамилия, имя, отчество)

**\*талон действителен при заполнении**

# Гарантийные талоны

Заполняет ремонтное предприятие

\_\_\_\_\_  
(наименование и адрес предприятия)

\_\_\_\_\_  
\_\_\_\_\_  
\_\_\_\_\_  
\_\_\_\_\_

Исполнитель \_\_\_\_\_ ( \_\_\_\_\_ )  
(подпись) (фамилия, имя, отчество)

Владелец \_\_\_\_\_ ( \_\_\_\_\_ )  
(подпись) (фамилия, имя, отчество)

Дата ремонта \_\_\_\_\_ **Место печати**

Утверждаю \_\_\_\_\_  
(должность, подпись)

\_\_\_\_\_  
(ФИО руководителя предприятия)

Заполняет ремонтное предприятие

\_\_\_\_\_  
(наименование и адрес предприятия)

\_\_\_\_\_  
\_\_\_\_\_  
\_\_\_\_\_  
\_\_\_\_\_

Исполнитель \_\_\_\_\_ ( \_\_\_\_\_ )  
(подпись) (фамилия, имя, отчество)

Владелец \_\_\_\_\_ ( \_\_\_\_\_ )  
(подпись) (фамилия, имя, отчество)

Дата ремонта \_\_\_\_\_ **Место печати**

Утверждаю \_\_\_\_\_  
(должность, подпись)

\_\_\_\_\_  
(ФИО руководителя предприятия)

Для заметок



Серийный номер

