

**Сіздің ісіңізге  
араласуға  
мүмкіндік беріңіз!**



**Блендер  
КТ-1399**



Егер біздің жабдықты пайдалануда сізде қиындықтар туындаса, дүкенге хабарласпас бұрын Kitfort жедел желісіне қоңырау шалуды сұраймыз:

**8-800-775-56-87**

(дс-жм Мәскеу уақыты бойынша 9:30-дан 17:30-ға дейін)

**[info@kitfort.ru](mailto:info@kitfort.ru)**

Біз құрылғының ерекшеліктері туралы айтып береміз және кез-келген басқа мәселелер бойынша кеңес береміз

## Мазмұны

Жалпы мәліметтер .....	4
Жиынтықтылығы .....	4
Блендер құрылғысы .....	5
Жұмысқа дайындық және пайдалану .....	6
Қызмет көрсету, күту және сақтау.....	11
Ақаулықтарды жою.....	11
Техникалық сипаттамалары.....	12
Сақтық шаралары .....	13

## Жалпы мәліметтер

Kitfort КТ-1399 батырмамен басқарылатын блендері пюре дайындауға, шайқауға, майдалауға және араластыруға арналған. Аспап жеміс сусындарын араластыру, сүт коктейльдерін, пюре сорпаларын, тұздықтарды және балалар тағамын дайындау үшін мінсіз келеді. Модельде смузи дайындауға, мұзды жаруға, ұсақтауға арналған арнайы бағдарламалар, сондай-ақ импульстік режим бар. Пышақтардың айналу жылдамдығын таңдау мүмкіндігі бар.

Блендер көлемі 2 литр өлшеуіш шкаласы бар сыйымды пластик тостағанмен жабдықталған, оның қақпағында жұмыс кезінде ингредиенттерді қосу үшін қақпақпен жабылған тесік бар. Аспапты басқару панеліндегі батырмалардың көмегімен жүзеге асырылады.

КТ-1399-да үлкен жанасатын ауданы бар күшейтілген резеңкеленген аяқтар бар. Бұл блендердің үстелге берік бекітілуін қамтамасыз етеді және дірілді, сондай-ақ жұмыс кезінде шу деңгейін одан әрі төмендетеді.

Блендермен бірге итергіш келеді, ол қатты ингредиенттерді ұнтақтау кезінде қажет болуы мүмкін.

Блендерде ыдыссыз қосылудан қорғаныс бар.

Блендер ұзақ қызмет ету мерзіміне арналған 2000 Вт сенімді қозғалтқышпен жабдықталған. Блендердің 8 пышағы тот баспайтын болаттан жасалған және ұзақ қызмет мерзімін қамтамасыз етеді.

## Жиынтықтылығы

1. Демпферлік төсемі бар мотор блогы — 1 дана
2. Пышақ блогы бар блендер тостағаны — 1 дана.
3. Қалпақшасы бар тостағанның қақпағы — 1 дана
4. Итергіш — 1 дана
5. Пайдалану жөніндегі нұсқаулық — 1 дана
6. Кепілдік талоны — 1 дана
7. Коллекциялық магнит — 1 дана\*

\*опция түрінде

## Блендер құрылғысы



### Басқару панелі

**Дисплейде** «Старт/Стоп» батырмасын басқан сәттен бастап жұмыс уақыты көрсетіледі.

**«Старт/Стоп» түймесі** блендер жұмысын бастауға немесе тоқтатуға мүмкіндік береді. Тостағанды мотор блогына орнатқан кезде ол жанады және жыпылықтайды.

**«Мұз» батырмасымен** мұзды жару және мұздатылған жемістерден сусындар дайындау бағдарламасы орнатылады.

**«Смузи» батырмасымен** смузи мен сүт коктейльдерін дайындау бағдарламасы таңдалады.

**«Ұнтақтау» батырмасы** ұнтақтау бағдарламасын орнатады.

**«Импульс» түймесін** басу арқылы импульстік жұмыс режимі қосылады.



## Жұмысқа дайындық және пайдалану

Блендерді бірінші рет қоспас бұрын, ыдысты қақпақпен жуып, құрғатыңыз. Мотор блогын дымқыл, содан кейін құрғақ шүберекпен сүртiнiз. Аспапты электр қуат көзiне қосыңыз.

Блендердi желiге қосыңыз және ыдысты мотор блогына орнатыңыз, блендер дыбыстық сигнал шығарады, «Старт/Стоп» түймесi жыпылықтайды.

Тостағанды мотор блогына орнатыңыз, сонда тостағанның шығуы мотор блогының ойығына түседi. Тостағанның тұтқасына назар аударыңыз, ол басқару панелiне қатысты оң жақта болуы керек. Тостағанды қақпақпен мықтап жабыңыз, оны үстiне басыңыз. Қалпақшаны қақпаққа орнатыңыз, бағыттағыштарға салыңыз және қалпақшаны сағат тiлiмен бұраңыз. Тостағанның дұрыс орнатылғанына және қақпақпен жабылғанына көз жеткiзiнiз.

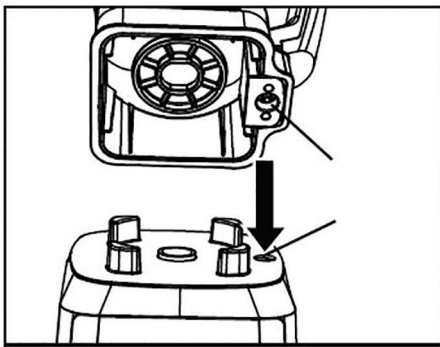

### Қосу

1. Жұмысты бастамас бұрын қақпақты ашып, ингредиенттерді тостағанға салыңыз. Алдымен ыдысқа жұмсақ ингредиенттерді немесе сұйықтықты, содан кейін қатты ингредиенттерді немесе мұзды салыңыз. Ipi кесектері жақсы алдын ала кескен жөн.



2. Тостағанды қақпақпен тығыз жабыңыз.

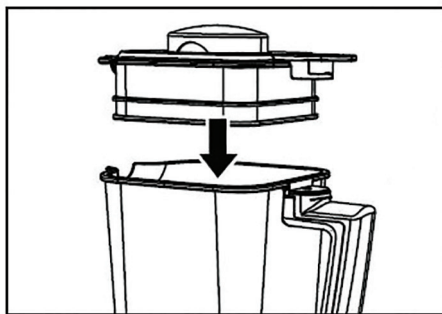

3. Тостағанды мотор блогына орнатыңыз.
4. Аспапты электр қуат көзіне қосыңыз. Қысқа дыбыстық сигнал шығады, «Старт/Стоп» түймесі жыпылықтайды, ал блендер күту режимінде болады.
5. Тиісті түймені басу арқылы қажетті «Мұз», «Смузи» немесе «Ұнтақтау» бағдарламасын таңдаңыз.
6. Бағдарламаны таңдағаннан кейін «Старт/Стоп» түймесін басыңыз, блендер жұмыс істей бастайды. Жұмысты тоқтата тұру үшін түймені тағы бір рет басыңыз.

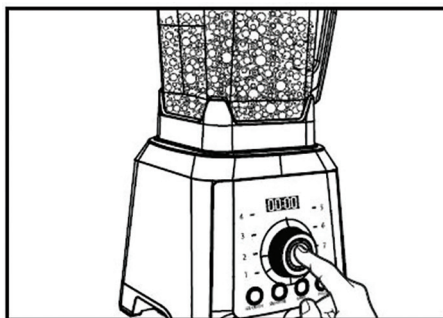

7. Блендерді өшіргеннен кейін, қозғалтқыш толық тоқтағанша күтіңіз, содан кейін ғана ыдысты мотор блогынан алыңыз.
8. Құю алдында қақпақты тостағаннан алыңыз.

### Қол режимі

Пышақтардың айналу жылдамдығын өзіңіз орната аласыз. Бұл үшін күту режимінде:

1. Коммутаторды пайдаланып, қажетті жұмыс жылдамдығын таңдаңыз, мұнда 1 — минималды жылдамдық, ал 8 — пышақтардың максималды айналу жылдамдығы. «Старт/Стоп» түймесі жыпылықтайды, ал блендер күту режимінде болады;
2. Блендерді іске қосу немесе тоқтату үшін «Старт/Стоп» түймесін басыңыз. Жұмысты тоқтата тұру үшін түймені тағы бір рет басыңыз.
3. Блендерді өшіргеннен кейін, қозғалтқыш толық тоқтағанша күтіңіз, содан кейін ғана ыдысты мотор блогынан алыңыз.
4. Құю алдында қақпақты тостағаннан алыңыз.



## Блендер бағдарламалары

### Мұз

Бағдарлама балмұздақ, мұздатылған жемістерден сусындар дайындауға, сондай-ақ мұзды жаруға жарайды. Бұл режимде блендер 22 секунд жұмыс істейді, содан кейін автоматты түрде өшеді. Блендер осы режимде жұмыс істеп тұрған кезде, экранда жұмыс уақыты секундпен көрсетіледі.

**Ескерту.** Ұсақтау барысында тостағанның қақпағын қолмен ұстаңыз.

### Смузи

Бағдарлама сүт коктейльдерін, смузи мен жеміс пюреcін дайындауға арналған. Бұл режимде блендер біртіндеп жұмыс жылдамдығын арттырады және азайтады. 50 секундтан кейін блендер автоматты түрде өшеді.

### Ұнтақтау

Бағдарлама жарма, жаңғақтар, кофе және басқалары сияқты қатты ингредиенттерді ұнтақтауға жарайды. Бұл режимде блендер мезгіл-мезгіл ингредиенттерді жақсы ұнтақтау үшін пышақтардың айналу жылдамдығын төмендетеді. Бұл режимде автоматты түрде өшіру уақыты 4 минут құрайды. Қажет болса, блендердің жұмысын тоқтатыңыз және ыдыс қабырғасынан өнімдерді қырып алыңыз.

**Ескерту.** Блендер мен ұсақтағыштың айырмашылығы "Кеңестер мен шектеулер" бөлімінде сипатталған.

### Импульс

Мұз сияқты өте қатты ингредиенттерді ұнтақтау үшін Сіз импульстік режимді қолдана аласыз. Түйме блендерді максималды жылдамдыққа қосады. Түймені босатқан кезде қозғалтқыш өшеді. Режим қысқа мерзімді араластыруға немесе өнімдерді максималды жылдамдықпен ұсақтауға арналған. Блендер осы режимде жұмыс істеп тұрған кезде, экранда жұмыс уақыты секундпен көрсетіледі.

**Ескерту.** Ұсақтау барысында тостағанның қақпағын қолмен ұстаңыз.

### Кеңестер мен шектеулер

«Ұнтақтау» бағдарламаларының циклы 4 минутқа созылады. Құрылғыны циклдар арасында 5 минут ішінде суытыңыз. Үздіксіз жұмыс істеудің 2 циклынан кейін блендер бөлме температурасына дейін салқындауы керек.

**Назар аударыңыз!** Ингредиенттерді араластырып, ұсақтауды жеңілдету үшін блендер ыдысына біраз сұйықтық қосыңыз! Толығырақ "Блендерде араластырудың ерекшеліктері және оның ұсақтағыштан айырмашылығы" тарауын қараңыз.

Тостағанды алар алдында блендерді әрқашан өшіріңіз. Блендерді өшіргеннен кейін әрқашан пышақтардың толық тоқтауын күтіңіз, содан кейін ыдысты алыңыз немесе ішіндегісін алыңыз.

Блендерде сіз кепкен нанды майдалай аласыз.

Мұзды жару кезінде тостағанды қолыңызбен ұстаңыз. Ыдысқа 6–10 мұз кесектерін салыңыз, блендер оларды үгінділерге бөледі. Мұздың үлкен бөліктерін пайдаланбаңыз, себебі бұл блендердің бүлінуіне әкелуі мүмкін.



Араластыру кезінде блендер қақпағын алып тастамай қосымша ингредиенттер немесе дәмдеуіштер қосуға болады. Мұны істеу үшін қақпақты сағат тіліне қарсы бұрап, ыдыстың қақпағынан алыңыз да, қақпақты жоғары қарай тартыңыз. Қосымша ингредиенттерді қосқаннан кейін қалпақшаны бағыттағыштарға салыңыз да, қалпақшаны сағат тілімен бұраңыз. Араластыруды жалғастырыңыз.

Аспапты бос тостағанмен қоспаңыз.

Блендердің бүлінуіне әкелетін ингредиенттерді тостағанға салмаңыз: сүйектер, тым қатты өнімдер және т. б.

**Ескерту.** Блендерді белсенді қолданғаннан кейін пластикалық тостаған төменгі жағынан күңгірт болуы мүмкін. Бұл қалыпты жағдай және ақаулық болып табылмайды.

Тостағанды шамадан тыс толтырмаңыз. Тостағанда бос орын қалуы керек. Ингредиенттерді өлшеу шкаласының максималды бөлінуінен жоғары салмаңыз.

Егер араластыру процесінде ингредиенттер көп көбік түзсе, ингредиенттердің мөлшерін шамамен екі есе азайтыңыз.

Ыдысқа температурасы 60 °С-тан жоғары сұйықтық құймаңыз.

Жұмсақ өнімдерді (мысалы, қарбыз, жасыл көкөністер және т.б.) араластыру үшін жұмыстың төмен жылдамдықтарын қолданыңыз. Қатты тағамдар үшін (сәбіз, көк алма сияқты) жоғары жылдамдықты қолданыңыз.

Қатты ингредиенттерді сұйықтықпен бірге ұсақтаған кезде, ингредиенттердің бөліктері пышақтарға түспестен тостағанның ортасына жиналуы мүмкін. Бұл жағдайда қалпақшаны шешіп, итергішті тостағанға түсіріңіз. Ол тостағанның ортасын алып, сол жерден үлкен кесектерді шығарады. Итергіш қалқып шықпауы үшін, оны қолмен ұстап тұрыңыз.

Араластыру кезінде тостағанның ішіндегісі аздап қызуы мүмкін. Бұл аралас өнімдердің тұтқырлығына және блендер пышақтары мен аралас өнімдер арасында пайда болатын үйкеліс күшіне байланысты. Салқындатылған түрде берілетін сүт коктейльдерін, смузиді және басқа да тағамдарды дайындау үшін алдын ала салқындатылған өнімдерді пайдалану және дайындау соңына қарай оған аздап ұсақталған мұз қосу ұсынылады. Шамадан тыс қызуды болдырмас үшін араластыру және ұнтақтау процесін қадағалап, қажетті консистенцияға жеткенде бірден араластыруды үзу ұсынылады.

Назар аударыңыз! Блендерде қауіпсіздік қосқышы көзделген. Сондықтан, тостағандағы шығынқы мотор блогындағы ойыққа орнатылғанша құрылғы қосылмайды.

Блендер жұмыс істеп тұрған кезде оның жанында болуы және блендердің жұмысын қадағалап отыру ұсынылады.

Егер блендердің пышақтары айналмаса немесе блендер ызылдай бастаса, жылдамдықты арттыру керек. Егер жылдамдықты арттыру көмектеспесе, блендерді өшіріп, тостағанды алыңыз да, одан өнімдерді шығарыңыз. Содан кейін өнімдердің аз мөлшерін жүктеп, қайталаңыз.

Жоғары жылдамдық — бұл орташа жылдамдықтан жоғары жылдамдық. Тұтқыр немесе қатты өнімдерді ұнтақтаған кезде блендерді бірден жоғары жылдамдықпен қоспаңыз. Өнімдерді төмен жылдамдықта ұнтақтай бастаңыз, содан кейін оны біртіндеп жоғары деңгейге дейін арттырыңыз.

**Блендерде араластырудың ерекшеліктері және оның ұсақтағыштан айырмашылығы**



Ұсақтағыш өнімдерді кесектерге бөледі (ұсақтайды). Блендер өнімдерді өте ұсақ кесектерге, іс жүзінде пюреге ұсақтай алады. Бұл осы құрылғылардың конструкциясындағы айырмашылыққа байланысты.

Ұсақтағышта бірнеше пышақ бар, олар тостағанның бүкіл биіктігінде орналасқан. Ұсақтағыштың пышағы баяу айналатындықтан, ол пюре емес, туралған кесектерге айналады. Ұсақтау дәрежесі ұсақтау уақытымен анықталады.

Блендерде тостағанның түбінде бір ғана пышақ бар. Өнімдердің толық тостағанын ұсақтау үшін ішіндегісі тік айналуы керек. Содан кейін араластырылған ингредиенттер біртіндеп пышаққа беріліп, біркелкі ұсақталады. Егер тостағанда айналым болмаса, онда өнімдер тек пышақтың жанында ұсақталады. Ішіндегісін біркелкі араластыру үшін тостағанға сұйықтық қосуды ұмытпаңыз.

Сонымен қатар, ұсақтау біркелкі болуы үшін ұсынылады:

- өнімдерді ұсақ етіп кесіңіз;
- тостағанға аз мөлшерде ингредиенттер салыңыз.

## Рецепттер

### *Банан коктейлі*

Коктейль жасау үшін, егер сіз сусынның салқындағанын қаласаңыз, алдымен блендер тостағанына мұз салыңыз. Мұны «Мұз» бағдарламасын таңдау арқылы жасай аласыз. Осыдан кейін тостағанға жарты лимонның шырынын қосыңыз. Содан кейін блендер тостағанының жартысын аршылған және кесілген банандармен толтырыңыз. Қажет болса, 4 шай қасық қант қосыңыз (1 литр сүтке).

Блендерді қосыңыз, «Смузи» бағдарламасын таңдаңыз. Тостағанның қақпағынан қақпақты алыңыз да, пісіріп жатқанда, суық, майсыз сүтті қақпақтың саңылауы арқылы ыдысқа баяу құйыңыз. Тостағанды 2/3 толтыру керек. Шамамен 50 секунд дайындаңыз, содан кейін блендерді өшіріңіз. Коктейль дайын. Дайындалғаннан кейін бірден беру ұсынылады.

### *Ұнтақталған нан үгіндісі*

Кішкене бөліктерге бөлінген 1–2 кепкен нанды ыдысқа салыңыз. Оларды орташа жылдамдықпен шамамен бір минут ұнтақтаңыз.

### *Қалпына келтірілген сүт*

Ыдысқа 250 мл су құйып, 10 г сүт ұнтағын салыңыз. Төмен жылдамдықты орнатыңыз және 20 секунд араластырыңыз.

### *Қызанақ фреш*

6–8 кішкене қызанақты тілімдерге кесіңіз. Ыдысқа бірнеше тілім салыңыз. Блендерді қосыңыз және қалған қызанақты қақпақтағы тесік арқылы біртіндеп қосып, «Смузи» бағдарламасын орнатыңыз. Егер сіз ең басында ыдысқа көптеген қызанақ кесектерін салсаңыз, олар жабысып қалуы мүмкін.

## Қызмет көрсету, күту және сақтау

Блендерге қызмет көрсетер алдында оны қуат көзінен ажыратуды ұмытпаңыз.

**Назар аударыңыз!** Блендер пышағы бөлшектеменбейтін конструкция емес. Блендер тостағанын қолданғаннан кейін бірден жуыңыз. Тостағандар ішінде және пышақтар блогында тамақ қалдықтарының кебуіне жол бермеңіз.

Тағам қалдықтарын тостағаннан және пышақтардан жою үшін оған жуғыш зат қосылған аздап су құйыңыз, ыдысты блендерге орнатыңыз, оны қақпақпен жауып, импульстік режимді бірнеше рет қосыңыз. Пышақтар тоқтағанша күтіңіз, ыдысты алыңыз да, ішіндегісін төгіңіз. Содан кейін тостағанды сумен шайыңыз.

Ластанған жағдайда резеңкеленген демпферлік тығыздағышты мотор блогынан алыңыз және жылы су ағынымен жуғыш затпен жуыңыз. Жуғаннан кейін, демпферлік тығыздағышты құрғатыңыз және мотор блогына орнатыңыз.

Блендер тостағанын, қақпақты және итергішті ыдыс жуатын машинада жумау керек.

Жуу үшін агрессивті жуғыш заттар мен абразивті заттарды қолданбаңыз. Жуғаннан кейін пышақтарды құрғатып сүртіңіз.

Пышақтарды жуған кезде абай болыңыз, жарақат алмаңыз, пышақтар өткір.

Мотор блогын дымқыл, содан кейін құрғақ шүберекпен сүртіңіз. Мотор блогын суға немесе басқа сұйықтықтарға батырмаңыз. Егер мотор блогына су кірсе, оны қоспас бұрын жақсылап құрғатыңыз.

Блендерді балалардың қолы жетпейтін құрғақ және салқын жерде сақтаңыз.

## Ақаулықтарды жою

### Блендер қосылмайды

Ықтимал себебі	Шешімі
Блендер тостағаны мотор блогына орнатылмаған	Блендер тостағанын мотор блогына орнатыңыз
Желіде кернеу жоқ	Желідегі кернеуді тексеріңіз

### Жоғары діріл және шу

Ықтимал себебі	Шешімі
Құрылғы тегіс емес бетке орнатылады	Блендерді тегіс бетке орнатыңыз
Тостаған дұрыс орнатылмаған	Мотор блогынан тостағанды алыңыз да, нұсқауларға сәйкес орнатыңыз



### Тостағанның ішіндегісі төгіледі

Ықтимал себебі	Шешімі
Ингредиенттер тым көп	Тостағандағы ішіндегісін азайтыңыз немесе жылдамдықты азайтыңыз
Тостағанның қақпағы немесе қалпақшаны тығыз салынбаған	Тостағанның қақпағын үстінен басу арқылы мықтап салыңыз. Қалпақшаны салыңыз

### Ішіндегісі қызады

Ықтимал себебі	Шешімі
Өнімдердің бастапқы температурасы	Салқындатылған немесе мұздатылған тағамдар мен сұйықтықтарды жүктеңіз
Араластыру уақыты	Араластыру уақытын бақылаңыз, блендерді қажетті консистенцияға жеткенде дереу өшіріңіз

Егер сіздің жағдайыңыз жоғарыда көрсетілмесе, бізге [info@kitfort.ru](mailto:info@kitfort.ru) мекенжайға жазыңыз, мәселені тіркейтін фотосуреттер немесе видеофайлдар арқылы. Сондай-ақ, құрылғының корпусының түбінде немесе артында орналасқан сериялық нөмірі бар жапсырманың суретін жіберіңіз.

## Техникалық сипаттамалары

1. Кернеуі: 230 В, 50 Гц
2. Қуаты: 2000 Вт
3. Блендер тостағанының сыйымдылығы: 2,0 л
4. Қалпақшаның сыйымдылығы: 50 мл
5. Электр тогымен зақымданудан қорғау сыныбы: I
6. Пышақтардың максималды айналу жылдамдығы: 20000 ± 15% айн/мин
7. Құрылғы өлшемі: 185 × 220 × 480 мм
8. Қаптама өлшемі: 308 × 255 × 365 мм
9. Таза салмағы: 4,5 кг
10. Жалпы салмағы: 4,7 кг

Қызмет мерзімі: 2 жыл

Кепілдік мерзімі: 1 жыл

Тауар сертификатталған



Өндіруші: Чжуншань Сити Ниин Илектрикэл Ко., Лтд. №46 Синье Норс Роуд, Нань Тоу Таун, Чжуншань Сити, Гуандун Провинс, Қытай.

Импорттаушы: «Аэро-Трейд» ЖШҚ, 197022, Санкт-Петербург қ., Инструментальная к-сі, 3-үй, лит. X, офис 1.

Шығарылған елі: Қытай.

Ресей Федерациясының аумағында талаптарды қабылдауға уәкілетті ұйым: «Аэро-Трейд» ЖШҚ. 197022, Санкт-Петербург қ., Инструментальная к-сі, 3-үй, лит. X, офис 1.

Өндірушінің жедел желісі: 8-800-775-56-87 (Мәскеу уақытымен 9:30-дан 17:30-ға дейін), info@kitfort.ru.

Қызмет көрсету орталықтарының мекенжайларын жедел желі операторынан немесе сайттан біле аласыз kitfort.ru

Ерекше кәдеге жарату талап етіледі. Қоршаған ортаға зиян келтірмеу үшін бұл объектіні қарапайым қалдықтардан бөліп алып, оны қауіпсіз түрде жою керек, мысалы, арнайы кәдеге жарату орындарына тапсыру керек.

Шығарылған айы мен жылы қаптауыш қораптың төменгі жағында көрсетілген.

Өндірушінің өз өнімін жетілдіру барысында осы өзгерістер туралы қосымша хабарламай-ақ бұйымның дизайнына, жинақтамасына, сондай-ақ техникалық сипаттамаларына өзгерістер енгізуге құқығы бар.

## Сақтық шаралары

Пайдалану жөніндегі нұсқаулықты мұқият оқып шығыңыз. Сақтық шараларына ерекше назар аударыңыз. Нұсқаулықты әрқашан қолыңызда ұстаңыз.

1. Құрылғы үйде пайдалануға арналған және оны пәтерлерде, қала сыртындағы үйлерде, қонақ үй бөлмелерінде, кеңселерде және басқа да осындай жерлерде өнеркәсіптік емес және коммерциялық емес пайдалану үшін пайдалануға болады.
2. Құрылғыны тек мақсаты бойынша және осы нұсқаулықта баяндалған нұсқауларға сәйкес пайдаланыңыз. Құрылғыны мақсатсыз пайдалану тиісті пайдалану шарттарын бұзу болып саналады.
3. Құрылғыны розеткаға қоспас бұрын, онда көрсетілген қуат параметрлері пайдаланылған қуат көзінің параметрлеріне сәйкес келетініне көз жеткізіңіз.
4. Электр тогының соғуын болдырмау үшін құрылғыны суға және басқа сұйықтықтарға батырмаңыз.
5. Қуат сымын ұстап, аспаптың орнын ауыстырмаңыз. Штепсельді розеткадан ажыратқан кезде қуат сымын тартпаңыз.
6. Егер қуат сымы, ашасы немесе аспаптың басқа бөліктері зақымдалған болса, құрылғыны пайдаланбаңыз. Электр тогының соғуын болдырмас үшін құрылғыны өзіңіз бөлшектемеңіз — оны жөндеу үшін білікті маманға хабарласыңыз. Есіңізде болсын, құрылғыны дұрыс құрастырмау жұмыс кезінде электр тогының соғу қаупін арттырады.
7. Балаларға, дене, сенсорлық немесе ақыл-ой қабілеті шектеулі адамдарға, сондай-ақ жеткілікті білімі мен тәжірибесі жоқ адамдарға аспапты олардың қауіпсіздігіне жауапты адамдардың бақылауымен немесе құрылғыны пайдалану жөніндегі нұсқаулықтан кейін ғана пайдалануға рұқсат етіледі. Балаларға аспаппен ойнауға рұқсат бермеңіз.
8. Жақын жерде балалар немесе үй жануарлары болған кезде блендердің жұмысын бақылаңыз.



9. Блендерді бос тостағанмен қоспаңыз. Бұл құрылғыны зақымдауы мүмкін.
10. Жұмыс істеп тұрған блендерді қараусыз қалдырмаңыз. Құрылғыны ұзақ уақыт пайдаланбасаңыз немесе техникалық қызмет көрсетер алдында оны өшіріп, желіден ажыратыңыз.
11. Пышақтар өткір. Кесіп алмаңыз.
12. Өшіргеннен кейін пышақтар толық тоқтағанша күтіңіз.
13. Блендерді тек тұрақты көлденең бетке қабырға мен үстелдің шетінен кемінде 10 см қашықтықта орнатыңыз.
14. Құрылғының қуат құлпын айналып өтуге тырыспаңыз.
15. Аспаптың құлауына жол бермеңіз және оны ұрмаңыз.
16. Құрылғыны балалардың қолы жетпейтін жерде сақтаңыз.
17. Өндіруші ұсынған керек-жарақтарды немесе толымдаушыларды ғана пайдаланыңыз. Басқа қосымша керек-жарақтарды пайдалану құрылғының бұзылуына немесе жарақат алуға әкелуі мүмкін.

IM-1





# Әрқашан жаңа нәрсе болады!

Kitfort — бұл клиенттерге жоғары сапалы өнімдерді тиімді бағамен ғана ұсынып қана қойма, сонымен қатар сыйлықтармен, конкурстармен және тірі интерактивпен қуантатын заманауи және креативті бренд! Мыңдаған пайдаланушылар біздің жаңартулар мен әлеуметтік желілердегі лотереяларды бақылайды. Сіз де бізге қосылыңыз!

Біздің Вконтакте тобына қош келдіңіз! Әр апта сайын біз онда Kitfort тұрмыстық техникасының ондаған жүлделерін ұтысқа саламыз. Теңіз шайқастарына, лотереяларға, шығармашылық байқауларына қатысыңыз және репосттар жасаңыз. Топтың мекен-жайы: [vk.com/kitfort](https://vk.com/kitfort)

Егер сіз видео көруді ұнатсаңыз, YouTube іздеу жолында «Kitfort Show» енгізіңіз және біздің арнамыздағы көңілді скетчтерден рахам алыңыз. Әрбір жаңа шығарылымда біз компанияның ең танымал тауарлары мен жаңалықтарын абоненттердің түсініктемелері үшін ұтысқа саламыз. Ал видеороликтердің мазмұны сізді шын жүректен күлдіртіп, біздің досымызға және біздің істеген ісіміздің білгіріне айналдырады. Жазылыңыз Kitfort-пен бірге істе болыңыз!

[info@kitfort.ru](mailto:info@kitfort.ru)

8-800-775-56-87