

gorenje

BM251SG2BG - 738323

BM251SG2WG - 738324

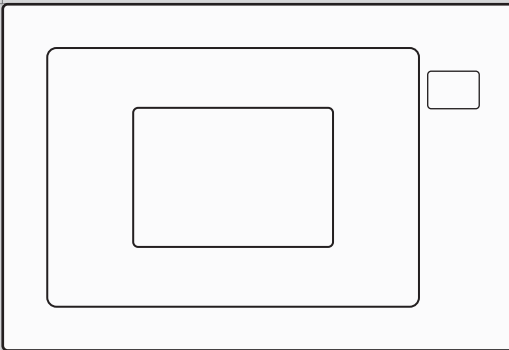

www.gorenje.com

УВАЖАЕМЫЙ ПОКУПАТЕЛЬ!

Благодарим вас за покупку и надеемся, что вы сами сможете убедиться в надежности наших изделий. Для более удобного и простого пользования прибором мы подготовили подробную инструкцию по эксплуатации.

Инструкция поможет вам быстрее познакомиться с вашим прибором. Внимательно прочитайте инструкцию перед первым использованием прибора.

Проверьте, что вы получили прибор без повреждений. При обнаружении повреждений обратитесь в торговую организацию, где вы приобрели прибор. Номер телефона указан в чеке или накладной.



Желаем, чтобы пользование прибором доставляло вам удовольствие.
Прибор предназначен только для бытового использования для подогрева пищи и напитков с помощью электромагнитной энергии.
Использовать только внутри помещений.

ИНСТРУКЦИЯ ПО ЭКСПЛУАТАЦИИ

Внимательно прочитайте инструкцию и сохраните ее для дальнейшего использования.

Инструкция предназначена для потребителя.
В инструкции описывается прибор и его использование.
Инструкция разработана для нескольких типов приборов, поэтому может включать описание отдельных функций, которых нет в вашей модели.

МЕРЫ ПО ПРЕДОТВРАЩЕНИЮ ВОЗМОЖНОГО ВОЗДЕЙСТВИЯ ИЗБЫТОЧНОГО СВЧ-ИЗЛУЧЕНИЯ

1. Не эксплуатируйте прибор с открытой дверцей, так как это может привести к вредному воздействию СВЧ-волн. Не допускайте повреждения и не вносите изменений в конструкцию защитных защелок дверцы.
2. Не вставляйте предметы между дверцей и передней стенкой печи и не допускайте скопления остатков пищи или моющих средств на уплотняющих поверхностях, чтобы обеспечить плотное закрывание дверцы.
3. **ПРЕДУПРЕЖДЕНИЕ!** Запрещается эксплуатировать печь, если повреждены дверца или уплотнитель. Для ремонта обратитесь в авторизованный сервисный центр.

ДОПОЛНЕНИЕ

Содержите прибор в чистоте. В противном случае его поверхности могут повредиться, что может повлиять на срок его службы и привести к возникновению опасных ситуаций.

ПРЕДУПРЕЖДЕНИЕ!

Во избежание риска возгорания, поражения электрическим током, получения травм или воздействия избыточного СВЧ-излучения при пользовании прибором соблюдайте основные правила техники безопасности, приведенные ниже:

- Прочитайте и выполняйте правила, изложенные в разделе «МЕРЫ ПО ПРЕДОТВРАЩЕНИЮ ВОЗМОЖНОГО ВОЗДЕЙСТВИЯ ИЗБЫТОЧНОГО СВЧ-ИЗЛУЧЕНИЯ».
- Допускается использование прибора детьми старше 8 лет и людьми с ограниченными физическими, сенсорными и умственными способностями или с недостатком опыта или знаний, только если они находятся под присмотром или получили инструкции по безопасному использованию прибора и понимают опасности, связанные с его эксплуатацией. Не позволяйте детям играть с прибором. Дети могут очищать и осуществлять обслуживание прибора только под присмотром.
- Храните прибор и шнур питания в месте, недоступном для детей младше 8 лет.
- Во избежание опасности замену поврежденного шнура питания может выполнять только производитель, авторизованный сервисный центр или квалифицированный специалист.
- **ПРЕДУПРЕЖДЕНИЕ!** Перед заменой лампочки освещения отключайте прибор от электропитания. Опасность удара электрическим током!
- **ПРЕДУПРЕЖДЕНИЕ!** Для предотвращения опасных ситуаций ремонт и обслуживание прибора, которые требуют снятия крышки, защищающей от микроволнового излучения, может производить только специалист сервисного центра.

- **ПРЕДУПРЕЖДЕНИЕ!** Не нагревайте продукты в плотно закрытых емкостях, так как они могут взорваться.
- При разогреве пищи в пластиковых или бумажных контейнерах следите за прибором, так как существует опасность возгорания.
- Используйте посуду и принадлежности, подходящие для использования в микроволновой печи.
- Если вы заметили дым или огонь, не открывайте дверцу печи, чтобы локализовать пламя. Выключите прибор и извлеките вилку из розетки.
- При нагреве жидкости в микроволновой печи происходит задержка закипания, и жидкость может забурлить при незначительном сотрясении, поэтому будьте осторожны при обращении с емкостью, в которую налита жидкость.
- При подогреве детского питания в бутылочках и баночках перед кормлением обязательно перемешайте и проверьте температуру продукта, чтобы ребенок не обжегся.
- Не готовьте и не подогревайте в микроволновой печи яйца в скорлупе и сваренные вскрутую яйца, так как они могут взорваться даже после завершения нагрева.
- Регулярно очищайте микроволновую печь. Удаляйте осевшие на стенках камеры остатки пищи.
- Если не следить за чистотой прибора, его поверхности будут портиться, что приведет к сокращению срока службы прибора, а также может стать причиной возникновения опасной ситуации.
- Допускается использование термозонда, предназначенного только для данного прибора (относится к приборам, оснащенным подключением для термозонда).

- Микроволновая печь должна работать с открытой декоративной дверцей (для печей с декоративной дверцей).
- Прибор предназначен для использования в бытовых условиях и условиях, приближенных к бытовым, в том числе:
 - в кухонных зонах для персонала в магазинах, офисах и прочих производственных условиях,
 - постояльцами в гостиницах, мотелях и прочей инфраструктуре жилого типа,
 - на сельскохозяйственных фермах,
 - в местах ночлега и завтрака.
- Микроволновая печь предназначена для подогрева продуктов и напитков. Сушка продуктов и одежды, а также подогрев компрессов, обуви, губок, влажных тряпок и подобных предметов может привести к повреждениям, возгоранию или пожару.
- Не используйте металлическую посуду и принадлежности для приготовления в микроволновой печи.
- Не используйте пароочиститель для очистки прибора.
- Во избежание перегрева запрещается устанавливать прибор за декоративной дверцей (не относится к приборам с декоративной дверцей).
- Микроволновая печь предназначена для использования как встраиваемый прибор.
- При извлечении емкостей из прибора будьте осторожны, чтобы не сместить вращающуюся тарелку (относится к отдельностоящим и встраиваемым приборам, которые используются на высоте 900 миллиметров от пола и имеют съемную вращающуюся тарелку; не относится к приборам с дверцей, открывающейся сверху вниз).

- Запрещается применять пароочиститель.
- Поверхности ящика для хранения могут нагреваться.
- Не используйте абразивные чистящие средства и острые металлические скребки для очистки стекла дверцы, так как они могут поцарапать поверхность и привести к растрескиванию стекла.
- **ПРЕДУПРЕЖДЕНИЕ!** Во время работы прибор и его доступные части сильно нагреваются. Будьте осторожны, не прикасайтесь к горячим деталям. Дети младше 8 лет должны находиться под постоянным присмотром!
- Во время работы прибор сильно нагревается. Не прикасайтесь к нагревательным элементам внутри прибора.
- **ПРЕДУПРЕЖДЕНИЕ!** Во время работы доступные части прибора могут сильно нагреваться. Следите, чтобы дети не находились вблизи прибора!
- **ПРЕДУПРЕЖДЕНИЕ!** Когда прибор работает в комбинированном режиме, дети должны пользоваться прибором только под присмотром взрослых из-за высокой температуры внутри прибора.

**ВНИМАТЕЛЬНО ПРОЧИТАЙТЕ ИНСТРУКЦИЮ И
СОХРАНИТЕ ЕЕ ДЛЯ ДАЛЬНЕЙШЕГО
ИСПОЛЬЗОВАНИЯ.**

ДЛЯ ОБЕСПЕЧЕНИЯ СНИЖЕНИЯ РИСКА ТРАВМ УКАЗАНИЯ ПО ЗАЗЕМЛЕНИЮ

ОПАСНОСТЬ

Опасность поражения электрическим током

Прикосновение к некоторым внутренним деталям может привести к серьезным травмам или смерти. Не разбирайте прибор.

ПРЕДУПРЕЖДЕНИЕ!

Опасность поражения электрическим током

Неправильное устройство заземления может привести к поражению электрическим током. Не вставляйте вилку в розетку, пока прибор не будет правильно установлен и заземлен.

Прибор должен быть заземлен. В случае короткого замыкания заземление снижает риск поражения электрическим током за счет образования пути утечки для электрического тока.

Прибор имеет шнур питания и вилку, снабженные заземляющим проводом. Вилку следует вставлять в правильно установленную и заземленную розетку.

За дополнительными разъяснениями указаний по заземлению, а также при наличии сомнений в правильности заземления прибора обращайтесь к квалифицированному электрику или в сервисный центр.

При необходимости можно использовать только 3-жильный удлинитель.

1. В комплекте прибора поставляется короткий шнур питания, представляющий меньшую по сравнению с длинным шнуром опасность запутаться или споткнуться.

2. В случае использования длинного шнура питания или удлинителя:
 - 1) Указанные на шнуре или удлинителе электрические параметры должны быть не меньше, чем электрические параметры прибора.
 - 2) Допускается использование только 3-жильных удлинителей с заземлением.
 - 3) Длинный шнур следует располагать так, чтобы он не свисал со стола или столешницы, где дети могли бы его потянуть или случайно споткнуться.

ОЧИСТКА

Перед очисткой отключите прибор от электросети.

- После использования очищайте рабочую камеру печи слегка влажной тканью.
- Очищайте оборудование печи водой с добавлением мягкого моющего средства.
- Если рамка дверцы, уплотнитель и смежные поверхности загрязнены, очищайте их влажной тканью.
- Не используйте абразивные чистящие средства и острые металлические скребки для очистки стекла дверцы, так как они могут поцарапать поверхность и привести к растрескиванию стекла.
- Совет по очистке. Для облегчения очистки стенок рабочей камеры, которых может касаться готовящаяся пища, положите половину лимона в миску, добавьте 300 миллилитров (1/2 пинты) воды и нагревайте при мощности микроволн 100% в течение 10 минут. Протрите камеру мягкой сухой тканью.

ВНИМАНИЕ!

Опасность травм

Некомпетентным лицам опасно выполнять какие-либо работы по ремонту и обслуживанию, которые требуют снятия крышки, защищающей от микроволнового излучения.

См. указания разделов «Материалы, подходящие для использования в микроволновой печи» и «Материалы, не подходящие для использования в микроволновой печи».

Некоторая неметаллическая посуда может не подходить для использования в микроволновой печи. В случае сомнений проверьте посуду, как описано ниже.

Проверка посуды

- Налейте в емкость, пригодную для использования в микроволновой печи, 1 стакан холодной воды (250 миллилитров) и поставьте в печь рядом с проверяемой посудой.
- Нагревайте при максимальной мощности в течение 1 минуты.
- Осторожно дотроньтесь до посуды. Если пустая посуда нагрелась, не используйте ее в микроволновой печи.
- Не нагревайте посуду более 1 минуты.

Материалы, подходящие для использования в микроволновой печи

Посуда	Примечания
Форма для запекания	Следуйте инструкциям производителя. Дно формы для запекания должно быть не менее чем на 5 миллиметров (3/16 дюйма) выше вращающейся тарелки. Неправильное использование может привести к поломке поворотного стола.
Столовая посуда	Только предназначенная для микроволновых печей. Следуйте инструкциям производителя. Не используйте тарелки с трещинами или сколами.
Стекланные банки	Всегда снимайте крышку. Используйте только для разогрева пищи до слегка теплого состояния. Большинство стеклянных банок не термостойкие и могут треснуть.
Стекланная посуда	Используйте в микроволновой печи только термостойкую стеклянную посуду. Убедитесь, что посуда без металлических ободков. Не используйте посуду с трещинами или сколами.
Пакеты для запекания	Следуйте инструкциям производителя. Не закрывайте пакеты металлическими скрепками. Протыкайте пакеты или оставляйте приоткрытыми для выхода пара.
Бумажные тарелки и стаканы	Используйте только для кратковременного приготовления/разогрева. Не оставляйте без присмотра во время приготовления.
Бумажные полотенца	Используйте для накрывания пищи и впитывания жира. Используйте только для быстрого приготовления, не оставляйте без присмотра.
Бумага для выпечки	Используйте для накрывания, чтобы предотвратить разбрызгивание, или в качестве конверта для приготовления на пару.
Пластик	Только предназначенный для микроволновых печей. Следуйте инструкциям производителя. Изделия должны иметь маркировку Microwave Safe («Для микроволновых печей»). Некоторые пластиковые контейнеры становятся мягкими из-за нагретой пищи. Пакеты для варки и плотно закрытые пластиковые пакеты необходимо проткнуть, надрезать или сделать в них отверстия в соответствии с указаниями на упаковке.
Пищевая пленка	Только предназначенная для микроволновых печей. Используйте для накрывания в ходе приготовления, чтобы сохранить влагу. Не допускайте соприкосновения с пищей во время приготовления.
Термометры	Только предназначенные для микроволновых печей (термометры для мяса и кондитерских изделий).
Вощеная бумага	Используйте для накрывания, чтобы предотвратить разбрызгивание и сохранить влагу.

Материалы, не подходящие для использования в микроволновой печи

Посуда	Примечания
Алюминиевые формы	Может привести к образованию электрической дуги. Переложите пищу в посуду, пригодную для микроволновой печи.
Пищевой картон с металлическими ручками	Может привести к образованию электрической дуги. Переложите пищу в посуду, пригодную для микроволновой печи.
Металлическая посуда или посуда с металлическими ободками	Металл экранирует пищу от микроволнового излучения. Металлическая отделка вызывает образование электрической дуги.
Металлические скрепки	Могут вызывать образование электрической дуги и воспламенение в микроволновой печи.
Бумажные пакеты	Могут вызывать воспламенение в микроволновой печи.
Вспененный пластик	При высокой температуре вспененный пластик может расплавиться или вызвать загрязнение жидкости внутри него.
Деревянная посуда	При использовании в микроволновой печи древесина рассыхается и может треснуть или расслоиться.

Описание прибора

Извлеките прибор из коробки. Выньте все материалы из рабочей камеры печи.

Комплект поставки прибора включает:



Стекло́нная тарелка



Роликовая подставка



Инструкция по эксплуатации



Привод вращающейся тарелки



Решетка для гриля (нельзя использовать для приготовления с помощью микроволн; устанавливается на стеклянную тарелку)

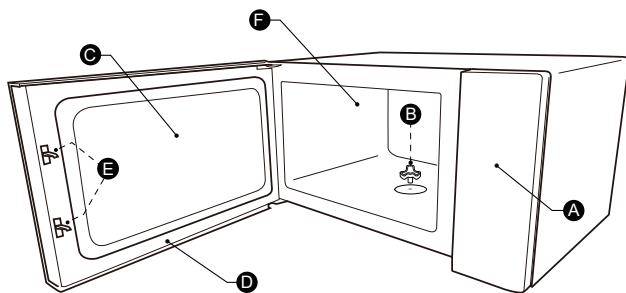

- A** Панель управления
- B** Привод вращающейся тарелки
- C** Окошко
- D** Дверца
- E** Защитные защелки дверцы
- F** Рабочая камера

Установка вращающейся тарелки

Очистка рабочей камеры и установка вращающейся тарелки

При первой установке прибора удалите транспортную упаковку и снимите пленку с привода вращающейся тарелки. Перед первым использованием прибора для приготовления пищи правильно установите вращающуюся тарелку и очистите рабочую камеру и оборудование.

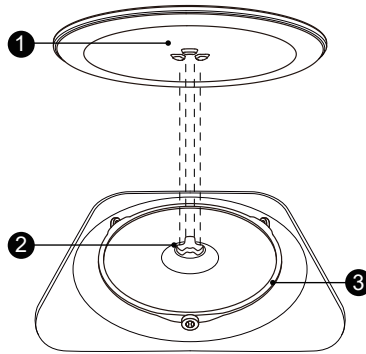

Порядок установки вращающейся тарелки



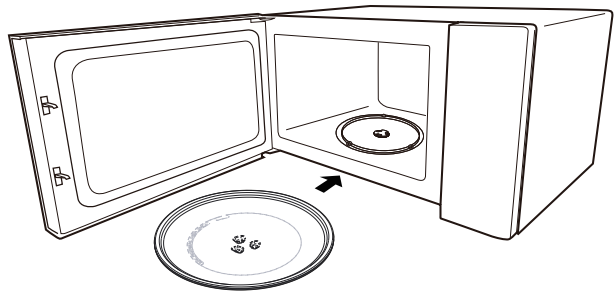



1. Установите роликовую подставку ③ в углубление в рабочей камере.
2. Установите стеклянную тарелку ① на роликовую подставку ③. Совместите выступы с нижней стороны стеклянной тарелки с выемками на приводе. Убедитесь, что стеклянная тарелка ① надежно установлена на приводе ② по центру дна рабочей камеры. Выступы на дне стеклянной тарелки должны полностью совпадать с выемками на приводе.

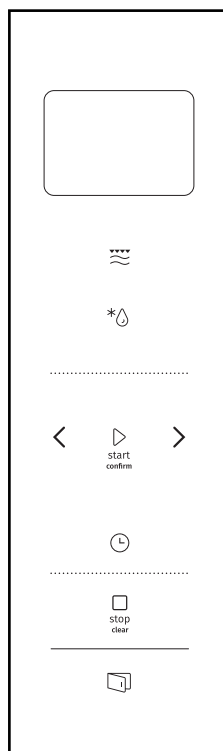

Примечание

1. Никогда не используйте прибор без вращающейся тарелки. Убедитесь, что она правильно установлена. Тарелка может вращаться по или против часовой стрелки.
2. Никогда не ставьте стеклянную тарелку вверх дном. Ничто не должно препятствовать вращению стеклянной тарелки.
3. Для приготовления требуется использовать оба элемента: стеклянную тарелку и роликовую подставку.
4. Для приготовления все продукты и контейнеры с продуктами необходимо устанавливать на стеклянную тарелку.
5. Для вращения тарелки не должно быть препятствий.
6. При появлении трещин или сколов на стеклянной тарелке или роликовой подставке обратитесь в авторизованный сервисный центр.



	Микроволны/Гриль/ Комби
	Размораживание по весу/времени
	Будильник/Часы
	Стоп/Отмена
	Старт/ +30СЕК/Подтвердить
	Открытие дверцы

Пользование прибором

1. Часы

При подключении прибора к электросети на дисплее высвечивается «0:00» и раздается один звуковой сигнал.

- 1) Дважды нажмите кнопку «Будильник/Часы», чтобы выбрать функцию часов. На дисплее начнут мигать цифры, обозначающие часы.
- 2) Нажимая стрелки < или >, установите значение часов в диапазоне от 0 до 23.
- 3) Нажмите кнопку «Будильник/Часы» еще раз, начнут мигать цифры, обозначающие минуты.
- 4) Нажимая стрелки < или >, установите значение минут в диапазоне от 0 до 59.
- 5) Нажмите кнопку «Будильник/Часы», чтобы завершить установку часов. На дисплее мигает двоеточие «:», и высвечивается текущее время суток.

Примечание

- 1) Если часы не настроить, они не будут работать, когда прибор подключен к сети.
- 2) Если в процессе настройки часов не нажать кнопку «Будильник/Часы», через 1 минуту прибор автоматически вернется в прежнее состояние.

2. Приготовление в режиме «Микроволны»

Нажмите кнопку «Микроволны/Гриль/Комби» один раз, на дисплее отобразится «900W». Несколько раз нажмите кнопку «Микроволны/Гриль/Комби» или нажимайте стрелки < или >, чтобы выбрать нужную мощность. При каждом нажатии значение на дисплее будет меняться: «900W», «720W», «450W», «270W», «90W», «G», «С-1» или «С-2». Затем нажмите кнопку «Старт/+30СЕК/Подтвердить», чтобы подтвердить, и стрелками < или > установите время приготовления от 0:05 до 95:00. Снова нажмите кнопку «Старт/+30СЕК/Подтвердить», чтобы запустить приготовление.

Пример. Вы хотите готовить при мощности микроволн 80% в течение 20 минут.

- 1) Нажмите кнопку «Микроволны/Гриль/Комби» один раз, на дисплее отобразится «900W».
- 2) Нажимая кнопку «Микроволны/Гриль/Комби» или стрелки < или >, выберите мощность микроволн 80%.
- 3) Нажмите кнопку «Старт/+30СЕК/Подтвердить» для подтверждения, на дисплее отобразится «720W».
- 4) Стрелками < или > установите время приготовления «20:00».
- 5) Нажмите кнопку «Старт/+30СЕК/Подтвердить», чтобы запустить приготовление.

Примечание. При установке время меняется со следующим шагом:

0-1 минута	: 5 секунд
1-5 минут	: 10 секунд
5-10 минут	: 30 секунд
10-30 минут	: 1 минута
30-95 минут	: 5 минут

Таблица установок кнопки «Микроволны/Гриль/Комби»

Нажатие	Дисплей	Мощность микроволн	Мощность гриля
1	900W	100%	
2	720W	80%	
3	450W	50%	
4	270W	30%	
5	90W	10%	
6	G	0%	100%
7	C-1	55%	45%
8	C-2	36%	64%

3. Приготовление в режиме «Гриль» или «Комбинированное приготовление»

Нажмите кнопку «Микроволны/Гриль/Комби» один раз, на дисплее отобразится «900W». Несколько раз нажмите кнопку «Микроволны/Гриль/Комби» или нажимайте стрелки < или >, чтобы выбрать нужную мощность или режим. При каждом нажатии значение на дисплее будет меняться: «900W», «720W», «450W», «270W», «90W», «G», «C-1» или «C-2». Затем нажмите кнопку «Старт/+30СЕК/Подтвердить», чтобы подтвердить, и стрелками < или > установите время приготовления от 0:05 до 95:00. Снова нажмите кнопку «Старт/+30СЕК/Подтвердить», чтобы запустить приготовление.

Пример. Вы хотите готовить при мощности микроволн 55% и мощности гриля 45% (режим C-1) в течение 10 минут.

- 1) Нажмите кнопку «Микроволны/Гриль/Комби» один раз, на дисплее отобразится «900W».
- 2) Нажимая кнопку «Микроволны/Гриль/Комби» или стрелки < или >, выберите комбинированный режим «C-1».
- 3) Нажмите кнопку «Старт/+30СЕК/Подтвердить» для подтверждения.
- 4) Стрелками < или > установите время приготовления «10:00».
- 5) Нажмите кнопку «Старт/+30СЕК/Подтвердить», чтобы запустить приготовление.

Примечание. По прошествии половины времени приготовления на гриле раздается двойной звуковой сигнал. Для наилучших результатов при приготовлении на гриле необходимо перевернуть продукты. После этого закройте дверцу и нажмите кнопку «Старт/+30СЕК/Подтвердить», чтобы продолжить приготовление. Если этого не сделать, через некоторое время прибор автоматически продолжит работу.

4. Размораживание по времени

- 1) Дважды нажмите кнопку «Размораживание по весу/времени», на дисплее отобразится «dEF2».
- 2) Нажмите кнопку «Старт/+30СЕК/Подтвердить» для подтверждения.
- 3) Стрелками < или > установите время размораживания от 00:05 до 95:00.
- 4) Нажмите кнопку «Старт/+30СЕК/Подтвердить», чтобы запустить работу.

По прошествии половины времени раздается двойной звуковой сигнал, напоминая о необходимости перевернуть продукты. Если этого не сделать, через некоторое время прибор автоматически продолжит работу.

5. Размораживание по весу

- 1) Нажмите кнопку «Размораживание по весу/времени» один раз, на дисплее отобразится «dEF1».
- 2) Нажмите кнопку «Старт/+30СЕК/Подтвердить» для подтверждения.
- 3) Нажимая кнопку «Размораживание по весу/времени» или стрелки < или >, выберите нужный режим. На дисплее будут меняться значения: «d01», «d02», «d03» и «d04».
- 4) Нажмите кнопку «Старт/+30СЕК/Подтвердить» для подтверждения.
- 5) Стрелками < или > установите вес продукта.
- 6) Нажмите кнопку «Старт/+30СЕК/Подтвердить», чтобы запустить работу.

Меню	d01 Замороженный хлеб	d02 Замороженное мясо	d03 Замороженные овощи	d04 Замороженная пицца
Вес	100-1000 г	100-2000 г	100-1000 г	100-600 г

6. Будильник

- 1) Нажмите кнопку «Будильник/Часы» один раз, на дисплее отобразится «00:00».
- 2) Стрелками < или > установите нужное время (максимальное время 95 минут).
- 3) Нажмите кнопку «Старт/+30СЕК/Подтвердить» для подтверждения.
- 4) По истечении времени будильника раздастся 5 звуковых сигналов.

Примечание

Будильник оповещает, что заданное время истекло и не отключает печь. Во время работы будильника невозможно установить какие-либо программы.

7. Быстрый старт

- 1) В режиме ожидания нажмите кнопку «Старт/+30СЕК/Подтвердить», чтобы запустить приготовление продолжительностью 30 секунд при мощности микроволн 100%. Каждое последующее нажатие увеличивает время приготовления на 30 секунд вплоть до 95 минут.
- 2) В режиме ожидания нажмите стрелку <, чтобы установить время приготовления до 95 минут при мощности микроволн 100%. Затем стрелками < или > установите время. Нажмите кнопку «Старт/+30СЕК/Подтвердить», чтобы запустить приготовление.

Примечание. В режимах «Микроволны», «Гриль», «Комбинированное приготовление», «Размораживание по времени» и «Пошаговое приготовление» каждое нажатие на кнопку «Старт/+30СЕК/Подтвердить» увеличивает время приготовления на 30 секунд.

8. Блокировка от детей

Включение блокировки от детей

В режиме ожидания нажмите и удерживайте 3 секунды кнопку «Стоп/Отмена». Раздастся длинный звуковой сигнал, и включится блокировка от детей. На дисплее отображается индикация блокировки от детей и текущее время (если установлено) или «0:00».

Выключение блокировки от детей

В режиме блокировки нажмите и удерживайте 3 секунды кнопку «Стоп/Отмена». Раздастся длинный звуковой сигнал, и блокировка от детей выключится.

9. Пошаговое приготовление

Этот режим позволяет установить 2 следующих друг за другом этапа приготовления, каждый со своими параметрами. Если приготовление включает размораживание, этот этап устанавливается первым. Для пошагового приготовления невозможно установить будильник и использовать программы автоменю. Каждое нажатие на кнопку «Старт/+30СЕК/Подтвердить» увеличивает время приготовления на 30 секунд (кроме размораживания по весу).

Пример. Вы хотите разморозить продукт весом 500 граммов с помощью программы «d01» и затем готовить его при мощности микроволн 80% в течение 7 минут.

- 1) Нажмите кнопку «Размораживание по весу/времени» один раз, на дисплее отобразится «dEF1».
- 2) Нажмите кнопку «Старт/+30СЕК/Подтвердить» для подтверждения.
- 3) Стрелками < или > или кнопкой «Размораживание по весу/времени» выберите программу «d01».
- 4) Нажмите кнопку «Старт/+30СЕК/Подтвердить» для подтверждения.
- 5) Стрелками < или > установите вес продукта «500 g».
- 6) Дважды нажмите кнопку «Микроволны/Гриль/Комби», на дисплее отобразится «720W».
- 7) Нажмите кнопку «Старт/+30СЕК/Подтвердить» для подтверждения.
- 8) Стрелками < или > установите время приготовления «7:00».
- 9) Нажмите кнопку «Старт/+30СЕК/Подтвердить», чтобы запустить приготовление. Раздастся звуковой сигнал, и начнется первый этап приготовления. Затем снова раздастся звуковой сигнал, сообщающий о начале второго этапа приготовления. По окончании приготовления раздастся 5 звуковых сигналов.

10. Режим ECO

Включение режима ECO

В режиме ожидания нажмите кнопку «Стоп/Отмена», и включится энергосберегающий режим. Дисплей погаснет.

Выход из режима ECO

В режиме ECO нажмите любую кнопку, стрелки < или > или откройте дверцу, и энергосберегающий режим выключится.

11. Режим «Без звука»

Включение режима «Без звука»

В режиме ожидания нажмите и удерживайте 3 секунды кнопку «Будильник/Часы». Раздастся длинный звуковой сигнал, и включится режим «Без звука». В этом режиме нажатия на кнопки не сопровождаются звуковым сигналом.

Выключение режима «Без звука»

В режиме «Без звука» нажмите и удерживайте 3 секунды кнопку «Будильник/Часы». Раздастся длинный звуковой сигнал, и режим «Без звука» выключится.

12. Функция Aquaclean

Включение функции Aquaclean

В режиме ожидания нажмите и удерживайте 3 секунды кнопку «Микроволны/Гриль/Комби». Раздастся длинный звуковой сигнал, и активируется функция Aquaclean.

Налейте в емкость 200 миллилитров воды и поставьте в печь. Нажмите кнопку «Старт/+30СЕК/Подтвердить», чтобы запустить функцию Aquaclean. Функция Aquaclean работает при мощности микроволн 900 Ватт в течение 5 минут. Параметры функции невозможно изменить.



13. Информация во время приготовления

- 1) При нажатии на кнопку «Микроволны/Гриль/Комби» во время работы режимов «Микроволны», «Гриль» или «Комбинированное приготовление» на дисплее в течение 3 секунд отображается текущий уровень мощности. Через 3 секунды дисплей возвращается в прежнее состояние.
- 2) При нажатии на кнопку «Будильник/Часы» во время приготовления на дисплее в течение 3 секунд отображается время.

14. Открывание дверцы

Для открывания дверцы нажмите кнопку .

Примечание

На дисплее может отображаться код ошибки «E-3». Если при нажатии на кнопку  дверца не открывается, проверьте, правильно ли она закрыта, и, если нет, нажмите на дверцу, чтобы закрыть до конца. Если дверца закрыта, но кнопка  не срабатывает, отключите прибор от электросети, откройте дверцу с помощью присоски и закройте обратно, а затем снова подключите прибор к электросети. Работа дверцы восстановится.

15. Присоска

Если дверца не открывается с помощью кнопки , используйте для открывания присоску, как показано на рисунке ниже.

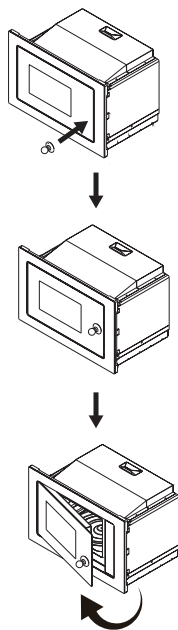

16. Автоменю

- 1) Нажмите стрелку > и выберите программу от «А-1» до «А-15».
- 2) Нажмите кнопку «Старт/+30СЕК/Подтвердить» для подтверждения.
- 3) Стрелками < или > выберите вес согласно таблице программ автоменю.
- 4) Нажмите кнопку «Старт/+30СЕК/Подтвердить», чтобы запустить приготовление.

Таблица программ

Меню	Вес	Дисплей
А-1 Пицца	200 г	200 g
	400 г	400 g
А-2 Разогрев блюд	200 г	200 g
	400 г	400 g
	600 г	600 g
А-3 Растапливание шоколада	100 г	100 g
	150 г	150 g
	200 г	200 g
А-4 Растапливание сливочного масла	100 г	100 g
	150 г	150 g
	200 г	200 g
А-5 Мясо (говядина)	250 г	250 g
	350 г	350 g
	450 г	450 g
А-6 Мясо (свинина)	250 г	250 g
	350 г	350 g
	450 г	450 g
А-7 Мясо (курица)	250 г	250 g
	350 г	350 g
	450 г	450 g
А-8 Овощи	200 г	200 g
	300 г	300 g
	400 г	400 g
А-9 Макароны	50 г (+ 450 г холодной воды)	50 g
	100 г (+ 800 г холодной воды)	100 g
А-10 Картофель	200 г	200 g
	400 г	400 g
	600 г	600 g
А-11 Рыба	250 г	250 g
	350 г	350 g
	450 г	450 g

Меню	Вес	Дисплей
А-12 Разогрев супа	200 мл	200
	400 мл	400
	600 мл	600
А-13 Попкорн	100 г	100
А-14 Куриные наггетсы	200 г	200 g
	400 г	400 g
	600 г	600 g
А-15 Фарш	4	4

Инструкция по установке

Установка и подключение

- Прибор предназначен только для бытового использования.
- Прибор может использоваться только как встраиваемый. Прибор не предназначен для установки и использования на столешнице или в шкафу без крепления.
- Соблюдайте указания инструкции по установке.
- Прибор можно встраивать в навесной шкаф шириной 60 сантиметров.
- Прибор снабжен шнуром питания с вилкой и должен подключаться только к правильно установленной, заземленной розетке.
- Напряжение сети должно соответствовать напряжению, указанному на заводской табличке прибора.
- Установку розетки и замену шнура питания может производить только квалифицированный специалист. Если после установки вилка недоступна, в электропроводке необходимо предусмотреть разъединитель, обеспечивающий размыкание контактов не менее чем на 3 миллиметра на всех полюсах.
- Не допускается использование адаптеров, разветвителей и удлинителей, так как их перегрузка может привести к возгоранию.

Во время работы доступные поверхности прибора могут сильно нагреваться.



Внимательно прочитайте инструкцию перед установкой.

Внимание!

Подключение к электросети

Прибор снабжен шнуром питания с вилкой и должен подключаться только к правильно установленной, заземленной розетке. В соответствии с действующими требованиями установку розетки и замену шнура питания может выполнять только квалифицированный специалист.

Если после установки вилка недоступна, в электропроводке необходимо предусмотреть разъединитель, обеспечивающий размыкание контактов не менее чем на 3 миллиметра на всех полюсах.

 Винт А

 Винт В

 Монтажная пластина

 Заглушка

 Присоска

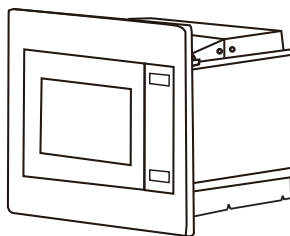

Перед монтажом необходимо снять заднюю стенку кухонного шкафа в области прибора.

Минимальная высота установки: 85 сантиметров.

Не закрывайте вентиляционные отверстия и места забора воздуха.

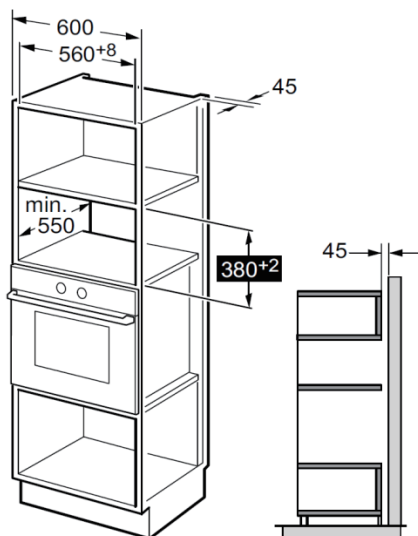

Примечание

В обоих вариантах установки необходимо использовать скобу и шаблон дна шкафа.

Подготовка шкафа

1. Прочитайте инструкцию на ШАБЛОНЕ ДНА ШКАФА, положите шаблон на дно шкафа.

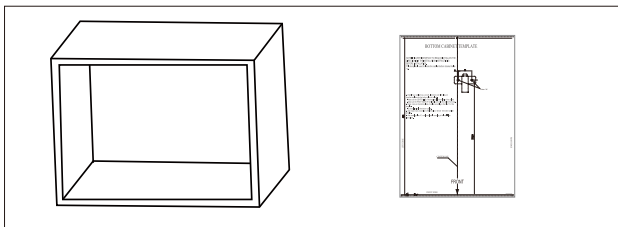

2. Сделайте отметки на дне шкафа по отметкам «а» на шаблоне.

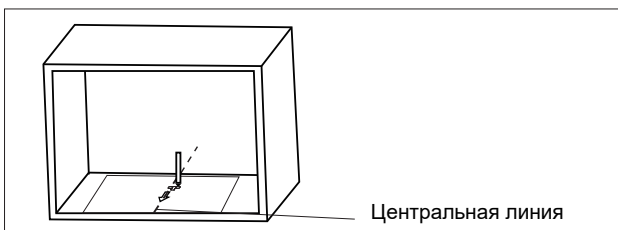

3. Снимите шаблон и прикрутите монтажную пластину винтом А.

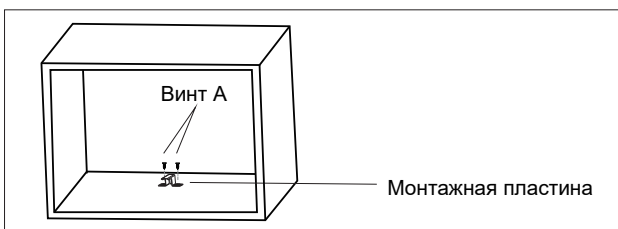

Монтаж прибора

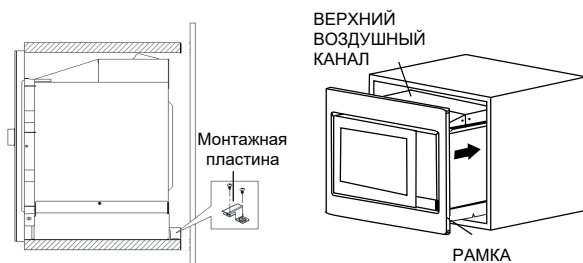

1. Закрепите РЕГУЛИРОВОЧНЫЙ ВИНТ А на ВЕРХНЕМ ВОЗДУШНОМ КАНАЛЕ прибора и установите прибор в шкаф.

 - Отрегулируйте высоту РЕГУЛИРОВОЧНОГО ВИНТА А так, чтобы между РЕГУЛИРОВОЧНЫМ ВИНТОМ А и верхней панелью шкафа оставался зазор 1 миллиметр.
 - Не защемляйте и не перегибайте шнур питания.
 - Убедитесь, что прибор установлен по центру шкафа.

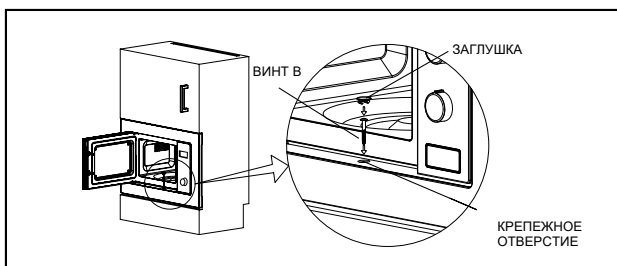

2. Откройте дверцу. Прикрепите прибор к шкафу, вкрутив ВИНТ В в КРЕПЕЖНОЕ ОТВЕРСТИЕ. Затем закройте КРЕПЕЖНОЕ ОТВЕРСТИЕ ЗАГЛУШКОЙ.

Технические характеристики

Модель: BM251SG2BG/WG
Номинальное напряжение: 230 В ~ 50 Гц
Номинальная входная мощность (микроволны): 1450 Вт
Номинальная выходная мощность (микроволны): 900 Вт
Номинальная входная мощность (гриль): 1000 Вт

Устранение неисправностей

Нормальная работа	
Микроволновая печь мешает приему ТВ-сигнала.	Прием радио- и ТВ-сигнала во время работы печи может ухудшаться. Это аналогично помехам от малых бытовых электроприборов, таких как миксер, пылесос и вентилятор. Это нормально.
Тусклое освещение в микроволновой печи.	При приготовлении на малой мощности микроволн свет лампочки в печи может стать тусклым. Это нормально.
На дверце оседает пар, из вентиляционных отверстий выходит горячий воздух.	При приготовлении из пищи может выделяться пар. Большая его часть выходит через вентиляционные отверстия. Однако частично он оседает на холодных поверхностях, таких как дверца печи. Это нормально.
Микроволновую печь случайно включили без пищи.	Запрещается запускать печь без продуктов. Это очень опасно.

Неисправность	Возможная причина	Устранение
Микроволновая печь не включается.	(1) Шнур питания не до конца вставлен в розетку.	Выньте шнур питания из розетки. Через 10 секунд вставьте его обратно.
	(2) Перегорел предохранитель или сработал автоматический выключатель.	Замените предохранитель или вернуть автоматический выключатель в исходное состояние (ремонт производится специалистами нашей компании).
	(3) Проблемы с розеткой.	Проверьте розетку с помощью других электроприборов.
Микроволновая печь не греет.	(4) Дверца плохо закрыта.	Хорошо закройте дверцу.



В соответствии с Директивой об отходах электрического и электронного оборудования (WEEE), его сбор и переработка должны производиться отдельно. Если в будущем вам потребуется выбросить изделие, не выбрасывайте его вместе с бытовыми отходами. Передайте изделие в пункт приема отходов электрического и электронного оборудования.

Гарантия и сервис

Для получения дополнительной информации или в случае возникновения проблем обращайтесь в Службу поддержки Gorenje в вашей стране (номер телефона указан в гарантийных обязательствах). Если такая служба в вашей стране отсутствует, обращайтесь в местную торговую организацию Gorenje или сервисный центр Gorenje.

Приборы и их детали в рамках одной дизайн-линии могут иметь несущественные отличия в цвете, что может быть обусловлено различными причинами, например, разным углом зрения, фоном, материалами и освещенностью помещения.

Только для личного использования!

Дополнительные рекомендации по приготовлению в микроволновой печи и полезные советы можно найти на сайте:

<http://www.gorenje.com>

**ЖЕЛАЕМ, ЧТОБЫ ПОЛЬЗОВАНИЕ ПРИБОРОМ
ДОСТАВЛЯЛО ВАМ УДОВОЛЬСТВИЕ!**

gorenje

Производитель оставляет за собой право на опечатки и внесение любых изменений в инструкцию по эксплуатации.

ҚҰРМЕТТІ САТЫП АЛУШЫ!

Біздің өнімімізді сатып алғаныңыз үшін алғыс айтамыз және біздің бұйымдарымыздың сенімділігіне көз жеткізе алатыныызға сенімдіміз. Аспапты қолдану ыңғайлы әрі қарапайым болуы үшін біз пайдалану жөніндегі толық нұсқаулықты дайындадық.

Нұсқаулық аспаппен жылдам танысып шығуға мүмкіндік береді. Аспапты алғаш қолданар алдында нұсқаулықты мұқият оқып шығыңыз.

Аспабыңызда бұзылулардың жоқ екендігін тексеріп алыңыз. Бұзылуларды анықтаған жағдайда аспапты сатып алған сауда ұйымына хабарласыңыз. Телефон нөмірі түбіртекте немесе жүк құжатында көрсетілген.



Аспапты асқан қызығушылықпен қолдануыңызды тілейміз. Аспап электромагнитті энергия көмегімен тағамдарды және сусындарды қыздыру үшін жылдам қолдануға ғана арналған. Тек бөлме ішінде ғана қолданыңыз.

ПАЙДАДАЛАНУ ЖӨНІНДЕГІ НҰСҚАУЛЫҚ

Нұсқаулықты мұқият оқып шығыңыз және оны одан ары қолдану үшін сақтап қойыңыз.

Нұсқаулық тұтынуға арналған. Нұсқаулықта аспап және оны қолдану сипатталады. Нұсқаулық аспаптың бірнеше типіне арнап дайындалған, сондықтан сіздің моделіңізде жоқ жекелеген функцияларың сипаттамаларынан тұруы мүмкін.

ШЕКТЕН ТЫС АЖЖ-СӘУЛЕЛЕНУДІҢ ӘСЕР ЕТУ ЫҚТИМАЛДЫҒЫНЫҢ АЛДЫН АЛУ БОЙЫНША ШАРАЛАР

1. Аспапты есігін ашып пайдаланбаңыз, өйткені бұл шектен тыс АЖЖ-сәулеленудің әсер етуіне алып келуі мүмкін. Есіктің қорғайтын сырмаларының бүлінуіне жол бермеңіз және конструкциясына өзгерістер енгізбеңіз.
2. Есік пен пештің алдыңғы қабырғасының арасына заттар салмаңыз және есіктің тығыз жабылуын қамтамасыз ету үшін нығыздағыш беттерге тағам қалдықтарының немесе жуу құралдарының жиналуына жол бермеңіз.
3. **ЕСКЕРТУ!** Есік немесе нығыздағыш бүлінген болса, пешті қолдануға тыйым салынады. Жөндеу үшін авторлық құқығы бар сервис орталығына хабарласыңыз.

ТОЛЫҚТЫРУ

Аспапты таза күйде ұстаңыз. Өйтпесе оның беттері бүлінуі мүмкін, бұл оның қызмет ету мерзіміне әсер етеді және қауіпті жағдайлардың туындауына алып келуі мүмкін.

ЕСКЕРТУ!

Жалынның туындауының, электр тоғынан зақым алудың, жарақат алудың немесе шектен тыс АЖЖ-сәулеленудің әсер етуінің алдын алу үшін аспапты қолдану кезінде төменде берілген қауіпсіздік техникасының негізгі ережелерін ұстаныңыз:

- «ШЕКТЕН ТЫС АЖЖ-СӘУЛЕЛЕНУДІҢ ӘСЕР ЕТУ ҮЙ ҚИТИМАЛДЫҒЫНЫҢ АЛДЫН АЛУ БОЙЫНША ШАРАЛАР» бөлімінде берілген ережелерді оқып шығыңыз және орындаңыз.
- Аспапты 8 жастан асқан балалардың және физикалық, сенсорлық және ақыл-ой қабілеттері шектелген немесе білімі немесе тәжірибесі жетіспейтін адамдардың қандай да бір тұлғалардың қарауында болған немесе аспапты қауіпсіз қолдану жөніндегі нұсқауларды алған және оны пайдалануға байланысты қауіптерді түсінген жағдайларда ғана қолдануына болады. Балаларға аспаппен ойнауға рұқсат етпеңіз. Балалар аспапты үлкендердің қадағалауымен ғана тазалай және қызмет көрсете алады.
- Аспап пен қорек шнурын 8 жасқа толмаған балалардың қолы жетпейтін жерде бірге сақтаңыз.
- Қауіпті жағдайлардың алдын алу үшін бүлінген қорек кабелін ауыстыруды өндіруші, авторлық құқығы бар сервис орталығы немесе білікті маман ғана орындай алады.
- **ЕСКЕРТУ!** Жарықтандыру шамын ауыстырмас бұрын аспапты электр желісінен ажыратыңыз. Электр тоғынан зақым алу қауіпі бар!
- **ЕСКЕРТУ!** Қауіпті жағдайлардың алдын алу үшін қысқа толқынды сәулеленуден қорғайтын қақпақты ағытып алуды талап ететін аспапты жөндеу мен қызмет көрсетуді тек сервис орталығының маманы ғана жүзеге асыра алады.

- **ЕСКЕРТУ!** Тағамдарды тығыз жабылған ыдыстарда қыздырмаңыз, өйткені олар жарылуы мүмкін.
- Тағамды пластик немесе қағаз контейнерлерде қыздыру кезінде аспапты қадағалап отырыңыз, өйткені жалындау қауіпі бар.
- Қысқа толқынды пеште қолдануға болатын ыдыстар мен керек-жарақтарды қолданыңыз.
- Егер түтін немесе өрт байқасаңыз, жалынды оқшаулау үшін пеш есігін ашпаңыз. Аспапты сөндіріңіз және ашаны розеткадан ажыратыңыз.
- Сұйықтықты қысқа толқынды пеште қыздыру кезінде қайнау кідіреді және сұйықтық сәл ғана шайқау кезінде бұлкілдеуі мүмкін, сондықтан сұйықтық құйылған ыдысты қолдану кезінде аса сақ болыңыз.
- Бөтелкедегі немесе банкадағы балалар тағамын қыздыру кезінде тамақтандыра алдында міндетті түрде араластырыңыз және баланың күйіп қалмауы үшін температурасын тексеріңіз.
- Қабығы бар жұмыртқаны және тұтастай пісірілген жұмыртқаны қысқа толқынды пеште дайындамаңыз және жылытпаңыз, өйткені ол бағдарлама аяқталған соң да жарылуы мүмкін.
- Қысқа толқынды пешті жүйелі түрде тазалап тұрыңыз. Камера қабырғаларына жабысып қалған тағам қалдықтарын тазалаңыз.
- Егер аспапты таза күйде ұстамаса, оның беті бүлінеді, бұл аспаптың қызмет ету мерзімінің қысқаруына алып келеді, сонымен қатар қауіпті жағдайдың туындауына себеп болуы мүмкін.
- Тек осы аспапқа ғана арналған термозондты қолдануға болады (термозондқа арналған қосылыспен жабдықталған аспаптарға қатысты).

- Жұмыс барысында қысқа толқынды пештің декоративтік есігі (декоративтік есігі бар пештен үшін) ашылып тұруы тиіс.
- Аспап тұрмыстық жағдайда және тұрмыстық жағдайға жақындатылған жерлерде қолдануға арналған, соның ішінде:
 - дүкендердегі, кеңселердегі асхана аймақтарында және басқа да өндірістік жағдайларда,
 - қонақүйлердегі, мотельдердегі және тұрғын үй түріндегі басқа да инфрақұрылымдағы тұрғындарға,
 - ауылшаруашылығы фермаларында,
 - ұйықтайтын және таңғы ас ішетін орындарда.
- Қысқа толқынды пеш тағамдар мен сусындарды жылытуға арналған. Тағамдарды және киімдерді кептіруге, сондай-ақ компрессорларды, аяқ киімді, губкаларды, дымқыл шүберектерді және сол сияқты заттарды қыздыру бұзылуға, жалындауға немесе өртенуге алып келуі мүмкін.
- Металл ыдысты және қысқа толқынды пеште дайындауға арналған керек-жарақтарды қолданбаңыз.
- Аспапты тазалау үшін бумен тазалағышты қолданбаңыз.
- Қызып кетудің алдын алу үшін аспапты декоративтік есіктің артына орнатуға тыйым салынады (декоративтік есігі бар аспаптарға қатысы жоқ).
- Қысқа толқынды пеш кірістірілген аспап ретінде қолдануға арналған.
- Ыдысты аспаптар алу кезінде сақ болыңыз, айналып тұрған төрелкені қозғап жібермеңіз (еденнен 900 миллиметр биіктікте қолданылатын және алмалы-салмалы айналып тұратын төрелкесі бар бөлек тұрған кірістірілетін аспаптарға қатысты; үстінен астына қарай ашылатын есігі бар аспаптарға қатысы жоқ).

- Бумен тазалағышты қолдануға тыйым салынады.
- Сақтауға арналған жәшік беттері қызып кетуі мүмкін.
- Есік әйнегін тазалау үшін абразивтік тазалау құралдарын немесе өткір металл қырғыштарды қолданбаңыз, өйткені олар беттерге сызат түсіруі және әйнектің сынуына себеп болуы мүмкін.
- **ЕСКЕРТУ!** Жұмыс барысында аспап және оның қол жетімді бөлшектері қатты қызады. Аса сақ болыңыз, ыстық бөлшектерге қолыңызды тигізбеңіз. 8 жасқа толмаған балалар тұрақты бақылауда болуы тиіс!
- Жұмыс кезінде аспап қатты қызады. Аспаптың ішіндегі қыздыру элементтеріне қолыңызды тигізбеңіз.
- **ЕСКЕРТУ!** Жұмыс кезінде аспаптың қолжетімді бөліктері қатты қызуы мүмкін. Балалардың аспапқа жақын жерде жүрмеуін қадағалаңыз!
- **ЕСКЕРТУ!** Аспап аралас режимде жұмыс жасап тұрған кезде аспап ішіндегі температураның жоғары болуына байланысты балалар аспапты тек ересектердің қадағалауымен ғана қолдануы тиіс.

**НҰСҚАУЛЫҚТЫ МҰҚИЯТ ОҚЫП ШЫҒЫҢЫЗ ЖӘНЕ ОНЫ
ОДАН АРЫ ҚОЛДАНУ ҮШІН САҚТАП ҚОЙЫҢЫЗ.**

ЖАРАҚАТ АЛУ ҚАУІПІН АЗАЙТУДЫ ҚАМТАМАСЫЗ ЕТУГЕ АРНАЛҒАН ЖЕРГЕ ТҰЙЫҚТАУ ЖӨНІНДЕГІ НҰСҚАУЛАР

ҚАУІПТІЛІК

Электр тоғынан зақым алу қауіпі

Кейбір ішкі бөлшектерге қол тигізу ауыр жарақат алуға немесе қаза болуға алып келуі мүмкін. Аспапты бөлшектемеңіз.

ЕСКЕРТУ!

Электр тоғынан зақым алу қауіпі

Жерге тұйықтауды дұрыс орындамау электр тоғынан зақым алуға алып келуі мүмкін. Аспап дұрыс орнатылып, жерге тұйықталмайынша, ашаны розеткаға қоспаңыз.

Аспап жерге тұйықталуы тиіс. Қысқаша тұйықталу орын алған жағдайда жерге тұйықтау электр тоғына арналған ағын жолының түзілуі есебінен электр тоғынан зақым алу қауіпін азайтады.

Аспаптың жерге тұйықталған сыммен жабдықталған қорек шнуры мен ашасы бар. Ашаны дұрыс орнатылған және жерге тұйықталған розеткаға қосқан жөн.

Жерге тұйықтау туралы нұсқауларды қосымша анықтап алу үшін, сонымен қатар аспапты жерге тұйықтау дұрыстығына қатысты күмән туындаған кезде білікті электрикке немесе сервис орталығына хабарласыңыз.

Қажет болған кезде тек 3 сымды ұзартқышты ғана қолдануға болады.

1. Аспап жиынтығында ұзақ шнурмен салыстырғанда байланып қалу немесе шалынып қалу қауіпін азайтатын қысқа қорек шнуры жеткізіледі.

2. Ұзын қорек шнурын немесе ұзартқышты қолданған жағдайда:
- 1) Шнурда немесе ұзартқышта көрсетілген электрлік параметрлер аспаптың электрлік параметрлерінен кем болмауы тиіс.
 - 2) Тек жерге тұйықталған 3 сымды ұзартқыштарды ғана қолдануға болады.
 - 3) Ұзын шнурды балалар тарып қалмау немесе кездейсоқ сүрініп қалмау үшін үстелден немесе жиһаз беттерінен салбырап тұрмайтындай етіп орналастырған жөн.

Тазалауды бастамас бұрын аспапты электр желісінен ажыратыңыз.

- Қолданып болған соң пештің жұмыс камерасын сәл ғана дымқыл шүберекпен тазалаңыз.
- Пеш жабдықтарын жұмсақ жуу құралы қосылған сумен тазалаңыз.
- Егер есік жиектемесі, нығыздағыш немесе аралас беттер ластанған болса, оларды дымқыл матамен тазалаңыз.
- Есік әйнегін тазалау үшін абразивтік тазалау құралдарын немесе өткір металл қырғыштарды қолданбаңыз, өйткені олар беттерге сызат түсіруі және әйнектің сынуына себеп болуы мүмкін.
- Тазалау бойынша кеңестер. Дайындап жатқан тағамдар тиіп кетуі мүмкін жұмыс камерасының қабырғаларын тазалауды жеңілдету үшін ыдысқа жарты лимон салып, 300 миллилитр (1/2 пинта) су қосыңыз және микротолқынның 100% қуатымен 10 минут бойы қыздырыңыз. Камераны жұмсақ құрғақ матамен сүртіңіз.

НАЗАР АУДАРЫҢЫЗ!

Жарақат алу қауіпі

Құзыретті емес тұлғалар үшін қысқа толқынды сәулеленуден қорғайтын қақпақты ағытып алуды талап ететін жөндеу және қызмет көрсету бойынша қандай да бір жұмыстарды орындау қауіпті.

«Қысқа толқынды пеште қолдануға болатын материалдар» және «Қысқа толқынды пеште қолдануға болмайтын материалдар» бөлімінің нұсқауларын қараңыз.

Кейбір металл емес ыдыстарды қысқа толқынды пеште қолдануға болмайтын болуы мүмкін. Күмән туындаған жағдайда төменде сипатталғандай ыдысты тексеріңіз.

Ыдысты тексеру

- Қысқа толқынды пеште қолдануға болатын ыдысқа 1 стакан (250 миллилитр) салқын су құйып, пешке тексерілетін ыдыстың жанына қойыңыз.
- Ең жоғары жылдамдықта 1 минут бойы қыздырыңыз.
- Ыдысты ақырын ұстап көріңіз. Егер ыдыс қызған болса, оны қысқа толқынды пеште қолданбаңыз.
- Ыдысты 1 минуттан артық қыздырмаңыз.

Қысқа толқынды пеште қолдануға болатын материалдар

Ыдыс	Ескертпелер
Пісіруге арналған қалып	Өндірушінің нұсқауларын орындаңыз. Пісіруге арналған ыдыстың түбі айналып тұратын тәрелкеден кемінде 5 миллиметрге (3/16 дюймға) жоғары болуы тиіс. Дұрыс қолданбау бұрылатын үстелдің сынуына алып келуі мүмкін.
Асхана ыдысы	Тек қысқа толқынды пештерге арналған. Өндірушінің нұсқауларын орындаңыз. Сызат түскен немесе жарылған тәрелкелерді қолданбаңыз.
Әйнек банкалар	Өрқашан қақпағын алыңыз. Тағамдарды сәл ғана жылы күйге дейін қыздыру үшін қолданыңыз. Әйнек банкалардың көбі жылуға төзімді емес және жарылып кетуі мүмкін.
Әйнек ыдыс	Қысқа толқынды пеште тек жылуға төзімді әйнек ыдыстарды ғана қолданыңыз. Ыдыстың металл жиектемелерінің жоқтығына көз жеткізіңіз. Сызат түскен немесе жарылған ыдыстарды қолданбаңыз.
Пісіруге арналған пакеттер	Өндірушінің нұсқауларын орындаңыз. Пакеттерді металл қыстырғыштармен жаппаңыз. Бұдың шығуы үшін пакеттерді тесіп жіберіңіз немесе сәл ашылған күйде қалдырыңыз.
Қағаз тәрелкелер мен стакандар	Тек аз уақытта дайындау / қыздыру үшін қолданыңыз. Пісіру барысында қараусыз қалдырмаңыз.
Қағаз сүлгілер	Тағамның бетін жабу және майды сіңіріп алу үшін қолданыңыз. Тек жылдам дайындау үшін қолданыңыз, қараусыз қалдырмаңыз.
Пісіруге арналған қағаз	Шашырауға жол бермеу мақсатында бетін жабу үшін немесе бұмен дайындауға арналған конверт ретінде қолданыңыз.
Пластик	Тек қысқа толқынды пештерге арналған. Өндірушінің нұсқауларын орындаңыз. Бұйымдардың Microwave Safe («Қысқа толқынды пештерге арналған») таңбасы болуы тиіс. Кейбір пластик контейнерлер тағамның қызуы салдарынан жұмсарады. Пісіруге арналған пакеттерді және тығыз жабылған пластик пакеттерді тесу, кесу немесе қаптамадағы нұсқауларға сәйкес саңылаулар жасау қажет.
Тағам пленкасы	Тек қысқа толқынды пештерге арналған. Ылғалды сақтап қалу үшін дайындау барысында бетін жабу үшін қолданыңыз. Дайындау барысында тағаммен жанасуына жол бермеңіз.
Термометрлер	Тек қысқа толқынды пештерге арналғандар (етке және кондитерлік бұйымдарға арналған термометрлер).
Балауыз қағаз	Шашыраудың алдын алу және ылғалды сақтап қалу мақсатында бетін жабу үшін қолданыңыз.

Қысқа толқынды пеште қолдануға болмайтын материалдар

Ыдыс	Ескертпелер
Алюминий табалар	Электр доғасының түзілуіне алып келуі мүмкін. Тағамды қысқа толқынды пештер үшін жарамды ыдыстарға салыңыз.
Металл тұтқалары бар тағам картоны	Электр доғасының түзілуіне алып келуі мүмкін. Тағамды қысқа толқынды пештер үшін жарамды ыдыстарға салыңыз.
Металл ыдыс немесе металл жиектемелері бар ыдыс	Металл тағамды қысқа толқынды сәуледен экрандайды. Металл қаптама электр доғасының түзілуін тудырады.
Металл қыстырғыштар	Қысқа толқынды пеште электр доғасының түзілуіне және жалындауға алып келуі мүмкін.
Қағаз пакеттер	Қысқа толқынды пеште жалынның пайда болуына алып келуі мүмкін.
Көбікті пластик	Жоғары температурада көбікті пластик балқып кетуі немесе ішіндегі ыдыстың ластануына алып келуі мүмкін.
Ағаш ыдыс	Қысқа толқынды пеште қолдану кезінде ағаш кебеді және жарылып кетуі немесе қатпарлануы мүмкін.

Аспап сипаттамасы

Аспапты қораптан алыңыз. Материалдардың барлығын пештің жұмыс камерасынан алыңыз.

Аспапты жеткізу жиынтығына келесілерден тұрады:



Әйнек тәрелке



Шығыршықты тұғыр



Пайдалану жөніндегі нұсқаулық



Айналып тұратын тәрелкенің жетегі



Грильге арналған тор (қысқа толқынмен дайындау үшін қолдануға болмайды; әйнек тәрелкеге орнатылады)

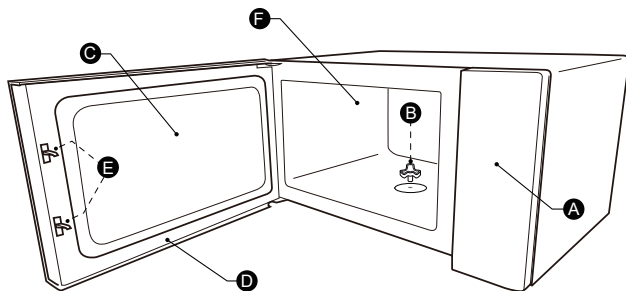

- | | |
|--|-------------------------------------|
| A Басқару панелі | D Есіктер |
| B Айналып тұратын тәрелкенің жетегі | E Есіктің қорғайтын ысырмасы |
| C Терезе | F Жұмыс камерасы |

Айналып тұратын тәрелкені орнату

Жұмыс камерасын тазалау және айналып тұратын тәрелкені орнату

Аспапты алғаш орнату кезінде тасымалдайтын қаптаманы алып тастаңыз және айналып тұратын тәрелке жетегінен пленканы алыңыз. Аспапты тағам дайындау үшін алғаш қолданар алдында айналып тұратын тәрелкені дұрыс орнатыңыз және жұмыс камерасы мен жабдықты тазалаңыз.

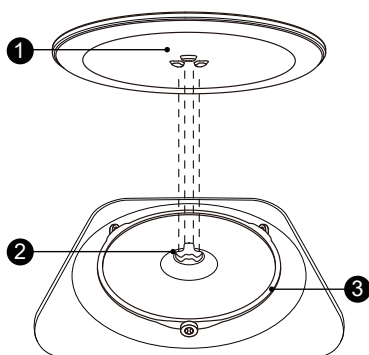

Айналып тұратын тәрелкені орнату тәртібі



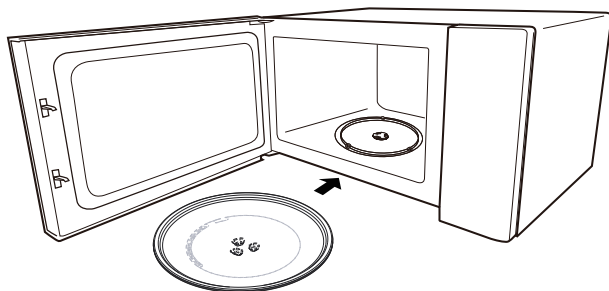



1. Шығыршықты тұғырды ③ жұмыс камерасындағы ойыққа салыңыз.
 2. Әйнек тәрелкені ① шығыршықты тұғырға ③ орнатыңыз. Әйнек тәрелкенің төменгі бөлігіндегі томпақтарды жетектегі ойықтармен сәйкестендіріңіз. Әйнек тәрелкенің ① жұмыс камерасы түбінің ортасындағы жетекке ② сенімді орнатылғанына көз жеткізіңіз. Әйнек тәрелкенің түбіндегі томпақтар жетектегі ойықтармен толықтай сәйкес келуі тиіс.

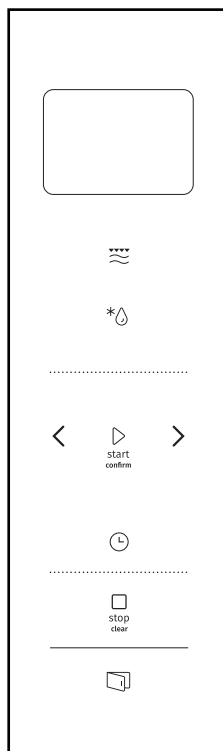

Ескертпе

1. Аспапты ешқашан айналып тұратын тәрелкесіз қолданбаңыз. Оның дұрыс орнатылғанына көз жеткізіңіз. Тәрелке сағат тілі бағытында немесе қарсы бағытта айналуы мүмкін.
2. Әйнек тәрелкені ешқашан төңкеріп қоймаңыз. Әйнек тәрелкенің айналуына ешнәрсе кедергі келтірмеуі тиіс.
3. Дайындау үшін екі элементті де қолдану талап етіледі: әйнек тәрелкені және шығыршықты тұғырды.
4. Дайындау үшін барлық тағамдар мен тағамдары бар контейнерлерді әйнек тәрелкеге орнату қажет.
5. Тәрелкенің айналуына ешқандай кедергі болмауы тиіс.
6. Әйнек тәрелкеде немесе шығыршықты тұғырда сызаттар немесе жарықтар пайда болған кезде авторлық құқығы бар сервис орталығына жүгініңіз.



	Қысқа толқындар/Гриль/ Комби
	Салмағы/уақыт бойынша еріту
	Оятқыш/Сағат
 stop clear	Стоп/Бас тарту
 start confirm	Старт/ +30СЕК/Растау
	Есікті ашу

Аспапты қолдану

1. Сағаттар

Аспапты электр желісіне жалғаған кезде дисплейде «0:00» жанады және бір дыбысты сигнал беріледі.

- 1) Сағат функциясын таңдау үшін «Оятқыш/Сағат» батырмасын екі рет басыңыз. Дисплейде сағатты білдіретін сандар жыпылықтай бастайды.
- 2) < немесе > стрелкаларын басу арқылы сағат мәнін 0 және 23 аралығындағы диапазонға орнатыңыз.
- 3) «Оятқыш/Сағат» батырмасын тағы бір рет басыңыз, минутты білдіретін сандар жыпылықтай бастайды.
- 4) < немесе > стрелкаларын басу арқылы минут мәнін 0 және 59 аралығындағы диапазонға орнатыңыз.
- 5) Сағатты орнатуды аяқтау үшін «Оятқыш/Сағат» батырмасын басыңыз. Дисплейде қос нүкте «:» жыпылықтайды және тәуліктің ағымдағы уақыты жанады.

Ескертпе

- 1) Егер сағат бапталмаса, аспап желіге қосылған кезде ол жұмыс жасамайды.
- 2) Егер сағатты баптау процесінде «Оятқыш/Сағат» батырмасы басылмаса, 1 минуттан кейін аспап автоматты түрде бұрынғы күйіне оралады.

2. «Қысқа толқындар» режимінде дайындау

«Қысқа толқындар/Гриль/Комби» батырмасын бір рет басыңыз, дисплейде «900W» көрсетіледі. «Қысқа толқындар/Гриль/Комби» батырмасын бірнеше рет басыңыз немесе қажетті қуатты таңдау үшін < немесе > стрелкаларын басыңыз. Әр басқан сайын дисплейдегі мән өзгереді: «900W», «720W», «450W», «270W», «90W», «G», «C-1» немесе «C-2». Содан соң растау үшін «Старт/+30CEK/Растау» батырмасын басыңыз және < немесе > стрелкаларымен дайындау уақытын 0:05 және 95:00 аралығында орнатыңыз. Дайындауды іске қосу үшін «Старт/+30CEK/Растау» батырмасын тағы басыңыз.

Мысал. Қысқа толқындардың 80% қуатымен 20 минут бойы дайындағыңыз келеді.

- 1) «Қысқа толқындар/Гриль/Комби» батырмасын бір рет басыңыз, дисплейде «900W» көрсетіледі.
- 2) «Қысқа толқындар/Гриль/Комби» батырмасын немесе < немесе > стрелкаларын басу арқылы қысқа толқындардың 80% қуатын таңдаңыз.
- 3) Растау үшін «Старт/+30CEK/Растау» батырмасын басыңыз, дисплейде «720W» көрсетіледі.
- 4) < немесе > стрелкаларымен «20:00» дайындау уақытын орнатыңыз.
- 5) Дайындауды іске қосу үшін «Старт/+30CEK/Растау» батырмасын басыңыз.

Ескертпе. Орнату кезінде уақыт келесі қадаммен өзгереді:

0-1 минут	: 5 секунд
1-5 минут	: 10 секунд
5-10 минут	: 30 секунд
10-30 минут	: 1 минут
30-95 минут	: 5 минут

«Қысқа толқындар/Гриль/Комби» батырмасының мәндері кестесі

Басу	Дисплей	Қысқа толқындар қуаты	Гриль қуаты
1	900W	100%	
2	720W	80%	
3	450W	50%	
4	270W	30%	
5	90W	10%	
6	G	0%	100%
7	C-1	55%	45%
8	C-2	36%	64%

3. «Гриль» немесе «Аралас дайындау» режимінде дайындау

«Қысқа толқындар/Гриль/Комби» батырмасын бір рет басыңыз, дисплейде «900W» көрсетіледі. «Қысқа толқындар/Гриль/Комби» батырмасын бірнеше рет басыңыз немесе қажетті қуатты немесе режимді таңдау үшін < немесе > стрелкаларын басыңыз. Әр басқан сайын дисплейдегі мән өзгереді: «900W», «720W», «450W», «270W», «90W», «G», «C-1» немесе «C-2». Содан соң растау үшін «Старт/+30CEK/Растау» батырмасын басыңыз және < немесе > стрелкаларымен дайындау уақытын 0:05 және 95:00 аралығында орнатыңыз. Дайындауды іске қосу үшін «Старт/+30CEK/Растау» батырмасын тағы басыңыз.

Мысал. Қысқа толқындардың 55% қуатымен немесе грильдің 45% қуатымен (C-1 режим) 10 минут бойы дайындағыңыз келеді.

- 1) «Қысқа толқындар/Гриль/Комби» батырмасын бір рет басыңыз, дисплейде «900W» көрсетіледі.
- 2) «Қысқа толқындар/Гриль/Комби» батырмасын < немесе > стрелкаларын басу арқылы «C-1» аралас режимін таңдаңыз.
- 3) Растау үшін «Старт/+30CEK/Растау» батырмасын басыңыз.
- 4) < немесе > стрелкаларымен «10:00» дайындау уақытын орнатыңыз.
- 5) Дайындауды іске қосу үшін «Старт/+30CEK/Растау» батырмасын басыңыз.

Ескертпе. Дайындаудың жарты уақыты өткеннен кейін грильде қос дыбысты сигнал беріледі. Жоғары нәтижеге қол жеткізу үшін грильде дайындау кезінде тағамдарды төңкеріп отыру қажет. Осыдан кейін кесікті жауып, дайындауды жалғастыру үшін «Старт/+30CEK/Растау» батырмасын басыңыз. Мұны жасамасаңыз, біраз уақыт өткен соң аспап жұмысты автоматты түрде жалғастырады.

4. Уақыт бойынша еріту

- 1) «Салмағы/уақыт бойынша еріту» батырмасын екі рет басыңыз, дисплейде «dEF2» көрсетіледі.
- 2) Растау үшін «Старт/+30CEK/Растау» батырмасын басыңыз.
- 3) < немесе > стрелкаларымен еріту уақытын 00:05 және 95:00 аралығында орнатыңыз.
- 4) Жұмысты іске қосу үшін «Старт/+30CEK/Растау» батырмасын басыңыз. Уақыттың жартысы өткеннен кейін тағамды төңкеру қажеттігі туралы дыбысты сигнал береді. Мұны жасамасаңыз, біраз уақыт өткен соң аспап жұмысты автоматты түрде жалғастырады.

5. Салмағы бойынша еріту

- 1) «Салмағы/уақыт бойынша еріту» батырмасын екі рет басыңыз, дисплейде «dEF1» көрсетіледі.
- 2) Растау үшін «Старт/+30СЕК/Растау» батырмасын басыңыз.
- 3) «Салмағы/уақыт бойынша еріту» батырмасын немесе < немесе > стрелкаларын басу арқылы қажетті режимді таңдаңыз. Дисплейде мөндер ауысады: «d01», «d02», «d03» және «d04».
- 4) Растау үшін «Старт/+30СЕК/Растау» батырмасын басыңыз.
- 5) < немесе > стрелкаларымен тағамның салмағын орнатыңыз.
- 6) Жұмысты іске қосу үшін «Старт/+30СЕК/Растау» батырмасын басыңыз.

Мәзір	d01 Қатырылған нан	d02 Қатырылған ет	d03 Қатырылған көкөністер	d04 Қатырылған пицца
Салмағы	100-1000 г	100-2000 г	100-1000 г	100-600 г

6. Оятқыш

- 1) «Оятқыш/Сағат» батырмасын бір рет басыңыз, дисплейде «00:00» көрсетіледі.
- 2) < немесе > стрелкаларымен қажетті уақытты орнатыңыз (максималды уақыты 95 минут).
- 3) Растау үшін «Старт/+30СЕК/Растау» батырмасын басыңыз.
- 4) Оятқыш уақыты өткеннен кейін 5 дыбысты сигнал беріледі.

Ескертпе

Оятқыш тағайындалған уақыттың аяқталғанын хабарлайды және пешті сөндірмейді. Оятқыш жұмысы кезінде қандай да бір бағдарламаларды орнатуға болмайды.

7. Жылдам іске қосу

- 1) Күту режимінде қысқа толқындарының қуаты 100% болған кезде ұзақтығы 30 секундқа созылатын дайындауды іске қосу үшін «Старт/+30СЕК/Растау» батырмасын басыңыз. Батырманы әр кейінгі басу дайындау уақытын 30 секундтан 95 минутқа дейін көбейтеді.
- 2) Қысқа толқындардың 100% қуатымен 95 минутқа дейін дайындау уақытын орнату үшін күту режимінде < стрелкасын басыңыз. Содан соң < немесе > стрелкаларымен уақытты орнатыңыз. Дайындауды іске қосу үшін «Старт/+30СЕК/Растау» батырмасын басыңыз.

Ескертпе. «Қысқа толқындар», «Гриль», «Аралас дайындау», «Уақыт бойынша еріту» және «Қадаммен дайындау» режимдерінде «Старт/+30СЕК/Растау» батырмасын әр басу дайындау уақытын 30 секундқа көбейтеді.

8. Балалардан қорғайтын блоктау

Балалардан қорғайтын блоктауды қосу
Күту режимінде «Стоп/Бас тарту» батырмасын басып, 3 секунд ұстап тұрыңыз. Ұзаққа созылатын дыбысты сигнал беріледі және балалардан қорғайтын блоктау қосылады. Дисплейде балалардан қорғау индикациясы және ағымдағы уақыт (егер орнатылған болса) немесе «0:00» көрсетіледі.
Балалардан қорғайтын блоктауды өшіру
Блоктау режимінде «Стоп/Бас тарту» батырмасын басып, 3 секунд ұстап тұрыңыз. Ұзаққа созылатын дыбысты сигнал беріледі және балалардан қорғайтын блоктау өшеді.

9. Қадаммен дайындау

Бұл режим әр қайсысын өз параметрімен бірінен кейін бірі жүретін 2 дайындау кезеңін орнатуға мүмкіндік береді. Егер дайындау ерітуден тұратын болса, бұл кезең бірінші орнатылады. Қадаммен дайындау үшін оятқышты орнату және автоматізір бағдарламаларын қолдану мүмкін емес. «Старт/+30СЕК/Растау» батырмасын әр басу дайындау уақытын 30 секундқа арттырады (салмақ бойынша ерітуден басқа).

Мысал. Салмағы 500 граммды құрайтын тағамды «d01» бағдарламасының көмегімен ерітіп, содан соң қысқа толқынның 80% қуатымен 7 минут бойы дайындауды қалайсыз.

- 1) «Салмағы/уақыт бойынша еріту» батырмасын екі рет басыңыз, дисплейде «dEF1» көрсетіледі.
- 2) Растау үшін «Старт/+30СЕК/Растау» батырмасын басыңыз.
- 3) < немесе > стрелкаларымен немесе «Салмақ/уақыт бойынша еріту» батырмасымен «d01» бағдарламасын таңдаңыз.
- 4) Растау үшін «Старт/+30СЕК/Растау» батырмасын басыңыз.
- 5) < немесе > стрелкаларымен «500 g» тағам салмағын орнатыңыз.
- 6) «Қысқа толқындар/Гриль/Комби» батырмасын екі рет басыңыз, дисплейде «720W» көрсетіледі.
- 7) Растау үшін «Старт/+30СЕК/Растау» батырмасын басыңыз.
- 8) < немесе > стрелкаларымен «07:00» дайындау уақытын орнатыңыз.
- 9) Дайындауды іске қосу үшін «Старт/+30СЕК/Растау» батырмасын басыңыз. Дыбысты сигнал беріледі және дайындаудың бірінші кезеңі басталады. Содан соң дайындаудың екінші кезеңінің басталғаны туралы хабарлайтын дыбысты сигнал қайта беріледі. Дайындау аяқталғаннан кейін 5 дыбысты сигнал беріледі.

10. ECO режимі

ECO режимін қосу

Күту режимінде «Стоп/Бас тарту» батырмасын басыңыз, энергияны үнемдейтін режим қосылады. Дисплей сөнеді.

ECO режимінен шығу

ECO режимінде кез келген батырманы, < немесе > стрелкаларын басыңыз немесе есікті ашыңыз, энергияны үнемдейтін режим өшеді.

11. «Дыбыссыз» режимі

«Дыбыссыз» режимін қосу

Күту режимінде «Оятқыш/Сағат» батырмасын басып, 3 секунд ұстап тұрыңыз. Ұзаққа созылатын дыбысты сигнал беріледі және «Дыбыссыз» режимі қосылады. Бұл режимде батырмаларды басқан кезде дыбысты сигнал берілмейді.

«Дыбыссыз» режимін өшіру

«Дыбыссыз» режимінде «Оятқыш/Сағат» батырмасын басып, 3 секунд ұстап тұрыңыз. Ұзаққа созылатын дыбысты сигнал беріледі және «Дыбыссыз» режимі өшеді.

12. Aquaclean функциясы

Aquaclean функциясын қосу.

Күту режимінде «Қысқа толқындар/Гриль/Комби» батырмасын басып, 3 секунд ұстап тұрыңыз. Ұзаққа созылатын дыбысты сигнал беріліп, Aquaclean функциясы іске қосылады.

Ыдысқа 200 миллилитр су құйып, пешке салыңыз. Aquaclean функциясын іске қосу үшін «Старт/+30СЕК/Растау» батырмасын басыңыз. Aquaclean функциясы қысқа толқындардың 900 Ватт қуатымен 5 минут бойы жұмыс жасайды. Функция параметрлерін өзгерту мүмкін емес.



13. Дайындау кезіндегі ақпарат

- 1) «Қысқа толқындар», «Гриль» немесе «Аралас дайындау» режимдерінің жұмысы кезінде «Қысқа толқындар/Гриль/Комби» батырмасын басқан кезде дисплейде 3 секунд бойы қуаттың ағымдағы деңгейі көрсетіледі. 3 секундтан кейін дисплей бұрынғы күйіне оралады.
- 2) «Оятқыш/Сағат» батырмасын басқан кезде дайындау барысында дисплейде 3 секундқа уақыт көрсетіледі.

14. Есікті ашу

Есікті ашу үшін  батырмасын басыңыз.

Ескертпе

Дисплейде «Е-3» қате коды көрсетілуі мүмкін. Егер  батырмасын басқан кезде есік ашылмаса, оның дұрыс жабылғанын тексеріңіз, егер жабылмаса, оны дұрыс жабу үшін есікті итеріңіз. Егер есік жабылып тұрса, бірақ  батырмасы іске қосылмаса, аспапты электр желісінен ажыратыңыз, есікті сорғыш көмегімен ашып, қайта жабыңыз, содан соң аспапты қайтадан электр желісіне жалғаңыз. Есік жұмысы қалпына келеді.

15. Сорғыш

Егер есіктер  батырмасының көмегімен ашылмаса, есікті ашу үшін төмендегі суретте көрсетілген сорғышты қолданыңыз.

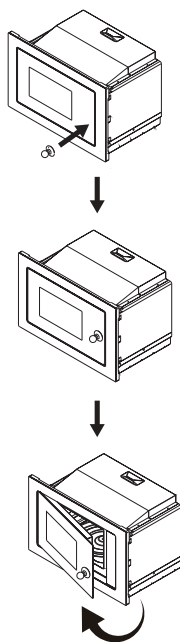

16. Автомәзір

- 1) > стрелкасын басып, «А-1» және «А-15» аралығындағы бағдарламаны таңдаңыз.
- 2) Растау үшін «Старт/+30СЕК/Растау» батырмасын басыңыз.
- 3) < немесе > стрелкаларымен салмақты автоматты бағдарламаларының кестесіне сәйкес таңдаңыз.
- 4) Дайындауды іске қосу үшін «Старт/+30СЕК/Растау» батырмасын басыңыз.

Бағдарламалар кестесі

Мәзір	Салмағы	Дисплей
А-1 Пицца	200 г	200g
	400 г	400g
А-2 Тағамдарды жылыту	200 г	200 g
	400 г	400 g
	600 г	600 g
А-3 Шоколадты еріту	100 г	100 g
	150 г	150 g
	200 г	200 g
А-4 Сары майды еріту	100 г	100 g
	150 г	150 g
	200 г	200 g
А-5 Ет (сиыр еті)	250 г	250 g
	350 г	350 g
	450 г	450 g
А-6 Ет (шошқа еті)	250 г	250 g
	350 г	350 g
	450 г	450 g
А-7 Ет (тауық еті)	250 г	250 g
	350 г	350 g
	450 г	450 g
А-8 Көкөністер	200 г	200 g
	300 г	300 g
	400 г	400 g
А-9 Макарондар	50 г (+ 450 г салқын су)	50 g
	100 г (+ 800 г салқын су)	100 g
А-10 Картоп	200 г	200 g
	400 г	400 g
	600 г	600 g
А-11 Балық	250 г	250 g
	350 г	350 g
	450 г	450 g

Мәзір	Салмағы	Дисплей
А-12 Сорпаны жылыту	200 мл	200
	400 мл	400
	600 мл	600
А-13 Попкорн	100 г	100
А-14 Тауық етінен наггетстар	200 г	200 g
	400 г	400 g
	600 г	600 g
А-15 Тартылған ет	4	4

Орнату жөніндегі нұсқаулық

Орнату және жалғау

- Аспап тек тұрмыстық қолдануға ғана арналған.
- Аспап тек кірістірілген аспап ретінде ғана қолданыла алады. Аспап үстел бетіне немесе шкафқа бекітпей орнатуға және қолдануға арналмаған.
- Орнату жөніндегі нұсқаулықтың нұсқауларын орындаңыз.
- Аспапты ені 60 сантиметр болатын аспалы шкафқа кірістіруге болады.
- Аспап ашасы бар қорек шнурымен жабдықталған және дұрыс орнатылған, жерге тұйықталған розеткаға ғана жалғануы тиіс.
- Желі кернеуі аспаптың зауыттық кестесінде берілген кернеуге сәйкес келуі тиіс.
- Розетканы орнатуды және қорек шнурын ауыстыруды тек білікті маман ғана орындай алады. Егер орнатқаннан кейін ашаға қол жетімсіз болса, электр сымда барлық полюстерде контакттарды кемінде 3 миллиметрге ажыратуды қамтамасыз ететін ажыратқыш қарастыру қажет.
- Адаптерлерді, ажыратқыштарды және ұзартқыштарды қолдануға болмайды, өйткені олардағы шектен тыс жүктеме жалынның туындауына алып келуі мүмкін.

Жұмыс кезінде аспаптың қолжетімді беттері қатты қызуы мүмкін.



Орнатуды бастамас бұрын нұсқаулықты мұқият оқып шығыңыз.

Назар аударыңыз!
Электр желісіне жалғау

Аспап ашасы бар қорек шнурымен жабдықталған және дұрыс орнатылған, жерге тұйықталған розеткаға ғана жалғануы тиіс. Қолданыстағы талаптарға сәйкес розетканы орнатуды және қорек шнурын ауыстыруды тек білікті маман ғана орындай алады. Егер орнатқаннан кейін ашаға қол жетімсіз болса, электр сымда барлық полюстерде контакттарды кемінде 3 миллиметрге ажыратуды қамтамасыз ететін ажыратқыш қарастыру қажет.

-  А бұрандасы
-  В бұрандасы
-  Монтаждайтын
пластина
-  Бітеме
-  Сорғыш

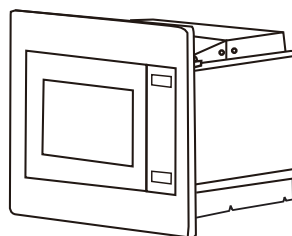

Монтаждауды бастамас бұрын асхана шкафының аспап айналасындағы артқы қабырғасын ағытып алу қажет. Орнатудың минималды биіктігі: 85 сантиметр. Желдету саңылауларын және ауа жинайтын жерлерді бітемеңіз.

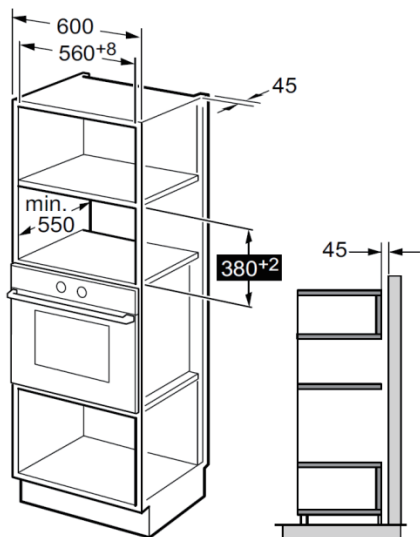

Ескертпе

Орнатудың екі нұсқасында да қапсырманы және шкаф түбінің шаблонын қолдану қажет.

Шкафты дайындау

1. ШКАФ ТҮБІНІҢ ШАБЛОНЫНДАҒЫ нұсқаулықты оқып шығыңыз және шаблонды шкаф түбіне қойыңыз.

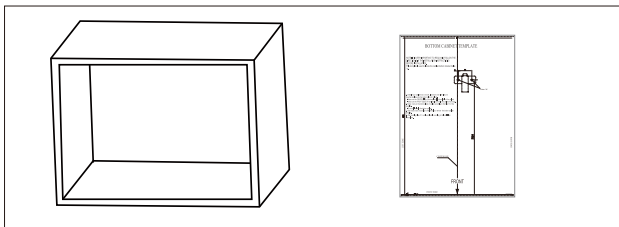

2. Шкаф түбінде шаблондағы «а» белгілері бойынша белгілер салып алыңыз.

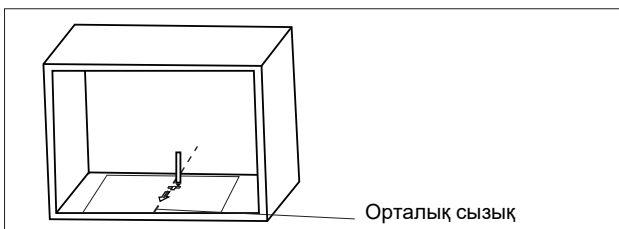

3. Шаблонды алыңыз және А бұрандасымен монтаждау пластинасын бұраңыз.

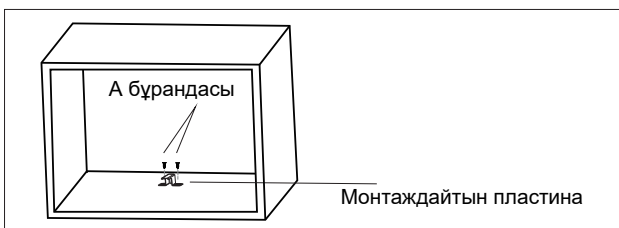

Аспапты монтаждау

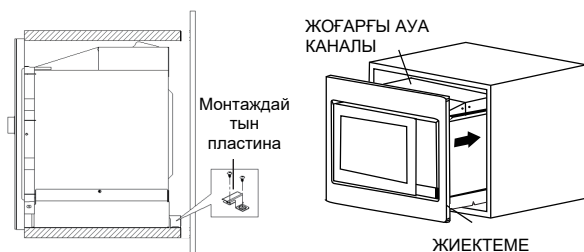

1. РЕТТЕЙТІН А БҰРАНДАСЫН аспаптың ЖОҒАРҒЫ АУА КАНАЛЫНА бекітіңіз және аспапты шкафқа орнатыңыз.
 - А РЕТТЕУ БҰРАНДАСЫНЫҢ биіктігін А РЕТТЕУ БҰРАНДАСЫ мен шкафтың жоғарғы панелінің арасында 1 миллиметр саңылау қалатындай етіп реттеңіз.
 - Қорек шнурын қысып қалмаңыз және майыстырмаңыз.
 - Аспаптың шкаф ортасына орнатылғанына көз жеткізіңіз.

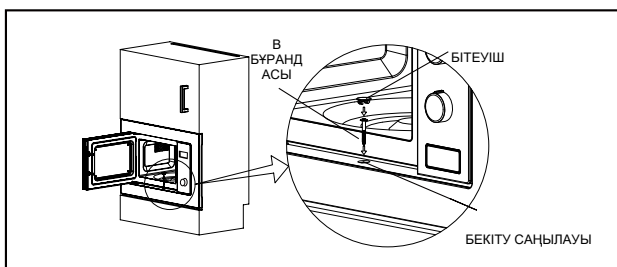

2. Есікті жабыңыз. В БҰРАНДАСЫН БЕКІТУ САҢЫЛАУЫНА бұрау арқылы аспапты шкафқа бекітіңіз. Содан соң БЕКІТУ САҢЫЛАУЫН БІТЕМЕМЕН жабыңыз.

Техникалық сипаттамалары

Моделі: BM251SG2BG/WG
Номиналды кернеу: 230 В ~ 50 Гц
Номиналды кіріс қуаты (қысқа толқындар): 1450 Вт
Номиналды шығыс қуаты (қысқа толқындар): 900 Вт
Номиналды кіріс қуаты (гриль): 1000 Вт

Ақаулықтарды жою

Қалыпты жұмыс жасау	
Қысқа толқынды пеш ТВ сигналын қабылдауға кедергі келтіреді.	Пеш жұмысы барысында радио- және ТВ сигналдарын қабылдау нашарлауы мүмкін. Бұл миксер, шаңсорғыш және желдеткіш сияқты шағын тұрмыстық электрлік аспаптардың кедергілеріне ұқсас. Бұл қалыпты жағдай.
Қысқа толқынды пеш жарығы әлсіз.	Қысқа толқындардың аз қуатымен дайындау кезінде пеш шамының жарығы нашарлауы мүмкін. Бұл қалыпты жағдай.
Есікте бу пайда болады, желдету саңылауларынан ыстық ауа шығады.	Дайындау барысында тағамнан бу бөлінуі мүмкін. Оның көп бөлігі желдету саңылаулары арқылы шығады. Дегенмен пештің есігі сияқты салқын беттерге шөгеді. Бұл қалыпты жағдай.
Қысқа толқынды пешті кездейсоқ тағамсыз қосып жіберген.	Пешті тағамсыз іске қосуға тыйым салынады. Бұл өте қауіпті.

Ақаулық	Ықтимал себебі	Жою
Қысқа толқынды пеш қосылмайды.	(1) Қорек шнуры розеткаға толықтай тығылмаған.	Қорек шнурын розеткадан ажыратыңыз. 10 секунд өткен соң оны кейін қарай салыңыз.
	(1) Сақтандырғыш күйіп кеткен немесе автоматты өшіргіш іске қосылды.	Сақтандырғышты ауыстырыңыз немесе автоматты өшіргішті бастапқы күйіне қайтарыңыз (жөндеуді біздің компаниямыздың мамандары жүзеге асырады).
	(2) Розеткада мәселелер туындады.	Розетканы басқа электрлік аспаптар көмегімен тексеріңіз.
Қысқа толқынды пеш қыздырмайды.	(3) Есік нашар жабылған.	Есікті дұрыстап жабыңыз.



Электрлік және электрондық жабдықтардың қалдықтары туралы директиваға (WEEE) сәйкес оны жинау және қайта өңдеу бөлек жүргізілуі тиіс. Егер болашақта бұйымды лақтыру қажет болса, оны тұрмыстық қалдықтармен бірге лақтырмаңыз. Бұйымды электрлік және электрондық жабдықтардың қалдықтарын қабылдау орындарына тапсырыңыз.

Кепілдік және сервис

Қосымша ақпарат алу үшін немесе қандай да бір мәселелер туындаған жағдайда өз еліңіздегі Gorenje қолдау қызметіне хабарласыңыз (телефон нөмірлері кепілдік міндеттемелерінде көрсетілген). Егер еліңізде мұндай қызметтер болмаса, жергілікті Gorenje сауда ұйымына немесе Gorenje сервис орталығына хабарласыңыз.

Бір дизайн-желі аясындағы аспаптар мен олардың бөлшектері түстері бойынша сәл ғана өзгеше болуы мүмкін, бұл түрлі параметрлерге негізделген болуы мүмкін, мысалы, көру бұрышының түрлілігі, фон, материалдар және бөлмені жарықтандыру.

Тек жеке қолдануға арналған!

Қысқа толқынды пеште дайындау туралы қосымша ұсыныстарды және пайдалы кеңестерді мына сайттан табуға болады:

<http://www.gorenje.com>

**АСПАПТЫ АСҚАН ҚЫЗЫҒУШЫЛЫҚПЕН ҚОЛДАНУЫҢЫЗДЫ
ТІЛЕЙМІЗ!**

gorenje

Өндіруші пайдалану жөніндегі нұсқаулықтарға кез келген өзгерістер және түзетулер енгізуге құқылы.