

Introduction

Congratulations on your purchase and welcome to Philips! To fully benefit from the support that Philips offers, register your product at www.philips.com/welcome

General description**1 Motor unit**

- A Driving shaft
- B Locking arm
- C Control knob
- D Cord storage facility

2 Juicer

- E Cover of pusher
- F Pusher with pre-clean function
- G Feeding tube
- H Lid
- I Sieve
- J Juice collector with (K) spout with drip stop function
- L Pulp container

3 Juice jug lid with integrated foam separator**4 Juice jug****Important**

Read this user manual carefully before you use the appliance and save it for future reference.

Danger

- Never immerse the motor unit in water or any other liquid, nor rinse it under the tap.
- Do not clean the motor unit in the dishwasher.

Warning

- Check if the voltage indicated on the base of the appliance corresponds to the local mains voltage before you connect the appliance.
- Do not use the appliance if the plug, the mains cord or other components are damaged.
- If the mains cord is damaged, you must have it replaced by Philips, a service centre authorised by Philips or similarly qualified persons in order to avoid a hazard.
- This appliance can be used by persons with reduced physical, sensory or mental capabilities or lack of experience and knowledge if they have been given supervision or instruction concerning use of the appliance in a safe way and if they understand the hazards involved.
- This appliance shall not be used by children. Keep the appliance and its cord out of the reach of children.
- Children shall not play with the appliance.
- Never let the appliance operate unattended.
- Always disconnect the appliance from the mains if you leave it unattended or before you assemble, disassemble or clean it.
- Do not use the appliance if the sieve or the lid is damaged in any way or shows visible cracks and contact the nearest Philips service centre.
- Never reach into the feeding tube with your fingers or an object while the appliance is operating. Only use the pusher for this purpose. Do not insert other items than fruits, vegetables or the pusher into the feeding tube.
- Do not touch the small cutting blades in the base of the sieve. They are very sharp.
- Always place and use the appliance on a dry, stable and level surface.
- To ensure that the appliance stands stably, keep the surface on which the appliance stands and the bottom of the appliance clean.
- Do not eat the pulp or use for preparing dishes.
- This appliance is intended for household use only.

Caution

- Do not hold the appliance by the locking arm when you carry it.
- Always unwind the power cord totally from the cord storage area before use.
- Never use any accessories or parts from other manufacturers or that Philips does not specifically recommend. If you use such accessories or parts, your guarantee becomes invalid.
- Make sure all parts are correctly assembled before you switch on the appliance.
- Only use the appliance when the locking arm is in locked position.
- Before you disassemble the appliance and before you clean it, set the control knob to off position and remove the plug from the wall socket. Then lower the locking arm to unlocked position.
- Only lower the locking arm to unlocked position after you have switched off the appliance and the sieve has stopped rotating.
- Always unplug the appliance after use.
- Noise level: Lc = 70 dB(A).

Safety feature

This appliance is fitted with a safety feature which safeguards against overheating due to excessive loads. In case of overheating, the juicer automatically activates the overload protection and switches itself off. If this occurs, set the control knob to 0, unplug the appliance and let it cool down for 15 minutes.

Electromagnetic fields (EMF)

This Philips appliance complies with all applicable standards and regulations regarding exposure to electromagnetic fields.

Before first use

Thoroughly clean the parts that come into contact with food before you use the appliance for the first time (see chapter 'Cleaning and storage').

Note

- Always check the sieve before use. If you detect any cracks or damage, do not use the appliance.
- Make sure the locking arm is locked into position.

Using the appliance**Juicing**

You can use the juicer to produce fruit, vegetable and green juice.

Tips

- Do not operate the juicer for more than 60 seconds at a time when you juice heavy loads and let it cool down sufficiently afterwards.
- Before you start juicing make sure that the spout is in correct juice position, the opening of the spout should point downwards.
- To avoid splashing of juice, place the juice jug with properly assembled juice jug lid below the spout.

FiberBoost Function

Turn the control knob to setting 1 for the low fiber juice or to setting 2 for high fiber juice.

- Low fiber juice setting produces a more clear juice.
- High fiber juice setting produces a fiber rich juice with many fine fibers or smooth texture.
- Use the pre clean function with setting 2.

Note

- Always switch on the device and be sure it is running at full speed before you insert fruits or vegetables into the feeding tube.
- Do not exert too much pressure on the pusher, as this could affect the quality of the end result. It could even cause the sieve to come to a halt.
- Never insert your fingers or an object into the feeding tube.
- If the pulp container becomes full during use, switch off the appliance and detach the lid and the juice collector. Then carefully remove the pulp container and empty it.
- For optimal performance clean the unit (lid, sieve, pulp container) after each jug of juice.

Drip Stop

- After you have processed all ingredients and the juice flow has stopped, turn the spout clockwise by about 120° to activate the drip stop function.

Empty the pulp container

Note: When the pulp container has reached its maximum capacity, pulp ends up in the juice collector, lid and in the juice. If the pulp container becomes overfilled, the appliance may become blocked. When this occurs, switch off the appliance and remove the pulp from the pulp container. Let the appliance cool down for 15 minutes.

The transparent pulp container helps you to see when the pulp container is full. Also check the level indication on the juice jug. When the pulp reaches the level of the juice collector, the pulp container needs to be emptied.

Tips**Preparations**

- Use fresh fruit and vegetables, as they contain more juice. Pineapples, beetroots, celery stalks, apples, cucumbers, carrots, spinach, melons, tomatoes, oranges and grapes are particularly suitable for processing in the juicer.
- The juicer is not suitable for processing very hard and/or fibrous or starchy fruits or vegetables such as sugar cane.
- Leaves and leaf stalks of e.g. lettuce can also be processed in the juicer. To get most out of your leafy greens, roll them up before juicing and juice the greens in-between hard fruits like apples or carrots.
- Remove stones from cherries, plums, peaches, etc. You do not have to remove cores or seeds from fruits like melons, apples and grapes.
- When you use the juicer, you do not have to remove thin peels or skins. Only remove thick peels that you would not eat, e.g. those of oranges, pineapples, kiwis, melons, pomegranates and uncooked beetroots.
- When you prepare apple juice, take into consideration that the thickness of the apple juice depends on the kind of apple you use. The juicer the apple, the thinner the juice. Choose a kind of apple that produces the type of juice you prefer.
- If you want to process citrus fruits with the juicer, remove the peel as well as the white pith. The white pith gives juice a bitter taste.
- Fruits that contain starch, such as bananas, papayas, avocados, figs and mangoes are not suitable for processing in the juicer. Use a food processor, blender or hand blender to process these fruits.
- To extract the maximum amount of juice, always press down the pusher slowly.

Serving

- Drink the juice immediately after you have extracted it.
- If you want clear juice without a foam layer, put the lid with integrated foam separator on the juice jug. If you want cloudy juice with a foam layer, remove the lid with integrated foam separator from the juice jug and stir the juice before you pour it in a glass.
- Apple juice turns brown very quickly. To slow down this process, add a few drops of lemon juice.
- When you serve cold drinks, add a few ice cubes.

Healthy recipe**Orange carrot ginger juice****Ingredients:**

- 1kg carrots
- 20g ginger
- 4 oranges
- 1tbsp olive oil
- 1 large fresh mint sprig (optional garnish)

1 Peel the oranges.**2 Process the carrots, ginger and oranges in the juicer.**

Note: This appliance can process ginger (in pieces of 3x3 cm) for 1 minute.

3 Add a tablespoon of olive oil and a few ice cubes to the juice.**4 Mix well.****5 Pour the juice into a glass.**

Tip: Add a fresh mint sprig to your glass as an optional garnish.

Cleaning

Never use scouring pads, abrasive cleaning agents or aggressive liquids such as alcohol, petrol or acetone to clean the appliance.

The appliance is easier to clean if you do so immediately after use.

To keep your kitchen clean, all detachable parts (pulp container, juice collector, sieve and lid) can be carried to the sink in one go.

Tip: Use a sponge to clean the sieve.

Pre-clean function

When you use the pre-clean function, the lid and the sieve are rinsed with water. Use speed 2 for the pre-clean function to achieve the best results.

Use the pre-clean function:

- To make the juicer easier to clean.
- To rinse the juicer when you switch to a different fruit or vegetable and want to avoid mixing flavours.
- To dilute the juice with water and catch even the last drop of juice.

Storage

To store the cord, wind it round the cord storage facility in the base of the appliance.

Caution: Do not hold the appliance by the locking arm or spout when you carry it.

Ordering accessories

To buy accessories or spare parts, visit

www.shop.philips.com/service or go to your Philips dealer.

You can also contact the Philips Consumer Care Centre in your country (see the worldwide guarantee leaflet for contact details).

Recycling

- This symbol means that this product shall not be disposed of with normal household waste (2012/19/ EU).
- Follow your country's rules for the separate collection of electrical and electronic products. Correct disposal helps prevent negative consequences for the environment and human health.

Guarantee and support

If you need information or support, please visit

www.philips.com/support or read the separate worldwide guarantee leaflet.

EESTI**Tutvustus**

Õnitleme ostu puhul ja tervitame Philipsi poolt! Philipsi pakutava tootete eeliste täielikuks kasutamiseks registreerige oma toode veebilehel www.philips.com/welcome.

Üldine kirjeldus**1 Mootor**

- A Vedav völli
- B Lukustushoob
- C Juhtnupp
- D Juhtmehoidik

2 Mahlapress

- E Tõukuri kate
- F Eelpuhastusfunktsiooniga tõukuri
- G Sisestamistoru
- H Kaas
- I Sõel
- J Mahlakoguja koos (K) tilgaluku funktsiooniga tilaga
- L Viljalihha nõu

3 Mahlakannu kaas sisseehitatud vahueraldajaga**4 Mahlakann****Tähtis!**

Enne seadme kasutamist lugege seda kasutusjuhendit hoolikalt ja hoidke see edaspidiseks alles.

Oht

- Ärge kastke mootorit vette või muudesse vedelikesse ega loputage seda kraani all.
- Ärge peske mootorit nõudepesumasinas.

Hoiatus

- Enne seadme sisselülitamist kontrollige, kas seadme alusele märgitud pinge vastab vooluvõrgu omale.
- Ärge kasutage seadet kui toitejuhe, pistik või mõni muu osa on kahjustatud.
- Kui toitejuhe on kahjustatud, peab selle ohtlike olukordade vältimiseks uue vastu vahetama Philips, Philipsi volitatud hoolduskeskus või samaväärset kvalifikatsiooni omav isik.
- Seda seadet võivad kasutada füüsilise, meele- või vaimse puudega isikud või isikud, kellel puuduvad kogemused ja teadmised, kui neid valvatakse või neile on antud juhendid seadme ohutu kasutamise kohta ja nad mõistavad sellega seotud ohte.
- Lapsed ei tohi seda seadet kasutada. Hoidke seade ja selle toitejuhe lastele kättesaamatus kohas.
- Lapsed ei tohi seadmega mängida.
- Ärge kunagi jätkke töötavat seadet järeilvalveta.
- Enne seadme järeilvalveta jätmist või enne selle kokkupanekut, lahtivõtmist või puhastamist võtke seade elektrivõrgust välja.
- Kui sõel või kaas on kuidagi kahjustatud või nähtavate pragudega, ärge seadet kasutage ja võtke ühendust lähima Philipsi teeninduskeskusega.
- Ärge kunagi pange seadme töötamise ajal sõrmi ega muid objekte sisestamistorusse. Kasutage toiduainete sisestamiseks ainult tõukurit. Ärge pange sisestamistorusse midagi peale puu- ja köögiviljade või tõukuri.
- Ärge puudutage sõela alusel olevaid väikeseid lõiketeri. Need on väga teravad.
- Hoidke ja kasutage seadet alati kuival, kindlal ja tasasel pinnal.
- Selleks et seade kindlalt paigal püsiks, hoidke selle põhi ja pind, millel seade asub, puhas.
- Ärge sööge viljalihha või kasutage seda toiduvalmistamiseks.
- Seade on mõeldud kasutamiseks vaid kodumajapidamises.

Ettevaatust

- Seadme ühest kohast teise kandmisel ärge hoidke kinni seadme lukustushoovast.
- Enne toitejuhtme kasutamist kerige see hoiukohast täielikult lahti.
- Ärge kunagi kasutage teiste tootjate poolt tehtud tarvikuid või osi, mida Philips ei ole konkreetselt soovitanud. Selliste tarvikute või osade kasutamisel kaotab garantii kehtivuse.
- Enne seadme sisselülitamist kontrollige, kas kõik osad on korralikult paigaldatud.
- Kasutage seadet ainult siis, kui lukustushoob on lukustatud asendis.
- Enne seadme lahtivõtmist ja puhastamist pöörake juhtnupp väljalülitatud asendisse ja eemaldage võrgupistik seinakontaktist. Seejärel viige lukustushoob avatud asendisse.
- Viige lukustushoob avatud asendisse alles siis, kui olete seadme välja lülitanud ja sõel on pöörlemise lõpetanud.
- Võtke seade alati pärast kasutamist vooluvõrgust välja.
- Müratase: Lc = 70 dB (A).

Ohutusfunktsioon

Mahlapressil on ohutusfunktsioon, mis kaitsab seda liiga suurte koguste töötlemisel tekkida võiva ülekuumenemise eest. Ülekuumenemise korral aktiveerub automaatselt mahlapressi ülekoormuskaitse ja seade lülitub välja. Sellisel puhul pange lülitlusnupp asendisse 0, tõmmake seade vooluvõrgust välja ja laske sel 15 minutit jahtuda.

Elektromagnetväljad (EMF)

See Philipsi seade vastab kõikidele kokkupuudet elektromagnetiliste väljadega käsitlevatele kohaldatavatele standarditele ja õigusnormidele.

Enne esimest kasutamist

Enne seadme esmakasutust puhastage põhjalikult kõik toiduainetega kokkupuutuavad seadme osad (vt ptk „Puhastamine ja hooldamine“).

Märkus.

- Kontrollige sõela alati enne kasutamist. Ärge kasutage seadet kui märkate mörasid või kahjustusi.
- Veenduge, et lukustushoob on lukustatud asendis.

Seadme kasutamine**Mahlapress.**

Mahlapressi saab kasutada puu- ja köögiviljamahlaade valmistamiseks.

Soovitused

- Ärge kasutage mahlapressi raske koormusega pikemalt kui 60 sekundit. Laske seadmet piisavalt jahtuda.
- Enne mahla pressimise alustamist veenduge, et tila on õigesti suunatud: tila avaus peaks olema suunatud allapoole.
- Mahla pritsimise vältimiseks paigutage tila alla mahlakann koos õigesti paigaldatud mahlakannu kaanega.

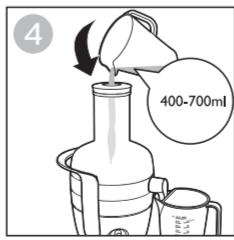
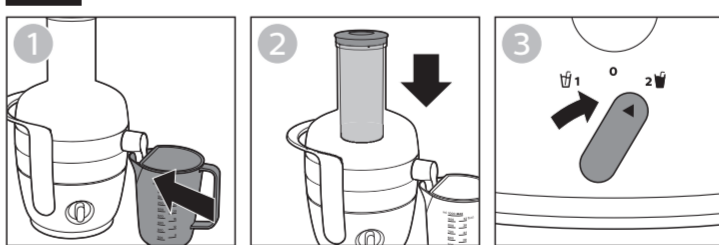
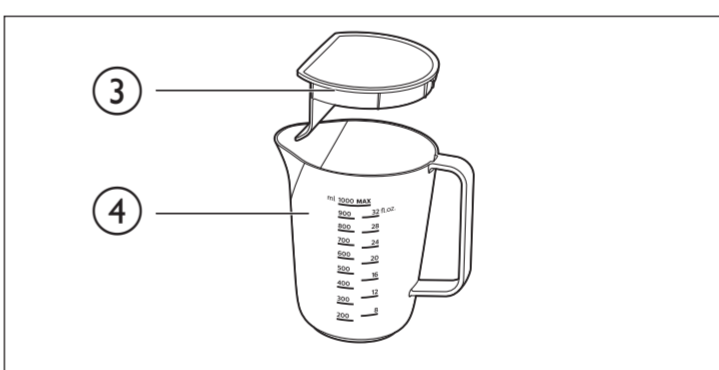
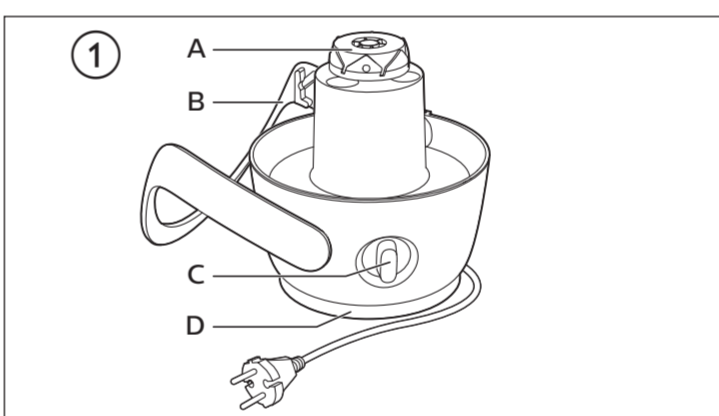
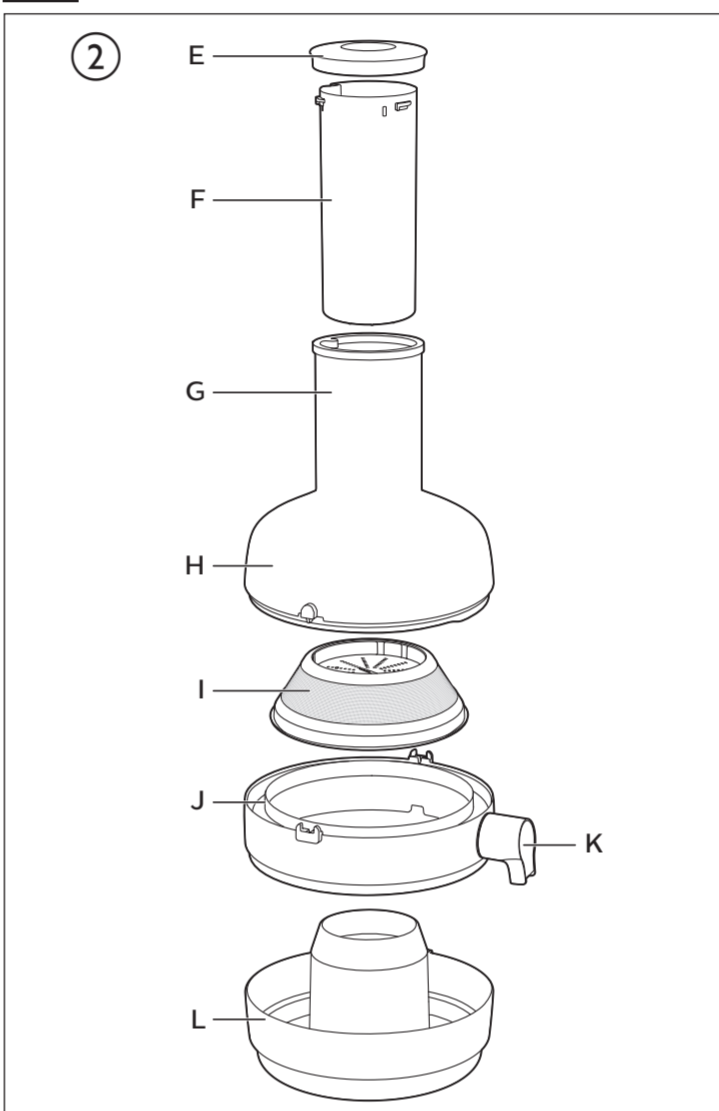

Always there to help you

Register your product and get support at

www.philips.com/welcome



HR1918
HR1919
HR1921
HR1922
HR1925

PHILIPS

<p>Соковыжималка Шырын сыжкыш HR1918/HR1919 220-240V; 50-60Hz; 1000W</p> <p>HR1921 220-240V; 50-60Hz; 1100W</p> <p>HR1922/HR1925 220-240V; 50-60Hz; 1200W</p> <p>Импортер на территорию России и Таможенного Союза: ООО "ФИЛИПС", Российская Федерация, 123022 г. Москва, ул. Сергея Макеева, д.13, тел. +7 495 961-1111</p> <p>Изготовитель: "Филипс Консьюмер Лайфстайл Б.В.", Туссендиелен 4, 9206 АД, Драхтен, Нидерланды Для бытовых нужд</p> <p>Ресей және Кедендік Одақ территориясына импорттаушы: "ФИЛИПС" ЖШҚ, Ресей Федерациясы, 123022 Мәскеу қаласы, Сергей Макеев көшесі, 13-үй, тел. +7 495 961-1111</p> <p>Өндiрушi: "Филипс Консьюмер Лайфстайл Б.В.", Туссендиелен 4, 9206 АД, Драхтен, Нидерланды Тұрмыстық қажеттіліктерге арналған</p>	
---	--



www.philips.com



4203 064 65191 B

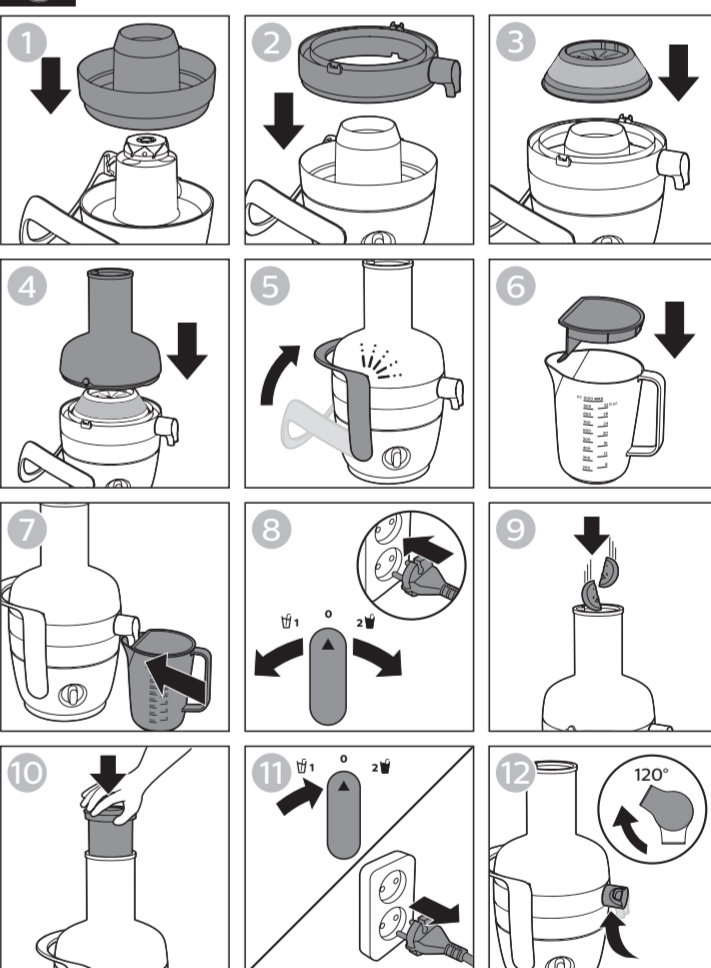

FiberBoosti funktsioon
 <div>Pöördnupu 1. säte annab väheste ja 2. säte rohkete kiudainetega mahla.</div> <ul style="list-style-type: none">Vähese kiudainesaldusega mahl on selgem. Suure kiudainesaldusega mahl sisaldab palju peened kitutükke või on paksemas konsistentsiga. 2. sättega tuleb kasutada eelpuhastusfunktsiooni. <p>Märkus.</p> <ul style="list-style-type: none">Enne puu- või köögiviljade sisestustorusse panemist peab seade olema sisse lülitatud ja töötama täiskirusel. Arge tõukurit liiga tugevasti suruge, sest see võib mõjutada lõpptulemuse kvaliteeti. See võib põhjustada isegi söela seiskumise. Arge kunagi toppige oma nappe või esemeid sisestamistorusse. Kui viljalihanoõ saab kasutamise ajal täis, tuleb seade välja lülitada ning kaas ja mahlakogumisnõu eemaldada. Seejärel eemaldage ettevaatlikult viljalihanoõ ja tühjendage see. Optimaalse jõudluse tagamiseks tuleks seadet iga tassitasa järeel puhastada (kaas, söel, viljalihanoõ). <p>Tilgalukk</p> <ul style="list-style-type: none">Kui olete kõik koostisained ära töödelnud ja mahlavool on peatunud, pöörake tila umbes 120° päripäeva, et tilgalukk aktiveerida. <p>Tühjendage viljalihanoõ.</p> <p><i>Märkus: kui viljalihanoõ on saavutanud maksimaalse täituvuse, satub viljalihna mahlakogujasse, kaanele ning ka mahla sisse.</i></p> <p>Kui viljalihanoõ on liiga täis, siis seade ummistub. Sellisel juhul lülitage seade välja ja tühjendage viljalihanoõ. Laske seadmel 15 minutit jahtuda.</p> <p>Läbipaistva viljalihanoõ täituvust saab pilguga hinnata. Kontrollige ka mahlanõu tasemenaidikut. Kui viljalihna ulatub mahlakoguja tasemele, tuleb viljalihanoõ tühjendada.</p>
Soovitudused
<p>Ettevalmistamine</p> <ul style="list-style-type: none">Kasutage värskeid puu- ja köögivilju, sest need sisaldavad rohkem mahla. Ananassid, peedid, seller, õunad, kurgid, porgandid, spinat, melonid, tomatid, apelsinid ja viinamarjad on eriti sobivad mahlapressi töötlemiseks. Mahlapress ei sobi väga kõvade ja/või väga külliste/ tärklisteliste puu- ja köögiviljade nagu suhkruroo töötlemiseks. Selles mahlapressis saate ka lehti ja leherootsuid, nt salataitami töödelda. Lehedest parima tulemuse saamiseks keerake need enne pressimist rulli ja pressige neid kõvade puuviljadega (nt õunte või porgandite) vahel. Eemaldage kivid kirssidest, ploomidest, virsikutest jne. Te ei pea eemaldama sidumärke ega seemneid sellistest puuviljadest nagu melonid, õunad ja viinamarjad. Mahlapressi kasutamisel pole vaja eemaldada puu- ja köögiviljade õhukest koort. Eemaldage ainult paks koor, mida ei sööda, nt apelsinide, ananasside, kiivide, melonite, granaatõunte ja keetmata punapeetide koor. Õunamahla valmistamiseks võtke arvesse, et õunamahla konsistents sõltub töödeldavate õunte sordist. Mida mahlasem õun, seda vedelam mahl. Valige maha valmistamiseks õunasort, mis vastab teie mahlaeleistustele. Kui soovite mahlapressis tsitrusvilju töödelda, eemaldage neilt koor ning valge säsi, mis annab mahlale mõru maitse. Puuviljad, mis sisaldavad tärklist, nagu banaanid, papaiad, avokaadod, viigimarjad ja mangod, ei kõlba mahlapressis töötlemiseks. Nende puuviljade töötlemiseks kasutage köögikombaini, kann- või saumikrit. Maksimaalse koguse mahla saamiseks pressige alati tõukurit aeglaselt alla poolele.
<p>Seveerimine</p> <ul style="list-style-type: none">Jooge mahla kohe pärast pressimist. Kui soovite selget, ilma vahukihita mahla, pange sisseehitatud vahueraldajaga kaas kannu külge. Kui soovite vahukihiga hägust mahla, eemaldage mahlakannult sisseehitatud vahueraldajaga kaas ja segage mahla, enne kui selle klaasi vahale. Õunamahl muutub väga kiirelt pruuniks. Protsessi aeglustamiseks lisage mõned tilgad sidrunimahla. Külmade jookide seveerimisel lisage paar jääkuubikut.
Tervislik retsept
<p>Apelsini-porgandi-ingverimahl</p> <p>Koostisained:</p> <ul style="list-style-type: none">1 kg porgandeid 20 g ingverit 4 apelsini 1 sl oliiviõli 1 suur värske piparmündileht (kaunistuseks)
<p>1 Koorige apelsinid.</p> <p>2 Töödelge porgandeid, ingverit ja apelsine mahlapressis.</p> <p>Märkus: seade suudab töödelda ingverit (3x3 cm tükk) 1 minutit.</p> <p>3 Lisage mahlane supilusikatäis oliiviõli ning paar jääkuubikut.</p> <p>4 Segage hoolikalt.</p> <p>5 Valage mahl klaasi.</p>
<p>Näpunäide: soovi korral võite klaasi kaunistada värske piparmündilehega.</p>
Puhastamine
<p>Ärge kunagi kasutage seadme puhastamiseks küürimiskäsna, abrasiiivseid puhastusvahendeid ega ka agressiivseid vedelikke nagu bensiiini või atsetooni.</p> <p>Seadet on kergem puhastada kohe pärast kasutamist. Et teie kööki puhtana hoida, on seadme kõik eemaldatavad osi (viljalihanoõ, mahlakoguja, söel ja kaas) võimalik ühekorraga kramikaasini vää.</p>
<p>Näpunäide: kasutage söela puhastamiseks pesukäsna.</p>
Puhastuseelne funktsioon
<p>Puhastuseelset funktsiooni kasutades loputatakse kaant ja söela veega.</p> <p>Kasutage 2. kiirust, et saavutada eelpuhastusfunktsiooniga parimad tulemused.</p> <p>Kasutage puhastuseelset funktsiooni:</p> <ul style="list-style-type: none">et mahlapressi oleks lihtsam puhastada; et loputada mahlapressi, kui hakkate kasutama mõnda järgmist puu- või köögivilja ja soovite maitseid mitte segada; et lahjendada mahla veega ja saada kätte viimnegi mahlatilk.
Hoiustamine
<p>Juhtme hoiustamiseks keerake see ümber seadme alusel oleva juhtmehoiidiku.</p> <p>Ettevaatus: kui kannate seadet, ärge hoidke kinni selle lukustushoovast ega tilast.</p>
Tarvikute tellimine
<p>Tarvikute või varuosade ostmiseks külastage veebilehte www.shop.philips.com/service või pöörduge oma Philipsi edasimüüja poole. Samuti võite ühendust võtta oma riigi Philipsi klientideeninduskeskusega (vt kontaktandmeid üleilmselt garantitileht).</p>
Ringlussevõtt
<ul style="list-style-type: none">See sümbol tähendab, et seda toodet ei tohi visata tavaliselt olmejäätmete hulka (2012/19/EÜ). Järgige elektriliste ja elektrooniliste toodete läbiskogumise kohalikke eeskirju. Õigel viisil kasutusest kõrvaldamine aitab ära hoida võimalikke kahjulikke tagajärgi keskkonnale ja inimese tervisele.
Garantii ja tugi
<p>Kui vajate teavet või abi, külastage Philipsi veebilehte www.philips.com/support või lugege läbi üleilmne garantitileht.</p>

<p>ҚАЗАҚША</p>
<p>Кіріспе</p> <div>Осы затты сатып алуыңызбен құтқайтаймыз және Philips компаниясына көмек келдініз! Philips ұсынатын қолдауды толық пайдалану үшін өнімді келесі тарапта тіркеліңіз: www.philips.com/welcome</div>
<p>Жалпы сипаттама</p> <ol style="list-style-type: none">Мотор бөлігі <ul style="list-style-type: none">A Жетек білігі B Імек тетігі C Басқару тұтқасы D Сымды сақтайтын орын Шырын сықшыс <ul style="list-style-type: none">E Итергіштің қақпағы F Алдын ала тазалау функциясы бар итергіш G Азық салатын түтік H Қақпақ I Елек J Тамшыауды тоқтату функциясы бар (Қ) шүмекті J шырын жинағыш L Ұла жиналатын ыдыс Шырын құмырасының көбік бөлігі бар қақпағы Шырын құмырасы
<p>Маңызыды</p> <p>Құрылғыны қолданбастан бұрын, осы пайдаланушы нұсқаулығын мұқият оқып шығыңыз да, оны келешекте қарау үшін сақтап қойыңыз.</p>
<p>Қауіпті</p> <ul style="list-style-type: none">Мотор бөлігін суға не басқа сұйықтыққа батыруға немесе ағын сумен шаюға болмайды. Моторды ыдыс жуғыш машинада жуманңыз.
<p>Ескерту</p> <ul style="list-style-type: none">Құрылғыны қосар алдында, оның негізінде көрсетілген кернеу жергілікті кернеу мөлшеріне сәйкес келетінін тексеріп алыңыз. Егер тек сімні, штепсельдік ұшы немесе басқа бөлшектері зақымдалған болса, құрылғыны қолданбаңыз. Қуат сымы зақымданған болса, қауіпті жағдай орын алмауы үшін, оны тек Philips компаниясында, Philips мақұлдаған қызмет орталығында немесе білікті мамандар ауыстыруы керек. Құрылғыны қауіпсіз пайдалану жөніндегі нұсқаулар беріліп, басқа біреу қадағалаған және құрылғыны пайдалануға қатысты қауіп-қатерлер түсіндірілген жағдайда, осы құрылғыны физикалық, сезу немесе ойлау қабілеті шектеулі, білімі мен тәжірибесі аз адамдар пайдалана алады. Бұл құрылғыны балалардың пайдалануына болмайды. Құрылғыны және оның сымын балалардың қолдары жетпейтін жерде сақтаңыз. Балалар құрылғымен ойнамауы керек. Құрылғыны қадағалаусыз қосып қоюға болмайды. Қараусыз қалдырасыз немесе жинау, бөлшектеу немесе тазалау алдында әрқашан құрылғыны желіден ажыратыңыз. Елекке не қақпаққа кез келген зақым келсе немесе көзге көрінетіндей жарық пайда болса, құрылғыны пайдаланбай, ең жақын Philips қызмет көрсету орталығына хабарланыңыз. Құрылғы жұмыс істеп тұрғанда, азық салатын түтікке саусактарыңызды немесе басқа заттарды өте уақытта салмаңыз. Бұл мақсатқа тек итергішті пайдаланыңыз. Азық салатын түтікке жеміс, көкөніс не итергіштен басқа заттарды салмаңыз. Електің негізінде орналасқан кішкене жүздеріне қолыңызды тигізбеңіз. Олар өте өткір. Құрылғыны құрғақ, тұрақты және теріс бетке қойып пайдаланыңыз. Құрылғы берік орнатылу үшін, құрылғы тұратын бет және құрылғының асты таза болуы керек. Ұлпаны жеменің және тағам дайындауға қолданбаңыз. Бұл құрылғы тек үйде қолдануға жасалған.
<p>Абайлаңыз</p> <ul style="list-style-type: none">Көтергенде, құрылғыны імек тетігінен ұстамаңыз. Пайдаланар алдында, сым сақтау орнында ораулы сымды әрдайым толығымен шығарыңыз. Басқа өндiрушiлер шығарған немесе Philips компаниясы нақты ұсынбаған қосалқы құралдар мен бөлшектердi пайдаланбаңыз. Ондай қосалқы құралдар мен бөлшектердi пайдалансаңыз, құралдың кепiлдiгi өз күшiн жояды. Құрылғыны қоспас бұрын, барлық бөлшектердiң дұрыс орнатылғанын тексерiңiз. Құрылғыны імек тетiгi бекiтулi тұрғанда ғана пайдалану керек. Құрылғыны бөлшектеу алдында және тазалау алдында басқару тұтқасын өшiрулi күйге орнатыңыз да, штепсельдiк ұшын розеткадан суырыңыз. Одан кейiн імек тетiгiн ашық күйге қойыңыз. Імек тетiгiн тек құрылғы өшiрiлiп, сүзгi айналуы тоқтағаннан кейiн ғана ашық күйге қоюға болады. Қолданып болған соң, құрылғыны мiңдеттi түрде розеткадан ажыратыңыз. Шу деңгейi: Lc = 70 дБ(А).
<p>Қауіпсіздік мүмкіндігі</p> <p>Бұл құрылғы шамадан көп жүктеу себебінен тұнбайтын қатты қызып кетуден қорғау мүмкіндігімен жабдықталған. Қатты қызып кеткен жағдайда, шырын сықшыс автоматты түрде артық жүктеуден қорғау мүмкіндігін іске қосып, өздігінен өшіреді. Бұл жағдайда, басқару тұтқасын 0 мәніне орнатып, құрылғыны тоқтан суырыңыз да, 15 минуттай суытыңыз.</p>
<p>Электромангнитік өрістер (ЭМӨ)</p> <p>Осы құрылғы электромангниттік өрістерге қатысты барлық қолданшыға стандарттар мен ережелерге сәйкес келеді.</p>
<p>Алғашқы рет қолданар алдында</p> <p>Құрылғыны алғаш қолданар алдында, тамаққа тиетін бөлшектерді жақсылап тазалаңыз («Тазалау және сақтау» тарауын қараңыз).</p>
<p>Ескерте</p> <ul style="list-style-type: none">Ескерте ардайым қолданар алдында тексеріңіз. Сызат түскенін немесе зақымдалғанын байқасаңыз, құрылғыны пайдаланбаңыз. Імек тетігі орында қдыпталғанын тексеріңіз.
<p>Құрылғыны қолдану</p> <p>Шырын сығу</p>
<p>Шырын сықшысты жеміс, көкөніс шырынын және көк шөптер қосылған пайдады шырын жасау үшін пайдалануға болады.</p>
<p>Кеңестер</p> <ul style="list-style-type: none">Шырын сықшысты тоқтырып жүктегенде, бір уақытта 60 секундтан артық қоспаңыз және одан кейін оны жеткілікті салқындатыңыз. Шырын сығуды бастамас бұрын, шүмектің дұрыс тұрғанын тексеріңіз: шүмектің ашық ойық жері төмен қарап тұруы керек.

– Шырын шашырамауы үшін, қақпағы дұрыс жиналған шырын құмырасын шүмектің астына қойыңыз.

FiberBoost функциясы

Талшықтары кіші шырын жасу үшін басқару тұтқасын 1-параметрге, ал талшықтары үлкен шырын үшін 2-параметрге ауыстырыңыз.

- Талшықтары кіші шырын параметрі мөлдіррек шырын шығарады.
- Талшықтары кіші шырын параметрі пайдалы талшығы көп немесе құрылғымы қою, талшыққа бай шырын шығарады.
- Алдын ала тазалау функциясы үшін 2-параметрді қолданыңыз.

Ескерте

- Жемістер мен көкөністерді азық салатын түтікке салмас бұрын, құрылғыны қосып, толық жылдамдықта жұмыс істеп тұрғанына әрдайым көз жеткізіңіз.
- Итергішке қатты саламақ түсірменіз, себебі ол шырынның сапасына әсер етуі мүмкін. Бұл тіпті емекті тоқтатып қоюы да мүмкін.
- Азық салатын түтікке ешқашан саусактарыңызды немесе басқа заттарды салмаңыз.
- Пайдалану барысында ұла жиналатын ыдыс толып кетсе, құрылғыны өшіріп, қақпағы мен шырын жинағышты шешіп алыңыз. Одан кейін ұла жиналатын ыдысты абайлап алып, оны босатыңыз.
- Құрылғы оңталып жұмыс істеп тұру үшін, құмыра шырыңға толған сайын шырын сығу бөлігін (қақпақ, елек, ұла жиналатын ыдыс) тазалап тұрыңыз.

Тамшыауды тоқтату функциясы

- Барлық ингредиенттерді өңдеп болған соң, шырын ағыны тоқтағанда, тамшыауды тоқтату функциясын іске қосу үшін шүмекті сағат тілімен шамамен 120° градуска бұрыңыз.

Ұла жиналатын ыдысты босатыңыз

Ескерте: ұла жиналатын ыдыс ең жоғары сыйымдылығына жеткенде, ұла шырын жинағышқа, қақпаққа және шырыңға өтпi кетедi.

Ұла жиналатын ыдыс қатты толып кеткенде, құрылғы бітегілп қалуы мүмкін. Мұндай жағдай тұнбағанда, құрылғыны өшіріп, ұла жиналатын ыдыстан ұлпаны шығарыңыз. Құрылғыны 15 минут суытып алыңыз.

Ұла жиналатын мөлдір ыдыс оның толғанып кетуіге мүмкіндік береді. Сондай-ақ, шырын құмырасындағы деңгей көрсеткішін тексеріп тұрыңыз. Ұла шырын жинағыш деңгейіне жеткен кезде, ұла жиналатын ыдысты босату қажет.

Кеңестер
<p>Дайындықтар</p> <ul style="list-style-type: none">Шырыны көбірек болатындықтан, жаңа піскен жеміс-жидектер мен көкөністерді қолданыңыз. Шырын сықшысқа ананас, қызылша, селдәрей жапырақтары, алма, қияр, сәбіз, шпинат, қауын, қызынақ, апельсин және жүзім сияқты жеміс-жидектер өте қолайлы. Қант қамысы сияқты өте қатты және/немесе талшықты, қрахмалды жемістерді немесе көкөністерді шырын сыққыштан өткізуге болмайды. Бұл шырын сыққыштан салаттарға сияқты жапырақтардан немесе жапырақ бұтақтарын өткізуге болады. Жапырақты көк шөптерден барынша пайда алу үшін, оларды шырын сыққышқа салар алдында орап алыңыз және көк шөптерді алма не сәбіз сияқты қатты жеміс-жидектерді сүгудің арасында сығыңыз. Шиеңіз, қара өріктің, шабдалының, т. б. сүйектерін алып тастаңыз. Қауын, алма немесе жүзім секілді жемістердің өзегін және дәндерін алуадын қажеті жоқ. Шырын сыққышты қолданған кезде, қабығын немесе сыртын аршудың қажеті жоқ. Тек желінбейтін қатты қабықтарыды, мысалы, апельсинді, ананасты, қивиді, қауынды, анарды және пілгенен қызылшаны аршыңыз. Алма шырынын дайындаған кезде, алма шырынның қоюлығы қолданылатын алма түріне байланысты болатынын ескеріңіз. Алма шырыны көбірек болса, шырын сұйылғырақ болады. Қалаған шырын тұрпін алу үшін, алманың тұрын соған сай таңдаңыз. Цитрус жемістерін шырын сифанын өткізіңіз келсе, қабығымен қоса, ағын да алып тастаңыз. Ақ қабығы шырыңға ащы дәм береді. Банан, папайя, авокадо, инжір және манго сияқты қрахмалы бар жемістерді бұл шырын сыққыштан өткізуге болмайды. Бұл жемістер үшін ас үй қомбайнын, блендерді немесе көк блендерін қолданыңыз. Шырынды көп мөлшерде алу үшін, жеміс жидектерін әрдайым итергішпен төмен қарай жәйімен итеріп отырыңыз.
<p>Дайын болғанда</p> <ul style="list-style-type: none">Шырынды сығып болған соң бірден ішіп қойыңыз. Бетінде көбігі жоқ мөлдір шырын қаласаңыз, шырын құмырасына көбік бөлігі бар қақпақты жабыңыз. Бетінде көбігі бар, мөлдірленбеген шырын қаласаңыз, шырын құмырасынан көбік бөлігі бар қақпақты алып тастаңыз да, станғанға құяр алдында шырынды араастырыңыз. Алма шырыны тез қонырланып кетеді. Тез қонырланбауы үшін лимон шырынның бірнеше тамшысын қосыңыз. Сусынды суық күйде беру үшін, бірнеше текше мұз салыңыз.
Аман рецепт
<p>Апельсин, сәбіз, зiмбір шырыны</p> <p>Қосылатын заттар:</p> <ul style="list-style-type: none">1 кг сәбіз; 20 г зiмбір; 4 апельсин; 1 үлкен қасық зәйтун майы; 1 үлкен жалбыз бұтағы (қосымша безендіру).

1 **Апельсинді аршыңыз.**

2 **Сәбізді, зiмбірді және апельсинді шырын сыққыш арқылы өткізіңіз.**

Ескертпе: бұл құрылғы зiмбірді (3 x 3 см бөліктерде) 1 минутта өткізе алады.

3 **Шырыңға бір ас қасық зәйтун майын және бірнеше текше мұз қосыңыз.**

4 **Жақсылап араластырыңыз.**

5 **Шырынды стаканға құйыңыз.**

Тазалау
<p>Құрылғыны тазалағанда, қыратын шүберектерді, қырығыз тазалау құралдарын, спирт, жанармай немесе ацетон тәріздес сұйықтықтарды қолданбаңыз.</p> <p>Қолданғаннан соң бірден тазаласа, құрылғы оңайырақ тазаланды. Ақ бөлмеісін таза ұстау үшін, ақыратылатын бөлшектердің бәрін (ұла жиналатын ыдыс, шырын жинағыш, елек және қақпақ) шұғылшаға бірге апаруға болады.</p> <p>Кенес: електі тазалау үшін губканы пайдаланыңыз.</p>
<p>Алдын ала тазалау функциясы</p> <p>Алдын ала тазалау функциясын пайдалансаңыз, қақпақ пен елек сумен шайылады.</p> <p>Ең жақсы нәтижеге қол жеткізу үшін, алдын ала тазалау функциясына 2-жылдамдықты қолданыңыз.</p> <p>Алдын ала тазалау функциясын мына үшін пайдаланыңыз:</p> <ul style="list-style-type: none">Шырын сықшысты тазалауға оңайырақ ету үшін. Басқа жеміске немесе көкөніске алуысында және дәмдерді араластырығңыз келмесе, шырын сыққышты шаю үшін. Шырынды сумен араластыру және тіпті шырынның соңғы тамшысын да алу.
<p>Сақтау</p> <p>Сымды сақтау үшін оны құрылғы негізіндегі сымды сақтау орнына ораныз.</p> <p>Абайлаңыз: құрылғыны імек тетігінен немесе шүмегінен ұстап көтермеңіз.</p>
<p>Қосалқы құралдарға тапсырыс беру</p> <p>Қосалқы құралдарын немесе қосымша бөлшектерін сатып алу үшін www.shop.philips.com/service сайтына кіріңіз немесе Philips дилеріне барыңыз. Сонымен қатар, еліңіздегі Philips тұтынушыларды қолдау орталығына хабарласыңыз (байланыс мәліметтерін алу үшін дүниежүзілік кепiлдiк парақшасын қараңыз).</p>
<ul style="list-style-type: none">Бұл таңба осы өнімді қауіпті тұрмыстық қалдықпен тастауға болмайтынын білдіреді (2012/19/ЕУ). Электр және электрондық өнімдердің қалдықтарын бөлек жинау жөніндегі еліңіздің ережелерін сақтаңыз. Қойысқа дұрыс тастау қоршаған ортаға және адам денсаулығына тиетін зиянды әсерлердің алдын алуға көмектеседі.
<p>Кепiлдiк және қолдау</p> <p>Егер сізге ақпарат немесе қолдау қажет болса, www.philips.com/support сайтына кіріңіз немесе бөлек дүниежүзілік кепiлдiк парақшасын оқыңыз.</p>

LIETUVIŠKAI
Іvadas
<div>Sveikiname įsigijus „Philips“ gaminį ir sveiki atvykę! Noredami pasinaudoti visa „Philips“ siūloma pagalba, savo gaminį užregistruokite adresu www.philips.com/welcome.</div>
Bendrasis aprašymas
<p>1 Variklis</p> <ul style="list-style-type: none">A Varomoji ašis B Užrakti rankenėlė C Reguliuojamo rankenėlė D Laido laikymo įtaisas
<p>2 Sulčiaspaudė</p> <ul style="list-style-type: none">E Stūmiklio dangtis F Stūmiklis su pirminio valymo funkcija G Tiekimo vamzdis H Dangtis I Sietelis J Sulčių rinktuvas su (K) nuiamamu snapeliu su lašėjimo stabdymo funkcija L Tirschių indas
<p>3 Sulčių ašocio dangtelis su putų sieteliu</p> <p>4 Sulčių ašotis</p>
Svarbu
<p>Prieš pradėdami naudoti prietaisą atidžiai perskaitykite šį naudotojo vadovą ir saugokite jį, nes jo gali prireikti ateityje.</p>

Pavojus

- Niekada nemerkite variklio įtaiso į vandenį ar kita skystį ir neskalaukite ju po tekančiu vandeniu.
- Neplaukite variklio įtaiso indaplovėje.

Išpėjimas

- Prieš įjungdami prietaisą, patikrinkite, ar ant prietaiso stovo nurodyta įtampa atitinka vietinio tinklo įtampą.
- Nenaudokite prietaiso, kai kištukas, maitinimo laidas ar kitos dalys yra pažeistos.
- Jeį pažeistas maitinimo laidas, jį turi pakeisti „Philips“ darbuotojai, „Philips“ įgaliotasis techninės priežiūros centras arba kiti panašios kvalifikacijos specialistai, kitaip kyla pavojus.

- Šį prietaisą gali naudoti asmenys, kurių fiziniai, jutimo ar protiniai gebėjimai yra įsilpnėsi arba kurie neturi patirties ir žinių, taip pat tie, kurie buvo prižiūrimi arba išmokyti saugiai naudotis prietaisu bei supažindinti su susijusiais pavojais.
- Šiuo prietaisu negalima naudotis vaikams. Laikykitės prietaisą ir jo laidą vaikams nepasiekiamoje vietoje.
- Vaikai negali žaisti su šiuo prietaisu.
- Niekada nepalikite veikiančio prietaiso be priežiūros.
- Prieš palikdami prietaisą be priežiūros, surinkdami, ardydami ar valydami, visada ištraukite maitinimo laidą iš tinklo.
- Nenaudokite prietaiso, jei pažeistas sietelis ar dangtis arba ant jo matote įtrūkimų. Kreipkitės į artimiausią „Philips“ techninės priežiūros centrą.
- Prietaisui veikiant, jokių būdu neikiškite į padavimo vamzdį pirštų ar daiktų. Tam naudokite tik stūmikį. Į prietaisą galima dėti tik vaisius, daržoves arba stūmikį į tiekimo vamzdį.
- Nelieskite sieto dugne esančių mažų aštrių peiliukų. Jie yra labai aštrūs.
- Prietaisą dėkite ir naudokite tik ant sauso, stabilaus ir lygaus paviršiaus.
- Jeį norite, kad prietaisas stovėtų stabiliai, užtikrinkite, kad paviršius, ant kurio stovi prietaisas, ir prietaiso apačia būtų švarūs.
- Nevalgykite tirščių ir nenaudokite jų ruošdami maistą.
- Šis prietaisas skirtas naudoti tik namų ūkyje.

Atsargiai

- Nešdami prietaisą, nelaiykite jo už užrakto rankenėles.
- Prieš naudodami nuo laido laikymo skyriaus nuvyniokite visą maitinimo laidą.
- Nenaudokite įtaisų priedų ar dalių, pagamintų kitų bendrovių arba nerekomenduojamų „Philips“. Jei naudosite tokius priedus arba dalis, nebegalios įsų garantija.
- Prieš įjungdami prietaisą, įsitinkinkite, kad visos dalys yra teisingai surinktos.
- Prietaisą naudokite tik pasukę užrakto rankenėlę į užrakto padėtį.
- Prieš ardydami prietaisą ir pradėdami jį valyti, nustatykite reguliavimo rankenėlę į išjungimo padėtį ir ištraukite kištuką iš sieninio elektros lizdo. Tada nuleiskite užrakto rankenėlę į atrakinimo padėtį.
- Užrakto rankenėlę nuleiskite ir atkabinkite tik tada, kai prietaisas išjungtas , o sietelis nebesisuka.
- Baigę naudotis, būtinai išjunkite prietaisą iš maitinimo tinklo.
- Triukšmo lygis: Lc = 70 dB(A).

Saugos funkcija

Dėl šiame prietaise įdiegtos saugos funkcijos spaudžiant litin didelį vaisių kiekį jį neperkaista. Jei sulčiaspaude per daug įkaista, automatiškai įjungiamo apsauga nuo perkrovos ir sulčiaspaude išjungiamą. Jei taip nutinka, nustatykite valdymo rankenėlę į 0 padėtį, išjunkite prietaisą ir leiskite jam atvėsti 15 minučių.

Elektromagnetiniai laukai (EML)
<p>„Philips“ prietaisas atitinka visus taikomus standartus ir normas dėl elektromagnetinių laukų poveikio.</p>
Prieš naudojant pirmą kartą
<p>Prieš naudodami prietaisą pirmą kartą, kruopščiai išplaukite dalis, kurios liečiasi su maistu (žr. skyrių „Valymas ir saugojimas“).</p>
<p>Pastaba</p> <ul style="list-style-type: none">Visada patikrinkite sietelį prieš naudodami. Jei aptikote plyšelių ar pažeidimų, nenaudokite prietaiso. Patikrinkite, ar užrakto rankenėlė nustatyta į užrakinimo padėtį.

Prietaiso naudojimas
<p>Sulč. spaud.</p>
<p>Sulčiaspaude galite spausti sultis iš vaisių, daržovių ir žaliųjų ridikėlių.</p>
<p>Patarimai</p> <ul style="list-style-type: none">Jei spaudžiate didelį kiekį vaisių ir daržovių, išjunkite sulčiaspaudę kas 60 sek. ir palaukite, kol ji pakankamai atvės. Prieš spaudžiant sultis patinkinkite, ar snapelis yra tinkamoje padėtyje; snapelio anga turi būti nukreipta į apačią. Kad sultys nerisikėtų, puo snapeliu pastatykite sulčių ašotį su tinkamai surinktu sulčių ašocio dangteliu.
„FiberBoost“ funkcija

Rankenėlę nustatykite į 1 padėtį – mažo laštenosio kiekio nustatyma arba į 2 padėtį – didelio laštenosio kiekio nustatymą.

- Naudojant mažo laštenosio kiekio nustatymą sultys bus skaidresnės.
- Naudojant didelio laštenosio kiekio nustatymą sultyse būna daugiau laštenosio, todėl sultys yra tirštesnės.
- Naudokite pirminio valymo funkciją ir 2 nustatymą.

Pastaba

- Prieš dedami vaisius ir daržoves į tiekimo vamzdį patikrinkite, ar prietaisas įjungtas ir veikia visu greičiu.
- Nespauskite stūmiklio per stipriai, nes taip gali pablogėti sulčių kokybė. Dėl to net gali užstrigti sietelis.
- Niekada neikiškite pirštų ar kitų daiktų į padavimo vamzdį.
- Jei naudojant prisipildio tirščių indas, prietaisą išjunkite ir nuimkite dangtelį, tirščių indą ir sulčių rinktuvą. Tuomet atsargiai išimkite tirščių indą ir ištuštinkite jį.
- Siekiant užtikrinti optimalų veikimą, prietaisą reikia valyti po kiekvieno sulčių ašocio (dangtelį, sietą, tirščių indą) naudojimo.

Lašėjimo sustabdymas

- Kai apdorosite visas sudedamąsias dalis ir sustos sulčių tekimas, pasukite nupauždaug 120° kampu ir suakty

— **Garantija ir pagalba**

Jei reikia informācijas ar pagalbos, apsilankykite **www.philips.com/support** arba perskaitykite atskirą visame pasaulyje galiojančios garantijos lankstinuką.

LATVIEŠU

— **Ievads**

Apsveicam ar pirkumu un laipni lūdzam Philips! Lai pilnībā izmantotu Philips piedāvāto atbalstu, reģistrējiet savu izstrādājumu vietnē **www.philips.com/welcome**.

— **Vispārīgs apraksts**

- Motora bloks**
 - A Piedzinās vārpsta
 - B Aizspiednis
 - C Vadības poga
 - D Vada glabāšanas vieta

2 **Sulu spiede**

- E Bīdņa vāciņš
- F Bīdnis ar "Pre-clean" funkciju
- G Atvere
- H Vāciņš
- I Siets
- J Sulu spiede ar (K) snipi un pielienaptures funkciju
- L Mikstuma tvertne

3 **Sulas krūzes vāks ar iebūvētu putu atdalītāju**

4 **Sulas krūze**

— **Svarīgi!**

Pirms ierīces lietošanas uzmanīgi izlasiet šo lietošanas pamācību un saglabājiet to, lai vajadzības gadījumā varētu ieskatīties tajā arī turpmāk.

- Briesmas**
 - Nekad nelieciet motora bloku ūdenī vai kādā citā šķidrumā un neskalojiet to zem krāna.
- Nemazgājiet motora bloku trauku mazgājamajā mašīnā.

Brīdinājums!

- Pirms ierīces pievienošanas elektrotīklam pārbaudiet, vai uz ierīces pamatnes norādītais spriegums atbilst elektrotīkla spriegumam jūsu mājās.
- Nelietojiet ierīci, ja bojāta tās kontaktdakša, elektrības vads vai citas sastāvdaļas.
- Ja elektrības vads ir bojāts, tas jānomaina Philips pilnvarota tehniskās apkopes centra darbiniekiem vai līdzīgi kvalificētām personām, lai izvairītos no briesmām.
- Šo ierīci var izmantot personas ar ierobežotām fiziskajām, sensorajām vai garīgajām spējām vai bez pieredzes un zināšanām, ja tiek nodrošināta uzraudzība vai norādījumi par drošu ierīces lietošanu un panākta izpratne par iespējamo bīstamību.
- Šo ierīci nedrīkst izmantot bērni. Ierīci un tās elektrības vadu glabājiet bērniem nepieejamā vietā.
- Bērni nedrīkst rotālīties ar ierīci.
- Nekad neatstājiet ieslēgtu ierīci bez uzraudzības.
- Vienmēr atvienojiet ierīci no elektrotīkla, ja atstājat to bez uzraudzības vai pirms salikšanas, izjaukšanas vai tīrīšanas.
- Neizmantojiet ierīci, ja siets vai vāks ir bojāts vai redzamas plaisas, un sazinieties ar tūvāko Philips servisa centru.
- Ierīces darbības laikā nekādā gadījumā nelieciet atverē pirkstus vai jebkādus priekšmetus. Šim nolūkam izmantojiet tikai bīdni. Atverē neieviojiet neko citu, izņemot augļus, dārzeņus vai bīdni.
- Nepieskarieties mazajiem griešanas asmeņiem sieta pamatnē. Tie ir ļoti asi.
- Vienmēr novietojiet un lietojiet ierīci tikai uz sausas, stabilas un līdzenas virsmas.
- Lai nodrošinātu, ka ierīce novietota stabili, ierīces apakšai un virsmai, uz kuras tā atrodas, vienmēr jābūt tīrai.
- Neēdiet mikstumu no neizmantojiet to ēdīnu gatavošanā.
- Ierīce ir paredzēta tikai mājas lietošanai.

Ievēribai

- Pārnēsājot ierīci, neturiet to aiz aizspiedņa.
- Vienmēr attiniet strāvas vadu no vada glabātuves pirms lietošanas.
- Nekad neizmantojiet citu ražotāju piederumus vai detaļas, kuras Philips nav īpaši ieteicis. Ja izmantojat šādus piederumus vai detaļas, garantija vairs nav spēkā.
- Pirms ierīces ieslēgšanas pārliecinieties, ka visas detaļas ir atbilstoši uzstādītas.
- Lietojiet ierīci tikai tad, ja aizspiednis ir slēgtā pozīcijā.
- Pirms izjaukt ierīci un pirms tās tīrīšanas noregulējiet vadības pogu izslēgtā pozīcijā un izņemiet kontaktdakšu no sienas kontaktligzdas. Pēc tam nolaidiet aizspiedni atblokētā pozīcijā.
- Nolaidiet aizspiedni atblokētā pozīcijā tikai pēc tam, kad esat izslēdzis ierīci un siets vairs nerotē.
- Pēc lietošanas vienmēr atvienojiet ierīci no elektrotīkla.
- Trokšņa līmenis: Lc = 70 dB [A]

Drošības funkcija

Ši ierīce ir aprīkota ar drošības funkciju, kas aizsargā pret pārkaršanu pārlietas slodzes rezultātā. Pārkaršanas gadījumā sulu spiede automātiski aktivizē aizsardzību pret pārsildzi un izslēdzas. Ja tā notiek, iestatīte pogu pozīcijā 0, atvienojiet ierīci un ļaujiet tai atdzist 15 minūtes.

Elektromagnētiskie lauki (EML)

Ši Philips ierīce atbilst visiem piemērojamiem standartiem un noteikumiem, kas attiecas uz elektromagnētisko lauku iedarību.

— **Pirms pirmās lietošanas reizes**

Pirms ierīces pirmās lietošanas reizes rūpīgi notīriet daļas, kas būs saskarē ar produktiem (skatiet nodaļu "Tīrīšana un uzglabāšana").

Piezīme.

- Pirms lietošanas vienmēr pārbaudiet sietu. Ja ievērojat bojājumu vai kādu plaisu, neizmantojiet ierīci.
- Pārbaudiet, vai aizspiednis ir fiksēts pozīcijā.

— **Ierīces lietošana**

Sulu spieš.
<p>Varat izmantot sulu spiedi augļu, dārzeņu un zaļumu sulas izspiešanai.</p>
<p>Padomi</p> <ul style="list-style-type: none">Spiežot lielus produktu daudzumus, vienā reizē nedarbiniet smagi noslogotu sulu spiedi ilgāk par 60 sekundēm un pēc tam ļaujiet ierīcei atdzist. Pirms sākt sulas spiešanu, pārliecinieties, ka snipis ir pareizā pozīcijā, snipja atverei jābūt vērstai uz leju. Lai novērstu sulas izšļakstīšanos, novietojiet sulas krūzi ar pareizi uzliktu sulas krūzes vāku zem snipja.
<p>FiberBoost funkcija</p>

Pagrieziet vadības slēdzi 1. iestatījumā, lai iegūtu sulu ar mazāku biežumu saturu, vai 2. iestatījumā, lai iegūtu sulu ar lielu biežumu saturu.

- Maza biežuma iestatījums izspiež dzidrāku sulu.
- Liela biežuma iestatījums izspiež biežāku sulu ar lielu smalku šķiedru saturu vai vienmērigu konsistenci.
- Izmantojiet "Pre-clean" funkciju ar 2. iestatījumu.

Piezīme.

- Vienmēr ieslēdziet ierīci un pārliecinieties, vai tā darbojas pilnā ātrumā, pirms ieviojiotat augļus vai dārzeņus atverē.
- Nespiediet bīdni pārāk spēcīgi, jo tas var ietekmēt gala rezultāta kvalitāti. Tas var pat apturēt sietu.
- Nekad neieviojiotiet pirkstus vai priekšmetus padevējcaurulē.
- Ja lietošanas laikā mikstuma tvertne kļūst pilna, izslēdziet ierīci un atvienojiet vāku un sulas krūzi. Pēc tam uzmanīgi izņemiet mikstuma tvertni un iztukšojiet.
- Optimālam sniegumam notīriet ierīci (vāku, sietu, mikstuma tvertni) pēc katras sulas spiešanas reizes.

Pīlēšanas apturēšana

- Kad esat apstrādājis visus produktus un sulas plūsmā ir apstājusies, pagrieziet snipi pulkstenādirātāju kustības virzienā par aptuveni 120°, lai aktivizētu plienaptures funkciju.

Iztukšojiet mikstuma tvertni

Piezīme: kad ir sasniegts mikstuma tvertnes maksimālais tilpums, mikstums nonāk sulas savācējā, vākā un sulā.

Ja mikstuma tvertne tiek pārpildīta, ierīce tiek blokēta. Ja tā notiek, izslēdziet ierīci un izņemiet mikstumu no mikstuma tvertnes. Ļaujiet ierīcei 15 minūtes atdzist.

Caurspidīgā mikstuma tvertne ļauj redzēt, kad tvertne ir pilna. Skatiet arī līmeņa norādi uz sulas krūzes. Kad mikstums sasniedz sulas krūzes līmeni, mikstuma tvertne ir jāiztukšo.

Padomi
<p>Pagatavošana</p> <ul style="list-style-type: none">Izmantojiet svaigus augļus un dārzeņus, jo tajos ir vairāk sulas. Ananāsi, bietes, seleriju kāti, aboli, gurķi, burkāni, spināti, melones, tomāti, apelsīni un granātāboli ir īpaši piemēroti pārstrādei sulas spiedē. Sulu spiede nav piemērota ļoti cietu un/vai šķiedrainu vai ar cieti bagātu augļu vai dārzeņu, piemēram, cukurniedru, pārstrādei. Sulu spiedē var pārstrādāt arī, piemēram, salātu lapas un lapu kātus. Lai pilnvērtīgi izspiestu sulu no zaļumiem, sarullējiet tos pirms spiešanas. Izspiediet sulu no zaļumiem reizē ar cietiem augļiem, piemēram, āboliem vai burkāniem. Izņemiet kaulinus no ķiršiem, plūmēm, persikiem u.c. augļiem. Sēklas un serdes no tādiem augļiem kā melones, āboli un vīnogas nav jāizņem. Izmantojot sulu spiedi, nav jānoņem plānas mizinas. Jāmizo tikai neēdamas mizas, piemēram, apelsīnu, ananāšu, kivi, melonu, granātābolu un svaigu biešu mizas. Spiežot ābolu sulu, atcerieties, ka ābolu sulas biežums ir atkarīgs no izmantojamo ābolu šķirnes. Jo ābols ir sulīgāks, jo šķidrāka ir sula. Izvēlieties ābolu šķirni, no kuras var iegūt jusu iemīlotāko sulu. Ja vēlaties pārstrādāt citrusaugļus sulas spiedē, normizojiet tos un izņemiet arī balto serdi. Baltā serde sulai piešķir rūgtu garšu. Augļi, kas satur cieti, piemēram, banāni, papaijas, avokado, vigēs un mango, nav piemēroti apstrādei sulas spiedē. Lai apstrādātu šos augļus, izmantojiet virtuves kombainu, blenderi vai rokas blenderi. Lai iegūtu maksimālo sulas daudzumu, vienmēr spiediet bīdni uz leju ļoti lēni.

Pasniegšana

- Izderiet sulu uzreiz pēc tās pagatavošanas.
- Ja vēlaties dzidru sulu bez putu kārtiņas, uzlieciet krūzei vāku ar iebūvēto putu atdalītāju. Ja vēlaties biežāku sulu ar putu slāni, nonemiet vāku ar iebūvēto putu atdalītāju no sulas krūzes un samaisiet sulu, pirms to ieliet glāzē.
- Ābolu sula ļoti ātri kļūst brūna. Lai palēninātu šo procesu, pievienojiet nedaudz citronu sulas.
- Pasniedzot aukstus dzērienus, pievienojiet dažus ledus gabaliņus.

— **Veselīga recepte**

Apelsīnu, burkānu un ingvera sula
<p>Sastāvdaļas:</p> <ul style="list-style-type: none">1 kg burkānu 20 g ingvera 4 apelsīni 1 ēd.k. olīveļļas 1 liels svaigu piparmētru zariņš (var izmantot kā rotājumu)
<ol style="list-style-type: none">Nomizojiet apelsīnus. Pārstrādājiet burkānus, ingveru un apelsīnus sulu spiedē.
<p>Piezīme. Ši ierīce var apstrādāt ingveru (3x3 cm gabaliņos) 1 minūti.</p> <ol style="list-style-type: none">Pievienojiet sulai ēdamkaroti olīveļļas un dažus ledus gabaliņus. Kārtīgi samaisiet. Lejiet sulu glāzē.
<p>Padoms. Glāzē pievienojiet svaigu piparmētru zariņu kā rotājumu.</p>
Tīrīšana

Ierīces tīrīšanai nekad nelietojiet nekādus beržamos viškus, abrazīvus tīrīšanas līdzekļus vai agresīvus šķidrumus, piemēram, spirtu, benzīnu vai acetonu.

Ierīce ir vieglāk tīrāma, ja to dara uzreiz pēc izmantošanas. Lai uzturētu virtuvi tīru, visas nopemamās detaļas (mikstuma tvertni, sulas krūzi, filtru un vāku) var pārnest uz izlietni vienlaikus.

Padoms: sieta tīrīšanai izmantojiet sūkli.

"Pre-clean" funkcija
<p>Ja izmantojat "Pre-clean" funkciju, vāks un siets tiek skalots ar ūdeni. Izmantojiet 2. ātrumu "Pre-clean" funkcijai, lai iegūtu vislabākos rezultātus. Izmantojiet "Pre-clean" funkciju:</p> <ul style="list-style-type: none">lai atvieglotu sulu spiedes tīrīšanu; lai izskalotu sulu spiedi, pārejiot pie cita augļa vai dārzeņa un vēlaties izvairieties no garša sajaukšanas; lai atšķaidītu sulu ar ūdeni un iegūtu pēdējo sulas plieni.
<p>— Uzglabāšana</p> <p>Lai uzglabātu vadu, satiniet to vada glabāšanas vietā ierīces pamatnē.</p> <p>Uzmanību: pārnēsājot ierīci, neturiet to aiz aizspiedņa vai snipja.</p>
<p>— Piederumu pasūtīšana</p> <p>Lai iegādātos piederumus vai rezerves daļas, apmeklējiet vietni www.shop.philips.com/service, vai vērsieties pie Philips izplatītāja. Varat arī sazināties ar Philips klientu apkalpošanas centru savā valstī (kontaktinformāciju skatiet pasaules garantijas bukletā).</p>

— **Pārstrāde**

- Šis simbols nozīmē, ka produktu nedrīkst izmet kopā ar parastiem sadzīves atkritumiem (2012/19/ES).
- Ievērojiet savā valstī spēkā esošos likumus par atsevišķu elektrisko un elektronisko produktu utilizāciju. Pareiza utilizācija palīdz novērst negatīvu ietekmi uz vidi un cilvēku veselību.

— **Garantija un atbalsts**

Ja nepieciešama informācija vai atbalsts, lūdzu, apmeklējiet vietni **www.philips.com/support** vai lasiet atsevišķo pasaules garantijas bukletu.

POLSKI

— **Wprowadzenie**

Gratulujemy zakupu i witamy w gronie użytkowników produktów Philips! Aby w pełni skorzystać z obsługi świadczonej przez firmę Philips, należy zarejestrować zakupiony produkt na stronie **www.Philips.com/welcome**.

— **Opis ogólny**

1 **Część silnikowa**

- A Walek napędowy
- B Ramie blokujące
- C Pokrętło regulacyjne
- D Miejsce na przewód

2 **Sokowirówka**

- E Pokrywa popychacza
- F Popychacz z funkcją wstępnego czyszczenia
- G Otwór na produkty
- H Pokrywka
- I Sitko
- J Pojemnik na sok z (K) dziobkiem z blokadą kapania
- L Pojemnik na miąższ

3 **Pokrywka dzbanka na sok z wbudowanym separatorem piany**

4 **Dzbanek na sok**

— **Ważne**

Przed rozpoczęciem korzystania z urządzenia zapoznaj się dokładnie z jego instrukcją obsługi. Instrukcję warto też zachować na przyszłość.

Niebezpieczeństwo

- Nigdy nie zanurzaj części silnikowej urządzenia w wodzie ani innym płynie. Nie oplukuj jej pod bieżącą wodą.
- Nigdy nie myj części silnikowej w zmywarce.

Ostrzeżenie

- Przed podłączeniem urządzenia upewnij się, że napięcie podane na podstawie urządzenia jest zgodne z napięciem w sieci elektrycznej.
- Nie korzystaj z urządzenia, jeśli jego wtyczka, przewód sieciowy lub inne elementy składowe są uszkodzone.
- Ze względów bezpieczeństwa wymianę uszkodzonego przewodu sieciowego należy zlecić autoryzowanemu centrum serwisowemu firmy Philips lub odpowiednio wykwalifikowanej osobie.
- Urządzenie może być używane przez osoby z ograniczonymi zdolnościami fizycznymi, sensorycznymi lub umysłowymi, a także nieposiadające wiedzy lub doświadczenia w użytkowaniu tego typu urządzeń, pod warunkiem, że będą one nadzorowane lub zostaną poinstruowane na temat korzystania z tego urządzenia w bezpieczny sposób oraz zostaną poinformowane o potencjalnych zagrożeniach.
- Urządzenie nie może być używane przez dzieci. Przechowuj urządzenie i przewód poza zasięgiem dzieci.
- Dzieci nie mogą bawić się urządzeniem.
- Nigdy nie zostawiaj włączonego urządzenia bez nadzoru.
- Przed rozpoczęciem montażu, demontażu lub czyszczenia urządzenia, a także wtedy, gdy chcesz je pozostawić bez nadzoru, odłącz je od sieci elektrycznej.
- Nie korzystaj z urządzenia, jeśli sitko lub pokrywka są uszkodzone bądź są na nich widoczne pęknięcia. W takim przypadku skontaktuj się z najbliższym centrum serwisowym firmy Philips.
- Nigdy nie wkładaj palców ani żadnych przedmiotów do otworu na produkty podczas pracy urządzenia. W tym celu używaj wyłącznie popychacza. W otworze na produkty można umieszczać wyłącznie owoce, warzywa i popychacz.
- Nie dotykaj małych ostrzy tnących znajdujących się w podstawie sitka. Są one bardzo ostre.
- Zawsze stawiaj urządzenie i korzystaj z niego na suchej, stabilnej i równej powierzchni.
- Aby zapewnić stabilność urządzenia, jego spód i powierzchnia, na której stoi, powinny być czyste.
- Nie jedz miąższu ani nie wykorzystuj go do przygotowywania potraw.
- Urządzenie jest przeznaczone wyłącznie do użytku domowego.

- Uwaga**
- Podczas przenoszenia urządzenia nie trzymaj go za ramie blokujące.
- Przed użyciem zawsze całkowicie rozwijaj przewód sieciowy z uchwytu.
- Nie korzystaj z akcesoriów i części innych producentów ani takich, których nie zaleca w wyraźny sposób firma Philips. Wykorzystanie tego typu akcesoriów lub części spowoduje unieważnienie gwarancji.
- Przed włączeniem urządzenia sprawdź, czy wszystkie części są prawidłowo złożone.
- Z urządzenia korzystaj tylko wtedy, gdy ramie blokujące jest zablokowane.
- Przed rozłożeniem urządzenia i przed rozpoczęciem czyszczenia go należy ustawić pokrętło regulacyjne w pozycji wyłączenia i wyjąć wtyczkę przewodu sieciowego z gniazdka elektrycznego. Następnie należy przesunąć w dół ramie

blokujące, tak aby znalazło się w położeniu odblokowania.

- Ramie blokujące można opuścić do pozycji odblokowania dopiero wtedy, gdy urządzenie zostanie wyłączone, a sitko przestanie się obracać.

- Zawsze po zakończeniu korzystania z urządzenia wyjmij wtyczkę z gniazdka elektrycznego.

- Poziom hałasu: Lc = 70 dB (A).

Zabezpieczenie

Urządzenie jest wyposażone w zabezpieczenie przed przegrzaniem spowodowanym nadmiernym obciążeniem. W przypadku przegrzania w sokowirówce automatycznie aktywowana jest funkcja ochrony przed przeciążeniem i urządzenie wyłącza się. Jeśli to nastąpi, ustaw pokrętło regulacyjne w pozycji 0, wyjmij wtyczkę urządzenia z gniazdka elektrycznego i odczekaj 15 minut, aż urządzenie ostygnie.

Pola elektromagnetyczne (EMF)

To urządzenie firmy Philips spełnia wszystkie normy i jest zgodne z wszystkimi przepisami dotyczącymi narażenia na działanie pól elektromagnetycznych.

— **Przed pierwszym użyciem**

Przed pierwszym użyciem dokładnie umyj wszystkie części urządzenia, które będą się stykały z żywnością (patrz rozdział „Czyszczenie i przechowywanie”).

Uwaga

- Zawsze sprawdzaj sitko przed użyciem. Jeśli zauważysz, że jest zniszczony lub pęknięty, nie korzystaj z urządzenia.
- Upewnij się, że ramie blokujące jest zablokowane.

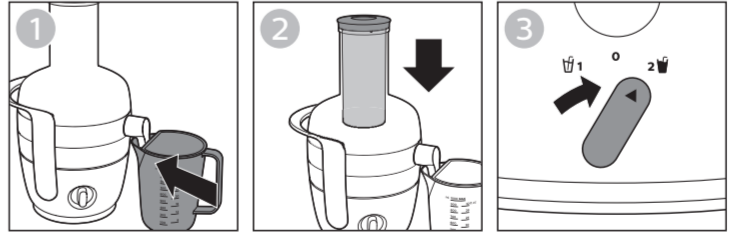
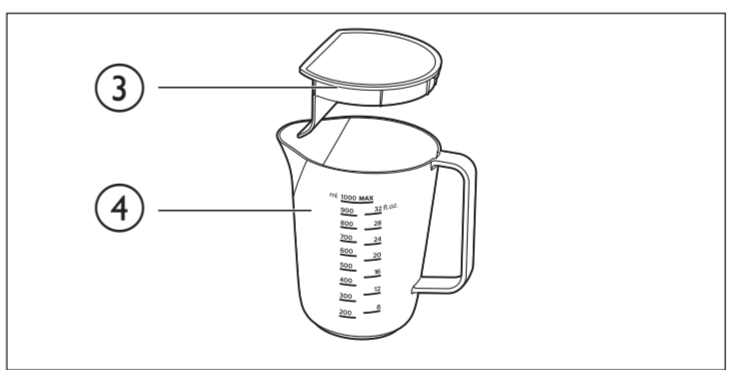
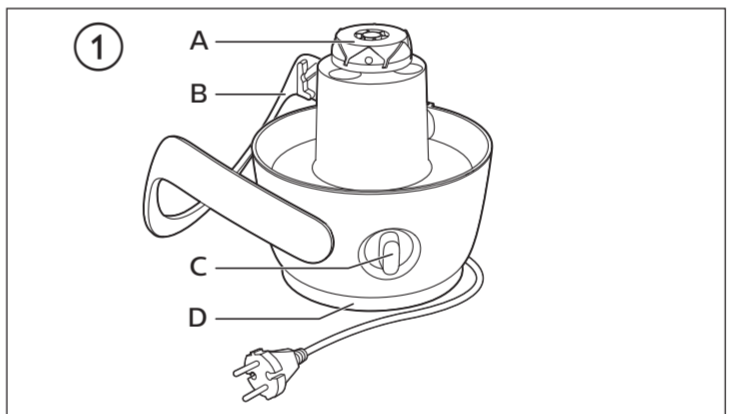
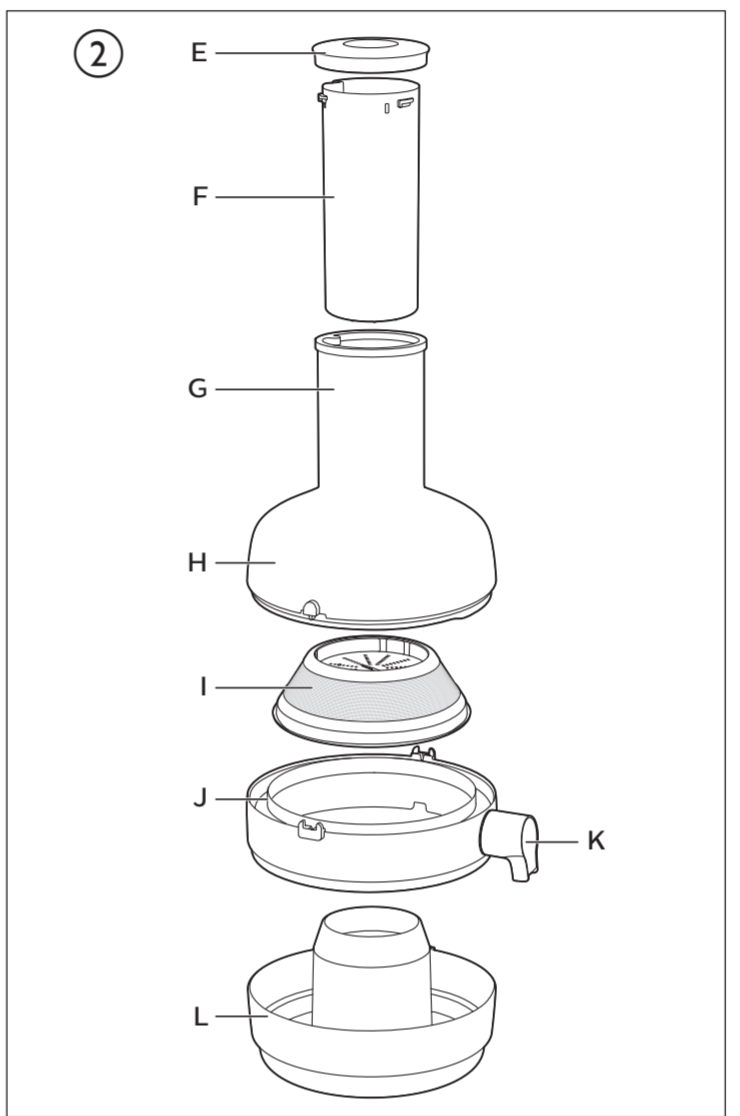

Zasady używania urządzenia
Wyciskanie soku
<p>Sokowirówka służy do wyciskania soku z owoców, warzyw i warzyw liściastych.</p>
<p>Wskazówki</p> <ul style="list-style-type: none">Podczas wyciskania soku z dużej ilości owoców lub warzyw nie włączaj sokowirówki na dłużej niż 60 sekund. Po tym czasie odczekaj, aż urządzenie ostygnie. Przed wyciśnięciem soku upewnij się, że dziobek znajduje się we właściwej pozycji do wyciskania soku i jest skierowany w dół. Aby uniknąć rozpryskiwania soku, umieść dzbanek na sok z prawidłowo założoną pokrywką pod dziobkiem.
Funkcja FiberBoost

Ustaw pokrętło regulacyjne w pozycji 1, aby uzyskać sok z mniejszą ilością błonnika, lub w pozycji 2, aby uzyskać sok z większą ilością błonnika.

- W przypadku ustawienia małej ilości błonnika wyciśnięty sok jest bardziej klarowny.
- W przypadku ustawienia dużej ilości błonnika wyciśnięty sok jest bogaty w błonnik i zawiera wiele małych włókien lub ma gładką konsystencję.
- W przypadku wybrania ustawienia 2 użyj funkcji wstępnego czyszczenia.

Uwaga

- Przed włożeniem owoców lub warzyw do otworu na produkty należy włożyć urządzenie i upewnić się, że działa z pełną prędkością.
- Nie naciskaj zbyt mocno na popychacz, ponieważ może to negatywnie wpłynąć na jakość uzyskanego soku. Może to nawet spowodować zatrzymanie sitka.
- Nigdy nie wkładaj palców ani żadnych przedmiotów do otworu na produkty.
- Jeśli pojemnik na miąższ został zapełniony w trakcie pracy, wyłącz urządzenie i zdejmij pokrywkę oraz pojemnik na sok. Następnie ostrożnie wyjmij pojemnik na miąższ i opróżnij go.
- Aby uzyskać optymalne działanie urządzenia, czyść je (pokrywkę, sitko, pojemnik na miąższ) po wyciśnięciu każdego dzbanka soku.

Blokada kapania

- Po wyciśnięciu soku ze wszystkich składników, gdy sok przestanie ściekać, obróć dziobek w prawo o ok. 120°, aby uruchomić funkcję blokady kapania.

Opróżnianie pojemnika na miąższ

Uwaga: po osiągnięciu maksymalnej pojemności wbudowanego pojemnika miąższ dostaje się do pojemnika na sok, pokrywkę oraz do soku.

Jeśli pojemnik na miąższ zostanie przepelniony, urządzenie może się zablokować. W takim przypadku należy wyłączyć urządzenie i usunąć miąższ z pojemnika. Odczekaj 15 minut, aż urządzenie ostygnie.

Dzięki temu, że pojemnik na miąższ jest przezroczysty, łatwo dostrzeć, że jest on pełny. Należy również sprawdzać poziom na wskaźniku dzbanka na sok. Gdy miąższ osiągnie poziom pojemnika na sok, należy opróżnić pojemnik na miąższ.

Wskazówki
<p>Сzynności wstępne</p> <ul style="list-style-type: none">Уżywaj świeżych owoców i warzyw, gdyż zawierają więcej соку. Szczególnie odpowiednio do wyciskania w sokowirówce są ananasy, buraki, seler naciowy, jabłka, ogórki, marchew, szpinak, melony, pomidory, pomarańcze i winogrona. Sokowirówka nie nadaje się do wyciskania соку з owoców i warzyw, które są bardzo twarde i/lub włókniste lub też zawierają skrobie, np. z trzciny cukrowej. W sokowirówce można wycisnąć także liście i głąby, np. sałaty. Aby pozyskać jak największą ilość składników z liści, zwin їх przed umieszczeniem w sokowirówce. Liście wyciskaj między twardszymi składnikami, takimi jak jabłka lub marchewki. Usuвай pestki z wiśni, śliwek, brzoskwiń itp. Nie trzeba usuwać gniazd nasiennych ani nasion z takich owoców, jak melony, jabłka i winogrona. Aby przygotować sok, nie trzeba obierać owoców i warzyw o cienkich skórkach. Usuвай tylko grube niejadalne skórki, np. z pomarańczy, ananasów, kiwi, melonów, granatów i surowych buraków. Podczas przygotowywania соку з яблек weź pod uwagę, że gęstość соку zależy od odmiany яблек. Im bardziej soczyste jest jabłko, tym rzadszy jest sok. Wybieraj jabłka, z których można wycisnąć taki rodzaj соку, jaki lubisz. Przed przetworzeniem в sokowirówce owoców cytrusowych należy усунąć з них zarówno skórkę, jak i białe włókno. Powoduje ono, że sok nabiera gorzkiego smaku. Nie można wycisnąć соку з owoców zawierających skrobie, takich jak banany, papaje, awokado, figi i mango. Użyj robота kuchennego, blendera lub blendera ręcznego, aby zmiksować те owoco. Aby wycisnąć maksymalną ilość соку, zawsze naciskaj popychacz powoli.
Przepis na zdrowe danie
Sok z marchwi, pomarańczy i imbiru

Składniki:

- 1 kg marchwi
- 20 g imbiru
- 4 pomarańcze
- 1 łyżka oliwy z oliwek
- 1 duża gałązka świeżej mięty (opcjonalne przybranie)

1 Obierz pomarańcze.

2 W sokowirówce wycisnij sok z marchwi, pomarańczy i imbiru.

Uwaga: to urządzenie może wycisnąć sok z imbiru (w kawałkach 3 x 3 cm) przez 1 minutę.

3 Dodaj do соку łyżkę oliwy z oliwek i kilka kostek lodu.

4 Dokładnie wymieszaj.

5 Nalej sok do szklanki.

Wskazówka: nalany do szklanki sok można dodatkowo przybrać gałązką świeżej mięty.

Czyszczenie
<p>Do czyszczenia urządzenia nigdy nie używaj czyszczków, środków ściernych ani żrących płynów, takich jak alkohol, benzyna lub aceton.</p> <p>Najłatwiej jest wyczyścić urządzenie bezpośrednio po użyciu. Aby zachować czystość w kuchni, wszystkie zdejmowane części (pojemnik na miąższ, pojemnik na sok, sitko i pokrywkę) można przenieść do zlewu za jednym razem.</p>

Wskazówka: do czyszczenia sitka używaj gąbek.

Funkcja wstępnego czyszczenia

Podczas korzystania z funkcji wstępnego czyszczenia pokrywka i sitko są splukiwane wodą.

Aby uzyskać najlepsze rezultaty, podczas korzystania z funkcji wstępnego czyszczenia używaj predkości 2.

Korzystaj z funkcji wstępnego czyszczenia:

- Aby ułatwić czyszczenie sokowirówki.
- Aby wyplukać sokowirówkę przy okazji zmieniania owoców lub warzyw w celu uniknięcia mieszania smaków.
- Do rozcieńczenia соку wodą w celu wychwycenia nawet ostatniej kropli соку.

Przechowywanie
<p>Aby schować przewod, nawiń go wokół uchwyту na przewód w podstawie urządzenia.</p>

Uwaga: podczas przenoszenia urządzenia nie trzymaj go za ramię blokujące ani dziobek.

Zamawianie akcesoriów
<p>Akcesoria i części zamienne można kupić na stronie www.shop.philips.com/service lub u sprzedawcy produktów firmy Philips. Możesz również skontaktować się z Centrum Obsługi Klienta firmy Philips w swoim kraju (informacje kontaktowe znajdują się w ulotce gwarancyjnej).</p>

Recykling

– Ten symbol oznacza, że produktu nie można zutylizować z pozostałymi odpadami domowymi (2012/19/UE).



– Należy postępować zgodnie z obowiązującymi w danym kraju przepisami dotyczącymi selektywnej zbiórki urządzeń elektrycznych i elektronicznych. Prawidłowa utylizacja pomaga chronić środowisko naturalne oraz ludzkie zdrowie.

Gwarancja i pomoc techniczna
<p>Jeśli potrzebujesz pomocy lub dodatkowych informacji, odwiedź stronę www.philips.com/support lub zapoznaj się z oddzielną ulotką gwarancyjną.</p>

РУССКИЙ
<p>Введение</p> <p>Поздравляем с покупкой и приветствуем в клубе Philips! Чтобы воспользоваться всеми преимуществами поддержки Philips,зарегистрируйте продукт на www.philips.com/welcome.</p>
Общее описание
<p>1 Блок электродвигателя</p> <ul style="list-style-type: none">A Приводной вал B Фиксатор C Регулятор D Приспособление для хранения шнура
<p>2 Соковыжималка</p> <ul style="list-style-type: none">E Крышка толкателя F Толкатель с функцией предварительной очистки G Камера подачи H Крышка I Фильтр J Комоктор сока с носиком с системой "капля-стоп" (К) L Контейнер для мякоти
<p>3 Крышка кувшина для сока со встроенным пеноотделителем</p>
<p>4 Кувшин для сока</p>

Важно.
Перед началом использования прибора внимательно ознакомьтесь с настоящей инструкцией по эксплуатации и сохраните ее для дальнейшего использования в качестве рабочего материала.

Опасно!

– Запрещается погружать блок электродвигателя в воду или другие жидкости, а также промывать его под струей воды.

– Запрещается мыть блок электродвигателя в посудомоечной машине.

Предупреждение

– Перед подключением прибора убедитесь, что указанное на нём номинальное напряжение соответствует напряжению местной электросети.

– Запрещается использование прибора при повреждении сетевого шнура, вилки или других компонентов.

– В случае повреждения сетевого шнура его необходимо заменить. Чтобы обеспечить безопасную эксплуатацию прибора, заменяйте шнур только в авторизованном сервисном центре Philips или в сервисном центре с персоналом аналогичной квалификации.

– Лица с ограниченными физическими или интеллектуальными возможностями, а также лица с недостаточным опытом и знаниями могут пользоваться этим прибором только под присмотром или после получения инструкций по безопасному использованию прибора и при условии понимания потенциальных опасностей.
– Данный приборне предназначен для детей. Храните прибор и шнур в недоступном для детей месте.

– Не позволяйте детям играть с прибором.

– Не оставляйте включенный прибор без присмотра.

– Перед сборкой, разборкой, очисткой и хранением, а также если вы оставляете прибор без присмотра, обязательно отсоединяйте прибор от электросети.

– Не используйте прибор, если фильтр или крышка повреждены или имеют трещины. Обратитесь в ближайший сервисный центр Philips.

– Запрещается опускать пальцы или какие-либо предметы в камеру подачи во время работы прибора. Для этого используйте только толкатель. Не помещайте в камеру подачи никакие предметы, кроме фруктов, овощей или толкателя.

– Не прикасайтесь к маленьким ножам в основании фильтра. Лезвия очень острые.

– Используйте и устанавливайте прибор на сухой, ровной и устойчивой поверхности.

– Чтобы прибор всегда стоял ровно, следите за чистотой его нижней панели и поверхности, на которой он стоит.

– Не употребляйте в пищу мякоть и не используйте ее для приготовления блюд.

– Прибор предназначен только для домашнего использования.

Внимание!

– Во время переноски не держите прибор за фиксатор.

– Перед использованием прибора полностью раскручивайте шнур электропитания.

– Запрещается пользоваться какими-либо аксессуарами или деталями других производителей, не имеющих специальной рекомендации Philips. При использовании таких аксессуаров и деталей гарантийные обязательства теряют силу.

– Перед включением прибора убедитесь, что все детали установлены правильно.

– Используйте прибор, только когда фиксатор находится в положении блокировки.

– Перед разборкой или очисткой прибора переключатель режимов необходимо установить в положение выключения и вынуть вилку прибора из розетки. Затем опустите фиксатор в положение отключения блокировки.

– Снять блокировку, опустив фиксатор, можно только после отключения прибора и остановки вращения фильтра.

– После завершения работы отключите прибор от розетки электросети.

– Уровень шума: Lc = 70 дБ (А).

Защитная функция
<p>Прибор оснащен защитной функцией, которая предотвращает перегрев прибора в случае чрезмерной нагрузки. В случае перегрева соковыжималки срабатывает защитная функция и прибор автоматически выключается. Если это произошло, установите переключатель режимов в положение 0, отсоедините устройство от электросети и дайте ему остыть в течение 15 минут.</p>
Электромагнитные поля (ЭМП)
<p>Этот прибор Philips соответствует всем применимым стандартам и нормам по воздействию электромагнитных полей.</p>
Перед первым использованием
<p>Перед первым использованием прибора тщательно вымойте все детали, которые будут контактировать с продуктами (см. главу "Очистка и хранение").</p>
Примечание
<ul style="list-style-type: none">Всегда проверяйте сито перед использованием. Не используйте прибор при обнаружении каких-либо трещин или повреждений. Убедитесь, что фиксатор находится в положении блокировки.
Использование прибора
Соки
<p>Соковыжималку можно использовать для приготовления сока из фруктов, овощей и зелени.</p>
Полезные советы
<ul style="list-style-type: none">Во время обработки большого количества продуктов не включайте соковыжималку более чем на 60 секунд. После использования дайте прибору остыть. Прежде чем начать приготовление сока, убедитесь, что носик находится в правильном положении — отверстие носика должно быть направлено вниз. Подставьте кувшин для сока с плотно закрытой крышкой точно под носик, чтобы сок не разбрызгивался.
Функция FiberBoost

Переведите переключатель режимов в положение 1 для приготовления сока с меньшим содержанием мякоти или в положение 2 для приготовления сока с большим содержанием мякоти.

– Настройка низкого содержания мякоти обеспечивает более прозрачный сок.

– Настройка высокого содержания мякоти обеспечивает сок более мягкой текстуры и с большим количеством пищевых волокон.

– При проведении предварительной очистки выберите настройку 2.

Примечание
<ul style="list-style-type: none">Прежде чем помешать фрукты или овощи в камеру подачи, включите прибор и убедитесь, что он работает на полной мощности. Не нажимайте на толкатель с большим усилием, так как это может повлиять на качество получаемого продукта. Это даже может послужить причиной остановки сита. Не допускайте попадания пальцев или посторонних предметов в камеру для подачи. Если контейнер для мякоти заполнится во время приготовления, выключите прибор, снимите крышку и комоктор сока. Аккуратно извлеките контейнер для мякоти и очистите его. Для оптимальной работы очищайте блок прибора (крышка, фильтр, контейнер для мякоти) после каждого заполнения кувшина для сока.
Система "капля-стоп"
<ul style="list-style-type: none">Когда все ингредиенты переработаны и поступление сока прекратилось, поверните носик по часовой стрелке на 120 градусов, чтобы активировать функцию "капля-стоп".
Очистка контейнера для мякоти

Примечание. Если контейнер для мякоти переполнится, содержимое может попасть на комоктор сока, на крышку или в готовый сок.

При переполнении контейнера для мякоти прибор может блокироваться. Если это произошло, выключите прибор и очистите контейнер для мякоти. Дайте прибору остыть в течение 15 минут.

Контейнер для мякоти выполнен из прозрачного материала, чтобы вы могли следить за его наполнением. Также проверяйте индикацию уровня на кувшине для сока. Когда мякоть поднимется до уровня комоктора сока, контейнер для мякоти нужно очистить.

Полезные советы
<p>Подготовка</p> <ul style="list-style-type: none">Используйте свежие фрукты и овощи, так как они содержат больше сока. Для приготовления сока в соковыжималке подходят следующие фрукты и овощи: ананасы, свекла, корень сельдерея, яблоки, огурцы, морковь, шпинат, дыня, помидоры, апельсины и виноград. Соковыжималка не подходит для слишком твердых <i>или</i>ли волокнистых/крахмалистых овощей и фруктов, таких, например, как сахарный тростник. Листья и стебли латука отлично подходят для получения сока в соковыжималке. Чтобы получить больше сока из листовой зелени, скрутите ее перед началом приготовления. Обрабатывайте зелень в перерывах между обработкой твердых плодов, таких как яблоки и морковь. Удаляйте косточки из вишен, слив, персиков и пр. Не нужно удалять сердцевину и семена из таких фруктов, как дыни, яблоки и виноград. При использовании соковыжималки не нужно удалять тонкую пленку и кожуру с фруктов и овощей. Удаляйте только несъедобную толстую кожуру, например у таких фруктов, как апельсины, ананасы, киви, дыни, гранаты или сырая свекла. При приготовлении яблочного сока следует помнить, что консистенция сока зависит от используемых яблок. Чем сочнее яблоки, тем менее густым получается сок. Выбирайте сорт яблок, из которого вы сможете приготовить сок так, как вам нравится. При приготовлении сока из цитрусовых удалите кожуру и белый слой под кожурой. Белая часть кожуры придает соку горький вкус. Крахмалосодержащие фрукты, такие как бананы, папайя, авокадо, инжир и манго, не подходят для обработки в соковыжималке. Для обработки этих фруктов используйте кухонный комбайн, блендер или ручной блендер. Чтобы получить максимальное количество сока, надавливайте на толкатель медленно.
<p>Сервировка</p> <ul style="list-style-type: none">Выпивайте сок сразу же после его приготовления. Для получения сока без мякоти и пены установите на кувшин для сока крышку со встроенным пеноотделителем. Для получения сока с мякотью и пенной снимите с кувшина для сока крышку со встроенным пеноотделителем. Взаблтайте сок, прежде чем перелить его в бокал. Яблочный сок очень быстро окисляется. Чтобы замедлит этот процесс, добавьте несколько капель лимонного сока. При подаче прохладительных напитков добавьте пару кубиков льда.
Полнозный рецепт
Сок из апельсина, моркови и имбиря
<p>Ингредиенты:</p> <ul style="list-style-type: none">1 кг моркови 20 г имбиря 4 апельсина 1 ст. ложка оливкового масла 1 большая веточка свежей мяты (дополнительно для украшения)
<p>1 Очистите апельсины.</p> <p>2 Приготовьте сок из апельсинов, моркови и имбиря в соковыжималке.</p>
<p>Примечание. Прибор отжимает сок из имбиря (нарезанного кусочками 3 x 3 см) за 1 минуту.</p> <p>3 Добавьте в сок столовую ложку оливкового масла и несколько кубиков льда.</p> <p>4 Хорошо перемешайте.</p> <p>5 Перелейте сок в бокал.</p>
<p>Совет. Украсте сок веточкой мяты.</p>
Очистка

Запрещается использовать для чистки прибора губки с абразивным покрытием, абразивные чистящие средства или растворители типа бензина или ацетона.
<p>Лече всего очистить прибор сразу же после использования. Для удобства все съемные детали (контейнер для мякоти, комоктор сока, фильтр и крышку) можно переложить в раковину, не разбирая.</p>
<p>Совет. Чтобы очистить фильтр, воспользуйтесь губкой.</p>
Функция предварительной очистки

При использовании функции предварительной очистки крышка и фильтр промываются водой.

Для достижения наилучшего результата для функции предварительной очистки установите настройку 2.

Использование функции предварительной очистки необходимо:

- для облегчения очистки соковыжималки;
- для оплоасивания соковыжималки во избежание смешивания вкусов при обработке различных фруктов или овощей;
- чтобы, добавив воды, собрать весь сок до последней капли.

Хранение
<p>На время хранения намотайте шнур питания на специальную катушку, расположенную у основания прибора.</p>
<p>Внимание! Во время переноски не держите прибор за фиксатор или носик.</p>
Заказ аксессуаров
<p>Чтобы приобрести аксессуары или запасные части, посетите веб-сайт www.shop.philips.com/service или обратитесь в местную торговую организацию Philips. Вы также можете обратиться в центр поддержки потребителей Philips в вашей стране (контактные данные указаны в гарантийном талоне).</p>
Утилизация
<p>– Этот символ означает, что продукт не может быть утилизирован вместе с бытовыми отходами (2012/19/ЕС).</p> <p>– Выполняйте раздельную утилизацию электрических и электронных изделий в соответствии с правилами, принятыми в вашей стране. Правильная утилизация поможет предотвратить негативное воздействие на окружающую среду и здоровье человека.</p>
Гарантия и поддержка
<p>Для получения поддержки или информации посетите веб-сайт www.philips.com/support или ознакомьтесь с информацией на гарантийном талоне.</p>

УКРАЇНСЬКА
<p>Вступ</p> <p>Вітаємо Вас із покупкою та ласкаво просимо до клубу Philips! Щоб у повній мірі скористатися підтримкою, яку пропонує компанія Philips, зареєструйте свій виріб на веб-сайті www.philips.com/welcome.</p>
Загальний опис
<p>1 Блок двигуна</p> <ul style="list-style-type: none">A Привідний вал B Фіксатор C Регулятор D Пристосування для шнура
<p>2 Соковыжималка</p> <ul style="list-style-type: none">E Кришка штовхача F Штовхач із функцією попереднього очищення G Отвір для подачі H Кришка I Сито J Збірар соку з (К) носиком із функцією запобігання протіканню L Збірар м'якоти
<p>3 Кришка глека для соку із вбудованим відокремлювачем піни</p>
<p>4 Глек для соку</p>

Важливо
<p>Перед тим як використовувати пристрій, уважно прочитайте цей посібник користувача і зберігайте його для майбутньої довідки.</p>
<p>Небезпечно</p> <ul style="list-style-type: none">Ніколи не занурюйте блок двигуна у воду чи іншу рідину та не мийте його під краном. Не мийте блок двигуна в посудомийній машині.
<p>Попередження</p> <ul style="list-style-type: none">Перед тим, як приєднувати пристрій до мережі, перевірте, чи збігається напруга, вказана на корпусі пристрою, із напругою у мережі. Не використовуйте пристрій, якщо штекер, шнур живлення або інші компоненти пошкоджені. Якщо шнур живлення пошкоджений, для уникнення небезпеки його необхідно замінити, звернувшись до компанії Philips, уповноваженого сервісного центру або фахівців із належного кваліфікацією. Цим пристроєм можуть користуватися особи із послабленими фізичними відчуттями або розумовими здібностями, чи без належного досвіду та знань, за умови, що користування відбувається під наглядом, їм було проведено інструктаж щодо безпечного користування пристроєм та їх було повідомлено про можливі ризики. Цим пристроєм не можна користуватися дітям. Тримайте пристрій і шнур подачі від дітей. Не дозволяйте дітям бавитися пристроєм. Не залишайте пристрій працювати без нагляду. Завжди від'єднуйте пристрій від мережі, якщо залишаєте його без нагляду або перед тим як збирати, розбирати чи чистити. Не користуйтеся пристроєм, якщо сито або кришку пошкоджено будь-яким способом або на них помітні тріщини; зверніться до найближчого сервісного центру Philips. У жодному разі не вставляйте в отвір для подачі пальці чи інші предмети, коли пристрій працює. Для цього використовуйте лише штовхач. Не вставляйте в отвір для подачі нічого іншого, ніж фрукти, овочі або штовхач. Не торкайтеся малих ножів, що розташовані на основі сита. Вони дуже гострі. Ставте та використовуйте пристрій на сухій, стійкій і рівній поверхні. Для забезпечення стійкості пристрою поверхня, на якій він стоїть, і його нижня частина мають бути чистими. Не їйте м'якоть і не використовуйте її для приготування їжі. Цей пристрій призначений виключно для побутового використання.

Увага!
– Не тримайте пристрій за фіксатор під час перенесення.

– Перед використанням розмотуйте кабель живлення повністю з місця зберігання шнура.

– Не використовуйте приладдя чи деталі інших виробників, за винятком тих, які рекомендує компанія Philips. Використання такого приладдя чи деталей призведе до втрати гарантії.

– Перед тим, як вмикати пристрій, перевірте, чи усі деталі правильно зібрані.

– Використовуйте пристрій лише коли фіксатор знаходиться у положенні блокування.

– Перед тим як розбирати і чистити пристрій встановіюйте регулятор у положення «вимк.» та виймайте штепсель із розетки. Потім опустіть фіксатор до положення розблокування.

– Опускайте фіксатор в положення блокування лише тоді, коли Ви вимкнули пристрій, а сито перестало обертатися.

– Після використання завжди від'єднуйте пристрій від мережі.

– Відень шуму: Lc = 70 дБ (А).

Функция безпеки
<p>Цей пристрій має функцію захисту від перегрівання внаслідок надмірного навантаження. У разі перегрівання автоматично вмикається система захисту від перевантаження і соковыжималка вимикається. У такому разі встановіть регулятор у положення «0», від'єднайте пристрій від електромережі та дайте йому охолонути протягом 15 хвилин.</p>
Электромагнітні поля (ЕМП)
<p>Цей пристрій Philips відповідає усім чинним стандартам та правовим нормам, що стосуються впливу електромагнітних полів.</p>
Перед першим використанням
<p>Перед першим використанням пристрою добре почистіть частини, які контактуватимуть із їжею (див. розділ «Чищення та зберігання»).</p>
Примітка
<ul style="list-style-type: none">Завжди перевіряйте сито перед використанням. Якщо Ви виявите будь-які тріщини чи пошкодження, не використовуйте пристрій. Перевірте, чи фіксатор зафіксовано.
Застосування пристрою
Пригот. соку

Соковыжималку можна використовувати для приготування фруктового, овочевого та соку із зелені.

Поради
<ul style="list-style-type: none">Вичавлюючи сік із великої кількості продуктів, не залишайте соковыжималку працювати довше, ніж 60 секунд за один раз. Потім дайте пристрою достатньо охолонути. Перед тим як вичавлювати сік, перевірте, чи носик знаходиться у правильному положенні для приготування соку; отвір носика має бути спрямований вниз. Для запобігання розбризкуванню соку поставте глек для соку із правильно встановленою кришкою глека для соку під носик.

Функция FiberBoost
<p>Поверніть регулятор у налаштування 1 для отримання соку з невеликою кількістю кітківови або налаштування 2 для отримання соку з великою кількістю кітківови.</p> <ul style="list-style-type: none">Налаштування для соку з невеликою кількістю кітківови дозволяє отримати прозоріший сік. Налаштування для соку з великою кількістю кітківови дозволяє отримати сік із нижньою текстурою, насичений великою кількістю дрібної кітківови. За налаштування 2 використовуйте функцію попереднього чищення.
Примітка
<ul style="list-style-type: none">Перш ніж вставляти фрукти або овочі в отвір для подачі, завжди вмикайте пристрій і перевіряйте, чи він працює на повну швидкість. Не тисніть на штовхач надто сильно, оскільки це може вплинути на якість соку. Це може навіть спричинити зупинку сита. Ніколи не встромляйте пальці чи інші об'єкти в отвір подачі. Якщо під час використання збірар м'якоти наповниться, вимкніть пристрій і від'єднайте кришку збірар соку. Потім обережно вийміть збірар м'якоти та спорожніть його. Для оптимальної роботи чистіть пристрій (кришку, сито, збірар м'якоти) після кожного наповнення глека для соку.

Система запобігання протіканню води
<ul style="list-style-type: none">Коли всі продукти оброблені і весь сік витік, поверніть носик за годинниковою стрілкою приблизно на 120°, щоб вивмити функцію запобігання протіканню.

Спороження збірарч м'якоти
<p><i>Примітка.</i> Коли збірар м'якоти повний, м'якоть потрапляє у збірар соку, сік і на кришку.</p> <p>Якщо у збірарч м'якоти набирається надто багато м'якоти, пристрій буде заблоковано. У такому разі вимкніть пристрій і спорожніть збірарч м'якоти. Дайте пристрою охолонути протягом прибл. 15 хвилин.</p> <p>Прозорий збірарч м'якоти дозволяє побачити, коли він буде повний. Також перевіряйте індикацію рівня на глеку для соку. Коли м'якоть досягає рівня збірарча соку, збірарч м'якоти потрібно спорожнити.</p>

Поради
<p>Підготування</p> <ul style="list-style-type: none">Використовуйте свіжі фрукти та овочі, адже в них міститься більше соку. Особливо підходять для соковыжималки ананаси, буряки, пагініці селери, яблука, огірки, морква, шпинат, діяні, помидори, апельсини та виноград. Соковыжималка не підходить для отримання соку з дуже твердих та/або волокнистих фруктів/фруктів з крохмалем або таких овочів, як цукрова тростина. В соковыжималці можна також переробляти листя та пагініці салату та інших аналогічних продуктів. Щоб отримати максимальну користь із листяної зелені, перед вичавлюванням соку скрутіть її та вичавлюйте між твердими фруктами, наприклад яблуками чи морквою. Вийміть кісточки з вишень, слив, персиків тощо. Виймати серцевину або зерна з таких фруктів, як діяні, яблука та виноград, не потрібно. У разі використання соковыжималки тонку шкірку з продуктів можна не знімати. Радимо знімати лише тверду нестінну шкірку (наприклад, з апельсинів, ананасів, квів, діяні, гранату чи сирого буряка). Готуючи яблунчий сік, пам'ятайте, що консистенція соку залежить від сорту яблук. Що соковитіше яблук, то рідший сік. Вибирайте такий сорт яблук, з якого можна приготувати сік потрібної консистенції. Якщо за допомогою соковыжималки потрібно обробити citrusові, почистіть їх і зніміть білу шкірку. Біла шкірка додає гіркоти. У соковыжималці не можна обробляти фрукти, які містять крохмаль, такі як банани, папайя, авокадо, фіга та манго. Для вичавлювання соку з цих фруктів використовуйте кухонний комбайн, блендер чи ручний блендер. Щоб вичаити максимальну кількість соку, завжди повільно натискайте штовхач донизу.
<p>Подача на стіл</p> <ul style="list-style-type: none">Пийте сік одразу ж після приготування. Для приготування чистого соку без шару піни встановіть на глек для соку кришку із вбудованим відокремлювачем піни. Для приготування мутного соку із шаром піни зніміть кришку із вбудованим відокремлювачем піни з глека для соку і перемішайте сік перед тим, як налити його в склянки. Яблунчий сік дуже швидко темніє. Щоб сповіачити цей процес, додайте кілька крапель лим