

РУЧНОЙ БЛЕНДЕР

Модель номер: SG-1300W-2218C



Инструкция

Внимательно прочитайте эту инструкцию, прежде чем использовать прибор и сохраните ее для дальнейшего использования.

Технические характеристики

Модель номер	SG-1300W-2218C	Изоляция	
Номинальное напряжение	220-240В~		
Номинальная частота	50/60Гц	Номинальное время	≤30с

		непрерывной работы	
Номинальная мощность	1300Вт	Номинальное время перерыва между включениями	≥ 1 мин

1. Регулятор скорости.
2. Кнопка низкой скорости.
3. Кнопка высокой скорости
4. Блок двигателя
5. Нога блендера
6. Мерная чашка с крышкой
7. Крышка измельчителя
8. Ножи измельчителя
9. Чаша для измельчения
Лезвие 10,8 * 8 мм
11. Отверстие для продуктов
12. Крышка кух. процессора
13. Лезвие для резки кубиков
14. Кубикорезка
15. Двухсторонний нож для резки и измельчения
16. Чаша
17. Соединительный узел для пюрешницы
18. Пюрешница

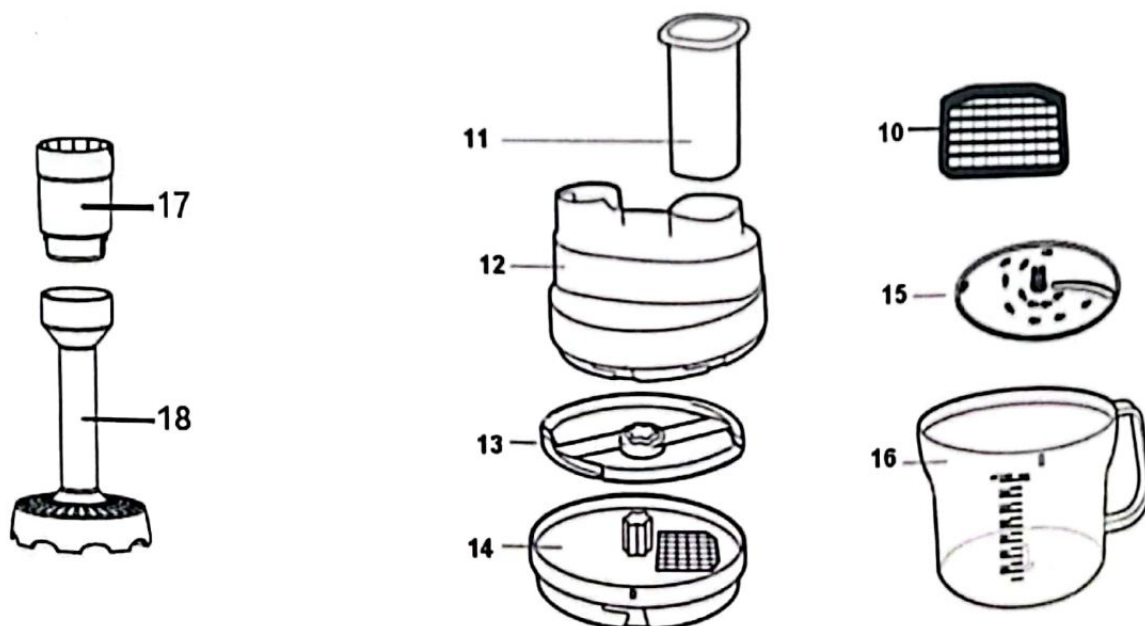
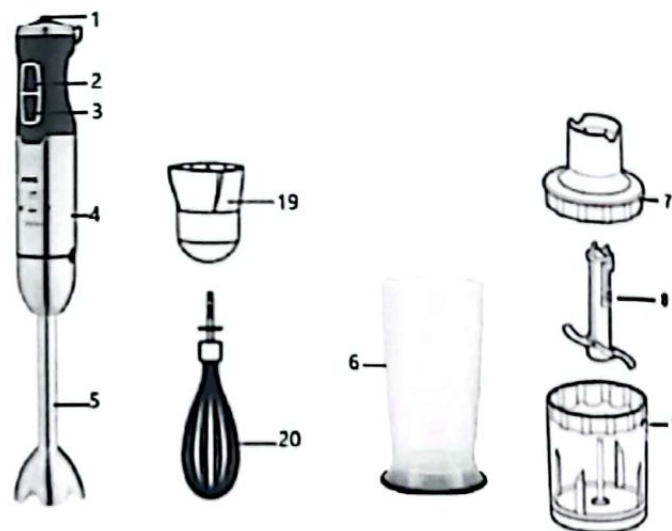

- Проверьте, соответствует ли напряжение, указанное на приборе, сетевому напряжению вашей сети, прежде чем подключать прибор к источнику питания.
- Не используйте прибор, если сетевой шнур, вилка или другие детали повреждены.
- Если сетевой шнур поврежден, он подлежит замене изготовителем или сервисным центром, авторизованным изготовителем, а также лицом с аналогичной квалификацией во избежание возникновения опасной ситуации.
- Всегда отсоединяйте прибор от электросети перед сборкой, разборкой, чисткой или настройкой любого из аксессуаров.
- Никогда не погружайте блок электродвигателя в воду или какую-либо другую жидкость, а также не промывайте его под краном. Для чистки двигателя используйте только влажную тканевую салфетку.
- Никогда не позволяйте прибору работать без присмотра.
- Данное устройство предназначено только для домашнего использования.
- Данное устройство не предназначено для использования лицами (включая детей) с ограниченными физическими, сенсорными или умственными способностями или отсутствием необходимого опыта и знаний без надзора или инструктажа относительно использования прибора со стороны лица, ответственного за их безопасность.
- Не разрешайте детям играть с прибором.
- Никогда не прикасайтесь к ножам, когда прибор подключен. Ножи очень острые.
- Если ножи застревают, отключите прибор, прежде чем удалять ингредиенты, которые их блокируют.
- Не перегружайте прибор, добавляя слишком много ингредиентов, а также не заставляйте его работать без перерыва более 30 секунд.

Подготовка к использованию

- Тщательно очистите детали, которые вступают в контакт с пищевыми продуктами, прежде чем использовать прибор в первый раз.
- Дайте горячим ингредиентам остыть перед их обработкой (максимальная температура 60 °C).
- Перед обработкой продуктов в блендере, нарежьте крупные ингредиенты на кусочки примерно 2 см.
- Всегда размещайте блок электродвигателя на ровной поверхности.

Использование прибора

Ручной блендер

Ручной блендер предназначен для:

- смешивание жидкостей, например, молочных продуктов, соусов, фруктовых соков, супов, смешанных напитков и коктейлей.
- смешивания мягких ингредиентов, например.
- превращения в пюре готовых ингредиентов, например, для приготовления детского питания.

1. Прикрепите ножку блендера к блоку электродвигателя.

2. Поместите ингредиенты в стакан.
3. Полностью погрузите нож блендера в ингредиенты.
4. Нажимая на кнопки нормальной или турбо скорости, включайте устройство.
5. Медленно перемещайте прибор вверх и вниз, а также кругами, чтобы равномерно смешать ингредиенты.

Измельчитель

Примечание: Измельчитель предназначен для нарезки таких ингредиентов, как орехи, мясо, лук, твердый сыр, вареные яйца, чеснок, травы, сухой хлеб и т.д.

Внимание: Ножи очень острые! Поэтому будьте очень осторожны при работе с блоком с ножами. Будьте особенно осторожны, когда убираете блок с ножами из чаши измельчителя, при опорожнении чаши измельчителя, а также во время чистки.

1. Поместите блок с ножами для измельчения в чашу измельчителя.
2. Поместите ингредиенты в чашу измельчителя.
3. Установите соединительный блок на чашу измельчителя.
4. Закрепите блок электродвигателя на чаше измельчителя.
5. Нажимая кнопки нормальной или турбо-скорости, переключайте режимы работы прибора. Если ингредиенты прилипают к стенке чаши измельчителя, разбавьте их, добавив жидкость или используя лопатку. Всегда давайте прибору остыть после измельчения мяса.

Венчик

Венчик предназначен для взбивания сливок, яичных белков, десертов и т.д.

1. Подсоедините венчик к соединительному блоку.
2. Подсоедините соединительный блок к блоку электродвигателя.
3. Поместите ингредиенты в миску.
4. Нажимая на кнопку нормальной скорости, включайте прибор.

Уход и очистка

Не погружайте блок электродвигателя и соединительное устройство для венчика в воду.

- Перед чисткой отключите прибор от электросети.
- Разберите прибор на составляющие.
- Не погружайте блок электродвигателя в воду.
- Протрите блок электродвигателя и соединительное устройство для венчика влажной тканевой салфеткой.
- Помойте стакан, чашу измельчителя, блок ножей измельчителя, соединительное устройство для измельчителя и венчик без соединительного устройства в посудомоечной машине или в теплой воде с добавлением моющего средства.
- Дайте компонентам блендера просохнуть, а затем разместите на хранение для дальнейшего использования.

Забота об окружающей среде



Что означает символ перечеркнутой мусорной корзины ниже:

Не утилизируйте электроприборы в качестве несортированных городских отходов, используйте специальные средства для их сбора.

Свяжитесь с местными властями для получения информации о доступных пунктах сбора. Если электроприборы утилизируются на свалках, опасные вещества могут проникать в грунтовые воды и попадать в пищевую цепь, нанося ущерб вашему здоровью и благополучию.

При замене старых приборов на новые, юридической обязанностью розничного продавца является утилизация старого прибора на безвозмездной основе.

Количество ингредиентов для смешивания и время приготовления

Ингредиенты	Количество ингредиентов для смешивания	Время
Фрукты и овощи	50-100г	25 секунд
Детское питание, супы и соусы	50-200мл	25 секунд
Масла	50-250мл	25 секунд
Коктейли и смешанные напитки	50-500мл	25 секунд

Количество ингредиентов для измельчения и время приготовления

Ингредиенты	Количество ингредиентов для измельчения	Время
Вареные яйца	2 шт.	4 x 1 секунд
Сухой хлеб	40г	25 секунд
Темный шоколад	100г	20 секунд
Чеснок	50г	5 x 1 секунд
Лук	200г	5 x 1 секунд
Мясо и рыба	200г	10 секунд
Травы	30г	20 секунд
Сыр	200г	20 секунд
Орехи	100г	25 секунд

Количество ингредиентов для взбивания и время приготовления

Ингредиенты	Количество ингредиентов для взбивания	Время
Сливки	125мл	20-25 секунд
Яичные белки	2 яиц	25 секунд