

# ARG

## // МИНИ ПЕЧИ

ИНСТРУКЦИЯ ПО ПРИМЕНЕНИЮ  
ҚОЛДАНУ НҰСҚАУЛЫҒЫ  
ПАЙДАЛАНУУ БОЮНЧА ЖОБОЛОР

РУССКИЙ

ҚАЗАҚША

КЫРГЫЗЧА



EXPORT



## УВАЖАЕМЫЙ ПОКУПАТЕЛЬ!

Благодарим Вас за приобретение электропечи ARG. Мы рады предложить Вам изделия, разработанные и изготовленные в соответствии с высокими требованиями к качеству, функциональности и дизайну. Мы уверены, что Вы будете довольны приобретением продукции компании ARG.

Пожалуйста, перед использованием внимательно изучите настоящую инструкцию. Она содержит важные указания по безопасной эксплуатации электрической мини духовки и по уходу за ней. Позаботьтесь о сохранности настоящей «Инструкции по эксплуатации».

РУССКИЙ

## УСЛОВНЫЕ ОБОЗНАЧЕНИЯ

-  Внимание!
-  Запрещено!
-  Заземление
-  Удар током

# ИНСТРУКЦИЯ ПО ИСПОЛЬЗОВАНИЮ

## МЕРЫ БЕЗОПАСНОСТИ И ПРЕДОСТОРОЖНОСТИ

Соблюдайте следующие инструкции по безопасности использования электропечи:

### **⚠ ОСТОРОЖНО! ОПАСНОСТЬ УДАРА ТОКОМ!**

1. Убедитесь, что характеристики вашей электросети (напряжение и максимальный ток) соответствуют тем, что указаны на маркировке изделия.
- ⚡ 2. Мини духовка должна подключаться к сетевой розетке с контактом заземления. В данном приборе используется сетевой провод с заземлением и вилка с заземляющим контактом. Запрещается использование переходников и удлинителей.
3. Шнур питания и вилку следует регулярно осматривать на наличие повреждения. При повреждении шнура питания во избежание опасности его должен заменить изготовитель или его агент, или аналогичное квалифицированное лицо.
- ⊘ 4. Запрещается разбирать, изменять или пытаться чинить прибор самостоятельно.
5. Во избежание поражения электрическим током запрещается использовать прибор в помещениях с высокой влажностью (например, в ванной) или работать с прибором мокрыми руками.
- ⊘ 6. Запрещается погружать сетевой шнур, вилку или само устройство в воду, или другую жидкость во избежание поражения электрическим током.
- ⊘ 7. Запрещается мыть прибор водой или разбрызгивать на него воду, в особенности на нагревательные элементы, т. к. даже случайная капля воды, попавшая на электрические элементы, может привести к утечке тока и замыканию.

### **⚠ ВНИМАНИЕ! ОПАСНОСТЬ ВОЗГОРАНИЯ!**

- ⊘ 1. Запрещается готовить в духовке продукты в вакуумной упаковке, в картонной или пластиковой упаковке.
- ⊘ 2. Запрещается разогревать в печи масло и другие легковоспламеняющиеся вещества.
- ⊘ 3. Запрещается использовать бумажные формы для выпекания.
- ⊘ 4. Запрещается чем-либо накрывать работающую электропечь.
- ⊘ 5. Запрещается использовать прибор или электрические конфорки для нагрева помещений и сушки белья.  
6. Не допускайте, чтобы работающая электропечь соприкасалась с легковоспламеняющимися материалами, занавесками и т.п.

### **⚠ ВНИМАНИЕ!**

1. Устанавливайте мини духовку на ровную устойчивую жаропрочную поверхность.
2. Для обеспечения нормальной вентиляции и отвода тепла, оставляйте вокруг электропечи свободное пространство не менее 10 см по сторонам и не менее 15 см сверху.
- ⊘ 3. Запрещается класть что-либо на печь, когда она работает.
4. Выключайте устройство из сети тогда, когда оно не используется, а также во время обслуживания или чистки. Перед чисткой дайте прибору полностью остыть.
5. При отключении прибора от электросети не тяните за шнур, беритесь за вилку.

# ИНСТРУКЦИЯ ПО ИСПОЛЬЗОВАНИЮ



**CAUTION: Hot surface**

**DIQQAT: Issiq yuza**

6. Во время работы мини духовка может сильно нагреваться. Не прикасайтесь к горячим поверхностям прибора, чтобы избежать ожогов. Используйте прихватки или рукавицы.

7. Следите, чтобы на горячее стекло дверцы не попадала вода, т. к. в этом случае стекло может треснуть.

8. Мини духовка не предназначена для использования лицами (включая детей) с пониженными физическими, чувственными или умственными способностями или при отсутствии у них опыта или знаний, если они не находятся под контролем или не проинструктированы об использовании прибора лицом, ответственным за их безопасность.

9. Дети должны находиться под контролем для недопущения игры с мини духовкой.

10. Прибор предназначен для подогрева и приготовления пищи в домашних условиях. Запрещается использовать прибор не по назначению.

⊘ 11. Запрещается подключать внешние устройства управления работой прибора (внешний таймер, другие устройства управления).

РУССКИЙ

## ⚠ ВНИМАНИЕ:

Несоблюдение мер по безопасности может привести к поражению электрическим током, травмам и пожару. Кроме того, повреждения прибора, возникшие в результате ненадлежащего использования электропечи, снимает ее с гарантийного обслуживания

## УСТРОЙСТВО ЭЛЕКТРОПЕЧИ

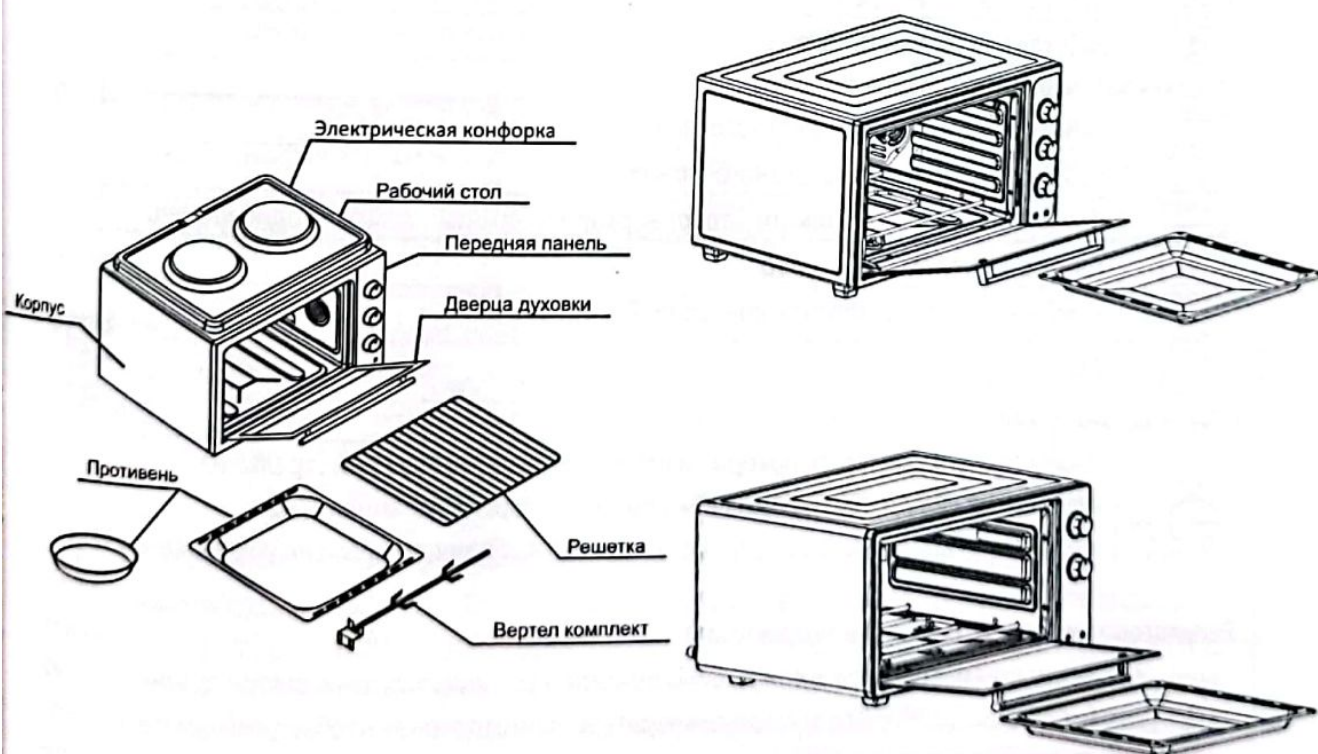

# ИНСТРУКЦИЯ ПО ИСПОЛЬЗОВАНИЮ

## ОРГАНЫ УПРАВЛЕНИЯ ЭЛЕКТРОПЕЧИ

РУССКИЙ

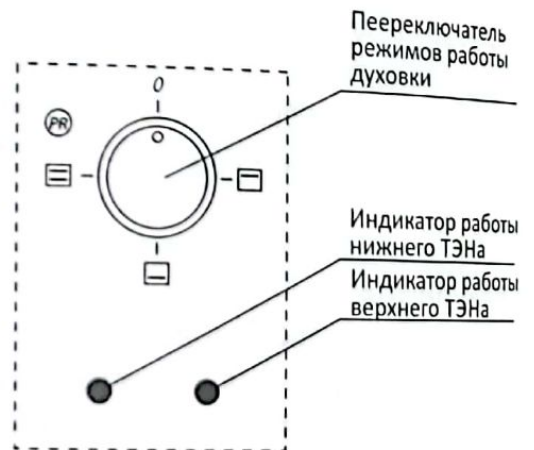
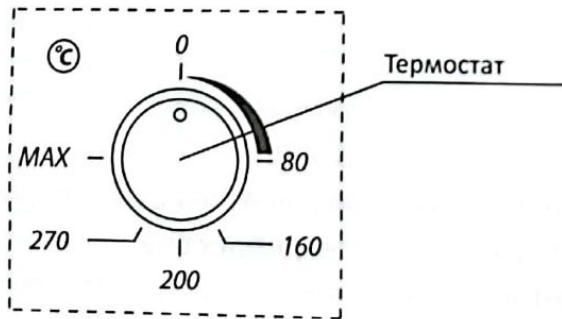
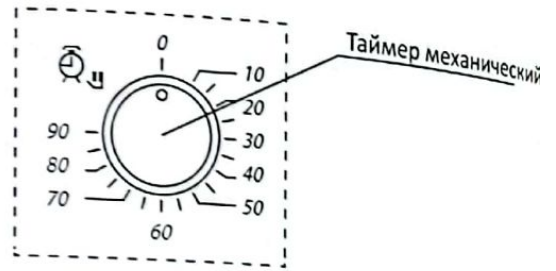
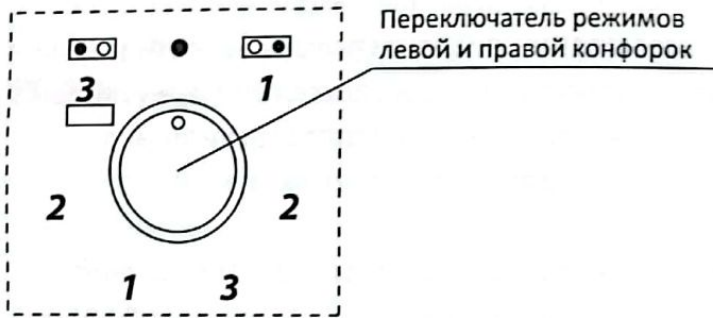

<b>Переключатель режимов работы конфорок</b>	
	Работает левая конфорка
	Работает правая конфорка
<b>Переключатель режимов работы духовки</b>	
	Работа верхнего нагревательного элемента
	Работа нижнего нагревательного элемента
	Комбинированный режим: работают верхний и нижний элементы одновременно
	Гриль с вертелом плюс турбо
	Комбинированный режим с конвекцией
	Гриль
<b>Таймер механический</b>	
	Чтобы взвести таймер, необходимо повернуть ручку по часовой стрелке из положения «0» до «90» и, вращая в обратную сторону, установить на необходимую отметку времени. По истечении выбранного времени раздастся звонок.
<b>Регулятор температуры камеры (Термостат)</b>	
	Термостат используется для выбора температуры приготовления внутри духовки (от 80°C до 270°C). Для выбора температуры приготовления необходимо вращать ручку термостата по и против хода часовой стрелки.

# ИНСТРУКЦИЯ ПО ИСПОЛЬЗОВАНИЮ

## ПОДГОТОВКА К РАБОТЕ

Извлеките духовку из упаковки. Удалите всё из камеры духовки. Установите опорные ножки духовки.

Чтобы установить ножки духовки электрической в рабочее положение необходимо:

- установить прибор на заднюю стенку;
- в одно из 4-х отверстий, предназначенных для установки каждой ножки вставить защелку ножки до упора;
- нажимая на ножку вставить оставшиеся защелки в пазы;
- В конструкциях некоторых моделей наших мини духовок предлагаются утапливаемые ручки управления «Push Pull». При работе они практически не заметны и сливаются с гладкой поверхностью панели управления. Это поможет предотвратить вмешательство в работу духовки маленьким ребенком.
- Чтобы переключить режим в духовке, нажмите на ручку, и она сразу выдвинется. Повторное нажатие на ручку после выбора функции задвигает выступающую часть в корпус прибора. Переключатели Push Pull могут быть «утаплены» в любом положении – на выбор требуемого режима тратится пара секунд.
- Снимите с поверхности прибора и дверцы все наклейки (кроме наклейки с указанием модели) и остатки упаковочной пленки.
- Подключите вилку сетевого шнура к заземленной электрической розетке. Ничего не кладите в камеру печи.
- Переведите регулятор температурных режимов в максимальное положение, переключатель режимов переведите в положение  (работают оба нагревательных элемента).
- Регулятором времени установите время приготовления 20 min.
- При первом включении из духовки печи может выходить небольшое количество дыма или исходить запах. Выделяющийся дым и запах не опасны. Это нормально. Через несколько минут печь очистится и будет готова к работе.

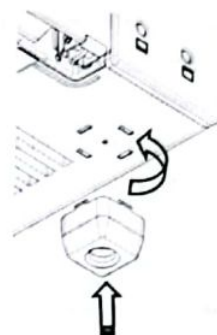

РУССКИЙ

## ПРИГОТОВЛЕНИЕ НА КОНФОРКАХ

1. Поставьте сковороду или кастрюлю с ровным плоским дном на одну из конфорок.
2. Подключите мини духовку к электросети. Переключателем режимов работы выберите нужную конфорку и необходимую ступень нагрева. Загорится индикатор питания.

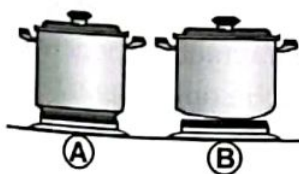

3. Используйте кастрюли с плоским дном. Большая контактная поверхность между элементом и кастрюлей обеспечивает более высокую теплоотдачу. Основание кастрюль должно быть толстым, чтобы не допускать образования вмятин. Как видно из рисунка, кастрюли с вмятинами и выгибами имеют меньшую контактную поверхность (рисунок А – правильно; В – неправильно).

 **ВНИМАНИЕ!** Не оставляйте конфорку включенной, если на ней не стоит сковорода или кастрюля. Это может привести к повреждению конфорки.  
Не используйте для приготовления на конфорках сковороду или кастрюлю с неровным (выпуклым или вогнутым) дном. Это может привести к повреждению конфорки.  
Не используйте кастрюли, диаметр которых меньше диаметра нагревательного элемента, чтобы предотвратить выплескивание содержимого на нагревательные элементы, когда оно начнет закипать

# ИНСТРУКЦИЯ ПО ИСПОЛЬЗОВАНИЮ

РУССКИЙ

## ПРИГОТОВЛЕНИЕ В КАМЕРЕ ПЕЧИ

1. Подключите вилку сетевого шнура к электрической розетке.
2. Предварительно прогрейте прибор в течение 10 минут, а затем положите в духовку подготовленные продукты. Вы можете устанавливать поддон (или решетку) на разные уровни в зависимости от размеров продуктов и времени приготовления.
3. Поворачивая регулятор температурных режимов, установите подходящий режим.
4. Поворачивая переключатель режимов, выберите подходящий режим работы нагревательных элементов.
5. Поворачивая регулятор времени приготовления, установите нужное время.
6. Во время приготовления вы можете наблюдать за процессом через смотровое окно дверцы печи.
7. Когда истечет установленное время, прибор подаст звуковой сигнал и прекратит работу. Если вам нужно прервать процесс приготовления ранее установленного времени, переведите регулятор времени приготовления в положение «0».
8. Если продукты не успели приготовиться, продолжите приготовление, регулятором времени установив дополнительное время.
9. Если Вам необходимо время работы духовки контролировать по своему усмотрению, установите таймер на ручной режим. Для этого ручку таймера из положения «0» поверните против часовой стрелки в положение .
10. По окончании приготовления переведите все регуляторы в положение «0» и осторожно откройте дверцу духовки, чтобы из нее вышел горячий воздух. Отключите прибор от электросети. Когда продукты немного остынут, достаньте их.
11. После того как печь остынет, очистите её поверхности от жира и остатков продуктов.

## ЧИСТКА И УХОД

Протрите внутренние и внешние поверхности мини духовки чистой слегка влажной тканью. Поддон и решетку вымойте проточной водой с применением мягкого моющего средства, не содержащего абразивных веществ.



### ВНИМАНИЕ!

Перед чисткой отключите мини духовку от электрической сети и дождитесь, пока она остынет.

Не используйте металлические щетки, абразивные или агрессивные чистящие средства, а также острые предметы, чтобы не повредить поверхности прибора. Не применяйте аэрозоли для чистки стекла.

## БЕЗОПАСНАЯ УТИЛИЗАЦИЯ



Ваше устройство спроектировано и изготовлено из высококачественных материалов и компонентов, которые можно утилизировать и использовать повторно.

Ознакомьтесь с местной системой раздельного сбора электрических и электронных товаров. Соблюдайте локальные правила национального законодательства.

# ИНСТРУКЦИЯ ПО ИСПОЛЬЗОВАНИЮ

## ТЕХНИЧЕСКИЕ ХАРАКТЕРИСТИКИ

Модель	3216L	3216E	3618L	3618E	3614	4218L	4218E	4816
Номинальное напряжение	220-230 V~ 50 Hz							
Номинальная потребляемая мощность, W	1400	1400	1432	1400	2400	2432	2400	2615
Верхний ТЭН, W	700	700	700	700	700	1200	1200	1300
Нижний ТЭН, W	700	700	700	700	700	1200	1200	1300
Гриль, W						700		
Левая конфорка, W					1000			
Правая конфорка, W					1000			
Двигатель конвектора (турбо), W			17			17		
Двигатель вертела, W						6		
Лампа освещения духовки, W			15			15		
Объем духовки, L	32	32	36	36	36	42	42	48
Габаритные размеры:								
Ширина, мм	520	520	540	540	545	605	605	625
Высота, мм	305	305	310	310	355	320	320	330
Глубина, мм	430	430	430	430	435	480	480	465
Вес нетто, kg	11	11	14,5	13,5	16,5	19	16,5	15,5

РУССКИЙ

Благодарим Вас за выбор техники ARG.

Компания-производитель оставляет за собой право вносить изменения в конструкцию, дизайн и комплектацию товара без предварительного уведомления.

### Сведение о сертификации



Изготовитель: ООО «NEXT GENERATION PRODUCT», г. Ташкент,  
Мирабадский район, ул. Янгизамон, 86



Импортер: «Арена S» (Арена S), г. Алматы, пр. Суюнбая 38А, А05К8В4  
тел. 8 (800) 080 80 88



Сделано в Узбекистане