

Инструкция по сборке и эксплуатации Кронштейн настенный для крепления СВЧ печей. Модель 02М

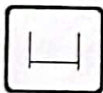

Регулируемое
расстояние
285-415 мм



Легкий и быстрый
монтаж



Испытано двойной
нагрузкой

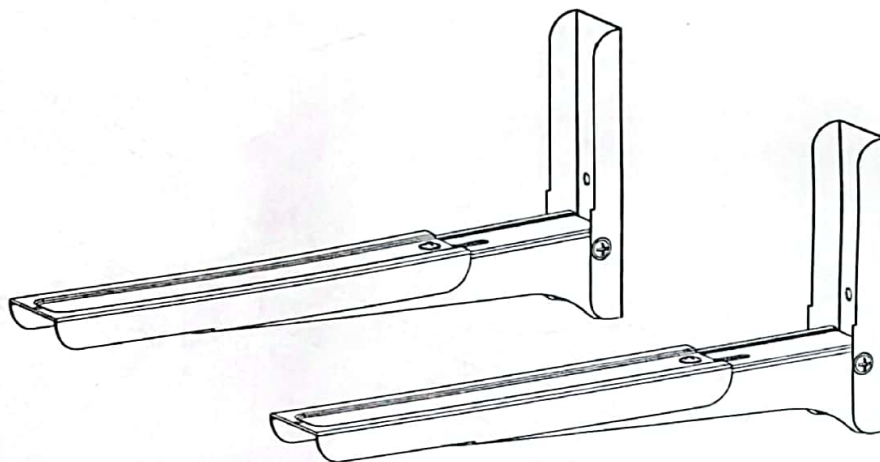

ТЕХНИЧЕСКИЕ ХАРАКТЕРИСТИКИ ИЗДЕЛИЯ

Максимальная нагрузка: 40 кг;
Регулируемое расстояние: 285-415 мм.

НЕОБХОДИМЫЙ ИНСТРУМЕНТ

- Дрель;
- Сверло;
- Молоток;
- Отвертка.

ГАРАНТИЙНЫЙ ТАЛОН

Изготовитель гарантирует соответствие изделий согласно ТУ 9693-003-78828697-2018 при соблюдении условий хранения и эксплуатации. Гарантийный срок эксплуатации изделия - 18 месяцев. Гарантийный срок эксплуатации исчисляется со дня получения изделия потребителем. Срок службы изделия - 10 лет. Изделие обязательной сертификации не подлежит.

ГАРАНТИЯ ПРОИЗВОДИТЕЛЯ НЕ РАСПРОСТРАНЯЕТСЯ В СЛЕДУЮЩИХ СЛУЧАЯХ:

- потребитель неправильно установил кронштейн;
- использование неоригинальных комплектующих;
- внесение изменения и модификации в конструкцию кронштейна;
- повреждение кронштейна;
- поломка в случае неправильного монтажа и/или неправильного использования кронштейна.

ХРАНЕНИЕ И ЭКСПЛУАТАЦИЯ

Хранить при температуре не ниже минус 15°C при влажности воздуха от 45 до 70%. Через месяц после установки проверьте надежность крепления и соединений. В дальнейшем повторяйте эту процедуру каждые полгода.

УКАЗАНИЯ ПО БЕЗОПАСНОСТИ

Крепежные изделия, входящие в комплект, предназначены для стен из кирпича и бетона. Соблюдайте рекомендации по максимальной нагрузке, которая указана на упаковке кронштейна. Монтаж кронштейна на стены из гипсокартона не допускается.

МОДЕЛЬ:

02М

ДАТА ПОКУПКИ:

ОТМЕТКА ПРОДАВЦА:

ПОДПИСЬ ПОКУПАТЕЛЯ:

СХЕМА СБОРКИ И МОНТАЖА

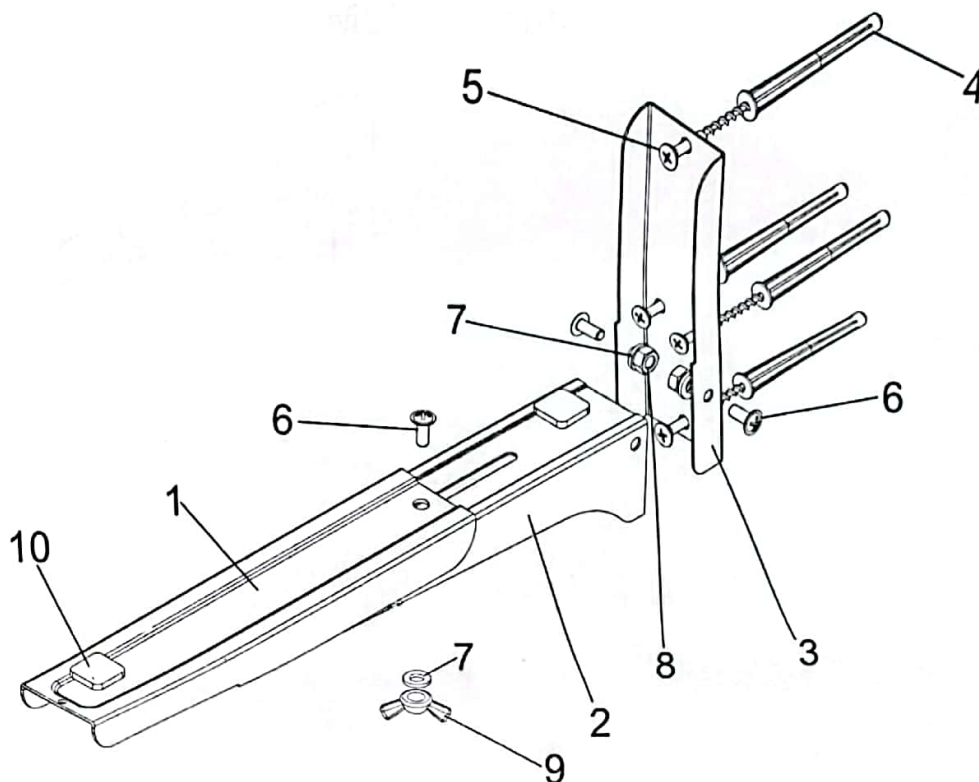

ИНСТРУКЦИЯ ПО СБОРКЕ И МОНТАЖУ

1. Приложите пластину (3) к стене, отметьте 4 точки сверления через отверстия в пластине.
2. Просверлите отверстия в стене Ø8 мм и глубиной не менее 60 мм.
3. При помощи молотка вбейте пластиковые дюбели (4) в просверленные отверстия.
4. Прикрепите саморезами (5) пластину (3) к стене.
5. Винтами (6) и гайками (8) прикрутите кронштейн нижний (2) к пластине (3), подложив между пластиной и гайкой шайбу (7).
6. Прикрутите (не затягивая) кронштейн (1) к кронштейну нижнему (2) винтом (6) и гайкой (9), подложив под гайку шайбу (7).
7. Выставьте необходимую длину кронштейна (1) (в зависимости от размера СВЧ-печи) и затяните гайки (9) на кронштейне (1).
8. В комплект фурнитуры включены подложки (10) для предотвращения соскальзывания, которые необходимо наклеить к кронштейну непосредственно под ножки СВЧ-печи.

КОМПЛЕКТАЦИЯ ИЗДЕЛИЯ

№	Деталь	Кол-во, шт	№	Деталь	Кол-во, шт
1	Кронштейн верхний	2	6	Винт с пресс-шайбой	6
2	Кронштейн нижний	2	7	Шайба	6
3	Пластина	2	8	Гайка самоконтрящаяся	4
4	Дюбель	8	9	Гайка-барашек	2
5	Саморез	8	10	Полимерная подложка	4